

COMMANDEMENT EN CHEF FRANÇAIS EN ALLEMAGNE

GRUPE FRANÇAIS DU CONSEIL DE CONTROLE

DIRECTION GENERALE DE L'ECONOMIE ET DES FINANCES

DIVISION DES REPARATIONS ET RESTITUTIONS

BUREAU CENTRAL DES RESTITUTIONS

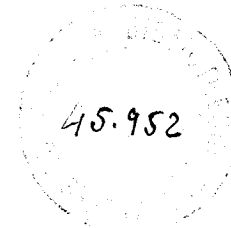

Répertoire des biens spoliés en France durant la guerre 1939 - 1945

Tome 5

Matériel de transport

Каталог имущества захваченного во Франции во время войны 1939—1945 г.

Том 5

Транспортные средства

List of property removed from France during the war 1939 - 1945

Volume 5

Means of transport

Verzeichnis des im Kriege 1939 - 1945 aus Frankreich verschleppten Eigentums

Band 5

Transportmittel

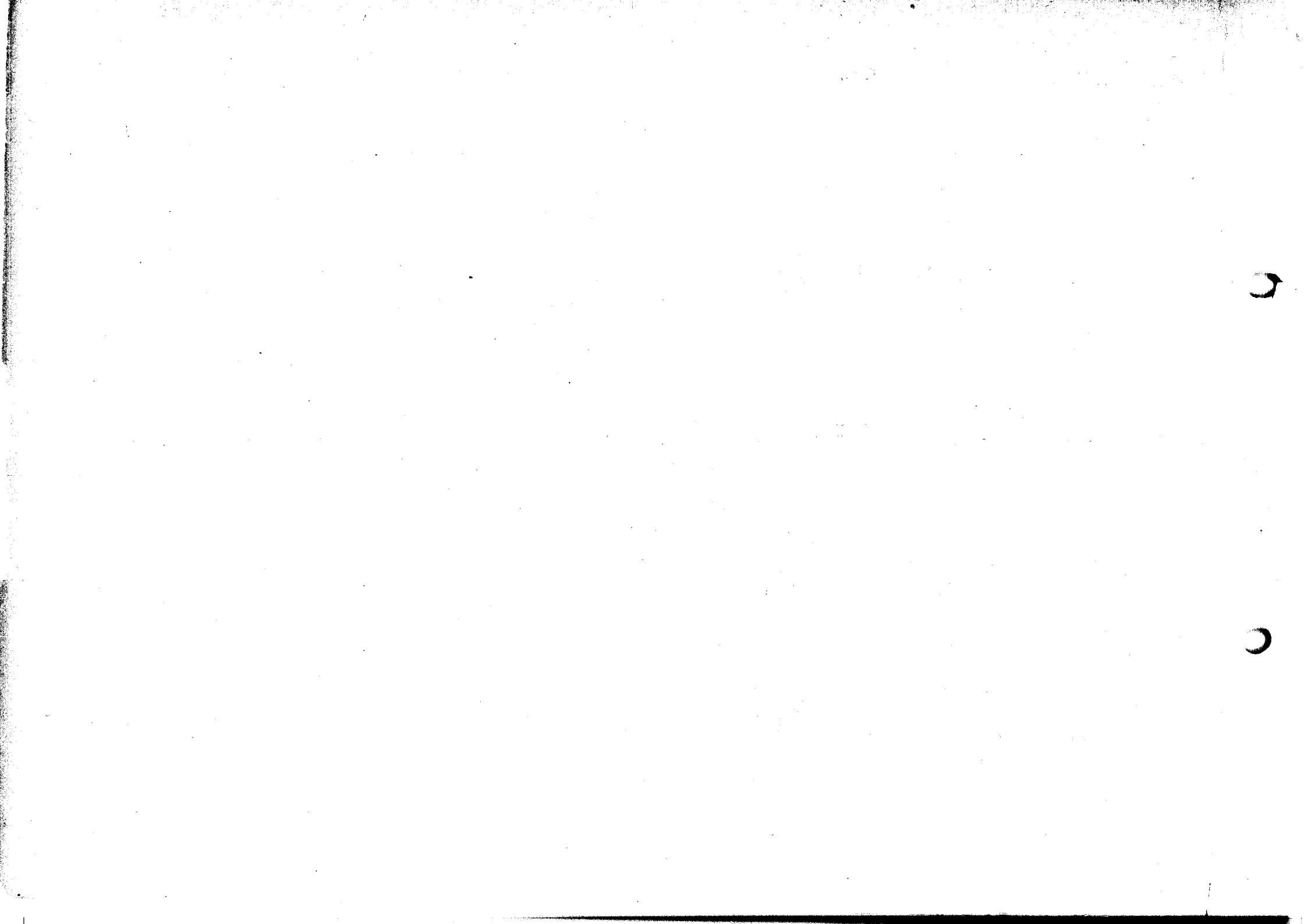

INTRODUCTION

Le Bureau Central des Restitutions a rassemblé dans ce Répertoire les éléments d'identification des matériels de transport spoliés en France pendant la guerre et non encore retrouvés.

Bien que certains de ces matériels aient été détruits au cours des opérations de guerre ou que d'autres aient subi une usure intensive entraînant leur réforme, il n'en reste pas moins qu'une grande partie se trouve encore soit en Allemagne, soit dans les pays voisins.

Le but du présent ouvrage est de faciliter leur identification et d'aider à les retrouver.

* * *

La Première Partie du Répertoire a trait au matériel roulant ferroviaire non encore récupéré à la date du 1^{er} décembre 1947.

On y a indiqué tout d'abord et succinctement le matériel de la S.N.C.F. Bien que ce matériel soit évalué à 137 milliards de francs et qu'il représente à lui seul une valeur supérieure aux autres biens mentionnés dans ce Catalogue, on n'a pas jugé nécessaire de le faire figurer en détail. En effet, les pertes de la S.N.C.F. ont déjà été signalées aux Autorités Alliées.

Dans cette première partie figurent également les listes des wagons et des fourgons spoliés à différentes Compagnies privées.

Dans la Seconde Partie du Répertoire sont énumérés les bâtiments et le matériel de navigation maritime et fluviale.

La Troisième Partie a trait aux véhicules automobiles. Elle contient le signalement de tous les véhicules pour lesquels des dossiers ont été adressés au Bureau Central des Restitutions. Cette liste est toutefois incomplète puisqu'elle ne mentionne que 260.000 voitures et camions, alors que les Services officiels français évaluent à 600.000 véhicules les pertes subies pendant la guerre.

Cette différence s'explique pour les raisons suivantes :

- 1^o — Les Ministères de la Guerre, de la Marine et de l'Air n'ont pu fournir aucun renseignement précis sur le matériel qui leur avait été spolié, étant donné que leurs archives ont été, en 1940, soit prises par l'ennemi, soit détruites. C'est ainsi que le parc automobile de l'Armée de Terre était composé à cette date de 152.000 voitures, dont 140.000 provenaient de réquisitions.
- 2^o — Les propriétaires des voitures réquisitionnées par les autorités allemandes ont souvent omis de faire les déclarations qui avaient été prescrites.

3° — Par suite des difficultés dans les régions partiellement ou totalement sinistrées, certaines entreprises déplacées, évacuées ou victimes de bombardements ont fait des déclarations de spoliation incomplètes. C'est ainsi que le Comité d'Organisation des Transports Routiers, ayant effectué, à la fin de la guerre, une enquête auprès des 40.000 entreprises de transports publics et privés afin de déterminer l'importance des pertes subies, n'a obtenu que 17.000 réponses.

Dans cette troisième partie du Répertoire sont indiqués la marque de chaque voiture, son type, ses numéros de châssis et de moteur. Afin de limiter les dimensions de cet ouvrage, on a renoncé

à indiquer les renseignements complémentaires : date et circonstances de la spoliation, nom du propriétaire, et l'on s'est borné à donner le numéro du dossier de référence. Ce dossier peut être consulté dans les archives du Bureau Central des Restitutions et contient tous les renseignements permettant de restituer le véhicule à son légitime propriétaire.

En vue de faciliter les recherches, les véhicules ont été classés par ordre alphabétique de constructeur et par ordre numérique de numéro de châssis ou, à défaut, par ordre numérique de moteur. Dans chaque marque, on a procédé à une distinction entre les véhicules industriels et les voitures de tourisme.

Le Directeur des Réparations et Restitutions

G. GLASSER

ВВЕДЕНИЕ

«Bureau Central des Restitutions» составило в этом каталоге данные, необходимые для отождествления транспортных средств и оборудования, похищенного во Франции во время войны и еще не обнаруженного.

Хотя часть этого имущества и была либо уничтожена в течении военных операций либо подверглась износу, исключаящему дальнейшее его употребление, большая его часть все-же находится еще либо в Германии либо в соседних странах.

Назначением предлагаемой работы является облегчение отождествления этого имущества и оказание помощи при розыске такового.

* * *

Первая часть каталога обнимает железнодорожный подвижной состав, не возвращенный до 1-го декабря 1947 г.

В начале каталога приведены в сжатой форме транспортные средства и оборудование Национального Об-ва французских Железных Дорог (S.N.C.F.). Несмотря на то, что этот материал оценивается в 137 миллиардов франков и представляет таким образом сам по себе капитал, превосходящий стоимость всего прочего имущества, означенного в этом каталоге, не было сочтено необходимым указать это оборудование более подробно, так как понесенные S.N.C.F. потери уже доведены до сведения союзных властей.

В этой первой части включены также списки вагонов, захваченных у различных частных обществ.

Вторая часть каталога предназначена для судов и оборудования морского и речного судоходства.

В третьей части приведены автотранспортные средства. Она содержит технические данные для всех автомашин, документы которых были направлены в «Bureau Central des Restitutions». Включая лишь 260 000 автомашин, предлагаемый перечень не является полным, так как по подсчетам французских учреждений ими было потеряно во время войны до 600 000.

Это несоответствие объясняется следующими причинами:

- 1) Военное и Морское Министерство и Министерство Воздушных Сил не смогли представить никаких точных сведений в отношении захваченного у них имущества вследствие потери значительной части их архивного материала, уничтоженного или забранного неприятелем в 1940 г. В это время, например, автопарк сухопутных войск состоял из 152 000 автомашин из которых 140 000 были получены путем реквизиций.
- 2) Во многих случаях собственниками машин, реквизированных германскими властями, не были поданы заявления согласно соответствующих предписаний.

3) Вследствии трудностей, возникших после Освобождения главным образом в особенно сильно пострадавших областях, многие предприятия, будучи переведены в другие места, эвакуированы или став жертвой бомбардировок, представили свои заявления о понесенных потерях в недостаточном объеме. Так например, когда «Comité d'Organization des Transports Routiers» («Комитет Организации Дорожного Транспорта») обратился при окончании войны к 40 000 коммунальных и частных транспортных организаций с опросом для определения размеров понесенных потерь, он только от 17 000 учреждений получил ответы.

В этой третьей части каталога указаны завод, тип и номера шасси и мотора каждой машины. В целях ограничения объема предлагаемой работы пришлось отказаться от помещения дальнейших данных как напр. дат и обстоятельств захвата и имен владельцев, и ограничиться ссылкой на номер дела. Соответствующие документы находятся в архивах «Bureau Central des Restitutions» и содержат все справки, необходимые для возвращения машины ее законному владельцу.

Для облегчения розысков, автомашины внесены в алфавитном порядке наименований заводов и в цифровом порядке номеров шасси, или, за отсутствием таковых, номеров моторов. При каждой заводской марке проведено различие между машинами промышленного характера и машинами личного пользования.

Начальник Отдела
Ремараций и Реституций
Г. ГЛЯССЕР

INTRODUCTION

The Bureau Central des Restitutions publishes in this volume identification details of such means of transport which have been looted in France during the war and have not yet been recovered.

Although a certain part of this material was destroyed during the military operations, and a further part had to be scrapped owing to an especially high wear and tear, there still exist large quantities of looted material in Germany and the neighbouring countries.

To facilitate its identification and recovery is the object of this work.

* * *

The first section of the Inventory deals with rolling-stock not recovered till 1st December 1947.

There is, to begin with, a concise list of the material belonging to the French State Railways (S.N.C.F.). Though this material amounts to 137 milliard francs and exceeds in value all the other property in this catalogue taken together, it has not been deemed necessary to include detailed descriptions of it, as the losses of the French State Railway have already been brought before the Allied Authorities.

The same section includes the lists of luggage and goods vans which were looted from the various private companies.

The second section enumerates sea-going vessels and inland navigation boats together with harbour crafts.

The third section deals with motor cars. It gives the description of all vehicles for which a file has been sent to the Bureau Central des Restitutions. However, this list is not complete, as it contains only 260.000 cars and trucks, whereas the losses sustained during the war are estimated by the French official departments at 600.000.

This difference is explained by the following reasons:

- 1^o— The War, Navy, and Air Ministries are unable to give accurate information about the looted material as their records have been either carried off or destroyed by the enemy in 1940. At that time the Land forces had 152.000 motor-vehicles, 140.000 of which had been requisitioned.
- 2^o— In many cases, the owners of vehicles requisitioned by the German authorities did not comply with instructions ordering them to file claims.

3°— Many claims sent in by displaced, evacuated and bombed-out firms were necessarily incomplete owing to the difficult situation prevailing after the Liberation, especially in places partly or totally destroyed. Thus only 17.000 of a total of 40.000 public and private transport firms answered the inquiry which the "Comité d'Organisation des Transports Routiers" has held after the war in order to ascertain the extent of the losses.

The third section of the inventory states with each vehicle its make, type, chassis and motor number. Any supplementary indications, as date and circumstances of the spoliation have been

omitted in order to keep this book within a limited size; only the reference number of the file has been added. The file is open for inspection at the Bureau Central des Restitutions. It contains all particulars expedient for the restitution of a vehicle to its legitimate owner.

In view of facilitating investigations, the vehicles are classified in alphabetical order of the maker's name and in numerical order of the chassis number or, if necessary, of the motor number. For each make, commercial and passenger vehicles are listed separately.

Le Directeur des Réparations et Restitutions

G. GLASSER

ZUR EINFÜHRUNG

Dieses vom Bureau Central des Restitutions veröffentlichte Verzeichnis enthält die Erkennungsdaten von Transportmitteln, die während des Krieges aus Frankreich verschleppt wurden und noch nicht wieder aufgefunden worden sind.

Obwohl viele dieser Transportmittel durch Kriegshandlungen zerstört wurden und eine Reihe anderer infolge außerordentlich hohen Verschleisses ausrangiert werden mußten, sind immer noch viele teils in Deutschland, teils in den Nachbarländern vorhanden.

Das vorliegende Werk bezweckt, die Identifizierung und Auffindung zu erleichtern.

* * *

Der erste Abschnitt des Verzeichnisses befaßt sich mit rollendem Eisenbahnmaterial, soweit dasselbe bis zum 1. 12. 47 noch nicht zurückerstattet war.

Es wurde zunächst in knapper Form das rollende Material der französischen Staatsbahn (SNCF) aufgeführt. Obwohl das Material auf 137 Mrd. frs geschätzt wird und an Wert alle anderen Objekte in diesem Katalog zusammengenommen überschreitet, schien

es überflüssig, auf Einzelheiten einzugehen, da die Verluste der SNCF den alliierten Behörden bereits bekanntgegeben worden sind.

Anschließend bringt der erste Teil die Liste der Güter- und Packwagen, die den verschiedenen Privatgesellschaften weggenommen wurden.

Der zweite Abschnitt des Verzeichnisses enthält die Schiffe und schwimmende Ausrüstung der See- und Binnenschifffahrt.

Der dritte Abschnitt behandelt Kraftwagen und gibt die Beschreibung aller Wagen, für die im Bureau Central des Restitutions Schadenanmeldungen eingereicht worden sind. Die Liste ist jedoch unvollständig, da sie nur 260 000 Personen- und Lastwagen enthält, während diese Kriegsverluste von den amtlichen französischen Stellen auf 600 000 geschätzt worden sind.

Die Differenz erklärt sich aus folgenden Gründen:

1. Die Kriegs-, Marine- und Luftfahrtministerien können keine genauen Angaben über ihre abhanden gekommenen Fahrzeuge machen, da die gesamten Archive im Jahre 1940 vom Feinde beschlagnahmt oder vernichtet wurden. Der Kraftwagenbestand der Landstreitkräfte umfaßte damals 152 000 Wagen, wovon 140 000 requiriert waren.

2. Die Eigentümer der von den deutschen Behörden beschlagnahmten Wagen sind in vielen Fällen der Vorschrift, Schadenanmeldungen einzureichen, nicht nachgekommen.
3. Die schwierigen Verhältnisse nach der Befreiung hatten besonders in den teilweise oder gänzlich zerstörten Gebieten zur Folge, daß viele der verlagerten, evakuierten und ausgebombten Betriebe die erlittenen Schäden nur unvollständig angemeldet haben. So sind z. B. auf eine vom Comité d'Organisation des Transports Routiers am Ende des Krieges veranstaltete Umfrage bei den 40 000 öffentlichen und privaten Transportunternehmen zur Feststellung des erlittenen Schadens nur 17 000 Antworten eingelaufen.

Der dritte Abschnitt des Verzeichnisses gibt von allen Wagen die Marke, Type, Chassis- und Motorennummer an. Um das Werk nicht zu umfangreich zu gestalten, wurde von weiteren Einzelheiten, wie Datum und Umstände des Verlustes sowie Name des Eigentümers, abgesehen, und man hat sich auf Angabe der Aktennummer beschränkt. Die Akten können in der Kartei des Bureau Central des Restitutions eingesehen werden. Sie enthalten sämtliche Angaben, die für die Rückgabe der Wagen an die rechtmäßigen Eigentümer dienlich sind.

Um die Suche zu erleichtern, sind die Wagen alphabetisch nach den Herstellerfirmen und fortlaufend nach Chassis-Nr. oder nötigenfalls nach Motoren-Nr. geordnet. Bei jeder Marke sind Geschäfts- und Personenautos getrennt aufgeführt.

Le Directeur des Réparations et Restitutions

G. GLASSER

TABLE DES MATIERES

DESIGNATION	PAGE	ОБОЗНАЧЕНИЕ	СТРА- НИЦА	DESCRIPTION	PAGE	BEZEICHNUNG	SEITE
1^{re} PARTIE		ЧАСТЬ I		1st PART		I. TEIL	
MATERIEL ROULANT FERROVIAIRE		ПОДВИЖНОЙ ЖЕЛЕЗНО- ДОРОЖНЫЙ СОСТАВ		ROLLING STOCK		ROLLENDES EISENBAHMATERIAL	
CHAPITRE I		ГЛАВА I		CHAPTER I		KAPITEL I	
SOCIETE NATIONALE DES CHEMINS DE FER FRANÇAIS		НАЦИОНАЛЬНОЕ ОБ-ВО ФРАНЦУЗСКИХ ЖЕЛЕЗ- НЫХ ДОРОГ (S.N.C.F.)		FRENCH STATE RAILWAYS (S. N. C. F.)		FRANZÖSISCHE STAATS- EISENBAHNEN (SNCF)	
Locomotives SNCF	5	Паровозы S. N. C. F.	5	Locomotives S.N.C.F.	5	Lokomotiven der SNCF	5
Autorails et Locotracteurs	8	Моторные вагоны и дизельные локомотивы	8	Rail-cars and Tractors	8	Schnelltriebwagen und Dieselloko- motiven	8
Fourgons SNCF	9	Багажные вагоны S.N.C.F.	9	Luggage vans S.N.C.F.	9	Packwagen der SNCF	9
Voitures à voyageurs SNCF	10	Пассажирские вагоны S.N.C.F.	10	Passenger cars S.N.C.F.	10	Personenwagen der SNCF	10
Wagons à Marchandises SNCF	15	Товарные вагоны S.N.C.F.	15	Goods vans S.N.C.F.	15	Güterwagen der SNCF	15
CHAPITRE II		ГЛАВА II		CHAPTER II		KAPITEL II	
MATERIEL ROULANT FABRIQUE EN FRANCE SOUS CONTRAINTE ET LIVRE AUX AUTORITES ALLEMANDES		ПОДВИЖНОЙ СОСТАВ, ПОСТРОЕННЫЙ ВО ФРАН- ЦИИ В ПРИНУДИТЕЛЬ- НОМ ПОРЯДКЕ И ПЕРЕ- ДАННЫЙ ГЕРМАНСКИМ ВЛАСТЯМ		ROLLING STOCK MADE IN FRANCE UNDER DURESS AND DELIVERED TO THE GERMAN AUTHORITIES		ROLLENDES MATERIAL, DAS ZWANGSWEISE IN FRANKREICH HERGESTELLT UND AN DEUTSCHE BEHÖR- DEN ÜBERGEBEN WURDE	
Locomotives	19	Паровозы	19	Locomotives	19	Lokomotiven	19
Wagons à marchandises	19	Товарные вагоны	19	Goods vans	19	Güterwagen	19
CHAPITRE III		ГЛАВА III		CHAPTER III		KAPITEL III	
COMPAGNIE INTERNATIO- NALE DES WAGONS-LITS		МЕЖДУНАРОДНОЕ ОБ-ВО СПАЛЬНЫХ ВАГОНОВ		INTERNATIONAL SLEEPING CAR Co.		INTERNATIONALE SCHLAF- WAGENGESSELLSCHAFT	
Wagons-Lits	23	Спальные вагоны	23	Sleeping-cars	23	Schlafwagen	23
Wagon-Restaurants	27	Вагоны-рестораны	27	Dining-cars	27	Spelsetwagen	27
Fourgons	30	Багажные вагоны	30	Luggage vans	30	Packwagen	30

DESIGNATION	PAGE	ОБОЗНАЧЕНИЕ	СТРАНИЦА	DESCRIPTION	PAGE	BEZEICHNUNG	SEITE
<p>CHAPITRE IV</p> <p>COMITE DE GESTION DES WAGONS-CITERNES METALLIQUES</p> <p>Wagons-Citernes Métalliques</p> <p>Tableau de concordance des Wagons-Citernes démarqués par les Autorités Allemandes</p>	<p>33</p> <p>93</p>	<p>ГЛАВА IV</p> <p>КОМИТЕТ УПРАВЛЕНИЯ МЕТАЛЛИЧЕСКИМИ ВАГОНАМИ-ЦИСТЕРНАМИ (« Comité de Gestion »)</p> <p>Металлические вагоны-цистерны. Список вагонов-цистерн, обозначения которых были изменены германскими властями</p>	<p>33</p> <p>93</p>	<p>CHAPTER IV</p> <p>COMITE DE GESTION DES WAGONS-CITERNES METALLIQUES</p> <p>Tank waggons</p> <p>Comparative list of tank waggons with identification marks removed by the Germans</p>	<p>33</p> <p>93</p>	<p>KAPITEL IV</p> <p>COMITE DE GESTION DES WAGONS-CITERNES METALLIQUES</p> <p>Kesselwagen</p> <p>Vergleichsliste der von den deutschen Behörden umbezeichneten Kesselwägen</p>	<p>33</p> <p>93</p>
<p>CHAPITRE V</p> <p>GROUPEMENT PROFESSIONNEL DES EXPLOITANTS DES WAGONS-RESERVOIRS (WAGONS FOUDES)</p>	<p>99</p>	<p>ГЛАВА V</p> <p>ПРОФЕССИОНАЛЬНАЯ АССОЦИАЦИЯ ПОЛЬЗОВАТЕЛЕЙ ВАГОНАМИ-ЦИСТЕРНАМИ (ИЗ ДЕРЕВА)</p>	<p>99</p>	<p>CHAPTER V</p> <p>GROUPEMENT PROFESSIONNEL DES EXPLOITANTS DES WAGONS-RESERVOIRS (WAGONS FOUDES)</p> <p>Tank waggons (wood)</p>	<p>99</p>	<p>KAPITEL V</p> <p>GROUPEMENT PROFESSIONNEL DES EXPLOITANTS DES WAGONS-RESERVOIRS (HOLZFASSWAGEN)</p>	<p>99</p>
<p>CHAPITRE VI</p> <p>SOCIETE DE GERANCE DES WAGONS A GRANDE CAPACITE</p>	<p>105</p>	<p>ГЛАВА VI</p> <p>ОБЩЕСТВО УПРАВЛЕНИЯ ВАГОНАМИ ВЫСОКОЙ ГРУЗОПОДЪЕМНОСТИ (« Société de Gérance »)</p>	<p>105</p>	<p>CHAPTER VI</p> <p>SOCIETE DE GERANCE DES WAGONS A GRANDE CAPACITE</p> <p>High capacity vans</p>	<p>105</p>	<p>KAPITEL VI</p> <p>SOCIETE DE GERANCE DES WAGONS A GRANDE CAPACITE</p> <p>GROSSGÜTERWAGEN</p>	<p>105</p>
<p>II^e PARTIE</p> <p>BATIMENTS ET MATERIEL DE NAVIGATION MARITIME ET FLUVIALE</p>		<p>ЧАСТЬ II</p> <p>МОРСКИЕ И РЕЧНЫЕ СУДА — ПЛОВУЧЕЕ ОБОРУДОВАНИЕ ПОРТОВ</p>		<p>IInd PART</p> <p>SEA-GOING VESSELS INLAND NAVIGATION BOATS HARBOUR CRAFTS</p>		<p>II. TEIL</p> <p>SEESCHIFFE FAHRZEUGE DER BINNENSCHIFFFAHRT SCHWIMMENDE HAFENAUSRÜSTUNG</p>	
<p>CHAPITRE I</p> <p>MARINE NATIONALE</p> <p>Bâtiments</p> <p>Avisos</p>	<p>109</p>	<p>ГЛАВА I</p> <p>ФРАНЦУЗСКИЙ ВОЕННЫЙ ФЛОТ СУДА</p> <p>Вестовые суда</p>	<p>109</p>	<p>CHAPTER I</p> <p>FRENCH NAVY</p> <p>Ships</p> <p>Sloops</p>	<p>109</p>	<p>KAPITEL I</p> <p>FRANZÖSISCHE KRIEGSMARINE</p> <p>Schiffe</p> <p>Avisos</p>	<p>109</p>

DESIGNATION	PAGE	ОБОЗНАЧЕНИЕ	СТРА-НИЦА	DESCRIPTION	PAGE	BEZEICHNUNG	SEITE
Chasseurs dépanneurs	109	Вспомогательные суда для аэро-планов	109	Aircraft salvage boats	109	Flugzeughilfsschiffe	109
Contre-Torpilleurs	109	Истребители	109	Destroyers	109	Zerstörer	109
Patrouilleurs	109	Патрульные суда	109	Patrol-boats	109	Patrouillenboote	109
Ravitailleurs d'aviation	109	Авиотендеры	109	Aircraft-tenders	109	Flugzeugtender	109
Sous-Marins	109	Подводные лодки	109	Submarines	109	Unterseeboote	109
Torpilleurs	109	Миноносцы	109	Torpedo-boats	109	Torpedoboote	109
Bâtiments et matériel de servitude :		СУДА И ПЛОВУЧЕЕ ОБОРУДОВАНИЕ ПОРТОВ		Harbour crafts		Schiffe und schwimmende Hafenausrüstung*	
Remorqueurs et Transbordeurs . .	110	Бугирные и паромные суда . . .	110	Tugs and Ferry-boats	110	Schleppdampfer und Fährschiffe	110
Bateaux Transport de Personnel .	110	Транспортные суда для персонала	110	Personnel-ships	110	Mannschaftstransportschiffe	110
Bateaux-Citernes à Eau	110	Наливные суда (для воды)	110	Water tankers	110	Wasserbehälterschiffe	110
Vedettes	110	Моторные лодки	110	Launches	110	Motorboote	110
Divers :		Различные суда:		Miscellaneous : Lighters	111	Verschiedenes: Leichter	111
Gabares	111	Лихтеры	111	Pinnaces	111	Pinassen	111
Pinasses	111	Пинасы	111	Gigs	111	Ruderboote	111
Canots	111	Лодки	111	Dinghies	111	Jollen	111
Youyous	111	Шлюпки	111	Long-boats	111	Ruderschaluppen	111
Chaloupes à rames	111	Гребные шалупы	111				
CHAPITRE II		ГЛАВА II		CHAPTER II		KAPITEL II	
MARINE MARCHANDE :		ТОРГОВЫЙ ФЛОТ		MERCANTILE MARINE		HANDELSMARINE	
Bâtiments		СУДА		Ships		Schiffe	
Paquebots, Bateaux à voyageurs . .	115	Почтовые и пассажирские суда . .	115	Liners and Passenger Steamers . .	115	Post- und Passagierfahrzeuge . .	115
Cargos et Cargos mixtes	115	Фрахтовые и пассажирско-фраг-товые суда	115	Cargo-boats (with or without passenger accomodation)	115	Frachtschiffe und Passagier- und Frachtschiffe	115
Bateaux pétroliers	118	Наливные суда	118	Oil-tankers	118	Öltanker	118
Remorqueurs et Transbordeurs . .	118	Бугирные и паромные суда	118	Tugs and Ferry-boats	118	Schleppdampfer und Fährschiffe .	118
Bateaux de pêche	120	Рыболовные суда	120	Fishing-boats	120	Fischereifahrzeuge	120
Bateaux pilotes, Sauvetage, Vedettes	125	Лоцманские и спасательные суда и моторные лодки	125	Pilot-boats, Life-boats, and Launches	125	Lotsenschiffe, Rettungs- und Motorboote	125
Bateaux de plaisance	126	Суда для туристов и спорта	126	Pleasure boats	126	Vergnügungswasserfahrzeuge . .	126
Divers	131	Различные суда	131	Miscellaneous	131	Verschiedenes	131
Canots, Canoes, Kayacks	133	Лодки, кану, каяки	133	Dinghies, Canoes, Kayaks	133	Ruderboote, Kanus, Kajaks	133
Propriétaires anglais	134	Британские владельцы	134	British owners	134	Britische Eigentümer	134
Bâtiments et matériel de servitude	135	СУДА И ПЛОВУЧЕЕ ОБОРУДОВАНИЕ ПОРТОВ	135	Harbour crafts	135	Schiffe und schwimmende Hafenausrüstung	135

DESIGNATION	PAGE	ОБОЗНАЧЕНИЕ	СТРА- НИЦА	DESCRIPTION	PAGE	BEZEICHNUNG	SEITE
CHAPITRE III NAVIGATION FLUVIALE :		ГЛАВА III РЕЧНОЕ СУДОХОДСТВО		CHAPTER III INLAND NAVIGATION		KAPITEL III BINNENSCHIFFFAHRT	
Bateaux marchandises générales	137	Фрахтовые суда	137	Freighters	137	Frachtschiffe	137
Bateaux marchandises à nez coupé	137	Дессантные суда	137	Landing-crafts	137	Landungsfahrzeuge	137
Bateaux-citernes	138	Наливные суда	138	Tankers	138	Tankschiffe	138
Chalands du Rhône	138	Шаланды с р. Роны	138	Rhône Barges	138	Rhône-Kähne	138
Bateaux Rhénans	138	Рейнские баржи	138	Rhine Barges	138	Rhein-Kähne	138
III ^e PARTIE VEHICULES AUTO- MOBILES		ЧАСТЬ III АВТОТРАНСПОРТНЫЕ СРЕДСТВА		III rd PART MOTOR-VEHICLES		III. TEIL AUTOFahrZEUGE	
CHAPITRE I VEHICULES A MOTEUR A COMBUSTION INTERNE . .	141	ГЛАВА I АВТОТРАНСПОРТНЫЕ СРЕДСТВА С МОТОРАМИ ВНУТРЕННЕГО СГОРАНИЯ	141	CHAPTER I VEHICLES WITH INTERNAL COMBUSTION MOTOR . . .	141	KAPITEL I FAHRZEUGE MIT VER- BRENNUNGSMOTOREN . .	141
CHAPITRE II VEHICULES ELECTRIQUES .	535	ГЛАВА II ТРАНСПОРТНЫЕ СРЕДСТВА С ЭЛЕКТРОДВИГАТЕЛЯМИ	535	CHAPTER II ELECTRIC VEHICLES . . .	535	KAPITEL II ELEKTROFAHRZEUGE . . .	535
CHAPITRE III MOTOCYCLETES	539	ГЛАВА III МОТОЦИКЛЕТЫ	539	CHAPTER III MOTOR-CYCLES	539	KAPITEL III MOTORRADER	539
ANNEXE	614	ДОПОЛНЕНИЕ	614	APPENDIX	614	NACHTRAG	614

INDEX ALPHABETIQUE DES MARQUES

A	PAGE	C	PAGE	E	PAGE	I	PAGE
ADLER	141	CADILLAC	181	ESSEX-HUDSON	263	IMPERIA	264
A.J.S.	539	CATERPILLAR	181			INDIAN	541
ALCYON	539	CHAUSSON	181	F		INDIANA	264
ALFA-ROMEO	141	CHENARD ET WALCKER	181, 614	F.A.R.	245	INTERNATIONAL	264
ALLIS CHALMER	141	CHEVROLET	183, 614	FAVOR	540	ISOBLOC	364
AMILCAR	141, 614	CHRYSLER-FARGO	185	FEDERAL	245	ISOTTA FRASCHINI	265
AQUILA	539	CITROEN	186, 615	FENWICK	535	J	
ARIES	141	CLETRAC	236	FIAT	245, 617	JOURDAIN-MONNERET	542
ARMOR	539	CONTINENTAL MOTOR	236	F.N.	540	K	
ASHALE	539	CORD	236	FORD	253, 617	KLOECKNER-HUMBOLDT	265
AUSTIN	141, 614	COTTIN DESGOUTTES	236	FRAMO	260	KOEHLER-ESCOFFIER	542
AUSTRAL	539	D		G		L	
AUTOMOTO	539	DAIMLER BENZ	236	LE GAZ INDUSTRIEL	260	LABOR	542
AUTO-UNION	142	DECAUVILLE	236	GENIAL-LUCIFER	540	LAFFITTE	265
B		DE DION-BOUTON	236	GEORGES IRAT	260	LAFFLY	265
BALLOT	142	DELAGE	237, 617	GILLET-HERSTAL	540	LA FRANÇAISE DIAMANT	542
BEDFORD	142	DELAHAYE	238, 617	RENE GILLET	540	LAGONDA	268
B.M.W.	539	DELAUNAY-BELLEVILLE	243	G.M.C.	260-617	LANCIA	268, 617
BENJAMIN	142	D.E.M.	539	GNOME ET RHONE	540	LANZ	268, 618
BENTLEY	142	D.F.P.	244	GRAHAM	260	LA SALLE	282
BENZ	142	DE SOTO	244	GRIFFON	541	LATIL	268
BERLIET	142, 614	DEWALD	244	H		LAURENT RIKER	282
BERNARD	178	D.F.R.	539	HANOMAG	260	LAVIGNE - A.S.	282
LEON BOLLEE	180	DIAMOND T.	244	HISPANO-SUIZA	260	LE GRIMPEUR	542
BOLINDER	180	D.K.W.	617	HOTCHKISS	260, 617	LIBERTY	282
BOUILLON	180	DODGE	244	HUDSON-ESSEX	263	LA LICORNE	281, 535,
BRASIER	180	DOLLAR	539	HUMBER	264		618
B.S.A.	539	DONNET-ZEDEL	244, 617	HURTU	264	LINCOLN	283
BUCHET	181	DRESCH	540			LORRAINE DIETRICH	283
BUGATTI	181, 614	D.S. MALTERRE	540			LUC COURT	283
BUICK	181, 614						
LA BUIRE	181						

INDEX ALPHABETIQUE DES MARQUES

M	PAGE	O	PAGE	S	PAGE	U	PAGE
MAC CORMICK	236, 283	OLDSMOBILE	290	SACHS	548	THOMANN	613
MACK	283	ONOTO	545	SALMSON	512	TRIUMPH	613
MAGNAT-DEBON	542	OPEL	290, 546	S.A.M.D.I.	512		
M.A.N.	283	OVERLAND	290	SAN-SOU-PAP	547	U	
MARC	542			SAROLEA	547	ULTIMA	613
MARTINI	283	P		SAURER	512	UNIC	523
MATFORD	283, 618	PACKARD	290	ROBERT SERF	517	UTILIA	613
MATHIS	288, 618	PANHARD ET LEVASSOR	291, 618	SIMCA	245, 617		
MAX, LEON	289	PHANOMEN	312	SINGER	517	V	
MERCEDES	289	PEUGEOT	312, 535, 546, 618	SKODA	517	VAUXHALL	527
M.G.	290	PIERCE-ARROW	364	SOMUA	517	VELOCETTE	613
MICUSSENT	290	PLYMOUTH	364	SOVEL	535	VERMOREL	528
MINERVA	290	PONTIAC	364	SOYER	548	VETRA	535
MONNET ET GOYON	542	PRESTER JONGHI	547	SPA	522	VINOT-DEGUINGAND	528
MONTANIA ORENSTEIN & KOPPEL	290			STANDARD	522	VIZER	528
MORGAN	290	R		STE. FRANÇAISE	522	VOISIN	528
MOTOBECANE	544	RADIOR	547	STEYR	522		
MOTOCONFORT	545	RALPH H. COX	547	STUDEBAKER	522	W	
MOTOSACOCHE	545	RALTON	364	STYLETT	548	WHITE	529
M.R.	545	RAVAT	547	STYLSON	548	WILLEME	528
		RAYMO	547	SUERE	522	WILLYS	530
N		RENAULT	364, 535, 620	SWALLOW	522		
NASH	545	RHONY'X	547			MARQUES INCONNUES	530, 535, 613
NEW MAP	545	RINGWAL	547	T			
NORTON	545	ROCHET-SCHNEIDER	507	TALBOT	522		
NUNLIST	290	ROLLAND ET PILAIN	510	TATRA	523		
		ROLLS-ROYCE	510	TEMPO	523		
		ROSENGART	510	TERRAPLANE	523		
		ROYAL ENFIELD	547	TERROT	548		
				THIRION	523		

1^{re} PARTIE

MATERIEL ROULANT FERROVIAIRE

ЧАСТЬ I

ПОДВИЖНОЙ СОСТАВ ЖЕЛЕЗНЫХ ДОРОГ

1st PART

RAILWAY ROLLING STOCK

1. Teil

ROLLENDES EISENBAHNMATERIAL



CHAPITRE I

SOCIETE NATIONALE DES CHEMINS DE FER FRANÇAIS (S.N.C.F.)

ГЛАВА I

НАЦИОНАЛЬНОЕ ОБ-ВО ФРАНЦУЗСКИХ ЖЕЛЕЗНЫХ ДОРОГ (S.N.C.F.)

CHAPTER I

FRENCH STATE RAILWAYS (S.N.C.F.)

KAPITEL I

FRANZÖSISCHE STAATSEISENBAHNEN (S.N.C.F.)

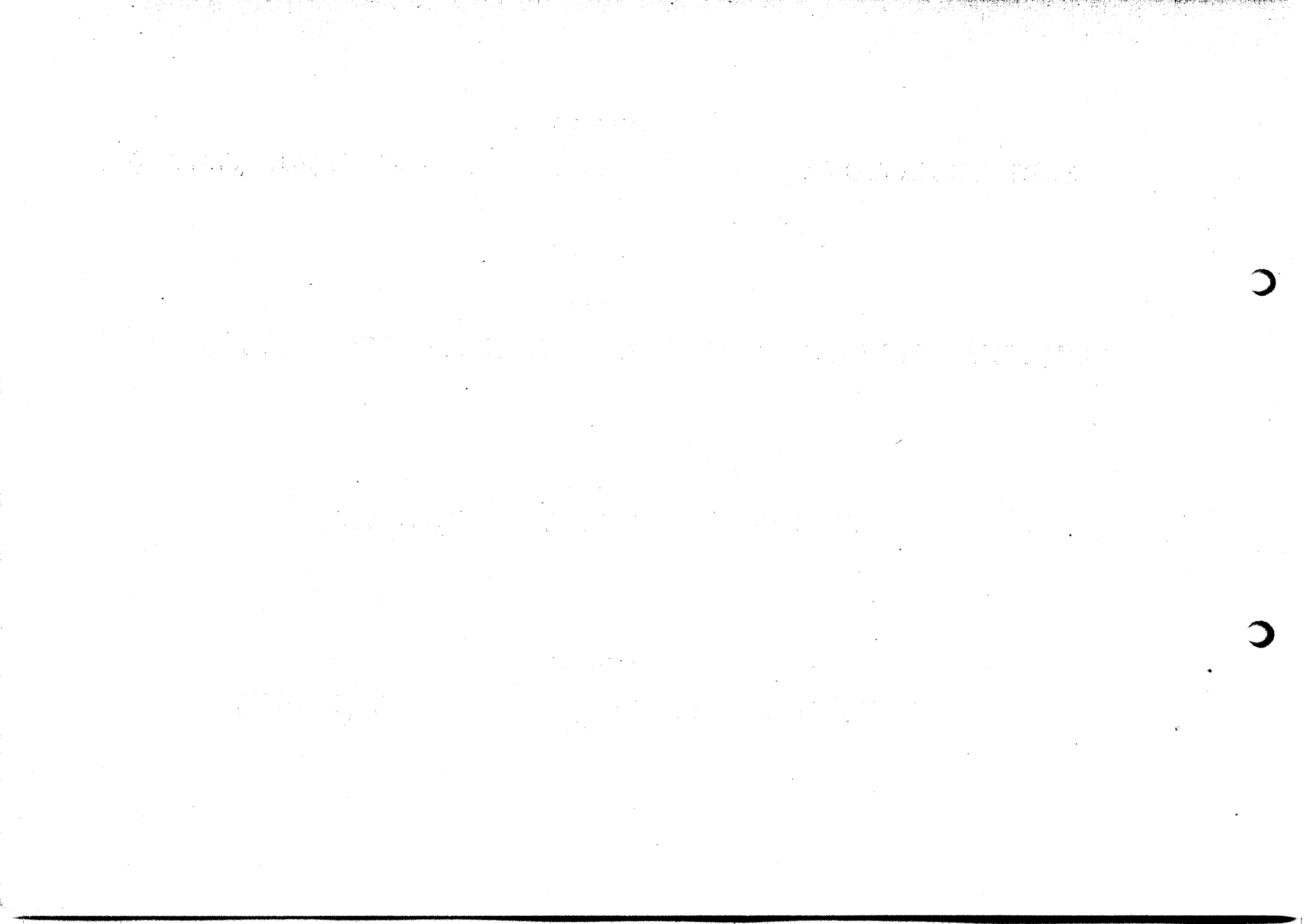

MATERIEL ROULANT DE LA S.N.C.F.

ПОДВИЖНОЙ СОСТАВ НАЦ. ОБ-ВА ФРАНЦ. ЖЕЛ. ДОРОГ

ROLLING STOCK OF S.N.C.F.

ROLLENDES MATERIAL DER S.N.C.F.

Le matériel roulant de la S.N.C.F. non rentré en France au 1^{er} décembre 1947 comprend :

Locomotives		1430
Autorails		50
Locotracteurs		6
Fourgons	{	fourgons à bogies 223
		fourgons à essieux 449
Voitures à voyageurs	{	métalliques à bogies 482
		caisses en bois à bogies 1149
		à essieux 2890
Wagons à marchandises		160.011

Les caractéristiques sommaires de ces divers matériels sont indiquées ci-après

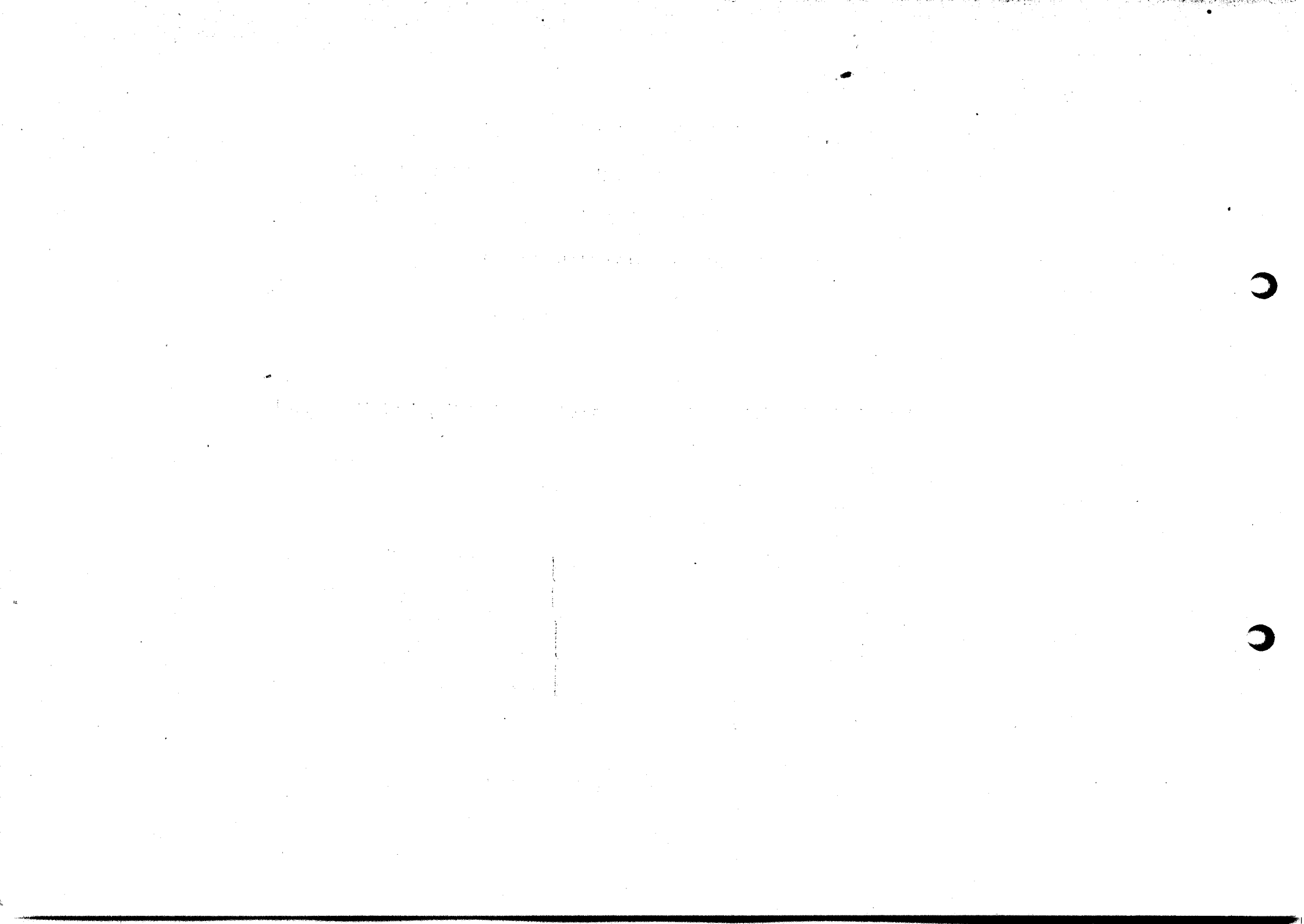

LOCOMOTIVES (S.N.C.F.)
1430 locomotives des Séries ci-après

ПАРОВОЗЫ (S.N.C.F.)
1430 паровозов нижеуказанных серий

LOCOMOTIVES (S.N.C.F.)
1430 locomotives of the following series

LOKOMOTIVEN (S.N.C.F.)
1430 Lokomotiven der folgenden Serien

TYPE	NUMEROS de séries	ANNEE de fabrication	DIAMETRE des roues motrices	CYLINDRES et surchauffe	TIMBRE hpz	TYPE	NUMEROS de séries	ANNEE de fabrication	DIAMETRE des roues motrices	CYLINDRES et surchauffe	TIMBRE hpz
Тип	Номера серий	Год производства	Диаметр ведущих колес	Цилиндры и перегреватели	Контрольная отметка давления пара	Тип	Номера серий	Год производства	Диаметр ведущих колес	Цилиндры и перегреватели	Контрольная отметка давления пара
Type	Numbers of series	Year of construction	Diameter of drive wheels	Cylinders and superheating	Steam pressure test plate	Type	Numbers of series	Year of construction	Diameter of drive wheels	Cylinders and superheating	Steam pressure test plate
Type	Serien-Nummern	Baujahr	Durchmesser der Triebräder	Zylinder und Überhitzer	Dampfprüfdruckmarke	Type	Serien-Nummern	Baujahr	Durchmesser der Triebräder	Zylinder und Überhitzer	Dampfprüfdruckmarke
241 A	1.241 A 1 à 41	1924—30	1,95	C 4 S	18/20	151 TA	2.151 TA 1 à 12	1928—30	1,35	2 S	14
	1.241 A 108 à 137	1931—32	1,95	C 4 S	17/20	222 TA	2.220 TA 1 à 19	1892—96	1,66	2	10
231 B	1.231 B 301 à 310	1921—22	1,94	C 4 S	16	230 A	2.230 A 1 à 274	1897—1913	1,75	C 4	15
	1.231 B 311 à 370	1921—22	1,94	C 4 S	16	231 A	2.231 A 1 à 20	1912	2,14	C 4 S	16
231 C	1.231 C 51 à 73	1934	1,95	C 4 S	17	231 C	2.231 C 1 à 88	1923—30	1,90	C 4 S	16
230 K	1.230 K 103 à 280	1932	2,09	C 4 S	15/18		2.231 C 1 à 88	1931	1,90	C 4 S	16
230 A	1.230 A 402 à 500	1894—1901	1,75	C 4 S C 4	16	231 E	2.231 E 1 à 48	1936—37	1,94	C 4 S	17
230 B	1.230 B 501 à 790	1900—10	1,75	C 4 S C 4	16		2.231 E 1 à 48	1934	1,94	C 4 S	17
	1.230 B 791 à 890	1910—11	1,75	C 4 S C 4	16		2.231 E 1 à 48	1936	1,94	C 4 S	17
140 A	1.140 A 3 à 175	1904—12	1,40	C 4 S	16	232 TA	2.232 TA 1 à 65	1909—14	1,66	2 S	14
140 B	1.140 B 1 à 10	1921	1,42	2 S	13	150 P	2.150 P 1 à 90	1939—41	1,55	C 4 S	18
	1.140 B 101 à 310	1919	1,42	2 S	13	030 A	3.030 A 14 à 28	1871—78	1,51	2	9/10
	1.140 B 701 à 822	1918—19	1,42	2 S	13		3.030 A 56 à 123	1880—85	1,51	2	10
	1.140 B 706 et 813						3.030 A 902, 907, 911	1888—90	1,33	2	11
140 C	1.140 C 1 à 35	1920	1,45	2 S	12/14	030 C	3.030 C 531 à 860	1867—85	1,43	2	9
141 P	1.141 P		1,65	C 4 S	20	030 F	3.030 F 793 à 875	1863—86	1,39	2	11
150 E	1.150 E 1 à 195	1924—30	1,40	3 S	14	030 TB	3.030 TB 101 à 200	1885—98	1,54	2	10
040 A	1.040 A 519 à 690	1856—84	1,26	2	9/10	030 TG	3.030 TC 983 à 993	1857—59	1,30	2	7,5/8
130 A	1.130 A 252 à 766	1904—17	1,42	C 2 C 2 S	16	040 TA	3.040 TA 1 à 143	1914—22	1,30	2	12
130 B	1.130 B 252 à 766	1904—17	1,42	2 S	16	040 A	3.040 A 361 à 405	1877—78	1,30	2	8
232 TA	1.232 TA 901 à 940	1904—09	1,58	C 4 S	16	040 A	3.040 A 401 à 404	1868—70	1,30	2	8
141 TB	1.141 TB 401 à 512	1910—13	1,58	2 S	14/16	040 A	3.040 A 406	1870	1,30	2	8
141 TC	1.141 TC 701 à 742	1929—30	1,42	3 S	16	140 A	3.140 A 501 à 600	1917	1,44	2 S	12
131 TB	1.131 TB 1 à 50	1924	1,42	2 S	13/16	140 A	3.140 A 706 à 776	1918	1,44	2 S	12
040 TA	1.040 TA 901 à 990	1907—12	1,26	2	13	140 A	3.140 A 1001 à 1045	1917—20	1,44	2 S	12
151 TA	1.151 TA 701 à 727	1912—24	1,35	2 S	14	140 B	3.140 B 1101 à 1510	1917—20	1,42	2 S	13
040 TA	2.040 TA 1 à 104	1866—82	1,30	2	8,5/10	140 B	3.140 B 1511 à 1546	1921	1,42	2 S	13
040 TG	2.040 TG 1 à 80	1930—33	1,26	2	12	140 C	3.140 C 101 à 370	1913—17	1,45	2 S	12
050 TD	2.050 TD 1 à 70	1930—32	1,35	2	14	140 C	3.140 C 371 à 373	1916—17	1,45	2 S	12
140 A	2.140 A 1 à 280	1912—29	1,55	C 4 S	17	141 C	3.141 C 1 à 250	1921—23	1,65	2 S	14
140 B	2.140 B 1 à 108	1915—16	1,42	2	13	230 B	3.230 B 1 à 55	1901—10	1,75	C 4	15
140 C	2.140 C 1 à 242	1917—19	1,42	2 S	13	230 C	3.230 C 501 à 617	1901—08	1,94	C 4	15/17
141 TC	2.14 C 1 à 72	1932—35	1,55	2 S	18	230 D	3.230 D 141 à 320	1908—12	1,75	C 4	15
150 A	2.150 A 1 à 112	1912—28	1,55	C 4 S	17	230 D	3.230 D 323, 341, 365	1911	1,75	2	12,5
	2.150 A 1 à 112	1919—30	1,55	C 4 S	17	230 F	3.230 F 619 à 705	1908—12	1,94	C 4 S	15/17

LOCOMOTIVES (S.N.C.F.)

ПАРОВОЗЫ (S.N.C.F.)

LOCOMOTIVES (S.N.C.F.)

ЛОКОМОТИВЫ (S.N.C.F.)

230 G	3.230 G 801 à 883	1908—12	1,85	C 4	16	141 C	5.141 C 1 à 680	1919—34	1,65	C 4 S	16
230 G	3.230 G 884 à 895	1903—08	1,85	C 4	16	141 D	5.141 D 1 à 680	1919—34	1,65	C 4 S	16
230 K	3.230 K 401 à 451	1915—22	1,75	2 S	12	141 E	5.141 E	1940—41	1,65	C 4 S	16
230 K	3.230 K 401 à 498	1910—12	2,04	2 S	12	141 P	5.141 P		1,65	C 4 S	20
221 A	3.221 A 8	1903	2,04	C 4	16	140 K	5.140 K 1 à 35	1916—17	1,45	2 S	12
221 A	3.221 A 101 à 110	1905	2,04	C 4	16	030 TB	5.030 TB 1 à 215	1907—13	1,30	2	10
231 B	3.231 B 11 à 60	1910	1,84	C 4	16	040 A	5.040 A 1 à 153	1869—87	1,26	2	9/11
231 C	3.231 C 401 à 420	1914—23	1,94	C 4 S	16	221 B	5.221 B 1 à 20	1935—37	2,00	C 4 S	16
	et 501 à 783					040 C	5.040 C 6 à 129	1892—1910	1,30	C 4	15
231 D	3.231 D 401 à 420	1933	1,94	C 4 S	16	040 TA	5.040 TA 1 à 50	1922—23	1,30	2	11
	et 501 à 783					230 G	1.230 G 101 à 122				
231 F	3.231 F 401 à 420	1933	1,94	C 4 S	16	231 A	1.231 A 301 à 308				
	et 501 à 783					231 B	1.231 B 311 à 370				
231 H	3.231 H 401 à 420	1937	1,94	C 4 S	16	231 D					
	et 501 à 783					230 C	1.230 C 302 à 330				
241 A	3.241 A 1 à 49	1931—33	1,95	C 4 S	20	230 D	1.230 D 901 à 980				
230 E	4.230 E 501 à 526	1910—14	1,71	2 S	12	230 F	1.230 F 311 à 374				
230 F	4.230 F 101 à 185	1913—14	2,00	2 S	12/13	040 D					
	4.230 F 101 à 185	1910—12	2,00	2 S	12/13	140 B	1.140 B 706 et 813				
230 G	4.230 G 201 à 370	1915—23	1,71	2 S	12/13	050 B	1.050 B 401 à 455				
230 C	4.230 C 2 à 84	1903—07	1,80	C 4	16	150 B	1.150 B 546 à 562				
230 F	4.231 F 701	1931	1,90	C 4 S	16	150 C	1.150 C 563 à 569				
230 F	4.231 F 702 à 721	1932	1,90	C 4 S	17	151 A	1.151 A 901 à 902				
140 B	4.140 B 1 à 167	1906—09	1,50	C 4	16	040 B	1.040 B 325 à 351				
140 C	4.140 C 1 à 167	1909—11	1,50	C 4 S	16	030 C	1.030 C 810				
140 E	4.140 E 701 à 840	1918	1,44	2 S	12	130 C	1.130 C 62 à 215				
140 E	4.140 E 701 à 840	1918	1,44	2 S	12	232 TB	1.232 TB 301 à 365				
141 TB	4.141 TB 616 à 740	1921—22	1,60	2 S	12	232 TC	1.232 TC 401 à 427				
040 E	4.040 E 141 à 258	1876—87	1,26	2 S	8/9	242 TA	1.242 TA 601 à 630				
141 B	4.141 B 827 à 960	1918—19	1,60	2 S	12	050 TA	1.050 TA 101 à 118				
231 D	5.231 D 1 à 285	1922—25	2,00	C 4 S	16	122					
231 G	5.231 G 1 à 285	1934—41	2,00	C 4 S	16	030 TB	1.030 TB 125 à 134				
231 H	5.231 H 1 à 18	1934—41	2,00	C 4 S	20	130 TA	1.130 TA 56 à 189				
231 K	5.231 K 1 à 86	1941	2,00	C 4 S	16	130 TB	1.130 TB 703 à 729				
230 C	5.230 C 5 à 170	1910—13	1,79	C 4 S	16	040 TC	1.040 TC 902 à 964				
241 A	5.241 A 1 à 145	1925—32	1,79	C 4 S	16	141 TA	1.141 TA 501 à 556				
241 D	5.241 D 1 à 145	1932—41	1,79	C 4 S	16	151 TB	1.151 TB 201 à 213				
240 A	5.240 A 1 à 282	1907—10	1,50	C 4 C 4 S	16	040 TB					
242 TA	5.242 TA 1 à 120	1927—29	1,65	C 4 S	16	C V K					
230 A	5.230 A 1 à 327	1900—09	1,65	C 4	15	230 F	1.230 F 326 à 334	1918	1,75	2 S	12
230 B	5.230 B 1 à 160	1905	2,00	C 4 C 4 S	16	040 C	1.040 C 801 à 831	1906—13	1,35	2 S	12
140 B	5.140 B 1 à 205	1910—12	1,50	C 4 C 4 S	16	040 D	1.040 D 2 à 365	1913—19	1,35	2 S	14
140 E	5.140 E 1 à 213	1914—26	1,65	C 4 S	16	150 D	1.150 D 201 à 206	1917	1,40	3 S	14
140 G	5.140 G 1 à 699	1921	1,42	2 S	13	040 B	1.040 B 706 à 745	1898 à 1918	1,25	2	12
140 J	5.140 J 1 à 170	1923—25	1,65	2 S	14	040 B	1.040 B 325 à 351				
141 B	5.141 B 1 à 117	1917	1,65	C 4 S	16	141 TA	1.141 TA 656 à 682	1914—18	1,35	2 S	12

LOCOMOTIVES (S.N.C.F.)

ПАРОВОЗЫ (S.N.C.F.)

LOCOMOTIVES (S.N.C.F.)

LOKOMOTIVEN (S.N.C.F.)

130 A	2.130 A 1 à 15	1903—09	1,60	2 S	12
230 C	2.230 C 1 à 75	1907—18	1,75	2 S	12
230 E	2.230 E 1 à 10	1915—16	1,98	3 S	14
040 D	2.040 D 1 à 212	1910—19	1,35	2 S	14
	2.040 D 213 à 221	1915—18	1,35	2 S	14
040 B	2.040 B 1 à 97	1895—1915	1,25	C 2	12
130 TA	2.130 TA 1 et 2	1898—99	1,35	2	12
130 TB	2.130 TB 1 à 29	1901—18	1,35	2	12
031 TA	2.031 TA 1 à 9	1894—1914	1,35	2	12
130 TC	2.130 TC 1 à 12	1909—16	1,50	2 S	12
131 TA	2.131 TA 1 à 3	1912—16	1,45	2 S	12
040 TF	2.040 TF 1 à 16	1910—16	1,25	2	12
050 TB	2.050 TB 1 à 25	1906—19	1,35	2 S	12
050 TC	2.050 TC 1	1918	1,26	2 S	12
231 A	3.231 A 981 à 996	1908—18	1,87	C 4 S	15
230 E	3.230 E 901	1895	1,60	C 4	13
	3.230 E 943	1908	1,75	2 S	12
	3.230 E 960 à 984	1910—18	1,58	2 S	13

040 B	3.040 B 901 à 941	1914—18	1,35	2 S	14
140 D	3.140 D 908 à 952	1915—19	1,27	C 4 S	16
131 TB	3.131 TB 901 à 915	1916—18	1,60	2 S	12
	3.131 TB 916 et 917	1917—18	1,59	2 S	12
141 TA	3.141 TA 901 à 923	1916—17	1,35	2 S	12
050 TA	3.050 TA 901 à 912	1910 à 18	1,24/1,26	2 S	12
230 H	4.230 H 701 à 720	1919	1,75	2 S	12
040 K	4.040 K 503 à 548	1919	1,35	2 S	14
050 D	4.050 D 526 à 531	1917—18	1,35	2 S	12
040 G	4.040 G 268 à 303	1901—16	1,20	2	12
130 TA	4.130 TA 866 à 867	1894—99	1,30	2	12
040 E	5.040 E 1 à 64	1921	1,35	2 S	14
040 B	5.040 B 2 à 110	1893—95	1,50	C 4	15
130 TA	5.130 TA 2, 9, 11	1919—20	1,34	2	12
130 TB	5.130 TB 4 à 23	1919—20	1,49	2	12
050 TA	5.050 TA 1 à 31	1919—20	1,34	2 S	12

CARACTERISTIQUES PRINCIPALES

1. Chaque numéro de locomotive est précédé du chiffre indicatif de la région : 1, 2, 3, 4 ou 5 suivant qu'il s'agit de la région EST, NORD, OUEST, SUD-OUEST ou SUD-EST.

2. Le numéro se compose :
— de l'indication du type de la machine d'après la disposition des essieux.

Exemple :

Les locomotives « Pacific » sont désignées : 231
— d'une lettre distinctive de série, les lettres étant choisies suivant l'ordre chronologique d'apparition des diverses séries du même type, dans la région intéressée.

Exemple :

Locomotives « Mikado » série de 1914 : 141 A
Locomotives « Mikado » série de 1921 : 141 B
Locomotives « Mikado » série de 1914 transformées en 1932 : 141 C

— du numéro d'ordre dans la série qui peut être le numéro obtenu en numérotant les locomotives de la série à partir du chiffre 1, ou le numéro d'ordre de l'ex-réseau.

Ce numéro d'ordre ne change pas quand, par suite d'une transformation, la locomotive change de série.

Exemple :

Une locomotive « Mikado » série de 1914, 141 A-10 transformée en 1932, est désignée 141 C-10.

Les locomotives-tenders qu'il s'agisse de machines de banlieue, de machines de manœuvre ou de machines de ligne, se différencient toutes des machines à tender séparé par la lettre T placée immédiatement après les chiffres indicatifs du type.

Exemple :

Locomotive « Santa-Fé » tender : 151 TA-23

3. Les indications portées dans la colonne « Cylindres et Surchauffe » sont les suivantes :

Compound	à 2 cylindres	C 2
Compound	à 4 cylindres	C 4
Compound	à 6 cylindres	C 6
Simple expansion	à 2 cylindres	2
Simple expansion	à 3 cylindres	3
Simple expansion	à 4 cylindres	4
Surchauffe		S

AUTORAILS S.N.C.F.
50 autorails des séries ci-après

МОТОРНЫЕ ВАГОНЫ S.N.C.F.
50 моторных поездов нижеуказанных
серий

RAIL-CARS S.N.C.F.
50 Rail-cars of the following series

SCHNELL-TRIEBWAGEN
50 Schnell-Triebwagen der folgenden
Serien

NUMERO DE SERIE Номер серии Numbers of Series Serien-Nummern	REGION Район District Bezirk	NUMERO DE SERIE Номер серии Numbers of Series Serien-Nummern	REGION Район District Bezirk	NUMERO DE SERIE Номер серии Numbers of Series Serien-Nummern	REGION Район District Bezirk	NUMERO DE SERIE Номер серии Numbers of Series Serien-Nummern	REGION Район District Bezirk
A 3.001	Est	D 1.011	Est	B 203	Alsace-Lorraine	A 3.140	Nord
A 3.002	Est	D 1.101	Est	B 204	Alsace-Lorraine	A 3.144	Nord
A 3.003	Est	D 1.201	Est	B 205	Alsace-Lorraine	F 1.003	Nord
A 3.004	Est	D 1.202	Est	B 2.202	Alsace-Lorraine	F 1.004	Nord
A 3.005	Est	D 1.208	Est	B 4.101	Alsace-Lorraine	F 1.107	Nord
A 3.007	Est	D 1.210	Est	D 1.001	Alsace-Lorraine	F 1.109	Nord
A 3.201	Est	D 2.102	Est	D 2.101	Alsace-Lorraine	F 1.110	Nord
A 3.202	Est	D 2.503	Est	D 2.103	Alsace-Lorraine		
A 3.203	Est	D 2.504	Est	D 2.104	Alsace-Lorraine	D 4.001	Sud-Est
A 3.204	Est	D 2.506	Est	D 2.105	Alsace-Lorraine	D 4.002	Sud-Est
A 3.205	Est	R 2.002	Est	D 2.111	Alsace-Lorraine	D 4.003	Sud-Est
A 3.206	Est	R 2.021	Est	D 2.114	Alsace-Lorraine	D 4.004	Sud-Est
D 1.002	Est	R 3.121	Est	R 3.141	Alsace-Lorraine	D 4.005	Sud-Est
D 1.009	Est	R 2.143	Est	R 3.142	Alsace-Lorraine	R 3.011	Sud-Est

LOCOTRACTEURS (S.N.C.F.)

ДИЗЕЛЬНЫЕ ЛОКОМОТИВЫ

RAIL-TRACTORS S.N.C.F.

DIESEL-LOCKS S.N.C.F.

BD 10.071	Nord
BD 10.072	Nord
BD 10.073	Nord
BD 10.351	Nord
BD 10.254	Ouest
DB 09.001	Ouest

FOURGONS S.N.C.F.

672 Fourgons à bagages des séries ci-après

**БАГАЖНЫЕ ВАГОНЫ НАЦ. ОБ-ВА
ФРАНЦ. ЖЕЛ. ДОРОГ (S.N.C.F.)**

672 багажных вагон нижеуказанных серий

**LUGGAGE VANS S.N.C.F.
(Fr. State Rys.)**

672 Luggage vans of the following series

PACKWAGEN S.N.C.F.

672 Packwagen folgender Serien

SERIES Серии Series Serien	EST Восточная Франция East of France Ost-Frankreich	NORD Северная Франция North of France Nord-Frankreich	OUEST Западная Франция West of France West-Frankreich	SUD-OUEST Юго-западная Франция South-West of France Südwest-Frankreich	SUD-EST Юго-восточная Франция South-East of France Südost-Frankreich
Dyi — Dy	25.005 à 25.303		28.001 à 28.052		
Ddyi — (m)	24.504 à 24.710	24.501 à 24.554			
Ddy (p)	25.005 à 25.303				
Dqdyi				28.607 à 28.663	24.506 à 24.650
DPmyi — DP (q)	24.903 à 24.908			25.408 à 25.450	
				28.503 à 28.540	
D Dm	27.006 à 28.885		549 à 593	25.114 à 25.381	
			22.414 à 28.791	25.506 — 26.061 à 26.262	
Di Dp Ddp	26.201 à 26.244				
	28.803 à 28.861				
Dd (m)	27.548 à 27.654	24.610 à 26.576			
Dqd (m) (i)	25.666 à 26.507				25.631 à 26.913
Dq (m)				25.392 à 25.767	
Dp (p)	24.752 à 24.801				
Ep	29.804 à 29.808				

**VOITURES A VOYAGEURS
S.N.C.F.**

4521 voitures à voyageurs des séries
ci-après

**ПАССАЖИРСКИЕ ВАГОНЫ
НАЦ. ОБ-ВА ФРАНЦ. ЖЕЛ.
ДОРОГ (S.N.C.F.)**

4521 пассажирский вагон нижеуказан-
ных серий

**PASSENGER CARS OF FRENCH
STATE RYS. (S.N.C.F.)**

4521 passenger cars of the following
series

**PERSONENWAGEN DER
S.N.C.F. (Franz. Staats-Eisenb.)**
4521 Personenwagen folgender Serien

SERIES Серии Series Serien	EST Восточная Франция East of France Ost-Frankreich	NORD Северная Франция North of France Nord-Frankreich	OUEST Западная Франция West of France West-Frankreich	SUD-OUEST Юго-западная Франция South-West of France Südwest-Frankreich	SUD-EST Юго-восточная Франция South-East of France Südost-Frankreich
-------------------------------------	--	--	--	---	---

VOITURES SALONS ET LITS SALONS

Ssmyfi — Salon			10	30	38 — 91
ASyfi			147 — 155		
AcLmyfi			394		
AcLБсmyfi				203	

VOITURES DE 1^{re} CLASSE

Acyfi Acmyfi	512 à 520				549 — 679 — 698
Ayfi — Amyfi	501 à 880	605 à 634 — 713	301 à 324 — 2.780	1.340	563 — 604
ADyi (d) (dn)		532 — 683 — 684		1.325	
A — At — Aty	822 — 823	844 — 864			753 à 846

VOITURES MIXTES AVEC COMPARTIMENTS DE 1^{re} CLASSE

AcByfi (c) (m) (cm)			4.602 à 4.647	3.003 à 3.602	3.024 à 3.110
ABmyfi	3.222 à 3.338	3.801 à 3.841 — 4.009	4.257 — 4.264	3.446 à 3.474	3.253 à 3.297
			4.420 à 4.472	3.719 — 3.724	3.428 à 3.486
AByfi	3.003 à 3.221	3.001 à 3.051	4.231 à 4.286	3.003 à 3.602	
			4.306 à 4.496		
ABmyi — ABDmyi		3.231			3.305 à 3.398
ABEzyfi	3.411 à 3.418				
ABty ABtyf	3.666 à 3.679	3.106 à 3.299			
Ac Bc			4.602 à 4.624		
ABCyfi (m)	3.705 à 3.720				

VOITURES DE 2^e CLASSE

Byfi	5.040 à 5.150	5.902 à 5.992	2.549 à 2.696 — 8.462 à 8.977 — 9.112 à 9.197	3.151 — 5.010 à 5.095 5.307	
Bcyfi Bcmyfi	5.103 — 5.365 — 5.366				
Bmyfi BDmyfi	5.287 à 5.313	7.004 à 7.153	362 — 8.867 — 8.923 9.213 à 9.330 — 10.694	5.010 à 5.105 — 5.332 5.454 — 5.809	5.510 à 5.592 5.854 à 5.997
Byl (m) BDyi (m)	5.203	7.506 à 7.540	10.791 — 10.829		5.031 à 5.072
Bty Btyf	3.501 à 3.650 — 5.504	5.103 à 5.293	4.514 à 4.576		
Btyfp Byfp	à 1.079 — 7.702 à 7.750				
Bi Bfi			8.538 à 8.803		
Bt Btf Btfp	4.001 à 4.917 — 6.602 à 6.822 — 7.141 à 7.336	3.324 à 3.424	1.806 à 2.380 — 3.535 4.663 — 4.664	3.802 à 4.152 6.036 à 6.503	1.420 à 8.660 9.002 à 9.194
	1.193 à 7.880		6.689 à 7.772		
Bf	7.684 — 7.691 — 7.692		6.254 à 6.306		
B	7.351 à 7.539	2.408 à 2.678 — 3.260	1.267 — 1.301 — 1.302		
	7.883 à 7.920	à 3.318 — 6.010 à 6.656	1.758 — 1.772 — 5.183		
BEtf BPOt	7.932			2.708 à 2.730	

VOITURES MIXTES SANS COMPARTIMENT DE 1^{re} CLASSE

BcCcyfi (m) (sm)			10.322 — 10.324 — 10.663	10.101 à 10.110	
BCyfi (m) (sm)	10.031 à 10.039		10.506 à 10.514	1.021 — 1.072 — 4.502 à 4.514	
BCtyf BCtyfp	3.901 à 3.940 — 8.014 10.003 à 10.108				
BCt BCtf	10.208 à 10.863	3.489 à 3.493	3.607 à 4.155 10.425 à 10.467	4.346 à 4.348 — 4.782	
BCPt BCPDt				3.131 — 3.145 — 3.705 à 4.049 — 4.528	
BCPt					
BC	8.109 à 8.204		33 à 39 — 3.003 à 3.145		

VOITURES DE 3^e CLASSE

Ccyfi — Ccmyfi			18.361 — 18.362 — 19.197		
Csyfi — Csmyfi		5.506	10.866 — 10.958		
Cyfi — Cmyfi	11.006 à 11.404	13.856 à 14.116	10.596 à 10.823	3.384 — 11.003 à 11.370	5.910 à 5.978
	11.601 à 11.736	15.509	17.922 à 19.190	11.631 à 11.679 — 11.741	11.365 à 12.458
	12.611 à 12.770			11.749 — 14.182	12.536 à 12.694
	13.915			16.552 à 16.664	

VOITURES DE 3^e CLASSE (suite)

CDmyfi — CDsyfi			10.845 — 10.855		
Cyi — Csyi		15.011 à 15.524			5.021—10.110—10.111
Cmyi — Csmyi		17.030 à 17.209			11.001 à 11.832
CDyi — CDmyi	11.505 à 11.519	14.304 — 15.904	10.853 — 10.926	11.501 à 11.588	11.510
CDmyi (s)	11.901 à 11.915		10.928 — 10.950	11.845 — 14.406	12.337 à 12.373
Cmy — CDmy	21.725 à 21.865—21.982				
Cty — Ctyf	12.010 à 12.442	11.015 à 11.053	17.004 à 17.192	14.374	10.103 à 10.106
Ctyfp — Cyfp	13.001 à 13.250	13.701 à 13.853	18.272 à 19.099	16.448 à 16.519	12.002 à 12.296 12.477 à 12.493
Ci — Cfi			17.553 à 17.607—17.910		
Ct — Ctf — Ctfp	14.003 à 16.354	11.071 à 11.969	14.551 à 16.801	11.901 à 13.341	1.020 à 9.183
	16.911 à 17.544			15.471 à 16.291	12.502 à 19.981
	18.001 à 19.385			19.003 à 19.102	
CP — CPt — CPTf — CPF	16.362 à 16.382			12.452 à 12.525	
	17.603 à 17.630			15.821	
CD CDt	17.831 à 17.842		10.009 — 10.139	14.001 à 14.147	7.425 à 7.469
CEf — CETf			10.558		18.955 à 18.988
C — Cf — Cfp	16.541 à 16.901	12.431 à 13.700	251 à 858		17.003 à 17.599
		13.952 à 14.020	11.095 à 13.815		
		14.221 à 14.224	16.757 à 16.786		
			17.628 à 17.647		

**TABLEAU DE CONCORDANCE
DU MATERIEL A VOYAGEURS
DEMARQUE PAR LES ALLE-
MANDS**

**СПИСОК ПАССАЖИРСКИХ ВА-
ГОНОВ, ОБОЗНАЧЕНИЯ КОТО-
РЫХ БЫЛИ НЕМЦАМИ
ИЗМЕНЕНЫ**

**COMPARATIVE LIST OF PAS-
SENGER CARS WITH IDENTI-
FICATION MARKS REMOVED
BY THE GERMANS**

**VERGLEICHSLISTE DER VON
DEN DEUTSCHEN UMBEZEICH-
NETEN PERSONENWAGEN**

SERIE française Французские серии French series Französische Serien	SERIE allemande Немецкие серии German series Deutsche Serien	NUMEROS ALLEMANDS Немецкие номера German numbers Deutsche Nummern	SERIE française Французские серии French series Französische Serien	SERIE allemande Немецкие серии German series Deutsche Serien	NUMEROS ALLEMANDS Немецкие номера German numbers Deutsche Nummern
Ssyfi	Salon	260.001 à 260.006	B ³ C ⁵ tyfp	BC ⁴ i	260.951 à 260.955
A ⁶ yfi	A ⁴ Ü	260.010 à 260.032	B ² C ³ tfp	BCi	260.971 à 261.026
A ⁷ yfi			C ^{82/2} tyf	C ⁴	261.051 à 261.185
A ^{6 1/2} yfi			C ⁹ tyf		
A ⁸ myfi			C ⁷ tyf	C ⁴ i	261.201 à 261.253
A ² B ⁴ yfi	AB ⁴ Ü	260.051 à 260.157	C ⁹ tyfp		
A ³ B ⁴ yfi			C ⁷ t	CC ³	261.301 à 262.946
A ³ B ³ yfi			C ⁷ tf		
A ³ B ³ myfi			C ⁶ tf		
A ² B ² C ³ yfi	ABC ⁴ Ü	260.161 à 260.179	C ⁸ tf		
AB ^{2 1/2} C ⁴ yfi			C ⁵ tfp	Ci 3 ³ i	263.501 à 263.709
B ⁹ yfi	B ⁴ Ü	260.201 à 260.229	C ⁶ tfp		
B ³ C ⁵ yfi	BC ⁴ Ü	260.231 à 260.236	C ² tfp		
B ^{3 1/2} C ⁴ yfi			C ⁷ tfp		
C ³ yfi	C ⁴ Ü	260.251 à 260.423	C ⁴ Dmyi	CPw ⁴ Ü	263.801 à 263.820
C ^{3 1/2} yfi			CPtf	Cpost	263.821 à 263.845
C ⁹ yfi			EP	Pwpost	263.861 à 263.873
C ¹⁰ myfi			DPp	Pwposti	263.881 à 263.885
B ⁶ tyf	B ⁴	260.451 à 260.549		Pwpost ³ i	
B ⁷ tyf			Dyi	Pw ⁴ Ü	263.901 à 263.981
B ^{6 1/2} tyf			Ddyi		
B ⁴ tf	BB ³	260.551 à 260.678	Dy	Pw ⁴	264.001 à 264.032
B ⁵ t			Ddy		
B ⁵ tf			D — Dm	Pw Pw ³	264.051 à 264.238
B ⁷ tyfp	B ⁴ i	260.701 à 260.711	Dd		
B ⁴ tfp	Bi B ³ i	260.721 à 260.725	Ddyp	Pw ⁴ i	264.251 à 264.278
B ⁵ tfp			Ddp	Pwi Pw ³ i	264.301 à 264.398
B ⁴ C ⁴ tyf	BC ⁴	260.750 à 260.790	Dp		
B ² C ⁴ tf	BC ³	260.801 à 260.894			

**VOITURES A VOYAGEURS
S.N.C.F.**

Caractéristiques Principales communes
des Voitures à voyageurs

**ПАССАЖИРСКИЕ ВАГОНЫ
НАЦ. ОБ-ВА ФРАНЦ. ЖЕЛ.
ДОРОГ (S.N.C.F.)**

Список основных примет свойственных
всем французским пассажирским ваго-
нам

**PASSENGER CARS OF FRENCH
STATE RYS. (S.N.C.F.)**

Chief characteristics of passenger cars

**PERSONENWAGEN DER
S.N.C.F. (Franz. Staats-Eisenb.)**
Hauptsächlich gemeinsame Kennzeichen
der Personenwagen

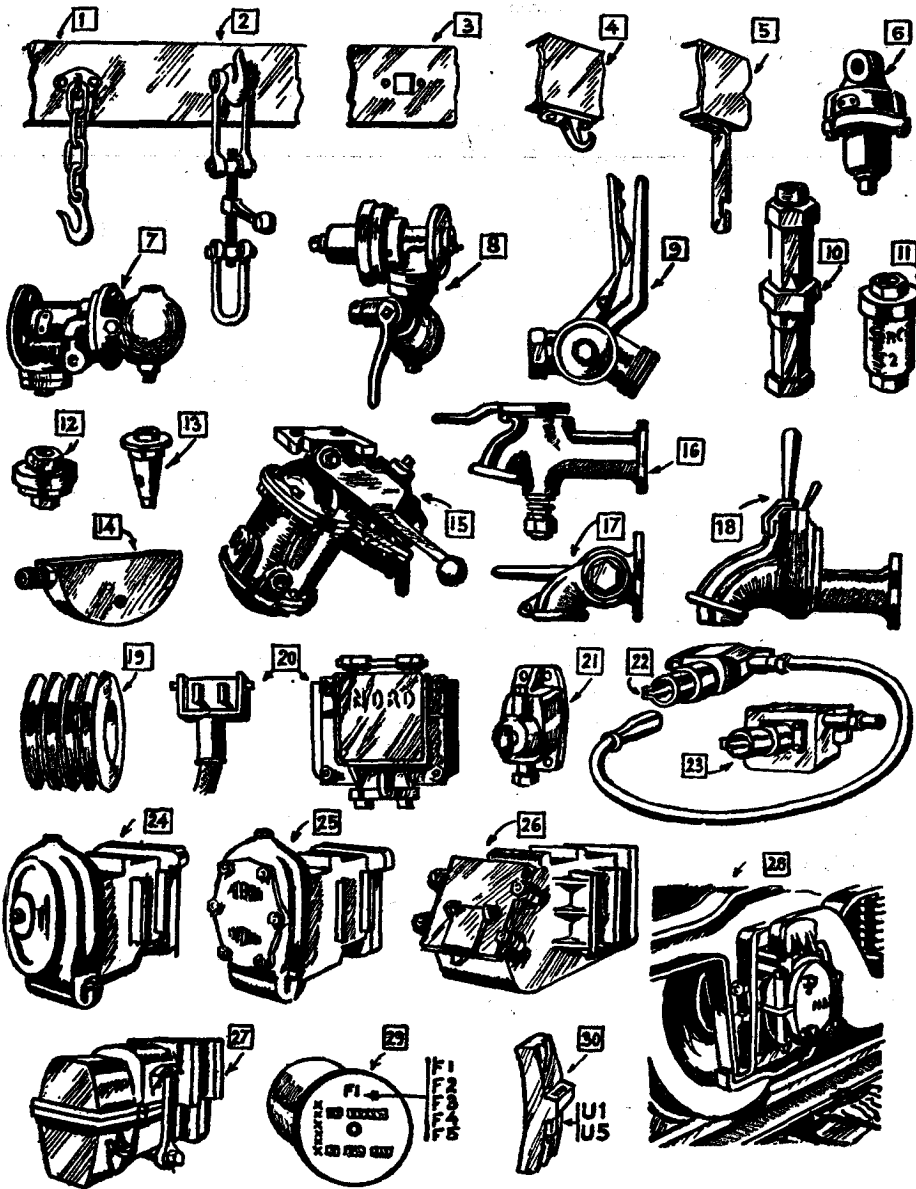

- Chassis** *Plaque d'identité du véhicule rivée sur le brancard (numéro-construction-série)*
Sur la traverse extrême :
 - Chaînes de sûreté; présence de 1 ou 2 chaînes **1**
 ou présence de 2 trous carrés **3** rappelant un ancien montage de ces chaînes
 - Crochet et tendeur d'attelage **2**
 - Crochet de repos de tendeur d'attelage **4**
 - Support de 1/2 accouplement de frein **5**

- Frein**
 - Frein Westinghouse avec triple valve ordinaire **6**
 - " " " " type LUR **7**
 - " " " " type rapide **8**
 - Sur la traverse extrême : Robinet de frein en général, type unifié **9**

- Chauffage**
 - Chauffage à vapeur: l'échappement se fait toujours par purgeurs sous châssis
 Purgeurs: INFALLIBLE **10** SARCO **11** RIBES **12** HERCULE **13** WESTINGHOUSE **14**
 - Chauffage électrique: En général, serrure de sécurité sur le coupleur de chauffage **15**
 - Chauffage à air pulsé: Grand coffre sous châssis pour l'appareillage.
 Voitures région Sud-Ouest: longueur 1m70, hauteur 0m50, profondeur 0m355
 Voitures région Ouest: d' 2m83, d' 0m710, d' 0m800
 - Robinets de chauffage: sur la traverse extrême
 en général: type à boisseau **16** et joint sphérique **17** à glace **18**

- Eclairage**
 Aucune voiture française n'est munie de l'éclairage au gaz
 - Dynamos: BROWN-BOVERI - E.V.R. - ELECTROM. - ILESIS - VIKER - ROSEMBERG - SACH.
 - Marques de constructeurs venues de fonderie ou sur plaques rapportées
 - Roules de dynamos: parfois type à gorges **19** pour courroies trapézoïdales
 - Présence de coupleurs d'éclairage en bout de caisse en général **20** **21** **22** **23**
 - Accumulateurs: SAFT-TEM. DININ.
 - Lampes à douilles de 20watts à 2 ou 3 ergots, jamais à vis

- Roulement**
 Plaque rivée sur le châssis et comportant le n° et l'indice du bogie
 - Écartement des essieux de bogie: 2m50 quelquefois 2m438, (Sud-Ouest)
 - Boîtes d'essieux: ISOTHERMOS **24** **25** à porte **26** en 2 parties **27** à rouleur **28**

- Marques françaises** En bout des fuses d'essieux **29** - type unifié
 - Sur les sabots de frein **30** - type unifié

**WAGONS A MARCHANDISES
S.N.C.F.**

161.011 wagons à marchandises qui peuvent se reconnaître aux caractéristiques suivantes

**ТОВАРНЫЕ ВАГОНЫ НАЦ. ОБ-
ВА ФРАНЦ. ЖЕЛ. ДОРОГ S.N.C.F.**

161 011 товарных вагонов, могущих быть опознанными на основании нижеуказанных примет:

**GOODS VANS OF FRENCH
STATE RYS (S.N.C.F.)**

161.011 goods vans identifiable from the following characteristics

**GÜTERWAGEN DER S.N.C.F.
(Franz. Staats-Eisenb.)**

161 011 Güterwagen, die nach folgenden Kennzeichen wiederzuerkennen sind

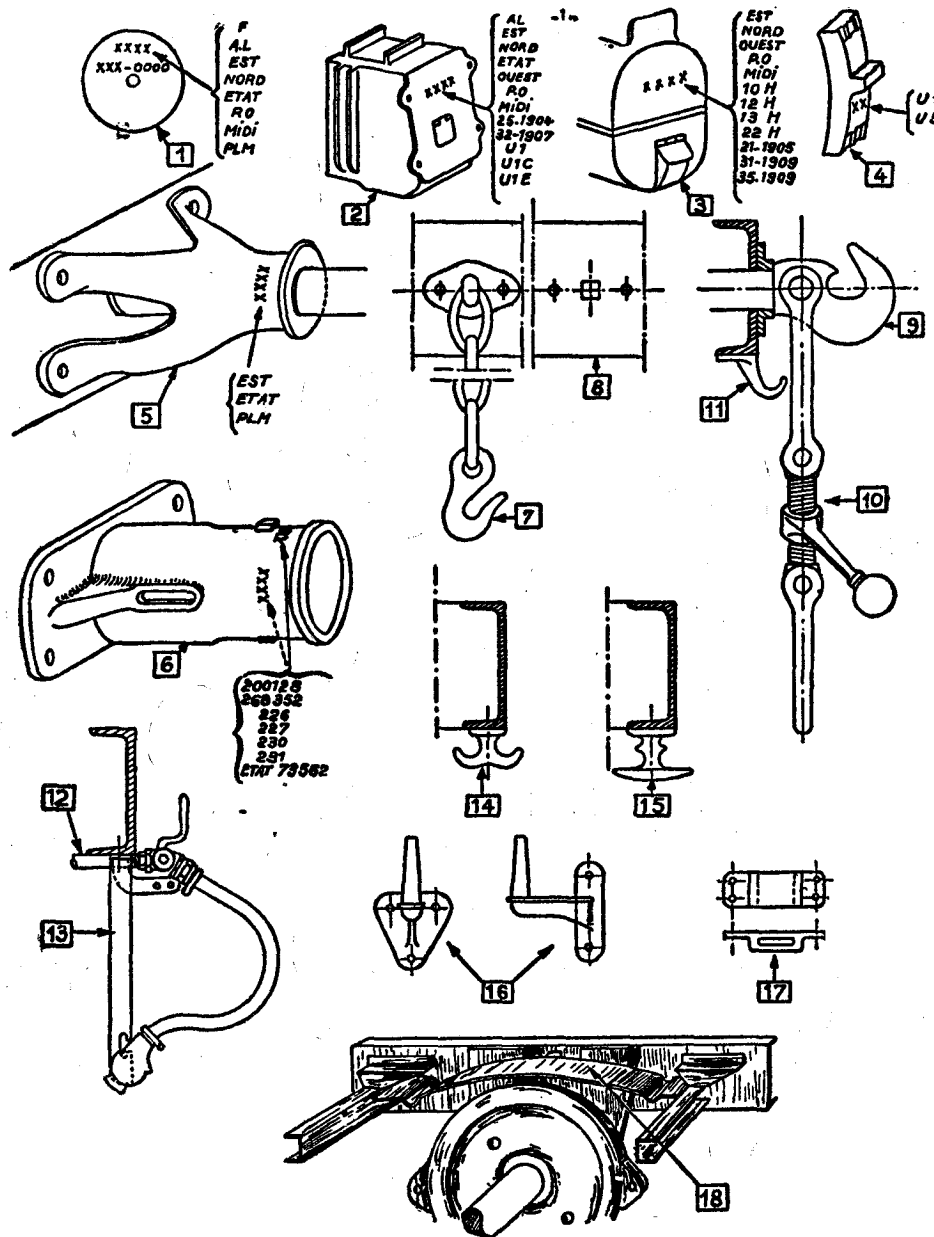

Marques
(en creux ou en relief.)
XXXX

En bout des essieux (au dessus des type et numéro XXX-0000.)	1	
Sur les boites d'essieux	a porte	2
	en 2 parties	3
Sur les sarmelles de frein	4	
Sur les boisseaux de tampons	à tige	5
	à plongeur	6

On remarque en général la présence de :

Chaines de sûreté	7	
(ou bras carré pour les recevoir)	8	
Crochet de traction	9	
Tendeur d'attelage de 65 ^T (Pièce repère 65 ^T) ou de 70 ^T	10	
Crochet de repos de tendeur d'attelage	11	
Conduite de frein à air placée au contact direct des traverses	12	
Support de demi-accouplement de frein	13	
Crochet de manœuvre de gare	à deux têtes	14
	à champignon	15
Porte-signal	à tenon	16
	à mortaise	17
Tôle pare-étincelles à l'aplomb des roues freinées	18	

**WAGONS A MARCHANDISES
S.N.C.F.**

161.011 wagons à marchandises qui peuvent se reconnaître aux caractéristiques suivantes

**ТОВАРНЫЕ ВАГОНЫ НАЦ. ОБ-
ВА ФРАНЦ. ЖЕЛ. ДОРОГ S.N.C.F.**

161 011 товарных вагонов, могущих быть опознанными на основании нижеуказанных примет:

**GOODS VANS OF FRENCH
STATE RYS (S.N.C.F.)**

161.011 goods vans identifiable from the following characteristics

**GÜTERWAGEN DER S.N.C.F.
(Franz. Staats-Eisenb.)**

161 011 Güterwagen, die nach folgenden Kennzeichen wiederzuerkennen sind

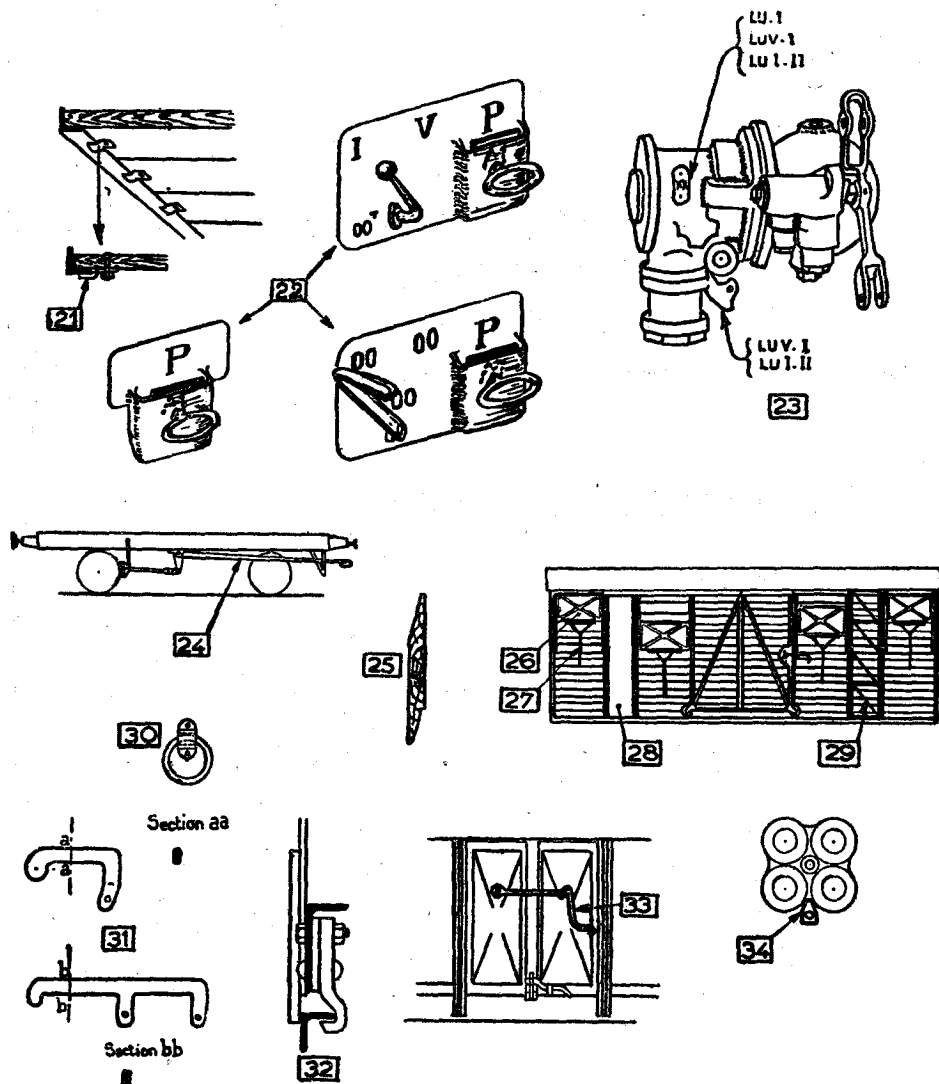

On remarque en général la présence de :

Agrafes de plancher.....	21
Plaque de changement de régime du frein (V-1 ou 1-II).....	22
Triple valve Westinghouse. Lu V1. Lu I. II. Lu I.....	23
Frein à main à levier.....	24

Wagons couverts.

Frises de caisse à recouvrement.....	25
Volets métalliques à glissières verticales.....	26
avec poignée de manœuvre en Y.....	27
2 montants de face reliés par un renfort en tôle.....	28
ou un croisillon en cornière ou plot.....	29
Anneaux de longe à l'intérieur.....	30
Crochet de fermeture de porte roulante (à 1 ou 2 becs).....	31
Guide inférieur de bas de porte roulante fixé par un rivet et un boulon.....	32

Wagons tombereaux.

Fléau recourbé pour fermeture des portes.....	33
---	----

Tous wagons USA 1918.

Agrafe des ressorts de suspension en hélice.....	34
--	----

CHAPITRE II

**MATERIEL ROULANT FABRIQUE EN FRANCE SOUS CONTRAINTE
ET LIVRE AUX AUTORITES ALLEMANDES**

ГЛАВА II

**ПОДВИЖНОЙ СОСТАВ, ПОСТРОЕННЫЙ ВО ФРАНЦИИ
В ПРИНУДИТЕЛЬНОМ ПОРЯДКЕ И ПЕРЕДАННЫЙ ГЕРМАНСКИМ
ВЛАСТЯМ**

CHAPTER II

**ROLLING STOCK MANUFACTURED IN FRANCE UNDER DURESS
AND DELIVERED TO THE GERMAN AUTHORITIES**

KAPITEL II

**ROLLENDES MATERIAL, DAS IN FRANKREICH
UNTER ZWANG HERGESTELLT UND DEN DEUTSCHEN
BEHÖRDEN AUSGELIEFERT WURDE**

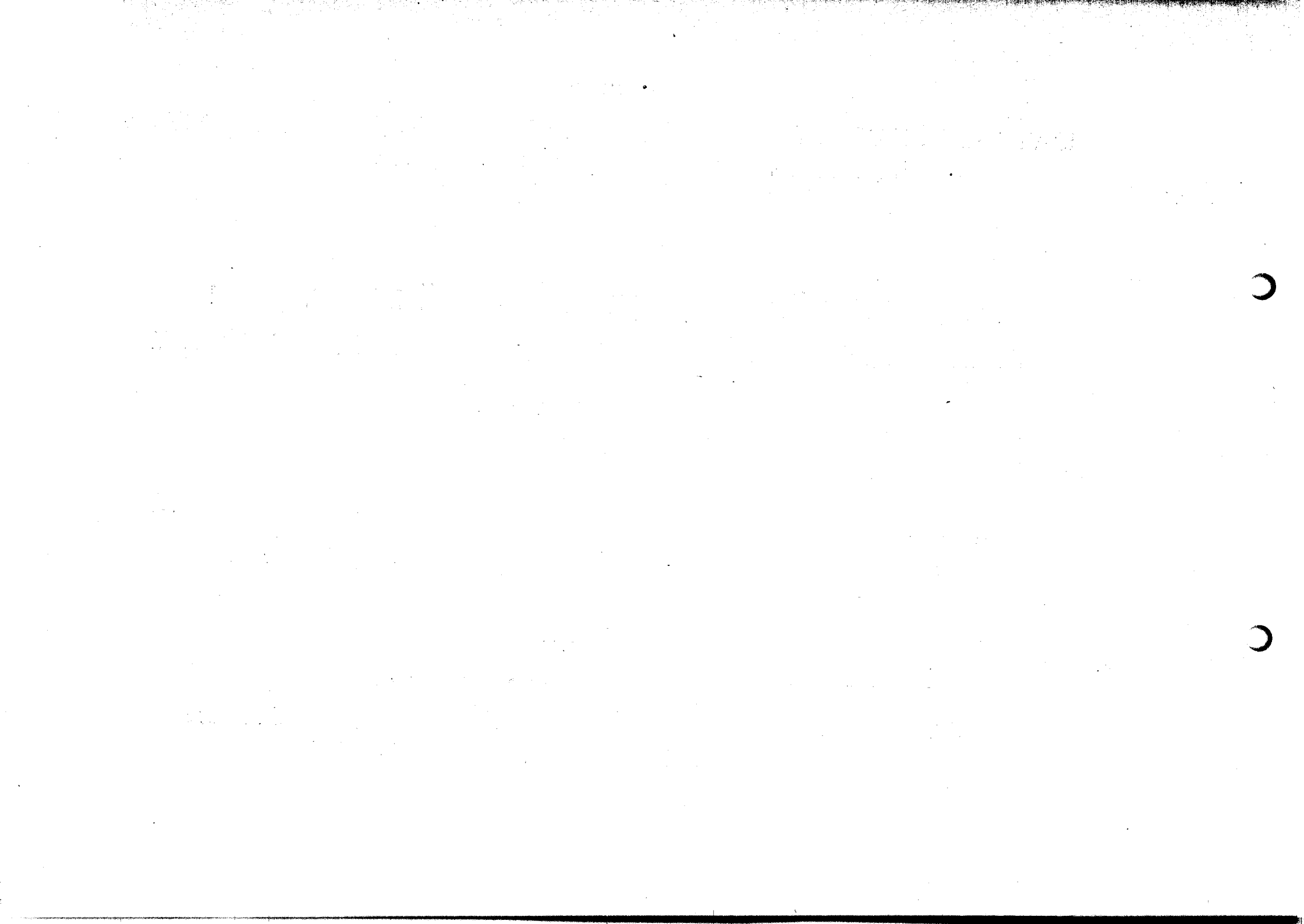

LOCOMOTIVES			ПАРОВОЗЫ			LOCOMOTIVES			LOKOMOTIVEN					
411 locomotives des séries ci-après			411 паровозов нижеуказанных серий			411 locomotives of the following series			411 Lokomotiven der folgenden Serien					
QUANTITE dans la série	N° DE SERIE	CONSTRUCTEUR	QUANTITE dans la série	N° DE SERIE	CONSTRUCTEUR	Количество в серии	Номер серии	Завод	QUANTITE dans la série	N° DE SERIE	CONSTRUCTEUR	Количество в серии	Номер серии	Завод
<i>Quantity in each series</i>	<i>Series Number</i>	<i>Maker</i>	<i>QUANTITY in each series</i>	<i>Series Number</i>	<i>Maker</i>	<i>Quantity in each series</i>	<i>Series Number</i>	<i>Maker</i>	<i>QUANTITY in each series</i>	<i>Series Number</i>	<i>Maker</i>	<i>Quantity in each series</i>	<i>Series Number</i>	<i>Maker</i>
<i>Anzahl in jeder Serie</i>	<i>Serien-Nummer</i>	<i>Hersteller</i>	<i>Anzahl in jeder Serie</i>	<i>Serien-Nummer</i>	<i>Hersteller</i>	<i>Anzahl in jeder Serie</i>	<i>Serien-Nummer</i>	<i>Hersteller</i>	<i>Anzahl in jeder Serie</i>	<i>Serien-Nummer</i>	<i>Hersteller</i>	<i>Anzahl in jeder Serie</i>	<i>Serien-Nummer</i>	<i>Hersteller</i>
95	1—5—0 44 DRB	Cie Générale de Construction des Locomotives (Batignolles-Châtillon)	8	0—4—0 144 R	Cie de FIVES-LILLE									
107	1—5—0 44 DRB	Cie de FIVES-LILLE	1	0—4—0 140 R	Cie de FIVES-LILLE									
86	1—5—0 44 DRB	SCHNEIDER & Cie	5	0—4—0	CORPET-LOUVET & CIE									
109	1—5—0 44 DRB	Anciens Ets CAIL		(50 tonnes)										

WAGONS A MARCHANDISES			ТОВАРНЫЕ ВАГОНЫ НАЦ. ОБ- ВА ФРАНЦ. ЖЕЛ. ДОРОГ			GOODS VANS			GÜTERWAGEN					
2774 wagons des séries ci-après			2774 вагона нижеуказанных серий			2774 waggons of the following series			2774 Waggons der folgenden Serien					
QUANTITE dans la série	TYPE	CONSTRUCTEUR	QUANTITE dans la série	TYPE	CONSTRUCTEUR	QUANTITE dans la série	TYPE	CONSTRUCTEUR	QUANTITE dans la série	TYPE	CONSTRUCTEUR	QUANTITE dans la série	TYPE	CONSTRUCTEUR
300	Ommu	Sté Lorraine des Anc. Ets de Dietrich & Cie de Lunéville	6	spécial	Sté Franco-Belge de Matériel de Ch. de Fer Sté S.O.M.U.A.									
300	Ommru	Cie Française de Matériel de Ch. de Fer	219	Ommu	Cie Générale de Construction									
347	Ommu	Cie Française de Matériel de Ch. de Fer	300	Ommru	Sté Anonyme Baume & Marpent									
468	Ommru	Sté Franco-Belge de Matériel de Ch. de Fer Sté S.O.M.U.A.	400	Ommu	Sté Anonyme Baume & Marpent									
128	Ommu	Sté Franco-Belge de Matériel de Ch. de Fer Sté S.O.M.U.A.	308	Ommu	Brissonneau & Lotz									

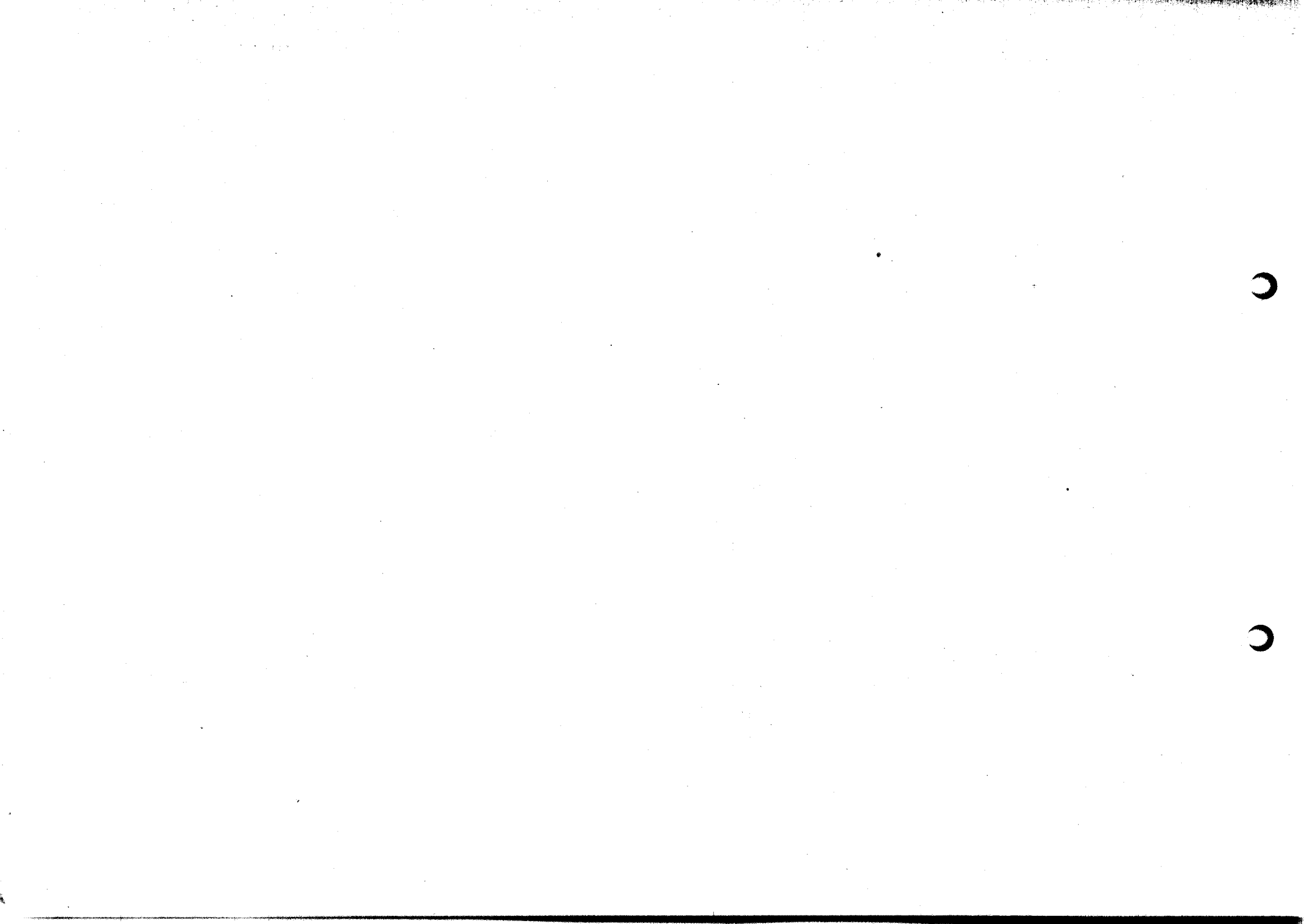

CHAPITRE III

COMPAGNIE INTERNATIONALE DES WAGONS-LITS

ГЛАВА III

МЕЖДУНАРОДНОЕ ОБ-ВО СПАЛЬНЫХ ВАГОНОВ

CHAPTER III

INTERNATIONAL SLEEPING-CAR CO.

KAPITEL III

INTERNATIONALE SCHLAFWAGEN-GESELLSCHAFT

236 véhicules non retrouvés à la date du 1^{er} décembre 1947

236 вагонов не обнаруженных до 1/12/1947

236 cars not traced till 1st of december 1947

236 Wagen, die bis 1. Dezember 1947 nicht wiedergefunden waren

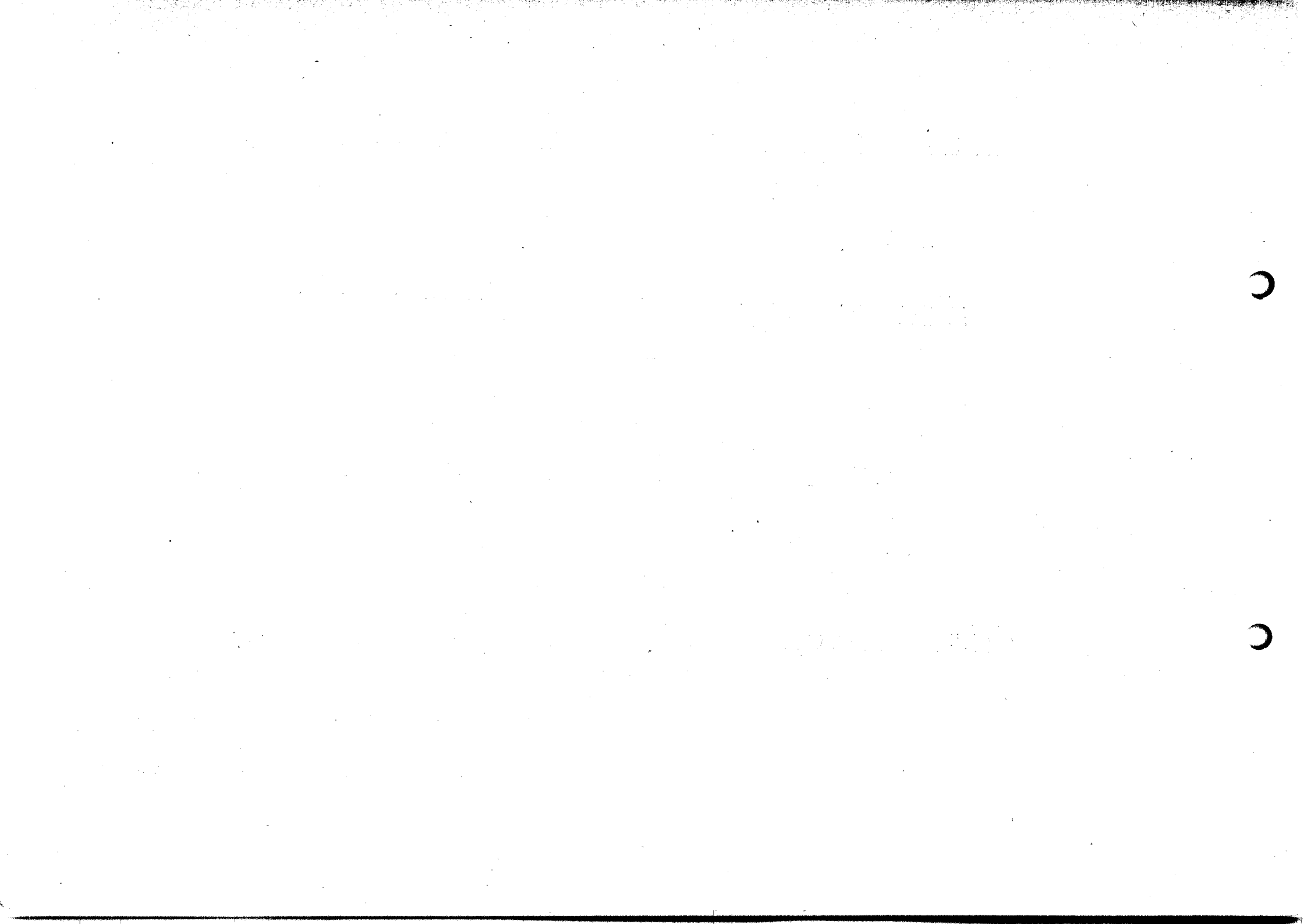

WAGONS-LITS

СПАЛЬНЫЕ ВАГОНЫ

SLEEPING-CARS

SCHLAFWAGEN

NUMERO Matricule	TYPE	NATURE des Parois	CONSTRUCTEURS	TYPE de Chassis	TYPE des bogies	TYPE des boites	Initials R.I.C.	PARC
Номер вагона	Тип	Род стенок	Завод	Тип шасси	Тип поворотных тележек	Тип осевых коробок	Обозначение стран курсирования международных вагонов (бляха) R.I.C.	Депо
Register- Number	Type	Kind of Side Plates	Makers	Type of Under-frame	Types of Bogies	Types of Axle Boxes	Initials R.I.C.	Depot
Register- Nummer	Type	Art der Wände	Hersteller	Art des Untergestells	Typen der Drehgestelle	Typen der Achsenbüchsen	Initialen R.I.C.	Wagenpark
685	R	bois frises en teck	C. G. C.	mixte a/tirants	RR	5/6 C	—	Pays Baltes
1768	R	»	Ringh	»	Y ou U	5/6 A ou 7	CSR	Prague
1813	M	»	Miani	métall. a/tirants	Y ou U	5/6 A ou 7	MAV	Budapest
1935	M	»	Ringh	mixte a/tirants	Y ou U	5/6 A ou 7	CS	Prague
1954	R	»	V. d. Zyp	»	Y ou U	5/6 A ou 7	CFB/BSM	Amsterdam
1961	R	»	Nurem	»	Y ou U	5/6 A ou 7	BB OEst	Vienne
1988	R	»	V. d. Zyp	»	Y ou U	5/6 A ou 7	BB OEst	Vienne
1992	M	»	V. d. Zyp	métall. a/tirants	Y ou U	5/6 A ou 7	CS	Prague
1994	M	»	V. d. Zyp	»	Y ou U	5/6 A ou 7	CS	Prague
2062	M	»	V. d. Zyp	»	U	7	CS	Prague
2064	M	»	V. d. Zyp	»	U	7	CS	Varsovie
2065	M	»	V. d. Zyp	»	U	7	PKP	Varsovie
2066	R	»	V. d. Zyp	»	U	7	PKP	Varsovie
2067	R	»	V. d. Zyp	»	U	7	—	Belgrade
2070	M	»	V. d. Zyp	»	U	7	MAV	Budapest
2076	M	»	V. d. Zyp	»	U	7	—	Pays Baltes
2077	M	»	V. d. Zyp	»	U	7	—	Berlin
2078	M	»	V. d. Zyp	»	U	7	MAV	Budapest
2080	M	»	V. d. Zyp	»	U	7	—	Berlin
2081	M	»	V. d. Zyp	»	U	7	MAV	Budapest
2083	M	»	V. d. Zyp	»	U	7	—	Vienne
2124	R	»	C. G. C.	»	U	7	FS	Belgrade
2190	R ³	»	C. G. C.	»	U	7	—	Paris
2291	M	»	Nessel	»	U	7	PKP	Varsovie
2292	M	»	Nessel	»	U	7	CFB/BSM	Vienne
2293	M	»	Nessel	»	U	7	PKP	Varsovie
2314	R	»	Ringh	»	U	7	PKP	Varsovie
2332	R	»	Ringh	»	U	7	PKP	Varsovie
2334	M	»	Ringh	»	U	7	CS	Prague
2337	M	»	Ringh	»	U	7	MAV	Budapest
2450	R	»	V. d. Zyp	»	U	7	PKP	Varsovie
2451	R	»	V. d. Zyp	»	U	7	CS	Budapest
2453	M	»	Crédé	»	U	7	CS	Budapest
2496	M	»	Nessel	»	U	7	PKP	Varsovie
2499	M	»	Nessel	»	U	7	PKP	Varsovie

WAGONS-LITS

СПАЛЬНЫЕ ВАГОНЫ

SLEEPING-CARS

SCHLAFWAGEN

2500	M	bois frises en teck	Nessel	métall a/tirants	U	7	PKP	Varsovie
2607	ST	»	Nivel	»	P	7P	CFR	Varsovie
2615	ST	»	Nivel	»	P	7P	CS	Paris
2624	ST	»	Nivel	»	P	7P	JDZ	Belgrade
2631	ST	»	Neu. Aub.	»	P	7P	CS	Paris
2637	ST	»	Neu. Aub.	»	P	7P	DR	Paris
2643	S	métall. intérieur acajou	Leeds	métall. avec extrémités en acier moulé et poutre centr.	P	7P ou 8P	F 2	Paris
2646	ST	»	Leeds	»	P	7P ou 8P	DR	Berlin
2650	ST	»	Leeds	»	P	7P ou 8P	F 2	Amsterdam
2651	ST	»	Leeds	»	P	7P ou 8P	F 1	Amsterdam
2654	ST	»	Leeds	»	P	7P ou 8P	F 5	Paris
2664	S	»	Leeds	»	P	7P ou 8P	BB OEst	Vienne
2665	S	»	Leeds	»	P	7P ou 8P	BB OEst	Vienne
2667	ST	»	Leeds	»	P	7P ou 8P	DR	Berlin
2670	ST	»	Leeds	»	P	7P ou 8P	JDZ	Belgrade
2681	M	bois tôle	Castel	métall. a/tirants	prussien à 3 essieux empattement 3 m 600	7P ou 8P	—	Pays Baltes
2682	M	»	Castel	»	empattement 3 m 600	7P ou 8P	—	Pays Baltes
2683	M	»	Castel	»	empattement 3 m 600	7P ou 8P	—	Pays Baltes
2696	ST	métall. intérieur acajou	Savig	métall. avec extrémités en acier moulé et poutre centr.	P	8P	FS	Rome
2697	ST	»	Savig	»	P	8P	FS	Rome
2702	ST	»	Savig	»	P	8P	FS	Rome
2708	S	»	Savig	»	P	8P	FS	Budapest
2780	ST	»	Nord F.	»	P	8P	F 5	Paris
2795	ST	»	Nivel	»	P	8P	CS	Prague
2807	ST	»	Nivel	»	P	8P	CS	Prague
2811	ST	»	Nivel	»	P	8P	CS	Prague
2812	ST	»	Nivel	»	P	8P	MAV	Budapest
2815	ST	»	Nivel	»	P	8P	BB OEst	Berlin
2816	ST	»	Nivel	»	P	8P	BB OEst	Berlin
2818	ST	»	Nivel	»	P	8P	MAV	Budapest
2842	S	»	Breda	»	P	8P	FS	Rome
2843	S	»	Breda	»	P	8P	FS	Rome
2847	S	»	Breda	»	P	8P	FS	Rome
2886	S	»	Miani	»	P	8P	FS	Rome
2889	S	»	Miani	»	P	8P	FS	Rome
2897	S	»	Ringh	»	P	8P	FS	Rome
2900	ST	»	Ringh	»	P	8P	MAV	Budapest
2921	S	»	Birm	»	P	8P	F 2	Paris
2925	S	»	Birm	»	P	8P	F 2	Paris

WAGONS-LITS

СПАЛЬНЫЕ ВАГОНЫ

SLEEPING-CARS

SCHLAFWAGEN

2929	S	métall. intérieur acajou	Birm	métall. avec extrémités en acier moulé et poutre centr.	P	8P	F 2	Paris
2930	S	»	Birm	»	P	8P	F 2	Paris
2944	S	»	Crédé	»	P	8P	B-	Varsovie
3001	P	Bois ext. tôle int. chêne	Ringh	métall. a/tirants	RR	7RR	—	Pays Baltes
3002	P	»	Ringh	»	RR	7RR	—	Pays Baltes
3003	P	»	Ringh	»	RR	7RR	—	Pays Baltes
3004	P	»	Ringh	»	RR	7RR	PKP	Varsovie
3005	P	»	Ringh	»	RR	7RR	PKP	Berlin
3007	P	»	Ringh	»	RR	7RR	LD	Pays Baltes
3008	P	»	Ringh	»	RR	7RR	LD	Pays Baltes
3009	P	»	Ringh	»	RR	7RR	LD	Pays Baltes
3019	III	bois frises en teck	Nivel	»	RR	7RR	CFR	Berlin
3021	P	»	Nivel	»	RR	7RR	PKP	Varsovie
3025	P	»	Nivel	»	RR	7RR	PKP	Varsovie
3027	P	»	Ringh	»	RR	7RR	PKP	Berlin
3028	P	»	Ringh	»	RR	7RR	PKP	Varsovie
3031	P	»	Ringh	»	RR	7RR	PKP	Varsovie
3038	Z	métall. intérieur acajou	Nivel	métall. avec extrémités en acier moulé et poutre centr.	P	8P	BB OEst	Vienne
3039	Z	»	Nivel	»	P	8P	BB OEst	Varsovie
3044	ZT	»	CGC	»	P	8P	PO	Paris
3051	Z	»	CGC	»	P	8P	BB OEst	Vienne
3110	M	bois frises en teck	CGC	métall. a/tirants	Y	5/6 ^A	—	Budapest
3112	M	»	CGC	»	Y	5/6 ^A	—	Budapest
3182	R	»	CGC	»	Y	5/6 ^A	PKP	Varsovie
3302	S	métall. intérieur acajou	Nivel	métall. avec extrémités en acier moulé et poutre centr.	PP	8P	FI	Paris
3303	S	»	Nivel	»	PP	8P	FI	Berlin
3308	S	»	Nivel	»	PP	8P	FI	Berlin
3313	Z	»	EIC	»	PP	8P	BB OEst	Rome
3328	Z	»	EIC	»	PP	8P	F 5	Paris
3331	Z	»	EIC	»	PP	8P	BB OEst	Vienne
3333	Z	»	EIC	»	PP	8P	BB OEst	Berlin
3415	S	»	Nivel	»	PP	8P	CFB/BSM	Paris
3426	S	»	Birm	»	PP	8P	FI	Prague
3430	S	»	Birm	»	PP	8P	FI	Paris
3460	S	»	Simm	»	PP	8P	F 5	Paris
3464	S	»	Simm	»	PP	8P	F 5	Paris
3465	S	»	Simm	»	PP	8P	F	Paris
3466	Lx	»	Metro	»	PPS	SKF 1928	DR	Berlin
3474	Lx	»	Metro	»	PPS	SKF 1928	DR	Berlin
3476	Lx	»	Metro	»	PPS	SKF 1928	DR	Berlin
3477	Lx	»	Metro	»	PPS	SKF 1928	DR	Berlin
3488	Lx	»	Metro	»	PPS	SKF 1928	F 2	Paris

WAGONS-LITS

СПАЛЬНЫЕ ВАГОНЫ

SLEEPING-CARS

SCHLAFWAGEN

3590	Y	métall. intérieur en tôle peinte	Lorr	métall. avec extrémités en acier moulé et poutre centr.	PP	8 ^p	F 2	Paris
3591	Y	»	Lorr	»	PP	8 ^p	F 2	Paris
3648	Z	métall. intérieur acajou	Reggio	»	PP	8 ^p	FS	Rome
3658	Z	»	Reggio	»	PP	8 ^p	B	Amsterdam
3659	Z	»	Reggio	»	PP	8 ^p	F 5	Rome
3710	Y	métall. intérieur en tôle peinte	Crédé	»	PPS	SKF 1930	DR	Berlin
3711	Y	»	Crédé	»	PPS	SKF 1930	DR	Pays Baltes
3721	Y	»	Crédé	»	PPS	SKF 1930	DR	Berlin
3724	Y	métall. intérieur acajou	Crédé	métall. avec extrémités en acier moulé sans tirants	PPS	SKF 1930	FS	Rome
3744	Y	métall. intérieur en tôle peinte	Birm	»	PPS	SKF 1930	DR	Berlin
3745	Y	»	Birm	»	PPS	SKF 1930	—	Varsovie
3746	Y	»	Birm	»	PPS	SKF 1930	—	Varsovie
3748	Y	»	Birm	»	PPS	SKF 1930	PKP	Varsovie
3749	Y	»	Birm	»	PPS	SKF 1930	PKP	Varsovie
3751	Y	»	Birm	»	PPS	SKF 1930	PKP	Varsovie
3752	Y	»	Birm	»	PPS	SKF 1930	—	Varsovie
3763	Y	»	Birm	»	PPS	SKF 1930	No	Varsovie
3764	Y	»	Birm	»	PPS	SKF 1930	No	Varsovie
3765	Y	»	Birm	»	PPS	SKF 1930	No	Varsovie
3767	Y	»	Birm	»	PPS	SKF 1930	No	Varsovie
3788	F	»	Nord F.	»	PLS	SKF 1934	—	Paris
3793	F	»	Nord F.	»	PLS	SKF 1934	—	Paris
3794	F	»	Nord F.	»	PLS	SKF 1934	—	Paris
3795	F	»	Nord F.	»	PLS	SKF 1934	—	Paris
3796	F	»	Nord F.	»	PLS	SKF 1934	—	Paris
3798	F	»	Nord F.	»	PLS moulé	SKF 1934	—	Paris
3799	F	»	Nord F.	»	PLS moulé	SKF 1934	—	Paris
3806	Y	métall. intérieur acajou naturel	Linke	métall. avec extrémités en éléments soudés	spécial en éléments soudés	SKF 1 roulem	F 2	Paris
3808	Y	»	Linke	»	spécial en éléments soudés	SKF 1 roulem	F 4	Paris
3861	Z	»	Ganz	»	PG en élém. soudés	SKF 1 roulem	—	Budapest
3863	Z	»	Ganz	»	PG en élém. soudés	SKF 1 roulem	—	Budapest
3864	Z	»	Ganz	»	PG en élém. soudés	SKF 1 roulem	—	Budapest
3866	Y	»	Ganz	»	PG en élém. soudés	SKF 1 roulem	—	Budapest

WAGONS-RESTAURANTS

ВАГОНЫ-РЕСТОРАНЫ

DINING-CARS

SPEISEWAGEN

NUMERO Matricule	TYPE	NATURE des Parois	CONSTRUCTEURS	TYPE de Châssis	TYPE des Bogies	TYPE des Boites	INITIALES R.I.C. Обозначение стран курсирования международных вагонов (бляха R.I.C.) Initials R.I.C.	PARC
Номер вагона	Тип	Род стенок	Завод	Тип шасси	Тип поворот- ных тележек	Тип осевых коробок		Депо
Register Number	Type	Kind of Side Plates	Makers	Type of Under-frame	Types of Bogies	Types of Axle Boxes		Depot
Register- Nummer	Type	Art der Wände	Hersteller	Art des Untergestells	Typen der Drehgestelle	Typen der Achsenbüchsen	Initialen R.I.C.	Wagenpark
740	Bar dancing	bois frises en teck	Ringh	mixte a/tirants	Y	5/6 A	PKP	Varsovie
1360	42 pl.	»	Neu. Aub.	métall. a/tirants	Y	5/6 A	PKP	Varsovie
1392	42 pl.	»	Zossen	»	Y	5/6 A	PKP	Varsovie
1609	Bar et 24 pl.	»	Ringh	»	Y	5/6 A	LD	Pays Baltes
1611	Bar et 24 pl.	»	Ringh	»	Y	5/6 A	LD	Pays Baltes
1646	40 pl.	»	Dussel	»	Y	5/6 A	—	Pays Baltes
1789	40 pl.	»	Ringh	»	U	7	—	Athènes
1790	40 pl.	»	Ringh	»	U	7	—	Athènes
1826	40 pl.	»	V. d. Zyp	»	T	5/6	—	Paris
1827	40 pl.	»	V. d. Zyp	»	T	5/6	—	Paris
1834	Bar et 36 pl.	»	Ringh	mixte a/tirants	U	7	CS	Prague
1871	40 pl.	»	Klett	»	U	7	PKP	Varsovie
1873	40 pl.	»	Klett	»	U	7	PKP	Varsovie
1875	40 pl.	»	Klett	»	U	7	PKP	Varsovie
1876	40 pl.	»	Klett	»	U	7	—	Athènes
1877	40 pl.	»	Miani	»	U	7	—	Budapest
1978	40 pl.	»	Bruges	métall. a/tirants	U	5/6 A ou 7	—	Pays Baltes
2013	40 pl.	»	Raab	»	U	5/6 A ou 7	BB OEst	Varsovie
2019	40 pl.	»	Breda	»	U	5/6 A ou 7	—	Belgrade
2051	40 pl.	»	Ringh	»	U	5/6 A ou 7	FS	Rome
2105	40 pl.	»	V. d. Zyp.	»	S	7	BB OEst	Athènes
2116	40 pl.	»	Raab	métall.	U	5/6 ou 7	MAV	Budapest
2128	40 pl.	»	CGC	»	U	5/6 A ou 7	PLM	Athènes
2130	40 pl.	»	CGC	»	U	5/6 A ou 7	No	Athènes
2160	40 pl.	»	Ringh	»	U	5/6 A ou 7	CS	Prague
2165	40 pl.	»	Raab	métall.	U	5/6 A ou 7	MAV	Budapest
2166	40 pl.	»	Raab	»	U	5/6 A ou 7	CS	Berlin
2179	40 pl.	»	V. d. Zyp.	»	U	5/6 A ou 7	BB OEst	Varsovie
2199	50 pl.	»	CGC	»	U	5/6 A ou 7	No	Athènes

WAGONS-RESTAURANTS

ВАГОНЫ-РЕСТОРАНЫ

DINING-CARS

SPEISEWAGEN

2349	Bar et 28 pl.	bois frises en teck	Ringh	métall. a/tirants	U	7	PKP	Berlin
2353	40 pl.	»	Ringh	»	U	7	MAV	Budapest
2357	Bar et 28 pl.	»	Ringh	»	U	7	PKP	Varsovie
2358	40 pl.	»	Ringh	»	U	7	BB OEst	Athènes
2385	40 pl.	»	V. d. Zyp.	»	U	7	PKP	Varsovie
2387	40 pl.	»	V. d. Zyp.	»	U	7	PKP	Berlin
2416	48 pl.	»	CGC	»	U	7	CS	Pays Baltes
2423	Bar et 32 pl.	»	CGC	»	U	5/6 A ou 7	Es	Pays Baltes
2429	50 pl.	»	CGC	»	U	5/6 A ou 7	CS	Berlin
2482	40 pl.	»	Ringh	»	U	7	CS	Berlin
2483	40 pl.	»	Ringh	»	P	7	MAV	Budapest
2758	56 pl.	métall. intérieur acajou	Reggio	métall. extrémités en acier moulé et poutre centr.	P	8 ^p	FS	Rome
2759	56 pl.	»	Reggio	»	P	8 ^p	CS	Prague
2767	56 pl.	»	Reggio	»	P	8 ^p	BB OEst	Varsovie
2768	56 pl.	»	Reggio	»	P	8 ^p	BB OEst	Varsovie
2769	56 pl.	»	Reggio	»	P	8 ^p	FS	Rome
2836	56 pl.	»	Dyle	»	P	8 ^p	F 2	Paris
2870	42 pl.	»	Birm	»	P	8 ^p	FS	Rome
2977	56 pl.	»	Reggio	»	P	8 ^p	MAV	Budapest
2978	56 pl.	»	Reggio	»	P	8 ^p	MAV	Budapest
3177	40 pl.	bois frises en teck	CGC	métall. a/tirants	Y	5/6 A	PKP	Varsovie
3224	40 pl.	»	St-Denis	»	RR	7 RR	—	Pays Baltes
3229	40 pl.	»	St-Denis	»	RR	7 RR	—	Pays Baltes
3641	56 pl.	métall. intérieur métal	EIC	métall. extrémités en acier moulé	PP	8 ^p	F 5	Paris
3643	56 pl.	»	EIC	»	PP	8 ^p	F 5	Paris
3693	56 pl.	»	Ganz	»	PP	8 ^p	MAV	Budapest
3698	56 pl.	»	Ganz	»	PP	8 ^p	PKP	Varsovie
3699	56 pl.	»	Ganz	»	PP	8 ^p	PKP	Varsovie
3700	56 pl.	»	Ganz	»	PP	8 ^p	BB OEst	Varsovie
3778	56 pl.	»	Cegiel	métall. avec extrémités en acier moulé	PP	8 ^p	PKP	Varsovie
3780	56 pl.	»	Cegiel	»	PP	8 ^p	PKP	Varsovie
3781	56 pl.	»	Cegiel	»	PP	8 ^p	BB OEst	Varsovie
3783	56 pl.	»	Cegiel	»	PP	8 ^p	BB OEst	Varsovie
3784	56 pl.	»	Cegiel	»	PP	8 ^p	PKP	Varsovie

WAGONS-RESTAURANTS

ВАГОНЫ-РЕСТОРАНЫ

DINING-CARS

SPEISEWAGEN

WAGONS-RESTAURANTS	ВАГОНЫ-РЕСТОРАНЫ	DINING-CARS	SPEISEWAGEN				
4011	40 pl. métall. intérieur acajou	Birm	métall. avec extrémités en acier moulé	P	7 ^p	F 2	Paris
4023	41 pl. »	Metro	»	P	7 ^p	F 2	Paris
4031	40 pl. »	CGC	»	P	8 ^p	F 5	Paris
4032	40 pl. »	CGC	»	P	8 ^p	F 5	Paris
4039	40 pl. »	CGC	»	P	8 ^p	F 5	Paris
4042	41 pl. »	CGC	»	P	8 ^p	F 5	Paris
4084	40 pl. »	Birm	métall. avec extrémités en acier moulé et poutre centr.	P	8 ^p	B	Paris
4206	46 pl. »	Nivel	métall. extrémités en éléments soudés	PL ^S en éléments soudés	SKF 1 roulem	—	Paris
4221	42 pl. »	Cegiel	métall. extrémités en acier moulé	PP	8 ^p	—	Berlin
4222	42 pl. »	Cegiel	»	PP	8 ^p	—	Berlin
4227	56 pl. métall. intérieur acajou	Reggio	métall. extrémités en éléments soudés	PL ^S acier	SKF 1 roulem	—	Rome
4228	56 pl. »	Reggio	»	PL ^S acier	SKF 1 roulem	—	Rome
4234	56 pl. »	Reggio	»	PL ^S acier moulé	SKF 1 roulem	—	Rome

FOURGONS

БАГАЖНЫЕ ВАГОНЫ

LUGGAGE VANS

PACKWAGEN

NUMERO Matricule	TYPE	NATURE des Parois	CONSTRUCTEURS	TYPE de Châssis	TYPE des Bogies	TYPE des Boites	INITIALES R.I.C. вагонов (бляха R.I.C.) Обозначение стра. курсирования международных Initials R.I.C.	PARC
Номер вагона	Тип	Род стенок	Завод	Тип шасси	Тип поворот- ных тележек	Тип осевых коробок		Депо
Register- Number	Type	Kind of Side Plates	Makers	Type of Under-frame	Typen of Bogies	Types of Axle Boxes		Depot
Register- Nummer	Type	Art der Wände	Hersteller	Art des Untergestells	Typen der Drehgestelle	Typen der Achsenbüchsen	Initialen R.I.C.	Wagenpark
1067	3T	bois frises en teck	Klett	mixte	3 essieux	—	—	Varsovie
1175	6T	»	Ringh	métall.	4 essieux	5/6 A	BB OEst	Berlin
1191	6T	»	Dussel	»	4 essieux	5/6 A	CS	Berlin
1192	6T	»	Dussel	»	U	7	CS	Berlin
1193	6T	»	Dussel	»	U	7	CS	Berlin
1201	6T	»	Dussel	»	Y	5/6 A	No	Paris
1230	6T	»	Crédé	»	Y	5/6 A	B	Paris
1232	6T	»	Crédé	»	Y	5/6 A	FI	Paris
1234	6T	»	Crédé	»	Y	5/6 A	FI	Vienne
1295	6T	métal intérieur tôle	Métro	métall. extrémités en acier moulé	PP	7P	F 4	Paris
1319	6T	bois tôle	St-Denis	métall. a/tirants	Y	5/6 A	F 5	Paris

CHAPITRE IV

COMITE DE GESTION DES WAGONS-CITERNES METALLIQUES

ГЛАВА IV

**МЕТАЛЛИЧЕСКИЕ ВАГОНЫ-ЦИСТЕРНЫ, КОМИТЕТА УПРАВЛЕНИЯ
МЕТАЛЛИЧЕСКИМИ ВАГОНАМИ-ЦИСТЕРНАМИ**

CHAPTER IV

TANK WAGGONS (METAL) OPERATED BY COMITE DE GESTION

KAPITEL IV

METALL-KESSELWAGEN DES COMITE DE GESTION

4882 Wagons-citernes non retrouvés à la date du 1^{er} décembre 1947
4882 вагонов-цистерн, не обнаруженных до 1/12/1947
4882 Tank wagons not traced till 1. December 1947
4882 Kesselwagen, die bis 1. Dezember 1947 noch nicht wiedergefunden waren



**WAGONS CITERNES
METALLIQUES**
**МЕТАЛЛИЧЕСКИЕ
ВАГОНЫ-ЦИСТЕРНЫ**
TANK WAGGONS
METALL-KESSELWAGEN

N° de Série	Capacité en hectolitres	Caractéristiques	PROPRIÉTAIRE	N° de Série	Capacité en hectolitres	Caractéristiques	PROPRIÉTAIRE
Номер серии	Емкость в гектолитрах	Описание	ВЛАДЕЛЕЦ	Номер серии	Емкость в гектолитрах	Описание	ВЛАДЕЛЕЦ
Series-Number	Capacity in hectolitres	Characteristics	OWNER	Series-Number	Capacity in hectolitres	Characteristics	OWNER
Serien-Nummer	Fassungsvermögen in hl	Daten	EIGENTÜMER	Serien-Nummer	Fassungsvermögen in hl	Daten	EIGENTÜMER
14	180		Sté Nle Chemins de Fer Français	768	248		Sté Nle Chemins de Fer Français
61	196		<i>Idem</i>	798	248		<i>Idem</i>
159	160		<i>Idem</i>	922	248		<i>Idem</i>
170	248	R 1	<i>Idem</i>	970	248		<i>Idem</i>
171	248	R 1	<i>Idem</i>	1.107	248		<i>Idem</i>
219	248	R 4	<i>Idem</i>	1.177	248		<i>Idem</i>
225	110		<i>Idem</i>	1.271	248		<i>Idem</i>
231	248	R 4	<i>Idem</i>	1.409	240		<i>Idem</i>
246	248	R 4	<i>Idem</i>	1.452	150		<i>Idem</i>
254	248	R 4	<i>Idem</i>	1.467	150	R 3	<i>Idem</i>
260	248	R 4	<i>Idem</i>	1.474	150	R 3	<i>Idem</i>
277	248	R 4	<i>Idem</i>	1.475	150	R 3	<i>Idem</i>
304	248	R 4	<i>Idem</i>	1.477	150	R 3	<i>Idem</i>
307	248	R 4	<i>Idem</i>	1.478	150	R 3	<i>Idem</i>
336	84	K 2 R 2	<i>Idem</i>	1.727	148		<i>Idem</i>
338	84	K 22	<i>Idem</i>	1.734	150		<i>Idem</i>
339	84		<i>Idem</i>	1.735	150		<i>Idem</i>
413	206	R 3	<i>Idem</i>	1.756	100		<i>Idem</i>
459	240	R 3	<i>Idem</i>	1.770	100		<i>Idem</i>
477	240		<i>Idem</i>	90.905	190		Fruhinsholz
485	248		<i>Idem</i>	91.106	200		<i>Idem</i>
487	248		<i>Idem</i>	91.517	200		G. Aoust
493	240		<i>Idem</i>	440.007	190		Sté Nle Chemins de Fer Français
494	240		<i>Idem</i>	440.025			<i>Idem</i>
526	248		<i>Idem</i>	440.053	170	R 1	<i>Idem</i>
643	248		<i>Idem</i>	440.059	160	R 1	<i>Idem</i>
652	248		<i>Idem</i>	440.062	100	R 1	<i>Idem</i>
657	240		<i>Idem</i>	440.074	100	R 1	<i>Idem</i>
661	248		<i>Idem</i>	440.103	248	R 1	<i>Idem</i>
698	240		<i>Idem</i>	440.109	248	R I	<i>Idem</i>

**WAGONS CITERNES
METALLIQUES**

**МЕТАЛЛИЧЕСКИЕ
ВАГОНЫ-ЦИСТЕРНЫ**

TANK WAGGONS

METALL-KESELWAGEN

440.126	70		Sté Nle Chemins de Fer Français	440.377	116		Sté Nle Chemins de Fer Français
440.142	150	R 1	<i>Idem</i>	440.378	123		<i>Idem</i>
440.146	150	R 1	<i>Idem</i>	440.380	150		<i>Idem</i>
440.169	248	R 2	<i>Idem</i>	440.381	106		<i>Idem</i>
440.171	248	R 2	<i>Idem</i>	440.382	152		<i>Idem</i>
440.172	248		<i>Idem</i>	440.385	139		<i>Idem</i>
440.196	248		<i>Idem</i>	440.387	141		<i>Idem</i>
440.302	150		<i>Idem</i>	440.389	163		<i>Idem</i>
440.303	104		<i>Idem</i>	440.392	170		<i>Idem</i>
440.308	116		<i>Idem</i>	440.393	173		<i>Idem</i>
440.311	106		<i>Idem</i>	440.395	179		<i>Idem</i>
440.317	107		<i>Idem</i>	440.396	192		<i>Idem</i>
440.318	117		<i>Idem</i>	440.398	192		<i>Idem</i>
440.319	107		<i>Idem</i>	440.399	192		<i>Idem</i>
440.322	141		<i>Idem</i>	440.403	100		<i>Idem</i>
440.326	148		<i>Idem</i>	440.404			<i>Idem</i>
440.328	148		<i>Idem</i>	440.405			<i>Idem</i>
440.329	150		<i>Idem</i>	441.005	248		<i>Idem</i>
440.331	150		<i>Idem</i>	441.009	248		<i>Idem</i>
440.334	150		<i>Idem</i>	441.028	248		<i>Idem</i>
440.337	151		<i>Idem</i>	441.038	248		<i>Idem</i>
440.339	152		<i>Idem</i>	441.061	248		<i>Idem</i>
440.341	153		<i>Idem</i>	441.079	248		<i>Idem</i>
440.343	153		<i>Idem</i>	441.091	248		<i>Idem</i>
440.344	153		<i>Idem</i>	441.092	248		<i>Idem</i>
440.345	153		<i>Idem</i>	441.105	248		<i>Idem</i>
440.346	154		<i>Idem</i>	441.141	248		<i>Idem</i>
440.348	170		<i>Idem</i>	441.142	248		<i>Idem</i>
440.350	106		<i>Idem</i>	441.154	248		<i>Idem</i>
440.351	88		<i>Idem</i>	441.155	248		<i>Idem</i>
440.352	100		<i>Idem</i>	441.158	248		<i>Idem</i>
440.353	100		<i>Idem</i>	441.162	248		<i>Idem</i>
440.356	101		<i>Idem</i>	441.165	248		<i>Idem</i>
440.357	100		<i>Idem</i>	441.169	248		<i>Idem</i>
440.358	100		<i>Idem</i>	441.172	248		<i>Idem</i>
440.359	100		<i>Idem</i>	441.178	248		<i>Idem</i>
440.361	105		<i>Idem</i>	441.186	248		<i>Idem</i>
440.362	103		<i>Idem</i>	441.198	248		<i>Idem</i>
440.363	104		<i>Idem</i>	441.213	248		<i>Idem</i>
440.364	103		<i>Idem</i>	441.241	248		<i>Idem</i>
440.367	96		<i>Idem</i>	441.242	248		<i>Idem</i>
440.369	102		<i>Idem</i>	441.265	248		<i>Idem</i>
440.370	103		<i>Idem</i>	441.274	248		<i>Idem</i>
440.372	106		<i>Idem</i>	441.288	248		<i>Idem</i>
440.373	116		<i>Idem</i>				

**WAGONS CITERNES
METALLIQUES**

**МЕТАЛЛИЧЕСКИЕ
ВАГОНЫ-ЦИСТЕРНЫ**

TANK WAGGONS

METALL-KESSELWAGEN

441.293	248		Sté Nle Chemins de Fer Français	442.506	248		Sté Nle Chemins de Fer Français
441.297	248		<i>Idem</i>	442.508	248		<i>Idem</i>
441.301	248		<i>Idem</i>	442.511	248		<i>Idem</i>
441.304	248		<i>Idem</i>	442.523			<i>Idem</i>
441.307	248		<i>Idem</i>	442.535	248		<i>Idem</i>
441.312	248		<i>Idem</i>	442.546			<i>Idem</i>
441.315	248		<i>Idem</i>	442.548	248		<i>Idem</i>
441.320	248		<i>Idem</i>	442.555	248		<i>Idem</i>
441.321	248		<i>Idem</i>	442.560	248		<i>Idem</i>
441.328	248		<i>Idem</i>	442.577	248		<i>Idem</i>
441.331	248		<i>Idem</i>	442.579	248		<i>Idem</i>
441.334	248		<i>Idem</i>	442.581			<i>Idem</i>
441.342	248		<i>Idem</i>	442.589			<i>Idem</i>
441.343	248		<i>Idem</i>	442.592	248		<i>Idem</i>
441.344	248		<i>Idem</i>	442.593	248		<i>Idem</i>
441.345	248		<i>Idem</i>	442.597	248		<i>Idem</i>
441.347	248		<i>Idem</i>	442.602	248		<i>Idem</i>
441.349	248		<i>Idem</i>	442.607	248		<i>Idem</i>
441.353	248		<i>Idem</i>	442.623	248		<i>Idem</i>
441.361	248		<i>Idem</i>	442.624	248		<i>Idem</i>
441.362	248		<i>Idem</i>	442.630	248		<i>Idem</i>
441.370	248		<i>Idem</i>	442.643	248		<i>Idem</i>
441.376	248		<i>Idem</i>	442.648	248		<i>Idem</i>
441.377	248		<i>Idem</i>	442.655	248		<i>Idem</i>
441.382	248		<i>Idem</i>	442.656	248		<i>Idem</i>
441.383	248		<i>Idem</i>	442.657	248		<i>Idem</i>
441.391	248		<i>Idem</i>	443.001	93		<i>Idem</i>
441.876	124		<i>Idem</i>	443.004	248		<i>Idem</i>
441.890	188		<i>Idem</i>	443.032	248		<i>Idem</i>
441.891	183		<i>Idem</i>	443.068	248		<i>Idem</i>
441.895	183		<i>Idem</i>	443.076	248		<i>Idem</i>
441.897	153		<i>Idem</i>	443.090	248		<i>Idem</i>
441.906	150		<i>Idem</i>	443.102	78		<i>Idem</i>
441.921	150		<i>Idem</i>	443.111	248		<i>Idem</i>
441.938	150	R 3	<i>Idem</i>	443.150	248		<i>Idem</i>
441.942	150	R 3	<i>Idem</i>	443.210	248		<i>Idem</i>
441.943	150	R 3	<i>Idem</i>	443.225	248		<i>Idem</i>
441.955	150	R 3	<i>Idem</i>	443.253	248		<i>Idem</i>
441.961	200		<i>Idem</i>	443.275	248		<i>Idem</i>
441.975	200	R 3	<i>Idem</i>	443.290	248		<i>Idem</i>
441.976	200	R 3	<i>Idem</i>	443.293	248	R 1	<i>Idem</i>
441.977	200	R 3	<i>Idem</i>	443.303	248		<i>Idem</i>
442.023	143		<i>Idem</i>	443.311	248		<i>Idem</i>
442.032	143		<i>Idem</i>	443.340	248		<i>Idem</i>

**WAGONS CITERNES
METALLIQUES**

**МЕТАЛЛИЧЕСКИЕ
ВАГОНЫ-ЦИСТЕРНЫ**

TANK WAGGONS

METALL-KESSELWAGEN

443.380	248	R 1	Sté Nle Chemins de Fer Français	444.667	126		Sté Nle Chemins de Fer Français
443.403	248		<i>Idem</i>	444.671	126		<i>Idem</i>
443.408	248		<i>Idem</i>	444.679	126		<i>Idem</i>
443.420	248		<i>Idem</i>	444.685	125		<i>Idem</i>
443.423	248	R 1	<i>Idem</i>	444.737	248	R 3	<i>Idem</i>
443.438	248	R 2	<i>Idem</i>	444.768	248		<i>Idem</i>
443.455	248		<i>Idem</i>	444.769	240		<i>Idem</i>
443.457	248		<i>Idem</i>	444.775	248		<i>Idem</i>
443.462	248	R 2	<i>Idem</i>	444.776	248		<i>Idem</i>
443.475	248	R 2	<i>Idem</i>	444.780	248		<i>Idem</i>
443.476	248		<i>Idem</i>	444.784	248		<i>Idem</i>
443.484	248	R 2	<i>Idem</i>	444.789	248		<i>Idem</i>
443.485	248	R 2	<i>Idem</i>	444.790	248		<i>Idem</i>
443.495	248		<i>Idem</i>	444.798	248	R 4	<i>Idem</i>
443.611	110		<i>Idem</i>	444.823	248		<i>Idem</i>
443.626	248		<i>Idem</i>	444.825	248		<i>Idem</i>
443.632	248		<i>Idem</i>	444.830	240		<i>Idem</i>
444.002	248		<i>Idem</i>	444.832	240		<i>Idem</i>
444.022	248		<i>Idem</i>	444.833	240		<i>Idem</i>
444.099	248		<i>Idem</i>	444.834	240		<i>Idem</i>
444.131	248		<i>Idem</i>	444.966	248	P 3	<i>Idem</i>
444.148	248		<i>Idem</i>	503.034	156		Sté Gillet Thaon
444.180	248		<i>Idem</i>	503.043	170		Péchelbronn
444.191	248		<i>Idem</i>	503.086	170		<i>Idem</i>
444.212	248		<i>Idem</i>	503.088	165		Sté Alsacienne des Carburants
444.221	248		<i>Idem</i>	503.090	170		<i>Idem</i>
444.222	248		<i>Idem</i>	503.091	170		<i>Idem</i>
444.270	248		<i>Idem</i>	503.092	172		Péchelbronn
444.271	248		<i>Idem</i>	503.093	171		Sté Alsacienne des Carburants
444.348	248		<i>Idem</i>	503.096	169		Péchelbronn
444.416	248		<i>Idem</i>	503.099	171		Sté Alsacienne des Carburants
444.417	248		<i>Idem</i>	503.100	170		Péchelbronn
444.542	248	R 4	<i>Idem</i>	503.103	192		Sté Alsacienne des Carburants
444.558	248	R 4	<i>Idem</i>	503.104	192		<i>Idem</i>
444.566	248	R 2	<i>Idem</i>	503.107	192		Péchelbronn
444.571	248	R 4	<i>Idem</i>	503.109	192		Sté Alsacienne des Carburants
444.578	248	R 2	<i>Idem</i>	503.116	195		<i>Idem</i>
444.616	248	R 2	<i>Idem</i>	503.122	192		Péchelbronn
444.651	125		<i>Idem</i>	503.126	187		Sté Alsacienne des Carburants
444.656	126		<i>Idem</i>	503.139	256		Millet Paul « Entreprise »
444.660	125		<i>Idem</i>	503.159	60	A 1	Ets Kuhlmann
444.661	126		<i>Idem</i>	503.162	93	A 1	<i>Idem</i>
444.663	125		<i>Idem</i>	503.166	147	A 1	<i>Idem</i>
444.665	126		<i>Idem</i>	503.168	92	A 1	<i>Idem</i>

**WAGONS CITERNES
METALLIQUES**

**МЕТАЛЛИЧЕСКИЕ
ВАГОНЫ-ЦИСТЕРНЫ**

TANK WAGGONS

METALL-KESSELWAGEN

503.170	92	A 1	Ets. Kuhlmann	503.577	200		Millet Paul « Entreprise »
503.171	92	A 1	<i>Idem</i>	503.619	200		<i>Idem</i>
503.173	84	A 1	<i>Idem</i>	503.621	204		<i>Idem</i>
503.174	93	A 1	<i>Idem</i>	503.625	205		<i>Idem</i>
503.183	165		Fab. Alsacienne Levure & Alcools	503.628	200		<i>Idem</i>
503.188	165		<i>Idem</i>	503.632	186		<i>Idem</i>
503.191	165		<i>Idem</i>	503.633	180	R 1	<i>Idem</i>
503.192	165		<i>Idem</i>	503.642	206		<i>Idem</i>
503.205	96	A 1	Fab. Produits Chimiques de Thann	503.643	200		<i>Idem</i>
503.207	95	A 1	<i>Idem</i>	503.647	110		Péchelbronn
503.209	75	A 1	<i>Idem</i>	503.650	128		<i>Idem</i>
503.216	95	A 1	<i>Idem</i>	503.656	198		<i>Idem</i>
503.217	192		Péchelbronn	503.665	192	R 1	<i>Idem</i>
503.219	192		<i>Idem</i>	503.668	180		<i>Idem</i>
503.295	156		Millet Paul « Entreprise »	503.670	180		<i>Idem</i>
503.298	172	R 1	<i>Idem</i>	503.672	182	R 1	<i>Idem</i>
503.299	153	R 1	<i>Idem</i>	503.673	171		Sté Alsacienne des Carburants
503.305	152	R 1	<i>Idem</i>	503.678	177		<i>Idem</i>
503.307	154		<i>Idem</i>	503.682	183		Péchelbronn
503.324	147	R 1	<i>Idem</i>	503.684	187		<i>Idem</i>
503.328	158	R 1	<i>Idem</i>	503.685	186		<i>Idem</i>
503.331	150	R 1	<i>Idem</i>	503.688	130		<i>Idem</i>
503.359	168		<i>Idem</i>	503.690	130		<i>Idem</i>
503.360	165		<i>Idem</i>	503.695	117		Sté Alsacienne des Carburants
503.365	163		<i>Idem</i>	503.696	188	R 1	Péchelbronn
503.377	194		<i>Idem</i>	503.702	190		Sté Alsacienne des Carburants
503.380	155		<i>Idem</i>	503.706	191		<i>Idem</i>
503.399	149		Schweitzer	503.714	146		<i>Idem</i>
503.446	180		Sté des Houillères Sarre & Moselle	503.715	155	R 1	Péchelbronn
503.449	155	R x	Sté Lorraine Aciéries de Rombas	503.721	123		<i>Idem</i>
503.526	188		Sté Alsacienne des Carburants	503.724	192		<i>Idem</i>
503.531	155		<i>Idem</i>	503.726	170		<i>Idem</i>
503.533	149		<i>Idem</i>	503.736	183		<i>Idem</i>
503.534	156		<i>Idem</i>	503.741	192	R 1	<i>Idem</i>
503.535	189		<i>Idem</i>	503.745	190		<i>Idem</i>
503.540	159	R 1	Péchelbronn	503.747	186		<i>Idem</i>
503.542	175		Sté Alsacienne des Carburants	503.748	194		<i>Idem</i>
503.548	155	R 1	Péchelbronn	503.750	192	R 1	<i>Idem</i>
503.549	148	R 1	<i>Idem</i>	503.753	196	R x	<i>Idem</i>
503.550	149	R 1	<i>Idem</i>	503.755	182	R 1	<i>Idem</i>
503.557	193		Sté Alsacienne des Carburants	503.756	185	R x	<i>Idem</i>
503.558	195		<i>Idem</i>	503.757	156		<i>Idem</i>
503.564	116	A 1	Fab. Prod. Chim. Mat. Col. Mulhouse	503.761	161	R 1	<i>Idem</i>
503.573	200	R 1	Millet Paul « Entreprise »				

**WAGONS CITERNES
METALLIQUES**
**МЕТАЛЛИЧЕСКИЕ
ВАГОНЫ-ЦИСТЕРНЫ**
TANK WAGGONS
METALL-KESSELWAGEN

503.764	153	R 1	Péchelbronn	503.908	153	B 1	Fab. Produits Chimiques de Thann
503.771	194		<i>Idem</i>	503.912	132		Millet Paul « Entreprise »
503.772	194		Sté Alsacienne des Carburants	503.920	180		<i>Idem</i>
503.773	153		Péchelbronn	503.926	200		<i>Idem</i>
503.780	130	R 1	<i>Idem</i>	503.942	128		<i>Idem</i>
503.786	125		<i>Idem</i>	503.960	220		Sté Alsacienne des Carburants
503.793	127		<i>Idem</i>	503.962	220		<i>Idem</i>
503.794	120		<i>Idem</i>	503.964	220		<i>Idem</i>
503.799	129	R 1	<i>Idem</i>	503.965	220		<i>Idem</i>
503.800	192		<i>Idem</i>	503.967	220		<i>Idem</i>
503.804	129	R 1	<i>Idem</i>	503.971	220		<i>Idem</i>
503.805	128	R x	<i>Idem</i>	503.973	220		<i>Idem</i>
503.815	130	R 1	<i>Idem</i>	503.975	220		<i>Idem</i>
503.821	185		Sté Alsacienne des Carburants	503.976	220		<i>Idem</i>
503.824	185		Péchelbronn	503.980	220		<i>Idem</i>
503.825	180		Sté Alsacienne des Carburants	503.982	220		<i>Idem</i>
503.826	185		Péchelbronn	503.983	220		<i>Idem</i>
503.829	180	R 1	<i>Idem</i>	503.986	220		<i>Idem</i>
503.830	180	R 1	<i>Idem</i>	503.987	220		<i>Idem</i>
503.834	170	R 1	<i>Idem</i>	503.993	223		S.I.M.O.T.R.A.
503.836	180	R 1	<i>Idem</i>	503.995	221		<i>Idem</i>
503.839	180		<i>Idem</i>	503.996	223		<i>Idem</i>
503.842	195		<i>Idem</i>	503.997	223		<i>Idem</i>
503.846	151	R x	<i>Idem</i>	504.000	221		<i>Idem</i>
503.848	153	R 1	<i>Idem</i>	504.002	220		<i>Idem</i>
503.854	150	R 1	<i>Idem</i>	504.003	221		<i>Idem</i>
503.855	152	R 1	<i>Idem</i>	504.004	220		<i>Idem</i>
503.856	149	R x	<i>Idem</i>	504.012	220		<i>Idem</i>
503.861	189		<i>Idem</i>	504.026	180		<i>Idem</i>
503.863	192		<i>Idem</i>	504.028	180		<i>Idem</i>
503.867	150	R 1	<i>Idem</i>	504.033	180	R 1	<i>Idem</i>
503.875	155	R 1	<i>Idem</i>	504.037	181	R 1	<i>Idem</i>
503.876	150	R 1	<i>Idem</i>	504.040	266		Millet Paul « Entreprise »
503.877	150	R 1	<i>Idem</i>	504.042	267		<i>Idem</i>
503.883	150	R 1	<i>Idem</i>	504.045	119	B 1	Fab. Produits Chimiques de Thann
503.884	168	R 1	<i>Idem</i>	504.049	247		Service des Essences
503.885	150		Sté Alsacienne des Carburants	504.050	247		<i>Idem</i>
503.889	172		<i>Idem</i>	504.051	247		<i>Idem</i>
503.891	190		Péchelbronn	504.052	247		<i>Idem</i>
503.896	200		Sté Alsacienne des Carburants	504.055	247		<i>Idem</i>
503.900	179		Péchelbronn	504.097	180	R 1	de Wendel & Co. « Les Petits Fils de F. »
503.901	196		<i>Idem</i>	504.098	180	R 1	<i>Idem</i>
503.903	134		<i>Idem</i>	504.101	180	R 1	<i>Idem</i>
503.904	195		<i>Idem</i>	504.109	180	R 1	<i>Idem</i>

**WAGONS CITERNES
METALLIQUES**

**МЕТАЛЛИЧЕСКИЕ
ВАГОНЫ-ЦИСТЕРНЫ**

TANK WAGGONS -

METALL-KESSELWAGEN

504.113	180	180	Millet Paul « Entreprise »	509.701	202	Service des Essences
504.114	185		<i>Idem</i>	509.703	202	<i>Idem</i>
504.116	185		<i>Idem</i>	509.704	202	<i>Idem</i>
504.120	185		<i>Idem</i>	509.708	202	<i>Idem</i>
504.121	185		<i>Idem</i>	509.709	202	<i>Idem</i>
504.125	186		<i>Idem</i>	509.711	202	<i>Idem</i>
504.127	185	R 1	<i>Idem</i>	509.712	202	<i>Idem</i>
504.132	184		<i>Idem</i>	509.716	202	<i>Idem</i>
504.134	179		<i>Idem</i>	509.717	202	<i>Idem</i>
504.138	180	R 1	<i>Idem</i>	509.718	202	<i>Idem</i>
504.140	179		<i>Idem</i>	509.721	156	<i>Idem</i>
504.146	178	R 1	<i>Idem</i>	509.726	152	<i>Idem</i>
504.147	179		<i>Idem</i>	509.733	153	<i>Idem</i>
504.148	155		<i>Idem</i>	509.734	153	<i>Idem</i>
504.149	179		<i>Idem</i>	509.740	156	<i>Idem</i>
504.154	180		<i>Idem</i>	509.742	152	<i>Idem</i>
504.155	180		<i>Idem</i>	509.743	152	<i>Idem</i>
504.157	180		<i>Idem</i>	509.744	181	<i>Idem</i>
504.167	184	R 1	de Wendel & Co. « Les Petits Fils de F. »	509.748	152	<i>Idem</i>
504.171	184	R 1	<i>Idem</i>	509.753	131	<i>Idem</i>
504.184	202		Millet Marcel	509.759	206	<i>Idem</i>
504.206	163		U.C.P.M.I.	510.288	221	Gauderman & Pesin
504.209	163		<i>Idem</i>	510.303	201	Comte Jean
504.215	163		<i>Idem</i>	510.305	200	<i>Idem</i>
504.217	163		<i>Idem</i>	510.309	151	<i>Idem</i>
504.221	163		<i>Idem</i>	510.365	196	<i>Idem</i>
504.506	244		Péchelbronn	510.374	160	<i>Idem</i>
504.507	248		<i>Idem</i>	510.384	154	<i>Idem</i>
504.509	244		<i>Idem</i>	510.395	151	<i>Idem</i>
504.515	244		<i>Idem</i>	510.562	186	Millet Paul « Entreprise »
504.516	246		<i>Idem</i>	510.864	190	Cie Gle Transports Economiques
504.521	245		<i>Idem</i>	510.927	203	Claude
504.522	247	R 1	<i>Idem</i>	510.928	204	<i>Idem</i>
504.525	249		<i>Idem</i>	510.991	168	Balande
504.527	249		<i>Idem</i>	510.994	165	<i>Idem</i>
504.528	249		<i>Idem</i>	511.015	181	Bocquillon
504.535	249		<i>Idem</i>	511.062	182	Cortial P
504.537	249		<i>Idem</i>	511.093	151	Fabre H.
504.539	253		<i>Idem</i>	511.419	180	Bacquié Pauline
504.540	244	R x	<i>Idem</i>	511.530	180	Ets Miraillet
504.546	249		Sté Alsacienne des Carburants	511.531	200	<i>Idem</i>
504.548	249		<i>Idem</i>	511.546	201	<i>Idem</i>
504.549	249		<i>Idem</i>	511.857	191	Sté Nancéienne d'Alimentation
509.700	202		Service des Essences			

**WAGONS CITERNES
METALLIQUES**

**МЕТАЛЛИЧЕСКИЕ
ВАГОНЫ-ЦИСТЕРНЫ**

TANK WAGGONS

METALL-KESSELWAGEN

512.073	199		Frühinsholz	514.023	185		Sté de Aciéries des Longwy
512.131	200		S.O.C.O.M.A.	514.024	156		<i>Idem</i>
512.343	182		Ets Miraillet	514.028	190		<i>Idem</i>
512.345	155		<i>Idem</i>	514.029	179	R 1	<i>Idem</i>
512.404	184		Comte Jean	514.034	160	R 1	<i>Idem</i>
512.418	184		<i>Idem</i>	514.038	244	R 1	<i>Idem</i>
512.439	201		<i>Idem</i>	514.050	268		Millet Paul « Entreprise »
512.807	183		Prat Fontaine & Longuet	514.054	131	R 1	<i>Idem</i>
512.808	183		<i>Idem</i>	514.065	193	R 1	<i>Idem</i>
512.816	183		<i>Idem</i>	514.076	182		<i>Idem</i>
513.045	207		Millet Marcel	514.077	182		<i>Idem</i>
513.407	259		Millet Paul « Entreprise »	514.078	161		<i>Idem</i>
513.408	259		<i>Idem</i>	514.083	183		<i>Idem</i>
513.414	268		<i>Idem</i>	514.087	256		<i>Idem</i>
513.415	268		<i>Idem</i>	514.090	205		<i>Idem</i>
513.424	232		<i>Idem</i>	514.099	268		<i>Idem</i>
513.427	232		<i>Idem</i>	514.101	180	R 2	Cie Forges Châtillon Commentry N.M.
513.429	233		<i>Idem</i>	514.103	170	R 2	<i>Idem</i>
513.430	233		<i>Idem</i>	514.117	248	R 2	Sté Nle Chemins de Fer Français
513.432	233		<i>Idem</i>	514.124	106		<i>Idem</i>
513.433	232		<i>Idem</i>	514.135	155		Durand Elie
513.437	207		<i>Idem</i>	514.136	155		<i>Idem</i>
513.438	208		<i>Idem</i>	514.138	155		<i>Idem</i>
513.440	207		<i>Idem</i>	514.142	170		Sté Ind. du Port de Nomexy
513.485	101		Sté Nle Chemins de Fer Français	514.145	156		Durand Elie
513.551	117	A 1	S.I.P.N.	514.154	185		<i>Idem</i>
513.552	117	A 1	<i>Idem</i>	514.157	162	K 2	<i>Idem</i>
513.554	117	A 1	<i>Idem</i>	514.158	186	R 1	<i>Idem</i>
513.651	112	A 1	<i>Idem</i>	514.166	162	K 2	<i>Idem</i>
513.654	112	A 1	<i>Idem</i>	514.175	206	R 3	<i>Idem</i>
513.655	112	A 1	<i>Idem</i>	514.177	206	R 2	<i>Idem</i>
513.656	122	A 1	<i>Idem</i>	514.181	204	R 2	<i>Idem</i>
513.658	112	A 1	<i>Idem</i>	514.183	206	R 1	<i>Idem</i>
513.660	112	A 1	<i>Idem</i>	514.195	204	R 3	Huileries Luzzatti
513.661	112	A 1	<i>Idem</i>	514.197	205	R 3	<i>Idem</i>
513.662	112	A 1	<i>Idem</i>	514.198	205	R 3	<i>Idem</i>
513.663	112	A 1	<i>Idem</i>	514.220	181		S.O.C.O.M.A.
513.664	112	A 1	<i>Idem</i>	514.221	166	R 1	<i>Idem</i>
513.667	112	A 1	<i>Idem</i>	514.251	195		<i>Idem</i>
513.676	112	A 1	<i>Idem</i>	514.263	190	R 1	C.I.W.C.
513.682	112	A 1	<i>Idem</i>	514.265	230		<i>Idem</i>
513.684	112	A 1	<i>Idem</i>	514.267	231		<i>Idem</i>
513.685	112	A 1	<i>Idem</i>	514.279	160		Scé Pts & Chaussées de l'Aisne
514.019	172	R 1	Sté des Aciéries de Longwy	514.281	160		<i>Idem</i>

**WAGONS CITERNES
METALLIQUES**
**МЕТАЛЛИЧЕСКИЕ
ВАГОНЫ-ЦИСТЕРНЫ**
TANK WAGGONS
METALL-KESSELWAGEN

514.283	160		Scé Pts & Chaussées de l'Aisne	514.610	170	R 2	Cochery Albert « Entreprise »
514.286	160		<i>Idem</i>	514.618	170	R 2	<i>Idem</i>
514.306	182		Millet Marcel	514.631	184		Cie Forges Ac. Marine et Homécourt
514.310	184		<i>Idem</i>	514.633	184		<i>Idem</i>
514.313	188		<i>Idem</i>	514.635	183		<i>Idem</i>
514.317	171	R 2	<i>Idem</i>	514.641	184		<i>Idem</i>
514.322	184		<i>Idem</i>	514.663	180		Cochery Albert « Entreprise »
514.326	205		<i>Idem</i>	514.666	180		<i>Idem</i>
514.329	206		<i>Idem</i>	514.684	170	R 2	<i>Idem</i>
514.330	200		<i>Idem</i>	514.696	180	R 2	<i>Idem</i>
514.344	180	R 2	Cochery Albert « Entreprise »	514.720	100	A 3	Solvay & Cie
514.370	180		<i>Idem</i>	514.728	180	A 3	<i>Idem</i>
514.406	150	R 2	Sté Rol Lister	514.741	170	A 3	<i>Idem</i>
514.422	181	R 2	Ets Miraillet	514.746	170	A 3	Marcheville Daguin & Cia
514.431	181		<i>Idem</i>	514.774	203	R 4	Ets Miraillet
514.442	179		<i>Idem</i>	514.788	183		<i>Idem</i>
514.446	163		<i>Idem</i>	514.796	190		<i>Idem</i>
514.447	163		<i>Idem</i>	514.797	195		<i>Idem</i>
514.448	149		<i>Idem</i>	514.802	187	R 1	<i>Idem</i>
514.449	195		<i>Idem</i>	514.803	156	R 1	<i>Idem</i>
514.450	194		<i>Idem</i>	514.804	191		<i>Idem</i>
514.455	182		<i>Idem</i>	514.808	185		<i>Idem</i>
514.460	177		<i>Idem</i>	514.813	155		<i>Idem</i>
514.463	176	R 1	<i>Idem</i>	514.816	154		<i>Idem</i>
514.464	176	R 1	<i>Idem</i>	514.821	200		Minot Pierre
514.467	176	R 1	S.I.M.O.T.R.A.	514.822	206		<i>Idem</i>
514.468	182		Ets Miraillet	514.823	209		<i>Idem</i>
514.474	195	R 2	<i>Idem</i>	514.824	208		<i>Idem</i>
514.477	179		<i>Idem</i>	514.846	191		Ets Miraillet
514.481	181	R 1	<i>Idem</i>	514.847	205		<i>Idem</i>
514.483	180	R 1	<i>Idem</i>	514.848	204	R 4	<i>Idem</i>
514.489	165	R 2	<i>Idem</i>	514.862	180		Sté Champenoise des Carburants
514.490	165	R 2	<i>Idem</i>	514.869	160	K 31	<i>Idem</i>
514.493	162		<i>Idem</i>	514.873	175		Ets Miraillet
514.500	165	R 2	<i>Idem</i>	514.886	204		<i>Idem</i>
514.503	190		<i>Idem</i>	514.887	200	R 2	<i>Idem</i>
514.506	185	R 4	<i>Idem</i>	514.888	168	K 2	<i>Idem</i>
514.508	190	R 2	<i>Idem</i>	514.889	160	K 2	<i>Idem</i>
514.510	190	R 2	<i>Idem</i>	514.890	164	K 2	<i>Idem</i>
514.512	188	R 2	<i>Idem</i>	514.893	163	K 2 R 2	<i>Idem</i>
514.517	183		<i>Idem</i>	514.894	163	K 2 R 2	<i>Idem</i>
514.521	183		<i>Idem</i>	514.897	170	R 1	<i>Idem</i>
514.559	200	R 1	Sté des Aciéries de Longwy	514.898	170	R 1	<i>Idem</i>
514.563	180	R 1	<i>Idem</i>	514.915	165	R 2	S.I.M.O.T.R.A.
514.595	180		Scé Pts et Chaussées de Mthe. & Mos.	514.921	180		Sté Champenoise des Carburants

**WAGONS CITERNES
METALLIQUES**
**МЕТАЛЛИЧЕСКИЕ
ВАГОНЫ-ЦИСТЕРНЫ**
TANK WAGGONS
METALL-KESSELWAGEN

514.923	180		Sté Champenoise des Carburants	520.414	221		Desmarais Frères
514.928	180		<i>Idem</i>	520.415	221		<i>Idem</i>
514.951	220		C.I.W.C. V	520.417	228		<i>Idem</i>
514.963	193	K 2 R 2	<i>Idem</i>	520.418	221		<i>Idem</i>
514.965	184		<i>Idem</i>	520.419	221		<i>Idem</i>
514.972	231		<i>Idem</i>	520.420	221		<i>Idem</i>
514.976	231		<i>Idem</i>	520.425	221		<i>Idem</i>
514.978	246		<i>Idem</i>	520.426	221		<i>Idem</i>
514.979	246		<i>Idem</i>	520.429	221		<i>Idem</i>
514.994	190	R 3	<i>Idem</i>	520.431	221		<i>Idem</i>
514.996	189	R 3	<i>Idem</i>	520.433	221		<i>Idem</i>
514.998	191	R 3	<i>Idem</i>	520.435	221		<i>Idem</i>
514.999	193	R 3	<i>Idem</i>	520.438	221		<i>Idem</i>
520.002	182		Cie Industrielle des Pétroles	520.459	186	K 2	Les Consommateurs de Pétrole
520.007	201		<i>Idem</i>	520.460	186	K 2	<i>Idem</i>
520.012	201		<i>Idem</i>	520.467	182		<i>Idem</i>
520.028	182		<i>Idem</i>	520.468	182		<i>Idem</i>
520.031	203		<i>Idem</i>	520.469	182		<i>Idem</i>
520.034	182		<i>Idem</i>	520.473	247		<i>Idem</i>
520.041	182		<i>Idem</i>	520.478	247		<i>Idem</i>
520.057	194	Cal. R 4	C.E.M.A.R.	520.502	184		Blonde & Rigaud
520.058	195	Cal. R 4	<i>Idem</i>	520.509	160	R 1	Scé Pts & Chaussées du Morbihan
520.060	194	Cal. R 4	<i>Idem</i>	520.549	180		Pellé
520.110	180		Scé Pts Chaussées Seine Inférieure	520.552	108	A 1	Cie du Phospho Guano
520.172	170		S.I.M.O.T.R.A.	520.593	180		Balande
520.193	203		<i>Idem</i>	520.594	181		<i>Idem</i>
520.196	222		<i>Idem</i>	520.662	169		Ets Bajard Denninger
520.197	222		<i>Idem</i>	520.747	186		Cie Industrielle des Pétroles
520.199	246		<i>Idem</i>	520.762	181	R 4	C.E.T.
520.207	205	K 3 R 1	<i>Idem</i>	520.764	182	R 4	<i>Idem</i>
520.210	204	K 3 R 1	<i>Idem</i>	520.765	180	R 4	<i>Idem</i>
520.213	246		<i>Idem</i>	520.766	183	R 4	<i>Idem</i>
520.215	246		<i>Idem</i>	520.767	181	R 4	<i>Idem</i>
520.239	160		Scé Pts & Chaussées de l'Eure	520.773	193	R 1	<i>Idem</i>
520.279	162		Bornozzi	520.774	183	R 1	<i>Idem</i>
520.317	160	R 1	Scé Pts & Chaussées du Morbihan	520.775	194	R 1	<i>Idem</i>
520.340	220	F 2	Potasse & Engrais Chimiques	520.817	150	R 1	<i>Idem</i>
520.343	180	R 4	S.I.M.O.T.R.A.	520.826	148	R 1	<i>Idem</i>
520.346	180	R 4	<i>Idem</i>	521.043	179		Cie Générale Industrielle de Carmaux
520.362	180		Orsal A.	521.121	250		Ets Miraillet
520.410	221		Desmarais Frères	521.143	180		S.I.M.O.T.R.A.
520.411	221		<i>Idem</i>	521.340	168		Dist. Ent. Guyenne & Gascogne
520.412	221		<i>Idem</i>	521.385	180	R 1	Scé Pts & Chaussées Loire Inférieure
520.413	221		<i>Idem</i>	521.388	170	R 1	<i>Idem</i>

**WAGONS CITERNES
METALLIQUES**
**МЕТАЛЛИЧЕСКИЕ
ВАГОНЫ-ЦИСТЕРНЫ**
TANK WAGGONS
METALL-KESSELWAGEN

521.435	175	R 1	S. A. des Pétroles Jupiter	522.015	222		C.E.M.A.R.
521.437	177	R 1	<i>Idem</i>	522.016	222		<i>Idem</i>
521.438	175	R 1	<i>Idem</i>	522.017	222		<i>Idem</i>
521.442	175	R 1	<i>Idem</i>	522.020	222		<i>Idem</i>
521.445	175	R 1	<i>Idem</i>	522.024	222		<i>Idem</i>
521.454	173	R 1	<i>Idem</i>	522.026	223		<i>Idem</i>
521.469	195	Cal. R 4	<i>Idem</i>	522.029	222		<i>Idem</i>
521.470	195	Cal. R 4	<i>Idem</i>	522.113	217	K 2	Huilcombus
521.473	195	R 4	<i>Idem</i>	522.114	217	K 2	Sté Fse des Huiles Combustibles
521.518	185		Desmarais Frères	522.119	202	K 2	<i>Idem</i>
521.519	183		<i>Idem</i>	522.217	193		C.E.T.
521.520	183		<i>Idem</i>	522.224	192		<i>Idem</i>
521.521	183		<i>Idem</i>	522.226	192		<i>Idem</i>
521.522	183		<i>Idem</i>	522.230	191	R 3	<i>Idem</i>
521.523	183		<i>Idem</i>	522.234	195		<i>Idem</i>
521.524	183		<i>Idem</i>	522.236	194	R 1	<i>Idem</i>
521.526	183		<i>Idem</i>	522.239	196		<i>Idem</i>
521.608	196	R 3	<i>Idem</i>	522.240	196		<i>Idem</i>
521.612	196		<i>Idem</i>	522.242	195		<i>Idem</i>
521.613	196		<i>Idem</i>	522.243	196		<i>Idem</i>
521.626	174	R 3	<i>Idem</i>	522.245	149		<i>Idem</i>
521.627	193		<i>Idem</i>	522.247	150		<i>Idem</i>
521.629	196		<i>Idem</i>	522.248	150		<i>Idem</i>
521.632	192		<i>Idem</i>	522.331	155		Pétronaphte
521.633	192		<i>Idem</i>	522.488	178		Millet Paul « Entreprise »
521.634	192		<i>Idem</i>	522.576	157	R 1	Wacuum Oil Cie
521.635	192		<i>Idem</i>	522.731	115	A 1	Ets Kuhlmann
521.638	192		Desmarais Frères	522.775	115	A 1	<i>Idem</i>
521.641	192		<i>Idem</i>	522.783	115	A 1	<i>Idem</i>
521.656	203		Cie Industrielle des Pétroles	522.787	115	A 3	<i>Idem</i>
521.669	202		<i>Idem</i>	522.797	115	A 1	<i>Idem</i>
521.677	156		Durand Elie	523.147	220		Desmarais Frères
521.692	175		Sce Pts & Chaussées du Finistère	523.152	220		<i>Idem</i>
521.695	205		Durand Elie	523.153	220		<i>Idem</i>
521.960	205		Economats St Nle Chem. fer Français	523.156	220		<i>Idem</i>
522.003	222		C.E.M.A.R.	523.157	220		<i>Idem</i>
522.004	222		<i>Idem</i>	523.158	220		<i>Idem</i>
522.005	222		<i>Idem</i>	523.162	192		<i>Idem</i>
522.006	222		<i>Idem</i>	523.165	192		<i>Idem</i>
522.008	222		<i>Idem</i>	523.167	192		<i>Idem</i>
522.009	222		<i>Idem</i>	523.321	171		L.O.C.A.M.A.T.
522.011	222		<i>Idem</i>	523.333	166		<i>Idem</i>
522.014	222		<i>Idem</i>	523.336	168		<i>Idem</i>
522.015	222		<i>Idem</i>	523.339	172		<i>Idem</i>

**WAGONS CITERNES
METALLIQUES**

**МЕТАЛЛИЧЕСКИЕ
ВАГОНЫ-ЦИСТЕРНЫ**

TANK WAGGONS

METALL-KESSELWAGEN

523.345	193		L.O.C.A.M.A.T.	524.517	80	A 1	Poudrerie d'Angoulême
523.372	180		Lille Bonnières & Colombes	524.525	80	A 1	S.I.P.N.
523.373	181		<i>Idem</i>	524.529	80	A 1	Poudrerie d'Angoulême
523.384	151		<i>Idem</i>	524.530	80	A 1	<i>Idem</i>
523.387	177		<i>Idem</i>	524.531	80	A 1	<i>Idem</i>
523.389	178		<i>Idem</i>	524.538	80	A 1	<i>Idem</i>
523.391	185		<i>Idem</i>	524.541	80	A 1	<i>Idem</i>
523.393	186		<i>Idem</i>	524.545	80	A 1	<i>Idem</i>
523.394	195		<i>Idem</i>	524.563	180		Marine Nationale de Brest
523.395	152		<i>Idem</i>	524.564	180		<i>Idem</i>
523.398	185		<i>Idem</i>	524.566	180		<i>Idem</i>
523.400	155		<i>Idem</i>	524.567	180		Marine Nationale de Lorient
523.405	195		<i>Idem</i>	524.568	180		<i>Idem</i>
523.410	182		<i>Idem</i>	524.570	180		<i>Idem</i>
523.411	153		<i>Idem</i>	524.572	180		Marine Nationale de Brest
523.412	188		<i>Idem</i>	524.575	180		<i>Idem</i>
523.413	195		<i>Idem</i>	524.576	180		<i>Idem</i>
523.414	194		<i>Idem</i>	524.577	180		<i>Idem</i>
523.420	196	Cal. R 2	<i>Idem</i>	524.578	180		<i>Idem</i>
523.421	178		<i>Idem</i>	524.593	212		<i>Idem</i>
523.422	175		<i>Idem</i>	524.599	212		S.A. des Pétroles Jupiter
523.423	177		<i>Idem</i>	524.604	213		<i>Idem</i>
523.427	184		<i>Idem</i>	524.605	183		<i>Idem</i>
523.428	178		<i>Idem</i>	524.609	212		<i>Idem</i>
523.440	173		Labaud Margerand & Blonde	524.611	183		<i>Idem</i>
523.540	182		Cie Industrielle des Pétroles	524.614	183		<i>Idem</i>
523.542	182		<i>Idem</i>	524.623	214		<i>Idem</i>
523.721	187		Marine Nationale Lorient	524.626	215		<i>Idem</i>
523.724	150		Marine Nationale de Brest	524.637	216		<i>Idem</i>
523.726	160		Marine Nationale Cherbourg	524.641	216		<i>Idem</i>
523.756	181		Marine Nationale de Brest	524.644	216		<i>Idem</i>
523.757	181		<i>Idem</i>	524.647	213		<i>Idem</i>
523.759	180		Marine Nationale Cherbourg	524.648	213		<i>Idem</i>
523.761	180		Marine Nationale Lorient	524.653	216		<i>Idem</i>
523.827	267		Millet Marcel	524.655	216		<i>Idem</i>
524.035	180		Ets Miraillet	524.656	216		<i>Idem</i>
524.244	190		S.O.C.O.M.A.	524.657	216		<i>Idem</i>
524.340	114	A 1	Cie du Phospho Guano	524.663	216		<i>Idem</i>
524.343	114	A 1	<i>Idem</i>	524.673	199	R 3	<i>Idem</i>
524.502	80	A 1	Poudrerie d'Angoulême	524.685	195	K 3 R 1	<i>Idem</i>
524.506	80	A 1	<i>Idem</i>	524.686	195	K 3 R 1	<i>Idem</i>
524.508	80	A 1	<i>Idem</i>	524.692	200	R 3	<i>Idem</i>
524.510	80	A 1	<i>Idem</i>	524.701	200	R 3	<i>Idem</i>
524.515	80	A 1	<i>Idem</i>	524.704	200		<i>Idem</i>

**WAGONS CITERNES
METALLIQUES**

**МЕТАЛЛИЧЕСКИЕ
ВАГОНЫ-ЦИСТЕРНЫ**

TANK WAGGONS

METALL-KESSELWAGEN

524.709	176	R 1	S.A. de Pétroles Jupiter
524.716	177	R 1	<i>Idem</i>
524.717	177	R 1	<i>Idem</i>
524.800	240		Direction des Carburants
524.803	240		<i>Idem</i>
524.807	240		<i>Idem</i>
524.809	240		<i>Idem</i>
524.810	240		<i>Idem</i>
524.812	240		<i>Idem</i>
524.814	240		<i>Idem</i>
524.815	240		<i>Idem</i>
524.816	240		<i>Idem</i>
524.817	240		<i>Idem</i>
524.818	240		<i>Idem</i>
524.821	240		<i>Idem</i>
524.824	240		<i>Idem</i>
524.826	240		<i>Idem</i>
524.834	240		<i>Idem</i>
524.837	240		<i>Idem</i>
524.838	240		<i>Idem</i>
524.842	240		<i>Idem</i>
524.850	240		<i>Idem</i>
524.855	240		<i>Idem</i>
524.856	240		<i>Idem</i>
524.859	240		<i>Idem</i>
524.863	240		<i>Idem</i>
524.864	240		<i>Idem</i>
524.865	240		<i>Idem</i>
524.866	240		<i>Idem</i>
524.872	240		<i>Idem</i>
524.877	240		<i>Idem</i>
524.881	240		<i>Idem</i>
524.882	240		<i>Idem</i>
524.884	240		<i>Idem</i>
524.886	240		<i>Idem</i>
524.887	240		<i>Idem</i>
524.892	240		<i>Idem</i>
524.893	240		<i>Idem</i>
524.897	240		<i>Idem</i>
524.899	240		<i>Idem</i>
524.900	240		<i>Idem</i>
524.903	240		<i>Idem</i>
524.905	240		<i>Idem</i>
524.908	240		<i>Idem</i>

524.909	240	Direction des Carburants
524.916	240	<i>Idem</i>
524.917	240	<i>Idem</i>
524.919	240	<i>Idem</i>
524.923	240	<i>Idem</i>
524.927	240	<i>Idem</i>
524.928	240	<i>Idem</i>
524.929	240	<i>Idem</i>
524.932	240	<i>Idem</i>
524.933	240	<i>Idem</i>
524.934	240	<i>Idem</i>
524.935	240	<i>Idem</i>
524.936	240	<i>Idem</i>
524.937	240	<i>Idem</i>
524.938	240	<i>Idem</i>
524.941	240	<i>Idem</i>
524.944	240	<i>Idem</i>
524.949	240	<i>Idem</i>
524.950	240	<i>Idem</i>
524.954	240	<i>Idem</i>
524.956	240	<i>Idem</i>
524.957	240	<i>Idem</i>
524.962	240	<i>Idem</i>
524.964	240	<i>Idem</i>
524.965	240	<i>Idem</i>
524.967	240	<i>Idem</i>
524.970	240	<i>Idem</i>
524.974	240	<i>Idem</i>
524.978	240	<i>Idem</i>
524.980	240	<i>Idem</i>
524.986	240	<i>Idem</i>
524.988	240	<i>Idem</i>
524.992	240	<i>Idem</i>
524.995	240	<i>Idem</i>
524.998	240	<i>Idem</i>
524.999	240	<i>Idem</i>
525.000	240	<i>Idem</i>
525.002	240	<i>Idem</i>
525.003	240	<i>Idem</i>
525.005	240	<i>Idem</i>
525.007	240	<i>Idem</i>
525.008	240	<i>Idem</i>
525.009	240	<i>Idem</i>
525.012	240	<i>Idem</i>
525.013	240	<i>Idem</i>

**WAGGONS CITERNES
METALLIQUES**

**МЕТАЛЛИЧЕСКИЕ
ВАГОНЫ-ЦИСТЕРНЫ**

TANK WAGGONS

METALL-KESSELWAGEN

525.014	240		Direction des Carburants	526.237	178		L.O.C.A.M.A.T.
525.015	240		<i>Idem</i>	526.240	180		<i>Idem</i>
525.016	240		<i>Idem</i>	526.241	180		<i>Idem</i>
525.017	240		<i>Idem</i>	526.242	181		<i>Idem</i>
525.020	240		<i>Idem</i>	526.258	181		<i>Idem</i>
525.021	240		<i>Idem</i>	526.259	181		<i>Idem</i>
525.022	240		<i>Idem</i>	526.265	180		<i>Idem</i>
525.023	240		<i>Idem</i>	526.278	169		Ets Valette
525.025	240		<i>Idem</i>	526.436	204		Entrepôts Raymondis
525.026	240		<i>Idem</i>	526.635	183		Lille Bonnières et Colombes
525.027	240		<i>Idem</i>	526.652	253	A 1	Ets Kuhlmann
525.029	240		<i>Idem</i>	526.661	191		Cie Industrielle des Pétroles
525.031	240		<i>Idem</i>	526.664	193		<i>Idem</i>
525.032	240		<i>Idem</i>	526.665	195		<i>Idem</i>
525.033	240		<i>Idem</i>	526.666	191		<i>Idem</i>
525.039	240		<i>Idem</i>	526.667	194		<i>Idem</i>
525.040	240		<i>Idem</i>	526.670	170		<i>Idem</i>
525.041	240		<i>Idem</i>	526.682	203		<i>Idem</i>
525.042	240		<i>Idem</i>	526.689	202		<i>Idem</i>
525.043	240		<i>Idem</i>	526.695	202		<i>Idem</i>
525.044	240		<i>Idem</i>	526.697	201		<i>Idem</i>
525.045	240		<i>Idem</i>	526.698	202		<i>Idem</i>
525.048	240		<i>Idem</i>	526.721	192	A 1	Ets Kuhlmann
525.293	183	R 1	S.A. des Pétroles Jupiter	526.738	248	A 1	<i>Idem</i>
525.294	151		<i>Idem</i>	526.746	248	A 1	<i>Idem</i>
525.301	195	Cal. R 4	<i>Idem</i>	526.752	249	A 1	<i>Idem</i>
525.302	195	R 4	<i>Idem</i>	526.757	207	B 1	<i>Idem</i>
525.307	195	R 4	<i>Idem</i>	526.770	245	A 1	<i>Idem</i>
525.309	195	Cal. R 4	<i>Idem</i>	526.794	204	B 1	<i>Idem</i>
525.385	201		Cie Industrielle des Pétroles	527.806	244	A 2	<i>Idem</i>
525.669	170		Robbe Frères	526.901	203		Cie Industrielle des Pétroles
525.674	170	K 2	<i>Idem</i>	526.902	203		<i>Idem</i>
525.675	170	K 2	<i>Idem</i>	526.922	180		Marine Nationale de Cherbourg
525.802	150	C 1	Saint-Gobain	526.925	180		<i>Idem</i>
525.806	118	A 1	<i>Idem</i>	526.928	142		Marine Nationale de Brest
525.840	118	A 1	<i>Idem</i>	526.930	180		Marine Nationale de Cherbourg
525.850	79	A 1	<i>Idem</i>	526.931	180		<i>Idem</i>
525.853	79	A 1	<i>Idem</i>	526.933	203		Lille Bonnières & Colombes
525.926	201		Cie Industrielle des Pétroles	526.934	203		<i>Idem</i>
525.927	202		<i>Idem</i>	526.936	181		<i>Idem</i>
525.928	202		<i>Idem</i>	526.939	191		<i>Idem</i>
525.944	185		S.I.M.O.T.R.A.	526.942	174		<i>Idem</i>
526.105	182		Cie Industrielle des Pétroles	526.944	182		<i>Idem</i>
526.235	181		L.O.C.A.M.A.T.	526.945	182	R 1	<i>Idem</i>

**WAGONS CITERNES
METALLIQUES**
**МЕТАЛЛИЧЕСКИЕ
ВАГОНЫ-ЦИСТЕРНЫ**
TANK WAGGONS
METALL-KESSELWAGEN

526.953	172	Lille Bonnières & Colombes	527.453	181		Cie Industrielle des Pétroles
526.961	181	<i>Idem</i>	527.470	167		Potin Félix et Cie
526.966	189	<i>Idem</i>	527.478	177		<i>Idem</i>
526.970	167	<i>Idem</i>	527.479	177		<i>Idem</i>
526.976	126	<i>Idem</i>	527.482	176		F. Potin
526.977	123	<i>Idem</i>	527.582	114	A 1	Bozel Malétra
526.978	107	<i>Idem</i>	527.681	110	A 1	Saint-Gobain
526.986	151	<i>Idem</i>	527.696	110	A 1	<i>Idem</i>
526.988	178	<i>Idem</i>	527.715	106	A 1	<i>Idem</i>
526.990	166	<i>Idem</i>	527.717	106	A 1	<i>Idem</i>
526.995	182	<i>Idem</i>	527.729	106	A 1	<i>Idem</i>
527.000	201	<i>Idem</i>	527.825	199		Millet Paul
527.001	200	<i>Idem</i>	527.836	200		<i>Idem</i>
527.004	201	<i>Idem</i>	527.837	197	R 2	<i>Idem</i>
527.006	201	<i>Idem</i>	527.888	193		Sté Métal. Elect. et Aux. des Ch. de Fer
527.007	182	<i>Idem</i>	527.891	162		<i>Idem</i>
527.009	182	<i>Idem</i>	527.897	195	Cal. R 4	S.A. des Pétroles Jupiter
527.013	182	<i>Idem</i>	527.902	170		<i>Idem</i>
527.014	183	<i>Idem</i>	527.905	170		<i>Idem</i>
527.020	182	<i>Idem</i>	527.909	170		<i>Idem</i>
527.021	183	<i>Idem</i>	527.914	171		<i>Idem</i>
527.024	183	<i>Idem</i>	527.920	195	Cal. R 4	<i>Idem</i>
527.025	182	<i>Idem</i>	527.926	195	Cal. R 4	<i>Idem</i>
527.028	183	<i>Idem</i>	527.930	195	R 4	<i>Idem</i>
527.029	184	<i>Idem</i>	527.936	195	Ca. R 4	<i>Idem</i>
527.031	182	<i>Idem</i>	527.943	195		Pétronaphte
527.035	182	<i>Idem</i>	527.944	160		<i>Idem</i>
527.038	182	<i>Idem</i>	527.945	160		<i>Idem</i>
527.040	203	<i>Idem</i>	527.952	195	Ca. R 4	S.A. des Pétroles Jupiter
527.046	191	<i>Idem</i>	527.955	195	R 4	<i>Idem</i>
527.049	203	<i>Idem</i>	527.958	195	Ca. R 4	<i>Idem</i>
527.051	182	<i>Idem</i>	527.967	195	R 4	<i>Idem</i>
527.054	182	<i>Idem</i>	527.968	195	R 4	<i>Idem</i>
527.055	182	<i>Idem</i>	527.970	195	R 4	<i>Idem</i>
527.056	181	<i>Idem</i>	527.979	195	Cal. R 4	<i>Idem</i>
527.059	182	<i>Idem</i>	527.984	204		Ets Miraillet
527.060	182	<i>Idem</i>	528.187	206		S.I.M.O.T.R.A.
527.072	154	R 1 Ets Lasailly & Bichebois	528.188	205		<i>Idem</i>
527.074	153	R 1 <i>Idem</i>	528.190	204		<i>Idem</i>
527.160	182	C.E.T.	528.193	202	R 2	<i>Idem</i>
527.161	174	<i>Idem</i>	528.195	200	R 4	<i>Idem</i>
527.197	169	L.O.C.A.M.A.T.	528.197	200		<i>Idem</i>
527.199	196	<i>Idem</i>	528.198	200		<i>Idem</i>
527.205	174	<i>Idem</i>	528.200	200	R 2	<i>Idem</i>

**WAGONS CITERNES
METALLIQUES**

**МЕТАЛЛИЧЕСКИЕ
ВАГОНЫ-ЦИСТЕРНЫ**

TANK WAGGONS

METALL-KESSELWAGEN

528.201	203		S.I.M.O.T.R.A.	528.353	190	Cal. R 4	S.I.M.O.T.R.A.
528.202	203		<i>Idem</i>	528.354	190	R 4	<i>Idem</i>
528.203	203		<i>Idem</i>	528.357	170		<i>Idem</i>
528.209	204		<i>Idem</i>	528.361	170		<i>Idem</i>
528.211	200	R 3	<i>Idem</i>	528.371	170		<i>Idem</i>
528.215	202		<i>Idem</i>	528.373	170		<i>Idem</i>
528.220	203		<i>Idem</i>	528.377	180	R 1	<i>Idem</i>
528.221	204		<i>Idem</i>	528.379	200	R 2	<i>Idem</i>
528.224	204		<i>Idem</i>	528.381	204		<i>Idem</i>
528.226	200	R 4	<i>Idem</i>	528.382	204		<i>Idem</i>
528.231	204		<i>Idem</i>	528.383	200		<i>Idem</i>
528.235	200	R 3	<i>Idem</i>	528.385	200	R 2	<i>Idem</i>
528.239	200		<i>Idem</i>	528.396	203	R 3	<i>Idem</i>
528.244	200	R 3	<i>Idem</i>	528.399	200	R 2	<i>Idem</i>
528.248	200		<i>Idem</i>	528.400	203		<i>Idem</i>
528.249	204		<i>Idem</i>	528.402	201	R 3	<i>Idem</i>
528.255	203		<i>Idem</i>	528.403	202		<i>Idem</i>
528.260	192		<i>Idem</i>	528.404	203		<i>Idem</i>
528.262	201		<i>Idem</i>	528.408	202		<i>Idem</i>
528.264	201		<i>Idem</i>	528.409	200	R 2	<i>Idem</i>
528.265	202		<i>Idem</i>	528.410	200	R 4	<i>Idem</i>
528.268	201		<i>Idem</i>	528.416	204		<i>Idem</i>
528.275	201		<i>Idem</i>	528.422	204		<i>Idem</i>
528.280	201		<i>Idem</i>	528.425	200		<i>Idem</i>
528.290	202		<i>Idem</i>	528.430	200		<i>Idem</i>
528.292	200		<i>Idem</i>	528.431	204		<i>Idem</i>
528.294	201		<i>Idem</i>	528.433	216		<i>Idem</i>
528.298	202		<i>Idem</i>	528.438	215		<i>Idem</i>
528.310	180		<i>Idem</i>	528.439	216		<i>Idem</i>
528.313	180		<i>Idem</i>	528.442	217		<i>Idem</i>
528.314	180	R 3	<i>Idem</i>	528.443	216		<i>Idem</i>
528.315	184	R 1	<i>Idem</i>	528.447	220		<i>Idem</i>
528.316	180	R 4	<i>Idem</i>	528.448	216		<i>Idem</i>
528.318	184	R 1	<i>Idem</i>	528.450	216		<i>Idem</i>
528.323	180	R 3	<i>Idem</i>	528.451	216		<i>Idem</i>
528.332	180	R 1	<i>Idem</i>	528.454	217		<i>Idem</i>
528.335	180	R 3	<i>Idem</i>	528.456	217		<i>Idem</i>
528.336	180	R 3	<i>Idem</i>	528.457	216		<i>Idem</i>
528.339	180	R 1	<i>Idem</i>	528.458	180		<i>Idem</i>
528.340	180	R 1	<i>Idem</i>	528.463	181	R 1	<i>Idem</i>
528.341	180		<i>Idem</i>	528.465	180		<i>Idem</i>
528.344	180	R 1	<i>Idem</i>	528.467	180		<i>Idem</i>
528.346	180	R 1	<i>Idem</i>	528.468	180		<i>Idem</i>
528.352	190		<i>Idem</i>	528.469	180		<i>Idem</i>
				528.470	180	R 3	<i>Idem</i>

**WAGONS CITERNES
METALLIQUES**

**МЕТАЛЛИЧЕСКИЕ
ВАГОНЫ-ЦИСТЕРНЫ**

TANK WAGGONS

METALL-KESSELWAGEN

528.475	180	R 3	S.I.M.O.T.R.A.
528.480	180		<i>Idem</i>
528.481	181	R 1	<i>Idem</i>
528.483	193	R 3	<i>Idem</i>
528.487	203		<i>Idem</i>
528.493	203		<i>Idem</i>
528.495	200	R 4	<i>Idem</i>
528.496	204		<i>Idem</i>
528.498	200	R 4	<i>Idem</i>
528.503	200	R 2	<i>Idem</i>
528.509	203		<i>Idem</i>
528.510	200		<i>Idem</i>
528.512	200	R 2	<i>Idem</i>
528.522	182	R 1	<i>Idem</i>
528.523	183	R 1	<i>Idem</i>
528.331	205	R 3	<i>Idem</i>
528.537	210	R 2	<i>Idem</i>
528.538	204		<i>Idem</i>
528.540	212		<i>Idem</i>
528.543	212		<i>Idem</i>
528.544	212		<i>Idem</i>
528.554	200	R 4	<i>Idem</i>
528.557	170		<i>Idem</i>
528.559	170		<i>Idem</i>
528.561	200	R 3	<i>Idem</i>
528.563	170		<i>Idem</i>
528.564	170		<i>Idem</i>
528.565	210	R 2	<i>Idem</i>
528.566	210		<i>Idem</i>
528.568	170		<i>Idem</i>
528.569	210		<i>Idem</i>
528.572	212		<i>Idem</i>
528.574	170		<i>Idem</i>
528.579	212		<i>Idem</i>
528.580	212		<i>Idem</i>
528.588	170	R 1	<i>Idem</i>
528.589	201	R 3	<i>Idem</i>
528.593	203	R 3	<i>Idem</i>
528.594	203	R 3	<i>Idem</i>
528.595	200	R 3	<i>Idem</i>
528.613	211		<i>Idem</i>
528.620	212		<i>Idem</i>
528.622	212		<i>Idem</i>
528.623	213		<i>Idem</i>
528.635	210	K 2	<i>Idem</i>

528.637	209	K 2	S.I.M.O.T.R.A.
528.638	209	K 2	<i>Idem</i>
528.641	190	K 2	<i>Idem</i>
528.643	200	K 2	<i>Idem</i>
528.645	203		<i>Idem</i>
528.646	203		<i>Idem</i>
528.650	200	R 2	<i>Idem</i>
528.652	200	R 2	<i>Idem</i>
528.653	204		<i>Idem</i>
528.654	180	R 3	<i>Idem</i>
528.658	180	R 3	<i>Idem</i>
528.659	180	R 3	<i>Idem</i>
528.660	180		<i>Idem</i>
528.667	203		<i>Idem</i>
528.671	181	R 3	<i>Idem</i>
528.672	182	R 1	<i>Idem</i>
528.682	180	R 3	<i>Idem</i>
528.684	180	R 1	<i>Idem</i>
528.690	180	R 3	<i>Idem</i>
528.694	180	R 3	<i>Idem</i>
528.696	180	R 3	<i>Idem</i>
528.701	180	R 3	<i>Idem</i>
528.704	183	R 1	<i>Idem</i>
528.707	180	R 1	<i>Idem</i>
528.711	200		<i>Idem</i>
528.712	200		<i>Idem</i>
528.713	200		<i>Idem</i>
528.716	200		<i>Idem</i>
528.721	185		<i>Idem</i>
528.724	180	R 3	<i>Idem</i>
528.826	195	Cal. R 4	S.A. des Pétroles Jupiter
528.827	195	Cal. R 4	<i>Idem</i>
528.828	195	R 4	<i>Idem</i>
528.831	195	Cal. R 4	<i>Idem</i>
528.833	195	Cal. R 4	<i>Idem</i>
528.835	195	R 4	<i>Idem</i>
528.841	195	Cal.	<i>Idem</i>
528.843	195	Cal. R 4	<i>Idem</i>
528.846	195	R 4	<i>Idem</i>
528.861	176	R 1	<i>Idem</i>
528.874	152	R 1	<i>Idem</i>
528.879	152	R 1	<i>Idem</i>
528.880	152	R 1	<i>Idem</i>
528.886	221	R 1	<i>Idem</i>

**WAGONS CITERNES
METALLIQUES**

**МЕТАЛЛИЧЕСКИЕ
ВАГОНЫ-ЦИСТЕРНЫ**

TANK WAGGONS

METALL-KESSELWAGEN

528.889	221	R 1	S.A. des Pétroles Jupiter
528.890	221	R 1	<i>Idem</i>
528.892	221	R 1	<i>Idem</i>
528.898	195	R 4	<i>Idem</i>
528.909	195	R 4	<i>Idem</i>
528.922	195	R 4	<i>Idem</i>
528.923	195	Cal. R 4	<i>Idem</i>
528.925	194	R 4	<i>Idem</i>
528.928	195	Cal. R 4	<i>Idem</i>
528.934	195	Cal. R 4	<i>Idem</i>
528.940	195	Cal. R 4	<i>Idem</i>
528.948	195	Cal. R 4	<i>Idem</i>
528.950	195	R 4	<i>Idem</i>
528.961	195	R 4	<i>Idem</i>
528.967	195	R 4	<i>Idem</i>
528.968	195	Cal. R 4	<i>Idem</i>
528.973	195	Cal. R 4	<i>Idem</i>
528.983	222		<i>Idem</i>
528.993	195	Cal. R 4	<i>Idem</i>
528.998	195	Cal. R 4	<i>Idem</i>
528.999	195	R 4	<i>Idem</i>
529.001	195	R 4	<i>Idem</i>
529.014	195	Cal. R 4	<i>Idem</i>
529.016	195	Cal. R 4	<i>Idem</i>
529.017	195	Cal. R 4	<i>Idem</i>
925.019	195	Cal. R 4	<i>Idem</i>
529.002	195	R 4	<i>Idem</i>
529.025	195	Cal. R 4	<i>Idem</i>
529.026	195	Cal. R 4	<i>Idem</i>
529.030	195	Cal. R 4	<i>Idem</i>
529.040	195	R 4	<i>Idem</i>
529.042	195	Cal. R 4	<i>Idem</i>
529.044	195	Cal. 4	<i>Idem</i>
529.061	240		Direction des Carburants
529.062	240		<i>Idem</i>
529.071	240		<i>Idem</i>
529.072	240		<i>Idem</i>
529.073	240		<i>Idem</i>
529.074	240		<i>Idem</i>
529.075	240		<i>Idem</i>
529.078	240		<i>Idem</i>
529.080	240		<i>Idem</i>
529.081	240		<i>Idem</i>
529.085	240		<i>Idem</i>

529.086	240	Direction des Carburants
529.088	240	<i>Idem</i>
529.089	240	<i>Idem</i>
529.091	240	<i>Idem</i>
529.093	240	<i>Idem</i>
529.094	240	<i>Idem</i>
529.096	240	<i>Idem</i>
529.097	240	<i>Idem</i>
529.099	240	<i>Idem</i>
529.104	240	<i>Idem</i>
529.105	240	<i>Idem</i>
529.106	240	<i>Idem</i>
529.107	240	<i>Idem</i>
529.108	240	<i>Idem</i>
529.114	240	<i>Idem</i>
529.120	240	<i>Idem</i>
529.121	240	<i>Idem</i>
529.122	240	<i>Idem</i>
529.123	240	<i>Idem</i>
529.124	240	<i>Idem</i>
529.125	240	<i>Idem</i>
529.126	240	<i>Idem</i>
529.127	240	<i>Idem</i>
529.128	240	<i>Idem</i>
529.129	240	<i>Idem</i>
529.130	240	<i>Idem</i>
529.132	240	<i>Idem</i>
529.136	240	<i>Idem</i>
529.137	240	<i>Idem</i>
529.139	240	<i>Idem</i>
529.140	240	<i>Idem</i>
529.141	240	<i>Idem</i>
529.142	240	<i>Idem</i>
529.143	240	<i>Idem</i>
529.144	240	<i>Idem</i>
529.145	240	<i>Idem</i>
529.151	240	<i>Idem</i>
529.152	240	<i>Idem</i>
529.154	240	<i>Idem</i>
529.155	240	<i>Idem</i>
529.157	240	<i>Idem</i>
529.158	240	<i>Idem</i>
529.159	240	<i>Idem</i>
529.160	240	<i>Idem</i>

**WAGONS CITERNES
METALLIQUES**

**МЕТАЛЛИЧЕСКИЕ
ВАГОНЫ-ЦИСТЕРНЫ**

TANK WAGGONS

METALL-KESSELWAGEN

529.164	240	Direction des Carburants	542.465	185		Entrepôts de Grenelle
529.165	240	<i>Idem</i>	542.471	183		<i>Idem</i>
529.166	240	<i>Idem</i>	544.691	131		Millet Marcel
529.167	240	<i>Idem</i>	544.778	176		Wag. Foudres de Marseille
529.169	240	<i>Idem</i>	545.596	228		Noguères
529.171	240	<i>Idem</i>	545.845	75	A 1	Fab. Pts. Chim. de Thann
529.173	240	<i>Idem</i>	545.853	153	B 1	<i>Idem</i>
529.175	240	<i>Idem</i>	545.854	110	A 1	<i>Idem</i>
529.176	240	<i>Idem</i>	545.855	96	A 1	<i>Idem</i>
529.177	240	<i>Idem</i>	545.859	119	B 1	<i>Idem</i>
529.181	240	<i>Idem</i>	545.860	95	A 1	<i>Idem</i>
529.182	240	<i>Idem</i>	545.877	165		Fab. Alsac. Levures et Alcools
529.185	240	<i>Idem</i>	545.882	165		<i>Idem</i>
529.186	240	<i>Idem</i>	545.885	165		<i>Idem</i>
529.188	240	<i>Idem</i>	545.891	165		<i>Idem</i>
529.192	240	<i>Idem</i>	545.978	188		Cie Gle Transports Economiques
529.193	240	<i>Idem</i>	546.017	180		<i>Idem</i>
529.196	240	<i>Idem</i>	546.024	181		<i>Idem</i>
529.203	240	<i>Idem</i>	546.192	116	A 1	Fab. Prod. Chim. Mat. Col. Mulhouse
529.204	240	<i>Idem</i>	546.194	190		<i>Idem</i>
529.207	240	<i>Idem</i>	546.503	165		Maydieu
529.208	240	<i>Idem</i>	546.692	151	8 4	Comptoir Deniès G.
529.214	240	<i>Idem</i>	546.731	261		Millet Paul « Entreprise »
529.289	240	<i>Idem</i>	547.338	156		Cie Wagons Foudres de Marseille
529.292	240	<i>Idem</i>	547.745	158		Sté des Wagons Réservoirs Parisiens
529.293	240	<i>Idem</i>	547.761	186		<i>Idem</i>
529.296	240	<i>Idem</i>	547.791	169		<i>Idem</i>
529.300	240	<i>Idem</i>	547.794	174		<i>Idem</i>
529.301	240	<i>Idem</i>	547.818	153		<i>Idem</i>
529.305	240	<i>Idem</i>	547.823	153		<i>Idem</i>
529.308	240	<i>Idem</i>	547.828	155		<i>Idem</i>
529.310	240	<i>Idem</i>	547.835	155		<i>Idem</i>
529.437	240	<i>Idem</i>	547.920	155		Buchel Louis
529.439	240	<i>Idem</i>	547.944	180		Lille Bonnières & Colombes
529.440	240	<i>Idem</i>	547.946	180		<i>Idem</i>
529.441	240	<i>Idem</i>	547.949	180		<i>Idem</i>
529.443	240	<i>Idem</i>	548.503	180		Hauser A. & Cie
529.445	240	<i>Idem</i>	550.699	185		Noguères
529.447	240	<i>Idem</i>	551.136	151		Bernard
529.449	240	<i>Idem</i>	551.288	184		Boussard Frères & Dieux
539.147	248	Sté Nle Chemins de Fer Français	551.537	180		Cès Frères
539.440	248	<i>Idem</i>	551.541	181		Albrand Roger et Cie
540.795	168	Loude Frères	551.950	158		Entrepôts de Labouheyre
540.797	168	<i>Idem</i>	552.121	181		Ets. Damoy J.

**WAGONS CITERNES
METALLIQUES**
**МЕТАЛЛИЧЕСКИЕ
ВАГОНЫ-ЦИСТЕРНЫ**
TANK WAGGONS
METALL-KESSELWAGEN

552.167	163		Sté des Wagons Réservoirs Parisiens	553.130	177		<i>Idem</i>
552.172	154		<i>Idem</i>	553.135	245	A 5	S.I.P.N.
552.186	159		<i>Idem</i>	553.136	245	A 5	<i>Idem</i>
552.190	159		<i>Idem</i>	553.137	245	A 5	<i>Idem</i>
552.196	186		<i>Idem</i>	553.139	177	A 5	<i>Idem</i>
552.197	186		<i>Idem</i>	553.142	154		Sté Centralisation Cle Vinicole
552.201	186		<i>Idem</i>	553.144	164		<i>Idem</i>
552.204	186		<i>Idem</i>	553.147	177		Sté Centralisation Cle Vinicole
552.205	186		<i>Idem</i>	553.149	131		<i>Idem</i>
552.217	186		<i>Idem</i>	553.165	142		<i>Idem</i>
552.381	183		Entrepôts de Labouheyre	554.155	210		Sté Nouvelle des Wagons Foudres
552.386	183		<i>Idem</i>	554.171	132		Comptoir Général Bordelais
552.388	183		<i>Idem</i>	554.405	247		Service des Essences
552.508	152		Sté des Cuves & Foudres acier émaillé	554.406	247		<i>Idem</i>
552.516	152		Grande Huilerie Bordelaise	554.408	247		<i>Idem</i>
552.517	152		<i>Idem</i>	554.409	247		<i>Idem</i>
552.519	151		Sté des Cuves & Foudres acier émaillé	555.212	154	A 4	Cie des Produits Résineux
552.521	152		Grande Huilerie Bordelaise	555.219	150	A 4	<i>Idem</i>
552.532	152		Sté des Cuves & Foudres acier émaillé	555.225	180	A 4	<i>Idem</i>
552.595	183		Entrepôts de Labouheyre	555.229	194	A 4	<i>Idem</i>
552.596	183		<i>Idem</i>	555.230	154	A 4	<i>Idem</i>
552.597	183		<i>Idem</i>	555.231	165	A 4	<i>Idem</i>
552.599	183		<i>Idem</i>	555.233	163	A 4	<i>Idem</i>
552.600	184		<i>Idem</i>	555.237	165		Ets. Miraillet
552.667	171		Entrepôts de Grenelle	555.338	165		<i>Idem</i>
552.669	185		<i>Idem</i>	555.341	158		Magasins de Gros des Coopératives
552.674	173		<i>Idem</i>	555.351	158		<i>Idem</i>
552.793	183		Les Consommateurs de Pétrole	555.352	158		<i>Idem</i>
552.795	186		<i>Idem</i>	555.354	167		<i>Idem</i>
552.799	186		<i>Idem</i>	555.361	166		<i>Idem</i>
552.803	150		<i>Idem</i>	555.362	166		<i>Idem</i>
552.804	152		<i>Idem</i>	555.366	158		<i>Idem</i>
552.805	152		<i>Idem</i>	555.367	158		<i>Idem</i>
552.826	245		Service des Essences	555.368	158		<i>Idem</i>
552.829	245		<i>Idem</i>	555.370	157		<i>Idem</i>
552.879	245		<i>Idem</i>	555.373	167		<i>Idem</i>
552.902	201		Comptoir du Matériel Roulant	555.375	166		<i>Idem</i>
553.111	252	A 5	S.I.P.N.	555.382	158		<i>Idem</i>
553.114	252	A 5	<i>Idem</i>	555.384	154		<i>Idem</i>
553.116	253	A 5	<i>Idem</i>	555.394	155		S.A. Matériel en Location
553.118	253	A 5	<i>Idem</i>	555.437	200		Sté Franco Algérienne
553.123	247	A 5	<i>Idem</i>	555.460	201		Mitjaville
553.126	247	A 5	<i>Idem</i>	555.994	153		Cie Générale Industrielle
553.127	247	A 5	<i>Idem</i>	556.000	152		<i>Idem</i>
553.128	177		Service des Essences	556.035	196	A 4	Maydieu

**WAGONS CITERNES
METALLIQUES**

**МЕТАЛЛИЧЕСКИЕ
ВАГОНЫ-ЦИСТЕРНЫ**

TANK WAGGONS

METALL-KESSELWAGEN

556.037	179	A 4	Maydieu	559.558	240	Direction des Carburants
556.055	189	A 4	<i>Idem</i>	559.559	240	<i>Idem</i>
556.120	200		Boissière Edouard	559.565	240	<i>Idem</i>
556.223	165		Dejean	559.570	240	<i>Idem</i>
556.259	190		Service des Essences	559.574	240	<i>Idem</i>
556.342	205		J. et F. Guy	559.576	240	<i>Idem</i>
556.361	189		Service des Essences	559.577	240	<i>Idem</i>
556.365	185		<i>Idem</i>	559.580	240	<i>Idem</i>
556.366	180		<i>Idem</i>	559.584	240	<i>Idem</i>
559.250	240		Direction des Carburants	559.586	240	<i>Idem</i>
559.251	240		<i>Idem</i>	559.593	240	<i>Idem</i>
559.252	240		<i>Idem</i>	559.594	240	<i>Idem</i>
559.254	240		<i>Idem</i>	559.595	240	<i>Idem</i>
559.338	240		<i>Idem</i>	559.597	240	<i>Idem</i>
559.429	240		<i>Idem</i>	559.599	240	<i>Idem</i>
559.431	240		<i>Idem</i>	559.602	240	<i>Idem</i>
559.432	240		<i>Idem</i>	559.608	240	<i>Idem</i>
559.434	240		<i>Idem</i>	559.610	240	<i>Idem</i>
559.436	240		<i>Idem</i>	559.611	240	<i>Idem</i>
559.438	240		<i>Idem</i>	559.612	240	<i>Idem</i>
559.507	240		<i>Idem</i>	559.613	240	<i>Idem</i>
559.511	240		<i>Idem</i>	559.616	240	<i>Idem</i>
559.512	240		<i>Idem</i>	559.618	240	<i>Idem</i>
559.516	240		<i>Idem</i>	559.622	240	<i>Idem</i>
559.517	240		<i>Idem</i>	559.624	240	<i>Idem</i>
559.518	240		<i>Idem</i>	559.626	240	<i>Idem</i>
559.519	240		<i>Idem</i>	559.628	240	<i>Idem</i>
559.520	240		<i>Idem</i>	559.630	240	<i>Idem</i>
559.521	240		<i>Idem</i>	559.631	240	<i>Idem</i>
559.524	240		<i>Idem</i>	559.633	240	<i>Idem</i>
559.525	240		<i>Idem</i>	559.634	240	<i>Idem</i>
559.526	240		<i>Idem</i>	559.637	240	<i>Idem</i>
559.527	240		<i>Idem</i>	559.638	240	<i>Idem</i>
559.528	240		<i>Idem</i>	559.639	240	<i>Idem</i>
559.530	240		<i>Idem</i>	559.641	240	<i>Idem</i>
559.532	240		<i>Idem</i>	559.642	240	<i>Idem</i>
559.540	240		<i>Idem</i>	559.643	240	<i>Idem</i>
559.544	240		<i>Idem</i>	559.644	240	<i>Idem</i>
559.546	240		<i>Idem</i>	559.645	240	<i>Idem</i>
559.549	240		<i>Idem</i>	559.646	240	<i>Idem</i>
559.551	240		<i>Idem</i>	559.647	240	<i>Idem</i>
559.554	240		<i>Idem</i>	559.648	240	<i>Idem</i>
559.555	240		<i>Idem</i>	559.650	240	<i>Idem</i>
559.557	240		<i>Idem</i>	559.651	240	<i>Idem</i>

**WAGONS CITERNES
METALLIQUES**

**МЕТАЛЛИЧЕСКИЕ
ВАГОНЫ-ЦИСТЕРНЫ**

TANK WAGGONS

METALL-KESSELWAGEN

559.914	240	Direction des Carburants	560.188	168		Cie des Wagons Réservoirs
559.915	240	<i>Idem</i>	560.207	181	R 3	<i>Idem</i>
559.916	240	<i>Idem</i>	560.208	183		<i>Idem</i>
559.917	240	<i>Idem</i>	560.210	181	R 3	<i>Idem</i>
559.920	240	<i>Idem</i>	560.211	185		<i>Idem</i>
559.921	240	<i>Idem</i>	560.214	185		<i>Idem</i>
559.923	240	<i>Idem</i>	560.218	184		<i>Idem</i>
559.924	240	<i>Idem</i>	560.220	183		<i>Idem</i>
559.925	240	<i>Idem</i>	560.223	183		<i>Idem</i>
559.928	240	<i>Idem</i>	560.224	183		<i>Idem</i>
559.931	240	<i>Idem</i>	560.226	183		<i>Idem</i>
559.934	240	<i>Idem</i>	560.227	184		<i>Idem</i>
559.937	240	<i>Idem</i>	560.228	184		<i>Idem</i>
559.938	240	<i>Idem</i>	560.229	184		<i>Idem</i>
559.941	240	<i>Idem</i>	560.230	183		<i>Idem</i>
559.942	240	<i>Idem</i>	560.376	176		<i>Idem</i>
559.944	240	<i>Idem</i>	560.380	176		<i>Idem</i>
559.950	240	<i>Idem</i>	560.381	138	R 3	<i>Idem</i>
559.956	240	<i>Idem</i>	560.382	186		<i>Idem</i>
559.959	240	<i>Idem</i>	560.384	186		<i>Idem</i>
559.959	240	<i>Idem</i>	560.387	187		<i>Idem</i>
559.960	240	<i>Idem</i>	560.388	185		<i>Idem</i>
559.961	240	<i>Idem</i>	560.390	185		<i>Idem</i>
559.963	240	<i>Idem</i>	560.391	206		<i>Idem</i>
559.965	240	<i>Idem</i>	560.394	205		<i>Idem</i>
559.970	240	<i>Idem</i>	560.395	205		<i>Idem</i>
559.975	240	<i>Idem</i>	560.397	206		<i>Idem</i>
559.977	240	<i>Idem</i>	560.412	179		<i>Idem</i>
559.981	240	<i>Idem</i>	560.416	180		<i>Idem</i>
559.982	240	<i>Idem</i>	560.461	184		<i>Idem</i>
559.983	240	<i>Idem</i>	560.465	185		<i>Idem</i>
559.985	240	<i>Idem</i>	560.467	186		<i>Idem</i>
559.987	240	<i>Idem</i>	560.468	184		<i>Idem</i>
559.988	240	<i>Idem</i>	560.470	184		<i>Idem</i>
559.989	240	<i>Idem</i>	560.471	184		<i>Idem</i>
559.991	240	<i>Idem</i>	560.472	185		<i>Idem</i>
559.995	240	<i>Idem</i>	560.474	186		<i>Idem</i>
559.996	240	<i>Idem</i>	560.475	186		<i>Idem</i>
559.997	240	<i>Idem</i>	560.478	184		<i>Idem</i>
560.001	172	Cie des Wagons Réservoirs	560.484	185		<i>Idem</i>
560.004	176	<i>Idem</i>	560.489	182	R 3	<i>Idem</i>
560.013	208	<i>Idem</i>	560.500	196		<i>Idem</i>
560.016	207	<i>Idem</i>	560.566	179		<i>Idem</i>
560.093	143	<i>Idem</i>	560.567	180		<i>Idem</i>
560.100	144	<i>Idem</i>	560.580	179		<i>Idem</i>

**WAGONS CITERNES
METALLIQUES**

**МЕТАЛЛИЧЕСКИЕ
ВАГОНЫ-ЦИСТЕРНЫ**

TANK WAGGONS

METALL-KESSELWAGEN

560.584	180		Cie des Wagons Réservoirs	560.816	167		Cie Industrielle des Pétaoles
560.588	179		<i>Idem</i>	560.839	218		<i>Idem</i>
560.591	180		<i>Idem</i>	560.841	218		<i>Idem</i>
560.612	166		<i>Idem</i>	560.843	219		<i>Idem</i>
560.640	180		<i>Idem</i>	560.845	217		<i>Idem</i>
560.654	160		<i>Idem</i>	560.849	218		<i>Idem</i>
560.664	181		<i>Idem</i>	560.851	218		<i>Idem</i>
560.668	181		<i>Idem</i>	560.856	161		<i>Idem</i>
560.670	182		<i>Idem</i>	560.857	161		<i>Idem</i>
560.671	181		<i>Idem</i>	560.860	158		<i>Idem</i>
560.676	181		<i>Idem</i>	560.861	155		<i>Idem</i>
560.684	187		<i>Idem</i>	560.865	155		<i>Idem</i>
560.688	187		<i>Idem</i>	560.867	153		<i>Idem</i>
560.698	186		<i>Idem</i>	560.874	192		<i>Idem</i>
560.699	186		<i>Idem</i>	560.876	193		<i>Idem</i>
560.704	134		<i>Idem</i>	560.994	170	R 1	Huiles Goudrons et Dérivés
560.711	183		<i>Idem</i>	561.198	115	A 2	Ets Kuhlmann
560.712	182		<i>Idem</i>	561.212	107	A 1	<i>Idem</i>
560.713	183		<i>Idem</i>	561.238	112	A 1—R 1	<i>Idem</i>
560.715	183		<i>Idem</i>	561.325	240	A 1—R 1	<i>Idem</i>
560.717	180		<i>Idem</i>	561.348	115	A 1	<i>Idem</i>
560.724	180		<i>Idem</i>	561.349	130	D 1	<i>Idem</i>
560.725	182		<i>Idem</i>	561.350	115	A 2	<i>Idem</i>
560.727	180		<i>Idem</i>	561.361	142	B 1	<i>Idem</i>
560.763	237		Cie Industrielle des Pétaoles	561.383	192	A 2	<i>Idem</i>
560.765	237		<i>Idem</i>	561.422	142	B 1	<i>Idem</i>
560.767	237		<i>Idem</i>	561.430	180	D 1	S.A. Matières Colorantes « Francolor »
560.774	237		<i>Idem</i>	561.483	115	A 1	Ets Kuhlmann
560.775	236		<i>Idem</i>	561.490	115	A 1	<i>Idem</i>
560.781	236		<i>Idem</i>	561.509	115	A 1	<i>Idem</i>
560.783	236		<i>Idem</i>	561.817	248		Sté Alsacienne des Carburants
560.785	236		<i>Idem</i>	561.881	180		S.A. Matières Colorantes « Francolor »
560.789	236		<i>Idem</i>	561.931	219		Lille Bonnières & Colombes
560.794	236		<i>Idem</i>	561.933	192		<i>Idem</i>
560.795	236		<i>Idem</i>	561.946	176		<i>Idem</i>
560.800	236		<i>Idem</i>	561.949	183		<i>Idem</i>
560.803	151		<i>Idem</i>	561.953	183		<i>Idem</i>
560.806	151		<i>Idem</i>	561.958	183		<i>Idem</i>
560.807	176		<i>Idem</i>	561.959	183		<i>Idem</i>
560.808	176	R 2	<i>Idem</i>	561.962	184	R 2	<i>Idem</i>
560.809	176		<i>Idem</i>	562.217	116	B 2	Sté des Usines Pts Chim. Hautmont
560.812	175		<i>Idem</i>	562.341	200		Sté Gle des Huiles de Pétaole
560.813	177	R 2	<i>Idem</i>	562.342	200		<i>Idem</i>
560.814	174		<i>Idem</i>	562.358	219		<i>Idem</i>
560.815	164		<i>Idem</i>	562.359	219		<i>Idem</i>

**WAGONS CITERNES
METALLIQUES**

**МЕТАЛЛИЧЕСКИЕ
ВАГОНЫ-ЦИСТЕРНЫ**

TANK WAGGONS

METALL-KESSELWAGEN

562.360	219		Sté Gle des Huiles de Pétrole	562.814	165		Millet Paul « Entreprise »
562.367	216		<i>Idem</i>	562.942	160		Huiles Floridoil
562.370	218	R 1	<i>Idem</i>	562.952	200	Cal.	Scé Pts & Chaussées Pas-de-Calais
562.379	216		<i>Idem</i>	562.961	200	Cal.	<i>Idem</i>
562.388	219		<i>Idem</i>	562.968	200	Cal.	<i>Idem</i>
562.389	218		<i>Idem</i>	562.973	180	Cal.	Scé Pts & Chaussées de la Somme
562.391	219		<i>Idem</i>	563.022	220		Raffinerie de Pétrole du Nord
562.392	218		<i>Idem</i>	563.023	221		<i>Idem</i>
562.400	216	R 1	<i>Idem</i>	563.024	218		<i>Idem</i>
562.404	217		<i>Idem</i>	563.026	219		<i>Idem</i>
562.405	218	R 1	<i>Idem</i>	563.028	222		<i>Idem</i>
562.408	121	R 1	<i>Idem</i>	563.032	219		<i>Idem</i>
562.410	121	R 1	<i>Idem</i>	563.034	168		<i>Idem</i>
562.413	121	R 1	<i>Idem</i>	563.042	167		<i>Idem</i>
562.414	121	R 1	<i>Idem</i>	563.049	191		<i>Idem</i>
562.416	182		<i>Idem</i>	563.052	192		<i>Idem</i>
562.417	180		<i>Idem</i>	563.053	192		<i>Idem</i>
562.419	181		<i>Idem</i>	563.054	187		<i>Idem</i>
562.421	181		<i>Idem</i>	563.055	187		<i>Idem</i>
562.422	179	R 1	<i>Idem</i>	563.061	185		<i>Idem</i>
562.424	180		<i>Idem</i>	563.063	186		<i>Idem</i>
562.427	182		<i>Idem</i>	563.067	194		<i>Idem</i>
562.431	182		<i>Idem</i>	563.069	185		<i>Idem</i>
562.439	182		<i>Idem</i>	563.070	185		<i>Idem</i>
562.445	180		<i>Idem</i>	563.071	180		<i>Idem</i>
562.446	181		<i>Idem</i>	563.076	201	Cal. R 4	<i>Idem</i>
562.447	182		<i>Idem</i>	563.080	201	Cal. R 4	<i>Idem</i>
562.449	182		<i>Idem</i>	563.083	201	Cal. R 4	<i>Idem</i>
562.454	180	R 1	<i>Idem</i>	563.087	201	Cal. R 4	<i>Idem</i>
562.457	180	R 1	<i>Idem</i>	563.088	201	Cal. R 4	<i>Idem</i>
562.458	427	R 3	<i>Idem</i>	563.089	201	Cal. R 4	<i>Idem</i>
562.464	435	R 3	<i>Idem</i>	563.105	204		Lille Bonnières & Colombes
562.471	434	R 3	<i>Idem</i>	563.106	203		<i>Idem</i>
562.473	435	R 3	<i>Idem</i>	563.107	204		<i>Idem</i>
562.480	435	R 3	<i>Idem</i>	563.108	203		<i>Idem</i>
562.484	434	R 3	<i>Idem</i>	563.112	202		<i>Idem</i>
562.485	249		<i>Idem</i>	563.266	190	R 1	Ets Miraillet
562.569	231		<i>Idem</i>	563.282	153		<i>Idem</i>
562.576	231		<i>Idem</i>	563.283	151	R 1	<i>Idem</i>
562.584	197		<i>Idem</i>	563.345	204	Cal. R 1	Lesieur G. et ses Fils
562.587	193		<i>Idem</i>	563.355	182		<i>Idem</i>
562.592	192		<i>Idem</i>	563.356	181		<i>Idem</i>
562.593	191		<i>Idem</i>	563.361	182		<i>Idem</i>
562.601	120	A 1	Cie Royale Asturienne des Mines	563.364	191		<i>Idem</i>
562.813	232		Millet Paul « Entreprise »				

**WAGONS CITERNES
METALLIQUES**

**МЕТАЛЛИЧЕСКИЕ
ВАГОНЫ-ЦИСТЕРНЫ**

TANK WAGGONS

METALL-KESSELWAGEN

563.388	210	R 1	Lesieur G. et ses Fils	564.911	201	K 3	S.I.M.O.T.R.A.
563.719	151		Mines de Lens	564.912	201	K 3	<i>Idem</i>
563.726	175		<i>Idem</i>	564.916	201	K 3	<i>Idem</i>
563.803	190		<i>Idem</i>	564.923	104		Standard Française des Pétroles
563.920	180		Cie Mines Vicoigne Noeux & Drocourt	564.930	180		<i>Idem</i>
563.923	180		<i>Idem</i>	564.946	181		<i>Idem</i>
563.934	252		<i>Idem</i>	564.947	181		<i>Idem</i>
564.502	240		Service des Essences	564.948	181		<i>Idem</i>
564.503	240		<i>Idem</i>	564.952	180		<i>Idem</i>
564.504	240		<i>Idem</i>	564.955	176		<i>Idem</i>
564.509	240		<i>Idem</i>	564.959	176		<i>Idem</i>
564.511	240		<i>Idem</i>	564.962	157		<i>Idem</i>
564.512	240		<i>Idem</i>	564.963	161		<i>Idem</i>
564.514	240		<i>Idem</i>	564.970	180	K 2 R 2	<i>Idem</i>
564.515	240		<i>Idem</i>	565.025	240		Service des Essences
564.516	240		<i>Idem</i>	565.030	240		<i>Idem</i>
564.520	240		<i>Idem</i>	565.031	240		<i>Idem</i>
564.524	240		<i>Idem</i>	565.034	240		<i>Idem</i>
564.525	240		<i>Idem</i>	565.037	240		<i>Idem</i>
564.526	240		<i>Idem</i>	565.042	240		<i>Idem</i>
564.530	240		<i>Idem</i>	565.043	240		<i>Idem</i>
564.531	240		<i>Idem</i>	565.044	240		<i>Idem</i>
564.532	240		<i>Idem</i>	565.046	240		<i>Idem</i>
564.534	240		<i>Idem</i>	565.048	240		<i>Idem</i>
564.535	240		<i>Idem</i>	565.049	240		<i>Idem</i>
564.536	240		<i>Idem</i>	565.054	240		<i>Idem</i>
564.544	240		<i>Idem</i>	565.056	240		<i>Idem</i>
564.545	240		<i>Idem</i>	565.058	240		<i>Idem</i>
564.546	240		<i>Idem</i>	565.062	240		<i>Idem</i>
564.551	240		<i>Idem</i>	565.064	240		<i>Idem</i>
564.552	240		<i>Idem</i>	565.066	240		<i>Idem</i>
564.553	240		<i>Idem</i>	565.068	240		<i>Idem</i>
564.554	240		<i>Idem</i>	565.072	240		<i>Idem</i>
564.557	240		<i>Idem</i>	565.103	200		Standard Française des Pétroles
564.558	240		<i>Idem</i>	565.108	200	R 3	<i>Idem</i>
564.559	240		<i>Idem</i>	565.110	195	K 3	<i>Idem</i>
564.560	240		<i>Idem</i>	565.113	155		<i>Idem</i>
564.561	240		<i>Idem</i>	565.117	202	R 3	<i>Idem</i>
564.563	240		<i>Idem</i>	565.118	202	R 3	<i>Idem</i>
564.566	240		<i>Idem</i>	565.119	202	R 3	<i>Idem</i>
564.569	240		<i>Idem</i>	565.121	202	R 3	<i>Idem</i>
564.906	201	K 2 R 2	S.I.M.O.T.R.A.	565.126	202	R 3	<i>Idem</i>
564.907	201	K 2 R 2	<i>Idem</i>	565.127	202	R 3	<i>Idem</i>
564.909	201	K 2 R 2	<i>Idem</i>	565.131	202	R 3	<i>Idem</i>

**WAGONS CITERNES
METALLIQUES**

**МЕТАЛЛИЧЕСКИЕ
ВАГОНЫ-ЦИСТЕРНЫ**

TANK WAGGONS

METALL-KESSELWAGEN

565.134	202	K 2 R 3	Standard Française des Pétroles	565.844	115	A 1	Saint-Gobain
565.135	202	K 2 R 3	<i>Idem</i>	565.861	115	A 1	<i>Idem</i>
565.140	202	K 2 R 3	<i>Idem</i>	565.862	115	A 1	<i>Idem</i>
565.142	202	K 2 R 3	<i>Idem</i>	565.863	115	A 1	<i>Idem</i>
565.147	202	K 2 R 3	<i>Idem</i>	565.867	115	A 1	<i>Idem</i>
565.148	202	K 2 R 3	<i>Idem</i>	565.871	115	A 1	<i>Idem</i>
565.157	202	K 2 R 3	<i>Idem</i>	565.873	115	A 1	<i>Idem</i>
565.158	201	K 2 R 3	<i>Idem</i>	565.916	110	A 1	<i>Idem</i>
565.160	201	K 2 R 3	<i>Idem</i>	565.917	110	A 1	<i>Idem</i>
565.161	202	K 2 R 3	<i>Idem</i>	565.947	110	A 1	<i>Idem</i>
565.162	202	K 2 R 3	<i>Idem</i>	565.963	110	A 1	<i>Idem</i>
565.165	202	R 3	<i>Idem</i>	566.094	220		Cie de Béthune
565.167	202	R 3	<i>Idem</i>	566.100	220		<i>Idem</i>
565.168	202	R 3	<i>Idem</i>	566.158	155	A 5 R 1	Sté Electro Chimie d'Ugine
565.169	202	R 3	<i>Idem</i>	566.167	194	A 5	<i>Idem</i>
565.171	200	R 2	<i>Idem</i>	566.341	180		L.O.C.A.M.A.T.
565.174	200	R 2	<i>Idem</i>	566.356	196		<i>Idem</i>
565.178	200	R 2	<i>Idem</i>	566.359	189		<i>Idem</i>
565.186	206	R 2	<i>Idem</i>	566.364	189		<i>Idem</i>
565.187	200	R 2	<i>Idem</i>	566.366	188		<i>Idem</i>
565.370	155		Sté Nie des Usines de Libercort	566.370	189		<i>Idem</i>
565.375	155		<i>Idem</i>	566.371	188		<i>Idem</i>
565.380	155		<i>Idem</i>	566.374	189		<i>Idem</i>
565.389	155	R 1	<i>Idem</i>	566.375	189		<i>Idem</i>
565.392	162		<i>Idem</i>	566.376	189		<i>Idem</i>
565.394	162		<i>Idem</i>	566.377	158		<i>Idem</i>
565.407	155		<i>Idem</i>	566.379	158		<i>Idem</i>
565.411	155	R 1	<i>Idem</i>	566.380	158		<i>Idem</i>
565.412	155	R 1	<i>Idem</i>	566.381	158		<i>Idem</i>
565.415	155		<i>Idem</i>	566.632	150		Service des Essences
565.421	180		<i>Idem</i>	566.635	150		<i>Idem</i>
565.426	170		<i>Idem</i>	566.637	150		<i>Idem</i>
565.427	170		<i>Idem</i>	566.639	150		<i>Idem</i>
565.433	180		<i>Idem</i>	566.643	150		<i>Idem</i>
565.516	160	C 2	Cie du Gaz de Paris	566.644	150		<i>Idem</i>
565.640	160	R 1	<i>Idem</i>	566.645	170		<i>Idem</i>
565.666	160	R 1	<i>Idem</i>	566.651	160		<i>Idem</i>
565.682	163	R 1	<i>Idem</i>	566.653	160		<i>Idem</i>
565.774	60	A 1	Saint-Gobain	566.655	160		<i>Idem</i>
565.829	110	A 1	<i>Idem</i>	566.657	160		<i>Idem</i>
565.831	110	A 1	<i>Idem</i>	566.659	160		<i>Idem</i>
565.840	110	A 1	<i>Idem</i>	566.664	220		Desmarais Frères
565.841	115	A 1	<i>Idem</i>	566.669	220		<i>Idem</i>
565.843	115	A 1	<i>Idem</i>	566.670	220		<i>Idem</i>

**WAGONS CITERNES
METALLIQUES**

**МЕТАЛЛИЧЕСКИЕ
ВАГОНЫ-ЦИСТЕРНЫ**

TANK WAGGONS

METALL-KESSELWAGEN

566.674	220		Desmarais Frères	566.976	219		Standard Française des Pétroles
566.690	196		<i>Idem</i>	566.977	219		<i>Idem</i>
566.704	160		Robbe Frères	566.978	220		<i>Idem</i>
566.714	190		Sté Fse Pétroles Essences & Naphtes	566.980	219		<i>Idem</i>
566.754	182		Sté Fse des Carburants	566.983	220		<i>Idem</i>
566.777	201		<i>Idem</i>	566.986	219		<i>Idem</i>
566.779	201	K 3	<i>Idem</i>	566.990	220		<i>Idem</i>
566.780	201	K 3	<i>Idem</i>	567.031	235		Service des Alcools
566.783	202		<i>Idem</i>	567.032	235		<i>Idem</i>
566.785	202		<i>Idem</i>	567.034	235		<i>Idem</i>
566.787	201		<i>Idem</i>	567.045	235		<i>Idem</i>
566.809	212		S.A. des Pétroles Jupiter	567.055	235		<i>Idem</i>
566.817	176		<i>Idem</i>	567.056	235		<i>Idem</i>
566.833	216		<i>Idem</i>	567.059	235		<i>Idem</i>
566.837	217		<i>Idem</i>	567.061	218		Cie Générale des Pétroles
566.841	216		<i>Idem</i>	567.062	217		<i>Idem</i>
566.842	217		<i>Idem</i>	567.078	164		Standard Française des Pétroles
566.843	216		<i>Idem</i>	567.083	201	R 4	S.I.M.O.T.R.A.
566.848	216		<i>Idem</i>	567.094	201	R 4	<i>Idem</i>
566.853	216		<i>Idem</i>	567.095	201	R 4	<i>Idem</i>
566.855	212		<i>Idem</i>	567.102	183		Standard Française des Pétroles
566.862	215		S.A. des Pétroles Jupiter	567.103	183		<i>Idem</i>
566.869	216		<i>Idem</i>	567.105	183		<i>Idem</i>
566.870	217		<i>Idem</i>	567.109	185		<i>Idem</i>
566.879	181		<i>Idem</i>	567.111	184		<i>Idem</i>
566.886	199		<i>Idem</i>	567.113	184		<i>Idem</i>
566.899	195	K 32	<i>Idem</i>	567.117	183		<i>Idem</i>
566.901	212		Desmarais Frères	567.118	183		<i>Idem</i>
566.902	212		<i>Idem</i>	567.119	184		<i>Idem</i>
566.903	212		<i>Idem</i>	567.120	184		<i>Idem</i>
566.908	213		<i>Idem</i>	567.122	178	Cal. R 3	<i>Idem</i>
566.919	192		<i>Idem</i>	567.133	195		<i>Idem</i>
566.920	192		<i>Idem</i>	567.135	194		<i>Idem</i>
566.924	192		<i>Idem</i>	567.136	195		<i>Idem</i>
566.932	231		Standard Française des Pétroles	567.138	192		<i>Idem</i>
566.933	231		<i>Idem</i>	567.162	178	Cal. R 3	<i>Idem</i>
566.934	231		<i>Idem</i>	567.177	184		<i>Idem</i>
566.935	231		<i>Idem</i>	567.178	171		<i>Idem</i>
566.944	230		<i>Idem</i>	567.180	186		<i>Idem</i>
566.948	299	F 5	S.I.M.O.T.R.A.	567.184	184		<i>Idem</i>
566.968	220		Standard Française des Pétroles	567.206	184		<i>Idem</i>
566.969	219		<i>Idem</i>	567.211	186		<i>Idem</i>
566.970	219		<i>Idem</i>	567.212	193		<i>Idem</i>
566.971	219		<i>Idem</i>	567.215	191		<i>Idem</i>

**WAGONS CITERNES
METALLIQUES**

**МЕТАЛЛИЧЕСКИЕ
ВАГОНЫ-ЦИСТЕРНЫ**

TANK WAGGONS

METALL-KESSELWAGEN

567.219	184	Standard Française des Pétroles	567.324	151	Standard Française des Pétroles
567.221	182	<i>Idem</i>	567.330	185	<i>Idem</i>
567.225	187	<i>Idem</i>	567.331	193	<i>Idem</i>
567.228	193	<i>Idem</i>	567.334	181	<i>Idem</i>
567.231	195	<i>Idem</i>	567.335	185	<i>Idem</i>
567.232	183	<i>Idem</i>	567.337	197	<i>Idem</i>
567.233	194	<i>Idem</i>	567.338	186	<i>Idem</i>
567.236	185	<i>Idem</i>	567.340	185	<i>Idem</i>
567.237	185	<i>Idem</i>	567.352	183	<i>Idem</i>
567.238	196	<i>Idem</i>	567.353	192	<i>Idem</i>
567.240	187	<i>Idem</i>	567.356	187	<i>Idem</i>
567.241	190	<i>Idem</i>	567.357	185	<i>Idem</i>
567.244	185	<i>Idem</i>	567.359	182	<i>Idem</i>
567.246	182	<i>Idem</i>	567.360	186	<i>Idem</i>
567.251	189	<i>Idem</i>	567.366	182	<i>Idem</i>
567.253	183	<i>Idem</i>	567.370	189	<i>Idem</i>
567.258	195	<i>Idem</i>	567.377	186	<i>Idem</i>
567.260	193	<i>Idem</i>	567.387	183	<i>Idem</i>
567.261	182	<i>Idem</i>	567.392	195	<i>Idem</i>
567.264	193	<i>Idem</i>	567.393	191	<i>Idem</i>
567.266	187	<i>Idem</i>	567.397	193	<i>Idem</i>
567.267	187	<i>Idem</i>	567.401	193	<i>Idem</i>
567.268	196	<i>Idem</i>	567.402	183	<i>Idem</i>
567.272	189	<i>Idem</i>	567.403	195	<i>Idem</i>
567.273	184	<i>Idem</i>	567.404	192	<i>Idem</i>
567.278	193	<i>Idem</i>	567.405	184	<i>Idem</i>
567.280	193	<i>Idem</i>	567.407	194	<i>Idem</i>
567.281	189	<i>Idem</i>	567.413	195	<i>Idem</i>
567.286	189	<i>Idem</i>	567.417	195	<i>Idem</i>
567.288	186	<i>Idem</i>	567.418	195	<i>Idem</i>
567.289	192	<i>Idem</i>	567.420	195	<i>Idem</i>
567.292	198	<i>Idem</i>	567.421	195	<i>Idem</i>
567.295	188	<i>Idem</i>	567.422	195	<i>Idem</i>
567.296	194	<i>Idem</i>	567.426	196	<i>Idem</i>
567.298	194	<i>Idem</i>	567.428	195	<i>Idem</i>
567.302	186	<i>Idem</i>	567.431	195	<i>Idem</i>
567.304	187	<i>Idem</i>	567.438	157	<i>Idem</i>
567.306	195	<i>Idem</i>	567.439	157	<i>Idem</i>
567.307	183	<i>Idem</i>	567.441	157	<i>Idem</i>
567.308	188	<i>Idem</i>	567.445	157	<i>Idem</i>
567.309	195	<i>Idem</i>	567.449	158	<i>Idem</i>
567.311	187	<i>Idem</i>	567.460	157	<i>Idem</i>
567.312	185	<i>Idem</i>	567.462	158	<i>Idem</i>
567.318	194	<i>Idem</i>	567.465	157	<i>Idem</i>
567.321	193	<i>Idem</i>	567.476	230	<i>Idem</i>

E 1

E 1

**WAGONS CITERNES
METALLIQUES**

**МЕТАЛЛИЧЕСКИЕ
ВАГОНЫ-ЦИСТЕРНЫ**

TANK WAGGONS

METALL-KESSELWAGEN

567.477	230	Standard Française des Pétroles	567.722	195		Service des Alcools
567.480	231	<i>Idem</i>	567.734	198		<i>Idem</i>
567.486	231	<i>Idem</i>	567.738	214		<i>Idem</i>
567.491	230	<i>Idem</i>	567.746	215		<i>Idem</i>
567.492	231	<i>Idem</i>	567.749	215		<i>Idem</i>
567.493	231	<i>Idem</i>	567.758	215		<i>Idem</i>
567.500	253	Service des Alcools	567.762	214		<i>Idem</i>
567.507	197	<i>Idem</i>	567.765	214		<i>Idem</i>
567.509	151	<i>Idem</i>	567.766	214		<i>Idem</i>
567.525	151	<i>Idem</i>	567.770	215		<i>Idem</i>
567.533	193	<i>Idem</i>	567.772	214		<i>Idem</i>
567.537	198	<i>Idem</i>	567.778	214		<i>Idem</i>
567.539	151	<i>Idem</i>	567.782	215		<i>Idem</i>
567.550	151	<i>Idem</i>	567.785	214		<i>Idem</i>
567.554	175	<i>Idem</i>	567.787	215		<i>Idem</i>
567.559	182	<i>Idem</i>	567.802	240		<i>Idem</i>
567.582	195	<i>Idem</i>	567.803	240		<i>Idem</i>
567.586	187	<i>Idem</i>	567.805	240		<i>Idem</i>
567.587	183	<i>Idem</i>	567.810	240		<i>Idem</i>
567.592	192	<i>Idem</i>	567.812	240		<i>Idem</i>
567.602	151	<i>Idem</i>	567.814	240		<i>Idem</i>
567.613	188	<i>Idem</i>	567.818	241		<i>Idem</i>
567.621	153	<i>Idem</i>	567.828	241		<i>Idem</i>
567.623	196	<i>Idem</i>	567.832	237		<i>Idem</i>
567.633	197	<i>Idem</i>	567.834	238		<i>Idem</i>
567.635	194	<i>Idem</i>	567.840	237		<i>Idem</i>
567.639	184	<i>Idem</i>	567.845	114		<i>Idem</i>
567.640	187	<i>Idem</i>	567.847	114		<i>Idem</i>
567.653	190	<i>Idem</i>	567.861	159		<i>Idem</i>
567.658	196	<i>Idem</i>	567.863	159		<i>Idem</i>
567.659	195	<i>Idem</i>	567.866	159		<i>Idem</i>
567.661	193	<i>Idem</i>	567.870	159		<i>Idem</i>
567.662	192	<i>Idem</i>	567.883	237		<i>Idem</i>
567.675	184	<i>Idem</i>	567.886	237		<i>Idem</i>
567.677	183	<i>Idem</i>	567.887	237		<i>Idem</i>
567.679	196	<i>Idem</i>	567.890	237		<i>Idem</i>
567.681	253	<i>Idem</i>	567.894	237		<i>Idem</i>
567.689	151	<i>Idem</i>	567.896	237		<i>Idem</i>
567.690	158	<i>Idem</i>	567.901	200	R 3	S.A. des Pétroles Jupiter
567.691	155	<i>Idem</i>	567.902	200	R 3	<i>Idem</i>
567.702	152	<i>Idem</i>	567.903	200		<i>Idem</i>
567.709	189	<i>Idem</i>	567.909	200		<i>Idem</i>
567.713	183	<i>Idem</i>	567.914	200		<i>Idem</i>
567.716	183	<i>Idem</i>	567.933	176	R 1	<i>Idem</i>
567.719	190	<i>Idem</i>				

**WAGONS CITERNES
METALLIQUES**

**МЕТАЛЛИЧЕСКИЕ
ВАГОНЫ-ЦИСТЕРНЫ**

TANK WAGGONS

METALL-KESSELWAGEN

567.939	212		S.A. des Pétroles Jupiter	568.074	189		S.I.M.O.T.R.A.
567.942	253		Service des Alcools	568.075	190	Cal. R 4	<i>Idem</i>
567.945	253		<i>Idem</i>	568.086	190		<i>Idem</i>
567.947	253		<i>Idem</i>	568.087	189		<i>Idem</i>
567.949	253		<i>Idem</i>	568.097	190	Cal. R 4	<i>Idem</i>
567.954	129		<i>Idem</i>	568.100	190	Cal. R 4	<i>Idem</i>
567.958	130		<i>Idem</i>	568.103	185	R 4	<i>Idem</i>
567.959	129		<i>Idem</i>	568.105	185	R 4	<i>Idem</i>
567.960	129		<i>Idem</i>	568.115	188		<i>Idem</i>
567.989	220		<i>Idem</i>	568.123	189		<i>Idem</i>
567.990	220		<i>Idem</i>	568.127	189		<i>Idem</i>
567.993	236		<i>Idem</i>	568.128	220		<i>Idem</i>
567.996	235		<i>Idem</i>	568.130	220		<i>Idem</i>
568.001	202		S.I.M.O.T.R.A.	568.131	221		<i>Idem</i>
568.003	200	R 4	<i>Idem</i>	568.134	221		<i>Idem</i>
568.005	200		<i>Idem</i>	568.135	220		<i>Idem</i>
568.008	202		<i>Idem</i>	568.139	220		<i>Idem</i>
568.012	200	R 3	<i>Idem</i>	568.140	220		<i>Idem</i>
568.013	201	E 1	<i>Idem</i>	568.143	221		<i>Idem</i>
568.014	201		<i>Idem</i>	568.144	221		<i>Idem</i>
568.015	202		<i>Idem</i>	568.145	221		<i>Idem</i>
568.019	201		<i>Idem</i>	568.163	180	R 3	<i>Idem</i>
568.023	200	R 4	<i>Idem</i>	568.170	190	Cal. R 4	<i>Idem</i>
568.026	220		<i>Idem</i>	568.172	192		<i>Idem</i>
568.027	220	R 1	<i>Idem</i>	568.175	213		<i>Idem</i>
568.028	220	R 1	<i>Idem</i>	568.176	209		<i>Idem</i>
568.030	217		<i>Idem</i>	568.178	212	R 2	<i>Idem</i>
568.031	217		<i>Idem</i>	568.181	212	R 2	<i>Idem</i>
568.033	217		<i>Idem</i>	568.183	212	R 3	<i>Idem</i>
568.036	217		<i>Idem</i>	568.184	221		<i>Idem</i>
568.039	200	R 1	<i>Idem</i>	568.186	221		<i>Idem</i>
568.041	200	Cal. R 4	<i>Idem</i>	568.187	220		<i>Idem</i>
568.042	200	Cal. R 4	<i>Idem</i>	568.188	220		<i>Idem</i>
568.048	201		<i>Idem</i>	568.190	221		<i>Idem</i>
568.049	200	Cal. R 4	<i>Idem</i>	568.194	221		<i>Idem</i>
568.051	202		<i>Idem</i>	568.195	221		<i>Idem</i>
568.053	201	R 1	<i>Idem</i>	568.199	221		<i>Idem</i>
568.054	200	R 1	<i>Idem</i>	568.202	220		<i>Idem</i>
568.055	180	R 3	<i>Idem</i>	568.203	220		<i>Idem</i>
568.059	190	E 1	<i>Idem</i>	568.206	221		<i>Idem</i>
568.061	190	R 4	<i>Idem</i>	568.211	212		<i>Idem</i>
568.064	189		<i>Idem</i>	568.212	221		<i>Idem</i>
568.069	190	R 1	<i>Idem</i>	568.213	220		<i>Idem</i>
568.073	190		<i>Idem</i>	568.215	221		<i>Idem</i>
				568.217	221		<i>Idem</i>

**WAGONS CITERNES
METALLIQUES**

**МЕТАЛЛИЧЕСКИЕ
ВАГОНЫ-ЦИСТЕРНЫ**

TANK WAGGONS

METALL-KESSELWAGEN

568.218	221		S.I.M.O.T.R.A.	568.550	150		Sté Béghin F.
568.219	220		<i>Idem</i>	568.570	150		<i>Idem</i>
568.230	221		<i>Idem</i>	568.583	253		Service des Alcools
568.231	221		<i>Idem</i>	568.586	253		<i>Idem</i>
568.233	221		<i>Idem</i>	568.587	253		<i>Idem</i>
568.234	210		<i>Idem</i>	568.594	253		<i>Idem</i>
568.238	200	Cal. R 4	<i>Idem</i>	568.596	253		<i>Idem</i>
568.239	205	R 1	<i>Idem</i>	568.610	253		<i>Idem</i>
568.240	203		<i>Idem</i>	568.752	200	R 1	Standard Française des Pétroles
568.242	200	Cal. R 4	<i>Idem</i>	568.754	200		<i>Idem</i>
568.243	203		<i>Idem</i>	568.760	200		<i>Idem</i>
568.245	170	R 1	<i>Idem</i>	568.761	200		<i>Idem</i>
568.246	170	R 1	<i>Idem</i>	568.763	200	R 1	<i>Idem</i>
568.250	170	R 1	<i>Idem</i>	568.764	201		<i>Idem</i>
568.256	170		<i>Idem</i>	568.765	200		<i>Idem</i>
568.257	170		<i>Idem</i>	568.771	200		<i>Idem</i>
568.259	170		<i>Idem</i>	568.772	200		<i>Idem</i>
568.261	170		<i>Idem</i>	568.784	178		<i>Idem</i>
568.264	170		<i>Idem</i>	568.788	253		Service des Alcools
568.266	170		<i>Idem</i>	568.795	253		<i>Idem</i>
568.270	170		<i>Idem</i>	568.796	253		<i>Idem</i>
568.271	170		<i>Idem</i>	568.802	253		<i>Idem</i>
568.274	170		<i>Idem</i>	568.807	253		<i>Idem</i>
568.277	170		<i>Idem</i>	568.811	252		<i>Idem</i>
568.285	200	R 2	<i>Idem</i>	568.814	252		<i>Idem</i>
568.286	204		<i>Idem</i>	568.819	253		<i>Idem</i>
568.413	161		Service des Alcools	568.825	253		<i>Idem</i>
568.426	161		<i>Idem</i>	568.831	253		<i>Idem</i>
568.428	161		<i>Idem</i>	568.839	253		<i>Idem</i>
568.430	161		<i>Idem</i>	568.841	253		<i>Idem</i>
568.441	113		<i>Idem</i>	568.845	253		<i>Idem</i>
568.447	113		<i>Idem</i>	568.846	253		<i>Idem</i>
568.453	237		<i>Idem</i>	568.854	253		<i>Idem</i>
568.454	238		<i>Idem</i>	568.855	253		<i>Idem</i>
568.465	237		<i>Idem</i>	568.868	252		<i>Idem</i>
568.469	237		<i>Idem</i>	568.869	252		<i>Idem</i>
568.475	241		<i>Idem</i>	568.883	254		<i>Idem</i>
568.488	235		<i>Idem</i>	568.893	255		<i>Idem</i>
568.510	234		<i>Idem</i>	568.894	255		<i>Idem</i>
568.514	204		<i>Idem</i>	568.902	90		Usines de Pts. Ch. de Thun
568.518	204		<i>Idem</i>	568.905	90	A 1	<i>Idem</i>
568.523	204		<i>Idem</i>	568.909	90	A 1	<i>Idem</i>
568.536	150		Sté Béghin F.	568.910	90	A 1	<i>Idem</i>
568.548	150		<i>Idem</i>	568.914	91	A 1	<i>Idem</i>

**WAGONS CITERNES
METALLIQUES**

**МЕТАЛЛИЧЕСКИЕ
ВАГОНЫ-ЦИСТЕРНЫ**

TANK WAGGONS

METALL-KESSELWAGEN

568.921	255		Service des Alcools	569.248	234		Service des Alcools
568.922	255		<i>Idem</i>	569.249	234		<i>Idem</i>
568.926	255		<i>Idem</i>	569.254	234		<i>Idem</i>
568.928	255		<i>Idem</i>	569.259	234		<i>Idem</i>
568.931	255		<i>Idem</i>	569.260	234		<i>Idem</i>
568.944	175		Sté Industrielle des Oléagineux	569.262	240		<i>Idem</i>
568.964	113	A 1	Sté des Ets Linet P.	569.266	239		<i>Idem</i>
568.973	255		Service des Alcools	569.271	234		<i>Idem</i>
568.974	255		<i>Idem</i>	569.276	234		<i>Idem</i>
568.976	255		<i>Idem</i>	569.278	234		<i>Idem</i>
568.977	255		<i>Idem</i>	569.283	234		<i>Idem</i>
568.980	255		<i>Idem</i>	569.289	234		<i>Idem</i>
568.986	254		<i>Idem</i>	569.297	234		<i>Idem</i>
569.028	181	R 1	Sté Gle des Huiles de Pétrole	569.298	234		<i>Idem</i>
569.030	189	R 1	<i>Idem</i>	569.306	195		Cie du Chemin de Fer Métropolitain
569.031	198		<i>Idem</i>	569.308	195		<i>Idem</i>
569.033	197	R 1	<i>Idem</i>	569.310	181		<i>Idem</i>
569.035	196	R 1	<i>Idem</i>	569.312	185		<i>Idem</i>
569.046	193		<i>Idem</i>	569.313	196		<i>Idem</i>
569.055	193		<i>Idem</i>	569.315	193		<i>Idem</i>
569.063	193	R 1	<i>Idem</i>	569.316	180		<i>Idem</i>
569.066	195		<i>Idem</i>	569.317	184		<i>Idem</i>
569.069	182		<i>Idem</i>	569.319	194		<i>Idem</i>
569.076	183		<i>Idem</i>	569.323	194		<i>Idem</i>
569.078	176	R 1	<i>Idem</i>	569.324	192		<i>Idem</i>
569.087	194	R 1	<i>Idem</i>	569.327	180		<i>Idem</i>
569.090	192		<i>Idem</i>	569.328	192		<i>Idem</i>
569.091	195		<i>Idem</i>	569.330	192		<i>Idem</i>
569.092	193		<i>Idem</i>	569.334	195		<i>Idem</i>
569.104	189		<i>Idem</i>	569.335	184		<i>Idem</i>
569.106	177		<i>Idem</i>	569.337	195		<i>Idem</i>
569.108	193	R 1	<i>Idem</i>	569.340	192		<i>Idem</i>
569.122	180		<i>Idem</i>	569.349	234		Service des Alcools
569.124	192		<i>Idem</i>	569.350	234		<i>Idem</i>
569.127	179		<i>Idem</i>	569.362	234		<i>Idem</i>
569.162	114	A 1	Bozel Malétra	569.365	234		<i>Idem</i>
569.172	114	A 1	<i>Idem</i>	569.377	234		<i>Idem</i>
569.184	114	A 1	<i>Idem</i>	569.379	234		<i>Idem</i>
569.190	237		Service des Alcools	569.380	234		<i>Idem</i>
569.191	237		<i>Idem</i>	569.381	234		<i>Idem</i>
569.194	237		<i>Idem</i>	569.382	234		<i>Idem</i>
569.196	234		<i>Idem</i>	569.385	234		<i>Idem</i>
569.232	183		Sté Gle Lambert Rivière	569.385	234		<i>Idem</i>
569.247	234		Service des Alcools	569.429	165	R 2	Huilleries du Nord

**WAGONS CITERNES
METALLIQUES**

**МЕТАЛЛИЧЕСКИЕ
ВАГОНЫ-ЦИСТЕРНЫ**

TANK WAGGONS

METALL-KESSELWAGEN

569.512	220	S.I.M.O.T.R.A.	569.765	150		Les Consommateurs de Pétrole
569.513	220	<i>Idem</i>	569.767	121		<i>Idem</i>
569.514	220	<i>Idem</i>	569.770	181		<i>Idem</i>
569.516	220	<i>Idem</i>	569.772	191		<i>Idem</i>
569.520	220	<i>Idem</i>	569.777	180	R 3	<i>Idem</i>
569.524	200	<i>Idem</i>	569.778	180	R 3	<i>Idem</i>
569.533	235	Service des Alcools	569.781	192		<i>Idem</i>
569.541	236	<i>Idem</i>	569.784	186		<i>Idem</i>
569.542	236	<i>Idem</i>	569.789	191	R 3	<i>Idem</i>
569.548	236	<i>Idem</i>	569.792	184	R 3	<i>Idem</i>
569.560	240	<i>Idem</i>	569.795	184	R 3	<i>Idem</i>
569.562	234	<i>Idem</i>	569.799	180		<i>Idem</i>
569.563	234	<i>Idem</i>	569.800	184		<i>Idem</i>
569.564	234	<i>Idem</i>	569.854	236		Service des Alcools
569.571	234	<i>Idem</i>	569.855	236		<i>Idem</i>
569.572	233	<i>Idem</i>	569.860	236		<i>Idem</i>
569.575	234	<i>Idem</i>	569.862	236		<i>Idem</i>
569.577	234	<i>Idem</i>	569.865	236		<i>Idem</i>
569.579	234	<i>Idem</i>	569.870	237		<i>Idem</i>
569.585	240	<i>Idem</i>	569.872	237		<i>Idem</i>
569.599	240	<i>Idem</i>	569.883	116		<i>Idem</i>
569.602	236	<i>Idem</i>	569.889	116		<i>Idem</i>
569.609	236	<i>Idem</i>	569.892	162		<i>Idem</i>
569.611	234	<i>Idem</i>	569.893	162		<i>Idem</i>
569.612	234	<i>Idem</i>	569.914	201	R 4	S.I.M.O.T.R.A.
569.614	234	<i>Idem</i>	569.919	201	R 4	<i>Idem</i>
569.616	234	<i>Idem</i>	569.921	201	R 4	<i>Idem</i>
569.629	235	<i>Idem</i>	569.923	201	R 4	<i>Idem</i>
569.636	235	<i>Idem</i>	569.931	201	R 4	<i>Idem</i>
569.641	234	<i>Idem</i>	569.937	201	R 4	<i>Idem</i>
569.642	234	<i>Idem</i>	569.939	201	R 4	<i>Idem</i>
569.643	234	<i>Idem</i>	569.945	201	R 4	<i>Idem</i>
569.654	234	<i>Idem</i>	569.946	201	R 4	<i>Idem</i>
569.675	520	Les Consommateurs de Pétrole	569.960	201	R 4	<i>Idem</i>
569.682	520	<i>Idem</i>	569.962	201	R 4	<i>Idem</i>
569.686	520	<i>Idem</i>	569.964	201	R 4	<i>Idem</i>
569.689	192	<i>Idem</i>	569.969	201	R 4	<i>Idem</i>
569.694	181	<i>Idem</i>	569.970	201	R 4	<i>Idem</i>
569.695	181	<i>Idem</i>	569.971	201	R 4	<i>Idem</i>
569.697	181	<i>Idem</i>	569.979	201	R 4	<i>Idem</i>
569.709	160	<i>Idem</i>	569.990	201	R 4	<i>Idem</i>
569.712	160	S.A. des Levures & Alcools de Grains	569.992	201	R 4	<i>Idem</i>
569.733	190	<i>Idem</i>	570.002	220		<i>Idem</i>
569.762	150	Pétronaphte	570.003	220		<i>Idem</i>
		Les Consommateurs de Pétrole	570.004	220		<i>Idem</i>

**WAGONS CITERNES
METALLIQUES**

**МЕТАЛЛИЧЕСКИЕ
ВАГОНЫ-ЦИСТЕРНЫ**

TANK WAGGONS

METALL-KESSELWAGEN

570.009	220		S.I.M.O.T.R.A.	570.135	200		S.I.M.O.T.R.A.
570.010	220		<i>Idem</i>	570.147	212		<i>Idem</i>
570.012	220		<i>Idem</i>	570.148	201		<i>Idem</i>
570.013	220		<i>Idem</i>	570.156	204		<i>Idem</i>
570.014	220		<i>Idem</i>	570.158	204		<i>Idem</i>
570.017	220		<i>Idem</i>	570.160	204		<i>Idem</i>
570.018	220		<i>Idem</i>	570.161	203		<i>Idem</i>
570.019	220		<i>Idem</i>	570.527	184	K 2	Les Consommateurs de Pétrole
570.020	211	K 2	<i>Idem</i>	570.531	182		<i>Idem</i>
570.021	220		<i>Idem</i>	570.533	181		<i>Idem</i>
570.022	220		<i>Idem</i>	570.534	181		<i>Idem</i>
570.026	220		<i>Idem</i>	570.701	198		Sté Gle des Huiles de Pétrole
570.027	220		<i>Idem</i>	570.702	195		<i>Idem</i>
570.033	219		<i>Idem</i>	570.704	195		<i>Idem</i>
570.036	219		<i>Idem</i>	570.706	195		<i>Idem</i>
570.037	219		<i>Idem</i>	570.708	195		<i>Idem</i>
570.040	220		<i>Idem</i>	570.713	187		<i>Idem</i>
570.041	220		<i>Idem</i>	570.716	188		<i>Idem</i>
570.044	220		<i>Idem</i>	570.717	192		<i>Idem</i>
570.045	220		<i>Idem</i>	570.718	183		<i>Idem</i>
570.050	221		<i>Idem</i>	570.720	187		<i>Idem</i>
570.062	223		<i>Idem</i>	570.722	187		Sté Gle des Huiles de Pétrole
570.068	219		<i>Idem</i>	570.726	183	R 1	<i>Idem</i>
570.069	219		<i>Idem</i>	570.727	182		<i>Idem</i>
570.070	219		<i>Idem</i>	570.728	181	R 1	<i>Idem</i>
570.072	219		<i>Idem</i>	570.732	194	R 1	<i>Idem</i>
570.073	219		<i>Idem</i>	570.735	193	R 1	<i>Idem</i>
570.074	219		<i>Idem</i>	570.736	194		<i>Idem</i>
570.079	218		<i>Idem</i>	570.738	194	R 1	<i>Idem</i>
570.081	323	F 4	Primagaz	570.741	195		<i>Idem</i>
570.084	323	F 4	S.I.M.O.T.R.A.	570.744	194		<i>Idem</i>
570.085	323	F 4	<i>Idem</i>	570.748	187		<i>Idem</i>
570.095	223		<i>Idem</i>	570.749	191		<i>Idem</i>
570.096	219		<i>Idem</i>	570.750	194		<i>Idem</i>
570.099	219		<i>Idem</i>	570.751	194		<i>Idem</i>
570.102	204		<i>Idem</i>	570.752	194		<i>Idem</i>
570.105	204	R 1	<i>Idem</i>	570.753	195		<i>Idem</i>
570.108	180	R 3	<i>Idem</i>	570.754	183		<i>Idem</i>
570.119	180	R 1	<i>Idem</i>	570.756	184		<i>Idem</i>
570.122	180	R 1	<i>Idem</i>	570.757	176		<i>Idem</i>
570.124	180	R 1	<i>Idem</i>	570.758	181	R 1	<i>Idem</i>
570.126	179	R 1	<i>Idem</i>	570.759	183		<i>Idem</i>
570.127	180	R 1	<i>Idem</i>	570.762	195		<i>Idem</i>
570.128	180	R 1	<i>Idem</i>	570.769	179		<i>Idem</i>

**WAGONS CITERNES
METALLIQUES**

**МЕТАЛЛИЧЕСКИЕ
ВАГОНЫ-ЦИСТЕРНЫ**

TANK WAGGONS

METALL-KESSELWAGEN

570.770	178		Sté Gle des Huiles de Pétrole	570.877	179		Sté Gle des Huiles de Pétrole
570.773	183		<i>Idem</i>	570.879	180		<i>Idem</i>
570.776	180	R 1	<i>Idem</i>	570.881	180		<i>Idem</i>
570.779	193		<i>Idem</i>	570.882	179		<i>Idem</i>
570.780	193		<i>Idem</i>	570.883	177		<i>Idem</i>
570.781	193		<i>Idem</i>	570.885	180		<i>Idem</i>
570.789	192		<i>Idem</i>	570.890	192		<i>Idem</i>
570.793	195		<i>Idem</i>	570.893	178		<i>Idem</i>
570.794	195		<i>Idem</i>	570.896	180		<i>Idem</i>
570.799	181		<i>Idem</i>	570.900	197	Cal. R 4	<i>Idem</i>
570.802	177		<i>Idem</i>	570.901	150		Service des Essences
570.803	178		<i>Idem</i>	570.903	150		<i>Idem</i>
570.804	188		<i>Idem</i>	570.906	180		<i>Idem</i>
570.805	177		<i>Idem</i>	570.908	148		<i>Idem</i>
570.807	179		<i>Idem</i>	570.910	155		<i>Idem</i>
570.810	180		<i>Idem</i>	570.911	149		<i>Idem</i>
570.812	178		<i>Idem</i>	570.912	182		<i>Idem</i>
570.813	179		<i>Idem</i>	570.914	181		<i>Idem</i>
570.816	179		<i>Idem</i>	570.915	148		<i>Idem</i>
570.817	180		<i>Idem</i>	570.917	136		<i>Idem</i>
570.818	179		<i>Idem</i>	570.919	182		<i>Idem</i>
570.819	179		<i>Idem</i>	570.928	247		<i>Idem</i>
570.821	180		<i>Idem</i>	570.932	245		<i>Idem</i>
570.824	189		<i>Idem</i>	570.934	245		<i>Idem</i>
570.825	189		<i>Idem</i>	570.936	245		<i>Idem</i>
570.826	191		<i>Idem</i>	570.938	245		<i>Idem</i>
570.827	179		<i>Idem</i>	570.942	245		<i>Idem</i>
570.830	176		<i>Idem</i>	570.983	255		<i>Idem</i>
570.832	178		<i>Idem</i>	570.989	255		<i>Idem</i>
570.835	178		<i>Idem</i>	570.990	255		<i>Idem</i>
570.836	178		<i>Idem</i>	572.001	201		<i>Idem</i>
570.837	179		<i>Idem</i>	572.002	201		C.E.T.
570.838	181		<i>Idem</i>	572.003	201		<i>Idem</i>
570.844	180		<i>Idem</i>	572.010	201		<i>Idem</i>
570.846	182	R 1	<i>Idem</i>	572.012	104	A 1	<i>Idem</i>
570.847	177	R 1	<i>Idem</i>	572.030	201		<i>Idem</i>
570.855	183		<i>Idem</i>	572.032	201		<i>Idem</i>
570.856	177	R 1	<i>Idem</i>	572.038	106	A 1	<i>Idem</i>
570.857	176		<i>Idem</i>	572.042	201		<i>Idem</i>
570.858	182		<i>Idem</i>	572.045	106	A 1	<i>Idem</i>
570.861	182		<i>Idem</i>	572.049	107	A 1	<i>Idem</i>
570.863	183		<i>Idem</i>	572.055	107	A 1	<i>Idem</i>
570.871	194		<i>Idem</i>	572.064	108	A 1	<i>Idem</i>
570.872	181		<i>Idem</i>	572.069	109	A 1	<i>Idem</i>
570.876	178		<i>Idem</i>				

**WAGONS CITERNES
METALLIQUES**

**МЕТАЛЛИЧЕСКИЕ
ВАГОНЫ-ЦИСТЕРНЫ**

TANK WAGGONS

METALL-KESSELWAGEN

572.076	110	A 1	C.E.T.	572.323	152	R 3	C.E.T.
572.081	111	A 1	<i>Idem</i>	572.330	160	R 1	<i>Idem</i>
572.092	112	A 1	<i>Idem</i>	572.335	153	R 1	<i>Idem</i>
572.102	115	A 1 R 1	<i>Idem</i>	572.340	183		<i>Idem</i>
572.126	147	R 1	<i>Idem</i>	572.343	170	R 1	<i>Idem</i>
572.129	146	R 1	<i>Idem</i>	572.355	182		<i>Idem</i>
572.130	146	R 1	<i>Idem</i>	572.357	179		<i>Idem</i>
572.132	151	R 1	<i>Idem</i>	572.363	181		<i>Idem</i>
572.137	147	R 1	<i>Idem</i>	572.366	182		<i>Idem</i>
572.142	147	R 1	<i>Idem</i>	572.375	182		<i>Idem</i>
572.146	148	R 1	<i>Idem</i>	572.376	183		<i>Idem</i>
572.150	151	R 1	<i>Idem</i>	572.380	187		<i>Idem</i>
572.155	148	R 1	<i>Idem</i>	572.381	183		<i>Idem</i>
572.159	148	R 1	<i>Idem</i>	572.382	187		<i>Idem</i>
572.160	149	R 1	<i>Idem</i>	572.391	192		<i>Idem</i>
572.163	149	R 1	<i>Idem</i>	572.406	191		<i>Idem</i>
572.164	149	R 1	<i>Idem</i>	572.411	193		<i>Idem</i>
572.171	150	R 1	<i>Idem</i>	572.412	194		<i>Idem</i>
572.190	152	R 3	<i>Idem</i>	572.413	191		<i>Idem</i>
572.203	150	R 1	<i>Idem</i>	572.421	192		<i>Idem</i>
572.213	150	R 1	<i>Idem</i>	572.424	192		<i>Idem</i>
572.218	150		<i>Idem</i>	572.426	194		<i>Idem</i>
572.222	149	R 1	<i>Idem</i>	572.427	195		<i>Idem</i>
572.225	150	R 1	<i>Idem</i>	572.430	194		<i>Idem</i>
572.227	148	R 3	<i>Idem</i>	572.434	191		<i>Idem</i>
572.228	151	R 1	<i>Idem</i>	572.440	192		<i>Idem</i>
572.229	151	R 3	<i>Idem</i>	572.443	192		<i>Idem</i>
572.240	148	R 1	<i>Idem</i>	572.450	195		<i>Idem</i>
572.243	150	R 1	<i>Idem</i>	572.452	195		<i>Idem</i>
572.245	151	R 1	<i>Idem</i>	572.454	193		<i>Idem</i>
572.249	152	R 1	<i>Idem</i>	572.455	197		<i>Idem</i>
572.259	148	R 3	<i>Idem</i>	572.464	195		<i>Idem</i>
572.265	196		<i>Idem</i>	572.472	195		<i>Idem</i>
572.267	150	R 1	<i>Idem</i>	572.476	194	R 1	<i>Idem</i>
572.268	152	R 1	<i>Idem</i>	572.480	107	A 1	<i>Idem</i>
572.270	150	R 3	<i>Idem</i>	572.484	182		<i>Idem</i>
572.274	150	R 1	<i>Idem</i>	572.487	183		<i>Idem</i>
572.291	150	R 3	<i>Idem</i>	572.490	194		<i>Idem</i>
572.296	153		<i>Idem</i>	572.492	196		<i>Idem</i>
572.299	152	R 1	<i>Idem</i>	572.506	171		Sté Financière Exp. Industr.
572.301	151	R 1	<i>Idem</i>	572.507	171		<i>Idem</i>
572.304	154		<i>Idem</i>	572.512	171		<i>Idem</i>
572.314	150	R 3	<i>Idem</i>	572.513	171		<i>Idem</i>
572.320	151	R 1	<i>Idem</i>	572.523	171		<i>Idem</i>

**WAGONS CITERNES
METALLIQUES**

**МЕТАЛЛИЧЕСКИЕ
ВАГОНЫ-ЦИСТЕРНЫ**

TANK WAGGONS

METALL-KESSELWAGEN

572.527	170	Sté Financière Exp. Industr.	573.068	224		Standard Française des Pétroles
572.530	172	<i>Idem</i>	573.071	224		<i>Idem</i>
572.534	170	<i>Idem</i>	573.085	202	Cal. R 3	<i>Idem</i>
572.537	172	<i>Idem</i>	573.087	202	Cal. R 3	<i>Idem</i>
572.545	173	<i>Idem</i>	573.089	202	Cal. R 3	<i>Idem</i>
572.551	171	<i>Idem</i>	573.101	203		Sté Financière Exp. Industr.
572.554	171	<i>Idem</i>	573.117	201	R 3	<i>Idem</i>
572.556	171	<i>Idem</i>	573.126	203		<i>Idem</i>
572.557	170	<i>Idem</i>	573.129	203		<i>Idem</i>
572.567	171	<i>Idem</i>	573.130	203		<i>Idem</i>
572.571	172	<i>Idem</i>	573.132	203		<i>Idem</i>
572.572	171	<i>Idem</i>	573.136	203		<i>Idem</i>
572.581	171	<i>Idem</i>	573.142	203		<i>Idem</i>
572.587	171	<i>Idem</i>	573.143	203		<i>Idem</i>
572.591	171	<i>Idem</i>	573.146	203		<i>Idem</i>
572.592	171	<i>Idem</i>	573.150	203		<i>Idem</i>
572.597	171	<i>Idem</i>	573.178	201	R 4	S.I.M.O.T.R.A.
572.722	190	Sté Hydrocarbures St. Denis	573.179	201	R 4	<i>Idem</i>
572.807	180	Cie des Mines de Crespin-Nord	573.182	201	R 4	<i>Idem</i>
573.005	221	Standard Française des Pétroles	573.186	201	R 4	<i>Idem</i>
573.006	221	<i>Idem</i>	573.206	230		Sté Financière Exp. Industr.
573.008	221	<i>Idem</i>	573.208	230		<i>Idem</i>
573.010	221	<i>Idem</i>	573.209	230		<i>Idem</i>
573.015	221	<i>Idem</i>	573.221	230		<i>Idem</i>
573.016	221	<i>Idem</i>	573.222	230		<i>Idem</i>
573.020	221	<i>Idem</i>	573.223	230		<i>Idem</i>
573.022	221	<i>Idem</i>	573.226	230		<i>Idem</i>
573.025	221	<i>Idem</i>	573.227	230		<i>Idem</i>
573.029	221	<i>Idem</i>	573.229	230		<i>Idem</i>
573.030	221	<i>Idem</i>	573.230	230		<i>Idem</i>
573.033	221	<i>Idem</i>	573.231	230		<i>Idem</i>
573.035	221	<i>Idem</i>	573.235	230		<i>Idem</i>
573.041	197	<i>Idem</i>	573.236	230		<i>Idem</i>
573.044	195	<i>Idem</i>	573.238	230		<i>Idem</i>
573.046	191	<i>Idem</i>	573.243	230		<i>Idem</i>
573.047	191	<i>Idem</i>	573.244	230		<i>Idem</i>
573.049	191	<i>Idem</i>	573.245	229		C.E.T.
573.053	191	<i>Idem</i>	573.249	230		Sté Financière Exp. Industr.
573.054	225	<i>Idem</i>	573.251	230		<i>Idem</i>
573.060	224	<i>Idem</i>	573.254	230		<i>Idem</i>
573.063	224	<i>Idem</i>	573.258	230		<i>Idem</i>
573.064	224	<i>Idem</i>	573.261	230		<i>Idem</i>
573.066	224	<i>Idem</i>	573.263	230		<i>Idem</i>
573.067	224	<i>Idem</i>	573.264	230		<i>Idem</i>

**WAGONS CITERNES
METALLIQUES**

**МЕТАЛЛИЧЕСКИЕ
ВАГОНЫ-ЦИСТЕРНЫ**

TANK WAGGONS

METALL-KESSELWAGEN

573.266	230		Sté Financière Exp. Industr.	573.382	201	Cal. R 3	S.I.M.O.T.R.A.
573.267	231		<i>Idem</i>	573.384	201	Cal. R 3	<i>Idem</i>
573.273	230		<i>Idem</i>	573.388	201	Cal. R 3	<i>Idem</i>
573.278	230		<i>Idem</i>	573.390	201	Cal. R 3	<i>Idem</i>
573.279	230		<i>Idem</i>	573.497	180		Sté Lorraine de Carbonisation
573.283	230		<i>Idem</i>	573.801	183		Cie des Wagons Réservoirs
573.284	230		<i>Idem</i>	573.805	183		<i>Idem</i>
573.289	230		<i>Idem</i>	573.806	183		<i>Idem</i>
573.291	230		<i>Idem</i>	573.811	183		<i>Idem</i>
573.295	230		<i>Idem</i>	573.814	183		<i>Idem</i>
573.296	230		<i>Idem</i>	573.817	180		<i>Idem</i>
573.298	230		<i>Idem</i>	573.819	184		<i>Idem</i>
573.302	230		<i>Idem</i>	573.822	183		<i>Idem</i>
573.307	230		<i>Idem</i>	573.824	183		<i>Idem</i>
573.309	230		<i>Idem</i>	573.826	183		<i>Idem</i>
573.310	230		<i>Idem</i>	573.827	184		<i>Idem</i>
573.312	230		<i>Idem</i>	573.828	185		<i>Idem</i>
573.314	230		<i>Idem</i>	573.829	183		<i>Idem</i>
573.316	230		<i>Idem</i>	573.831	181		<i>Idem</i>
573.318	230		<i>Idem</i>	573.841	184		<i>Idem</i>
573.320	230		<i>Idem</i>	573.842	184		<i>Idem</i>
573.322	230		<i>Idem</i>	573.843	183		<i>Idem</i>
573.324	230		<i>Idem</i>	573.847	185		<i>Idem</i>
573.328	230		<i>Idem</i>	573.864	222		<i>Idem</i>
573.330	230		<i>Idem</i>	573.866	221		<i>Idem</i>
573.331	230		<i>Idem</i>	573.870	220		<i>Idem</i>
573.337	230		<i>Idem</i>	573.871	223		<i>Idem</i>
573.341	230		<i>Idem</i>	573.872	220		<i>Idem</i>
573.342	231		<i>Idem</i>	573.876	221		<i>Idem</i>
573.345	230		<i>Idem</i>	573.877	221		<i>Idem</i>
573.348	230		<i>Idem</i>	573.882	223		<i>Idem</i>
573.349	230		<i>Idem</i>	573.884	222		<i>Idem</i>
573.352	201	Cal. R 3	S.I.M.O.T.R.A.	573.887	221		<i>Idem</i>
573.353	201	Cal. R 3	<i>Idem</i>	573.889	222		<i>Idem</i>
573.355	201	Cal. R 3	<i>Idem</i>	573.890	222		<i>Idem</i>
573.357	201	Cal. R 3	<i>Idem</i>	573.895	208	K 2	<i>Idem</i>
573.358	201	Cal. R 3	<i>Idem</i>	573.905	160		<i>Idem</i>
573.366	201	Cal. R 3	<i>Idem</i>	573.910	143		<i>Idem</i>
573.368	201	Cal. R 3	<i>Idem</i>	573.911	160		<i>Idem</i>
573.370	201	Cal. R 3	<i>Idem</i>	573.912	148		<i>Idem</i>
573.371	201	Cal. R 3	<i>Idem</i>	573.916	148		<i>Idem</i>
573.374	201	Cal. R 3	<i>Idem</i>	573.920	148		<i>Idem</i>
573.376	201	Cal. R 3	<i>Idem</i>	573.921	148		<i>Idem</i>
573.378	201	Cal. R 3	<i>Idem</i>	573.927	148		<i>Idem</i>

**WAGONS CITERNES
METALLIQUES**

**МЕТАЛЛИЧЕСКИЕ
ВАГОНЫ-ЦИСТЕРНЫ**

TANK WAGGONS

METALL-KESSELWAGEN

573.929	149	Cie des Wagons Réservoirs	574.474	248		Sté Nle Chemins de Fer Français
573.930	148	<i>Idem</i>	574.478	248		<i>Idem</i>
573.936	186	<i>Idem</i>	574.479	248		<i>Idem</i>
573.937	186	<i>Idem</i>	574.480	248		<i>Idem</i>
573.938	185	<i>Idem</i>	575.003	119		Sté Gle Transport de Liquides
573.940	186	<i>Idem</i>	575.018	248		Sté Nle Chemins de Fer Français
573.941	186	<i>Idem</i>	575.035	120		Sté Gle Transport de Liquides
573.942	185	<i>Idem</i>	575.039	105		<i>Idem</i>
573.945	186	<i>Idem</i>	575.046	106		<i>Idem</i>
573.949	186	<i>Idem</i>	575.091	121		<i>Idem</i>
573.951	186	<i>Idem</i>	575.257	107		<i>Idem</i>
574.007	248	Sté Nle Chemins de Fer Français	575.277	107		<i>Idem</i>
574.026	248	<i>Idem</i>	575.325	138		<i>Idem</i>
574.046	248	<i>Idem</i>	575.329	138		<i>Idem</i>
574.137	248	<i>Idem</i>	575.330	138		<i>Idem</i>
574.141	248	<i>Idem</i>	575.331	138		<i>Idem</i>
574.144	248	<i>Idem</i>	575.344	138		<i>Idem</i>
574.151	248	<i>Idem</i>	575.386	138		<i>Idem</i>
574.174	248	<i>Idem</i>	575.394	138		<i>Idem</i>
574.177	248	<i>Idem</i>	575.414	160		<i>Idem</i>
574.179	248	<i>Idem</i>	575.424	160		<i>Idem</i>
574.183	248	<i>Idem</i>	575.435	160		<i>Idem</i>
574.184	248	<i>Idem</i>	575.437	160		<i>Idem</i>
574.190	248	<i>Idem</i>	575.441	160		<i>Idem</i>
574.206	248	<i>Idem</i>	575.443	160		<i>Idem</i>
574.256	248	<i>Idem</i>	575.458	160		<i>Idem</i>
574.265	248	<i>Idem</i>	575.463	160		<i>Idem</i>
574.266	248	<i>Idem</i>	575.472	160		<i>Idem</i>
574.287	248	<i>Idem</i>	575.478	160		<i>Idem</i>
574.301	248	<i>Idem</i>	575.485	160		<i>Idem</i>
574.318	248	<i>Idem</i>	575.503	182		<i>Idem</i>
574.334	248	<i>Idem</i>	575.520	182		<i>Idem</i>
574.388	248	<i>Idem</i>	575.534	182		<i>Idem</i>
574.397	248	<i>Idem</i>	575.537	181		<i>Idem</i>
574.430	248	<i>Idem</i>	575.542	181		<i>Idem</i>
574.433	248	<i>Idem</i>	575.563	181		<i>Idem</i>
574.437	248	<i>Idem</i>	565.568	182		<i>Idem</i>
574.440	248	<i>Idem</i>	575.570	182		<i>Idem</i>
574.441	248	<i>Idem</i>	575.571	181		<i>Idem</i>
574.447	248	<i>Idem</i>	575.580	167		<i>Idem</i>
574.451	248	<i>Idem</i>	575.617	163		<i>Idem</i>
574.458	248	<i>Idem</i>	575.619	80	A 1	Poudrerie d'Angoulême
574.461	248	<i>Idem</i>	575.642	158		Sté Gle Transport de Liquides
574.473	248	<i>Idem</i>	575.650	158		<i>Idem</i>

**WAGONS CITERNES
METALLIQUES**

**МЕТАЛЛИЧЕСКИЕ
ВАГОНЫ-ЦИСТЕРНЫ**

TANK WAGGONS

METALL-KESSELWAGEN

575.669	117	A 1	S.I.P.N.	580.217	152		Millet Paul « Entreprise »
575.670	100	A 1	<i>Idem</i>	580.219	152		<i>Idem</i>
575.672	112	A 1	<i>Idem</i>	580.223	149		<i>Idem</i>
576.435	151		Pujas et Cie	580.226	152		<i>Idem</i>
576.438	181		<i>Idem</i>	580.230	149		<i>Idem</i>
576.737	165		Sté Franco Algérienne	580.235	150		<i>Idem</i>
577.838	160		<i>Idem</i>	580.241	149		<i>Idem</i>
578.292	177		Propétrol	580.243	149		<i>Idem</i>
578.293	175		<i>Idem</i>	580.730	152		Sté Int. des Wagons Foudres
578.296	174		<i>Idem</i>	580.774	156		Gondard L.
578.303	160		Robbe Frères	580.855	159		Bacquié Pauline
578.346	165		Albrand Roger et Cie	581.051	190		Sté La Mure
578.352	170		<i>Idem</i>	581.231	173	B 1	Bozel Malétra
578.357	160		Robbe Frères	581.615	179		Ets Blondeau J.
578.358	161		Albrand Roger et Cie	581.647	171		Lhermet Gros
578.386	175		<i>Idem</i>	581.658	178		<i>Idem</i>
578.394	175		<i>Idem</i>	581.660	170		Barody
578.413	182		<i>Idem</i>	570.852	152		Brocard et Fils
578.415	182		<i>Idem</i>	581.903	184		S. A. Dubonnet
578.417	182		<i>Idem</i>	581.907	145		<i>Idem</i>
578.599	150		Cie Sétoise de Transports	581.919	175		S. A. des Pétroles Jupiter
578.605	120		<i>Idem</i>	581.921	175		<i>Idem</i>
578.637	151		<i>Idem</i>	581.924	152		<i>Idem</i>
578.661	154		<i>Idem</i>	581.925	152		<i>Idem</i>
578.670	155		<i>Idem</i>	581.926	175		S. A. des Pétroles Jupiter
578.671	155		<i>Idem</i>	581.945	176		Magasins de Gros des Coopératives
578.686	171		<i>Idem</i>	581.948	175		<i>Idem</i>
578.892	79	A 1	Saint-Gobain	582.377	176		Vanier C.
578.893	79	A 1	<i>Idem</i>	582.378	177		<i>Idem</i>
578.933	129	A 1	<i>Idem</i>	582.415	152		Belluot Henri
578.957	79	A 1	<i>Idem</i>	582.588	180		Oyhénart
578.962	79	A 1	<i>Idem</i>	583.014	180		Ets. Verdier
579.007	180		Ets Blondeau J.	583.045	179		Ets. Nicolas
579.143	179		S.O.C.O.M.A.	583.049	180		<i>Idem</i>
579.653	208	E 1	Millet Paul « Entreprise »	583.054	179		<i>Idem</i>
579.686	182		Ent. Modernes de Pantin	583.057	179		<i>Idem</i>
579.983	149		Cie Générale des Pétroles	583.132	182		Michelin
579.984	149		<i>Idem</i>	583.171	200		Ets. Econ. Troyens
579.986	149		<i>Idem</i>	583.177	188		Sté Anc. Ets. Diétrich
579.989	184		<i>Idem</i>	583.247	178		S. A. Matériel en Location
579.990	184		<i>Idem</i>	583.263	187		Mercuzot Ainé
579.992	177		<i>Idem</i>	583.316	176		Sté Gle Transport de Liquides
580.204	149		Millet Paul « Entreprise »	583.319	176		<i>Idem</i>
580.216	149		<i>Idem</i>	583.320	176		<i>Idem</i>

**WAGONS CITERNES
METALLIQUES**

**МЕТАЛЛИЧЕСКИЕ
ВАГОНЫ-ЦИСТЕРНЫ**

TANK WAGGONS

METALL-KESSELWAGEN

583.326	176		Sté Gle Transport de Liquides	584.039	221		Desmarais Frères
583.337	177		Ets. Damoy J.	584.040	221		<i>Idem</i>
583.339	177		<i>Idem</i>	584.041	221		<i>Idem</i>
583.360	178		Claude	584.042	221		<i>Idem</i>
583.362	176		Sté Gle Transport de Liquides	584.045	221		<i>Idem</i>
583.406	176		S. A. Matériel en Location	584.046	221		<i>Idem</i>
583.417	177		C.E.T.	584.049	221		<i>Idem</i>
583.423	177		<i>Idem</i>	584.058	181		Rocassel Clément
583.426	177	R 1	Millet Paul « Entreprise »	584.101	170	R 1	Sté La Mure
583.448	177		C.E.T.	584.155	187		Marine Nationale
583.450	177		<i>Idem</i>	584.164	220	R 3	Desmarais Frères
583.456	177		L.O.C.A.M.A.T.	584.177	221		<i>Idem</i>
583.545	182		<i>Idem</i>	584.180	221		<i>Idem</i>
583.548	182		<i>Idem</i>	584.184	224		<i>Idem</i>
583.555	182		<i>Idem</i>	584.186	224		<i>Idem</i>
583.558	182		<i>Idem</i>	584.188	224		<i>Idem</i>
583.560	181		<i>Idem</i>	584.190	224		<i>Idem</i>
583.565	182		<i>Idem</i>	584.232	180		Les Consommateurs de Pétrole
583.566	181		<i>Idem</i>	584.250	143	D 1	Sté Prod. Chim. Roche La Molière
583.608	258		Millet Paul « Entreprise »	584.281	184		Les Consommateurs de Pétrole
583.656	120	A 1	Saint-Gobain	584.287	221		Cie Pts Ch. & Raffineries de Berre
583.741	180	R 1	Sté des Huileries Luzzatti	584.288	220		<i>Idem</i>
583.744	180	R 1	<i>Idem</i>	584.289	220		<i>Idem</i>
583.751	180	R 1	<i>Idem</i>	584.291	220		<i>Idem</i>
583.760	140		Fould Springer	584.294	221		<i>Idem</i>
583.763	140		<i>Idem</i>	584.295	221		<i>Idem</i>
583.848	105	A 1	Saint-Gobain	584.299	221		<i>Idem</i>
583.891	110	A 1	<i>Idem</i>	584.300	221		<i>Idem</i>
583.893	110	A 1	<i>Idem</i>	584.303	221		<i>Idem</i>
583.902	110	A 1	<i>Idem</i>	584.304	221		<i>Idem</i>
583.951	123	F 1	Alais Froges & Camargue	584.305	220		<i>Idem</i>
583.993	186	R 1	Sté des Huileries Luzzatti	584.312	221		<i>Idem</i>
584.005	105	A 1	Saint-Gobain	584.315	221		<i>Idem</i>
584.021	220		Desmarais Frères	584.316	221		<i>Idem</i>
584.022	220		<i>Idem</i>	584.317	221		<i>Idem</i>
584.023	220		<i>Idem</i>	584.318	221		<i>Idem</i>
584.026	225		<i>Idem</i>	584.319	221		<i>Idem</i>
584.028	225		<i>Idem</i>	584.323	220		<i>Idem</i>
584.029	224		<i>Idem</i>	584.324	221		<i>Idem</i>
584.030	225		<i>Idem</i>	584.325	221		<i>Idem</i>
584.033	221		<i>Idem</i>	584.336	221		<i>Idem</i>
584.035	221		<i>Idem</i>	584.338	221		<i>Idem</i>
584.037	227		<i>Idem</i>	584.347	222		<i>Idem</i>
584.038	221		<i>Idem</i>	584.354	220		<i>Idem</i>

**WAGONS CITERNES
METALLIQUES**

**МЕТАЛЛИЧЕСКИЕ
ВАГОНЫ-ЦИСТЕРНЫ**

TANK WAGGONS

METALL-KESSELWAGEN

584.360	220		Cie Pts Ch. & Raffineries de Berre	584.506	200		Sté Minière Schistes Bitumineux
584.361	221		<i>Idem</i>	584.521	110	A 1	Saint-Gobain
584.363	221		<i>Idem</i>	584.524	110	A 1	<i>Idem</i>
584.365	221		<i>Idem</i>	584.532	110	A 1	<i>Idem</i>
584.368	221		<i>Idem</i>	584.548	180		Sté Chimique de Gerland
584.369	221		<i>Idem</i>	584.552	220		Desmarais Frères
584.372	221		<i>Idem</i>	584.553	220		<i>Idem</i>
584.378	221		<i>Idem</i>	584.566	220		<i>Idem</i>
584.380	221		<i>Idem</i>	584.568	220		<i>Idem</i>
584.388	221		<i>Idem</i>	584.569	220		<i>Idem</i>
584.389	221		<i>Idem</i>	584.570	220		<i>Idem</i>
584.393	221		<i>Idem</i>	584.571	220		<i>Idem</i>
584.395	221		<i>Idem</i>	584.572	227		<i>Idem</i>
584.396	221		<i>Idem</i>	584.573	220		<i>Idem</i>
584.400	221		<i>Idem</i>	584.575	220		<i>Idem</i>
584.402	221		<i>Idem</i>	584.576	220		<i>Idem</i>
584.403	221		<i>Idem</i>	584.577	220		<i>Idem</i>
584.405	221		<i>Idem</i>	584.578	220		<i>Idem</i>
584.407	221		<i>Idem</i>	584.579	220		<i>Idem</i>
584.409	220		<i>Idem</i>	584.583	220		<i>Idem</i>
584.412	182		<i>Idem</i>	584.585	220		<i>Idem</i>
584.419	183		<i>Idem</i>	584.586	220		<i>Idem</i>
584.420	182		<i>Idem</i>	584.589	220		<i>Idem</i>
584.421	183		<i>Idem</i>	584.591	220		<i>Idem</i>
584.426	182		<i>Idem</i>	584.592	227		<i>Idem</i>
584.427	182		<i>Idem</i>	584.593	220		<i>Idem</i>
584.428	180		<i>Idem</i>	584.594	220		<i>Idem</i>
584.430	183		<i>Idem</i>	584.598	220		<i>Idem</i>
584.438	182		<i>Idem</i>	584.602	220		<i>Idem</i>
584.439	182		<i>Idem</i>	584.604	220		<i>Idem</i>
584.442	183		<i>Idem</i>	584.605	220		<i>Idem</i>
584.444	182		<i>Idem</i>	584.608	220		<i>Idem</i>
584.446	182		<i>Idem</i>	584.618	184		S.I.M.O.T.R.A.
584.447	183		<i>Idem</i>	584.620	204		<i>Idem</i>
584.449	183		<i>Idem</i>	584.621	204		<i>Idem</i>
584.453	181	R 2	<i>Idem</i>	584.624	213		<i>Idem</i>
584.464	182	R 2	<i>Idem</i>	584.625	213		<i>Idem</i>
584.470	182	R 2	<i>Idem</i>	584.627	212		<i>Idem</i>
584.475	182	R 2	<i>Idem</i>	584.630	189		<i>Idem</i>
584.478	181	R 2	<i>Idem</i>	584.632	209	K 2	<i>Idem</i>
584.480	181	R 2	<i>Idem</i>	584.633	217		<i>Idem</i>
584.484	182	R 2	<i>Idem</i>	584.644	180	R 1	Marine Nationale de Toulon
584.492	110	A 1	Fabr. de Prod. Chim. de Thann	584.648	180	R 1	<i>Idem</i>
584.505	189		Lyonnaise Schistes Bitumeux	584.649	180		<i>Idem</i>

**WAGONS CITERNES
METALLIQUES**

**МЕТАЛЛИЧЕСКИЕ
ВАГОНЫ-ЦИСТЕРНЫ**

TANK WAGGONS

METALL-KESSELWAGEN

584.652	180		Marine Nationale de Toulon	584.849	230		Cie Générale des Pétroles
584.655	180		<i>Idem</i>	584.850	229		<i>Idem</i>
584.659	180	R 1	<i>Idem</i>	584.867	171	B 1	Solvay & Cie
584.660	180	R 1	<i>Idem</i>	584.870	200	R 1	Scé Pts & Chaussées Hte Savoie
584.667	180		<i>Idem</i>	584.874	200	R 1	<i>Idem</i>
584.677	192	Cal. R 4	C.I.W.C.	584.904	185		Cès Frères
584.679	192	Cal. R 4	<i>Idem</i>	584.922	182		<i>Idem</i>
584.685	224		Ets Giraudon G. & Fils	584.986	200		<i>Idem</i>
584.686	220		Sté Financière Exp. Industr.	585.067	182		Ets Nicolas
584.702	221		S.I.M.O.T.R.A.	585.076	193		<i>Idem</i>
584.704	218		<i>Idem</i>	585.081	193		<i>Idem</i>
584.705	201		Spreicher	585.083	193		<i>Idem</i>
584.718	179	R R	S.I.M.O.T.R.A.	585.084	193		<i>Idem</i>
584.724	206	R 3	S.A. des Pétroles Jupiter	585.086	193		<i>Idem</i>
584.725	206	R 3	<i>Idem</i>	585.088	192		<i>Idem</i>
584.729	206	R 3	<i>Idem</i>	585.093	192		<i>Idem</i>
584.732	206	R 3	<i>Idem</i>	585.103	193		<i>Idem</i>
584.733	206	R 3	<i>Idem</i>	585.107	181		<i>Idem</i>
584.742	206		<i>Idem</i>	585.122	124		Auzias Marcel
584.743	206		<i>Idem</i>	585.130	200		Ets Blondeau J.
584.744	207		<i>Idem</i>	585.141	195	Cal. R 4	S.I.M.O.T.R.A.
584.746	206		<i>Idem</i>	585.145	195	Cal. R 4	<i>Idem</i>
584.747	206		<i>Idem</i>	585.147	195	Cal. R 4	<i>Idem</i>
584.748	207		<i>Idem</i>	585.148	195	Cal. R 4	<i>Idem</i>
584.751	206		<i>Idem</i>	585.153	248		Cie Pts Ch. & Raffineries de Berre
584.753	205		<i>Idem</i>	585.154	200		Ets Melin A. & Houguenague E.
584.764	176	R 1	<i>Idem</i>	585.176	195	Cal. R 4	C.E.T.
584.765	176	R 1	<i>Idem</i>	585.177	195	Cal. R 4	<i>Idem</i>
584.766	176	R 1	<i>Idem</i>	585.179	195	Cal. R 4	<i>Idem</i>
584.768	176	R 1	<i>Idem</i>	585.181	201	Cal. R 4	<i>Idem</i>
584.770	176	R 1	<i>Idem</i>	585.191	192	Cal. R 4	C.I.W.C.
584.772	152	R 1	<i>Idem</i>	585.192	192	Cal. R 4	<i>Idem</i>
584.777	152	R 1	<i>Idem</i>	585.195	192	Cal. R 4	<i>Idem</i>
584.784	152	R 1	<i>Idem</i>	585.201	201	Cal. R 4	S.I.M.O.T.R.A.
584.796	194	R 3	<i>Idem</i>	585.204	201	Cal. R 4	<i>Idem</i>
584.803	195	R 3	<i>Idem</i>	585.206	201	K 2	<i>Idem</i>
584.805	195		<i>Idem</i>	585.261	220		Sté Financière Exp. Industr.
584.806	195		<i>Idem</i>	585.263	220		<i>Idem</i>
584.808	195		<i>Idem</i>	585.266	235		Ets Giraudon G. & Fils
584.810	195		<i>Idem</i>	585.267	200		Sétimport
584.811	195		<i>Idem</i>	585.268	245		Service des Essences
584.841	229		Cie Générale des Pétroles	585.269	245		<i>Idem</i>
584.847	229		<i>Idem</i>	585.289	180		Les Consommateurs de Pétrole

**WAGONS CITERNES
METALLIQUES**
**МЕТАЛЛИЧЕСКИЕ
ВАГОНЫ-ЦИСТЕРНЫ**
TANK WAGGONS
METALL-KESSELWAGEN

585.292	184		Les Consommateurs de Pétrole	585.837	179		Sté Gle Transport de Liquides
585.294	184		<i>Idem</i>	585.839	179		<i>Idem</i>
585.296	180		<i>Idem</i>	585.845	206		<i>Idem</i>
585.325	259	F 2	S.I.P.N.	585.850	204		<i>Idem</i>
585.339	259	F 2	<i>Idem</i>	585.855	201		Sté Gle Transport de Liquides
585.348	249	F 2	<i>Idem</i>	590.360	230		Sté Financière Exp. Industr.
585.361	240	F 2	S.I.P.N.	590.361	190		S.I.M.O.T.R.A.
585.361	240	F 2	<i>Idem</i>	590.365	185	R x	Péchelbronn
585.370	244	F 2	<i>Idem</i>	590.366	120		<i>Idem</i>
585.380	245		Service des Essences	590.382	165		Sté Alsacienne des Carburants
585.382	245		<i>Idem</i>	590.385	192		Péchelbronn
585.385	247		<i>Idem</i>	590.395	249		<i>Idem</i>
585.387	249		<i>Idem</i>	590.397	249		<i>Idem</i>
585.388	249		<i>Idem</i>	590.399	181	R 2	Ets Miraillet
585.390	247		<i>Idem</i>	590.409	183		Cie des Wagons-Réservoirs
585.399	255		<i>Idem</i>	591.069	156		S.A.M.E.L.
585.402	249		<i>Idem</i>	591.074	200	R 1	Scé Pts & Chaussées du Jura
585.408	185	Cal. R. 2	S.I.P.N.	591.101	151		Sté des Wag. Réserv. Ile France
585.416	185	Cal. R 2	<i>Idem</i>	591.104	152		<i>Idem</i>
585.434	179	Cal. R 2	<i>Idem</i>	591.126	153		<i>Idem</i>
585.442	179	Cal. R 2	<i>Idem</i>	591.137	154		Joninon L.
585.449	179	Cal. R 2	<i>Idem</i>	591.147	154		<i>Idem</i>
585.456	171	A 5 Cal. R 2	<i>Idem</i>	591.148	154		<i>Idem</i>
585.498	272	F 2	<i>Idem</i>	591.150	155		<i>Idem</i>
585.551	247		Les Consommateurs de Pétrole	591.155	151		Albrand Roger & Cie
585.552	247		<i>Idem</i>	591.156	152		<i>Idem</i>
585.553	247		<i>Idem</i>	591.175	154		Lacoste & Cie
585.556	247		<i>Idem</i>	591.227	156		Deshayes Louis
585.585	165	A 5	S.I.P.N.	591.229	155		S.A. Matériel en Location
585.749	158		Sté Gle Transport de Liquides	591.231	153		<i>Idem</i>
585.752	158		<i>Idem</i>	591.240	153		<i>Idem</i>
585.761	153		<i>Idem</i>	591.242	143		Morel Romary
585.765	153		<i>Idem</i>	591.437	164		Propétrol
585.770	153		<i>Idem</i>	591.455	150		L'Allobroge
585.771	153		<i>Idem</i>	591.529	200	R 1	Scé Pts & Chaussées du Jura
585.782	153		<i>Idem</i>	591.563	164		L.O.C.A.M.A.T.
585.784	153		<i>Idem</i>	591.566	163		<i>Idem</i>
585.789	153		<i>Idem</i>	591.568	163		<i>Idem</i>
585.798	153		<i>Idem</i>	591.571	162		<i>Idem</i>
585.799	154		<i>Idem</i>	591.578	165		<i>Idem</i>
585.804	152		<i>Idem</i>	591.612	169		Ets Deleau Alexis
585.814	152		<i>Idem</i>	591.614	170		<i>Idem</i>
585.821	152		<i>Idem</i>	591.616	169		<i>Idem</i>
585.829	153		<i>Idem</i>	591.623	172		<i>Idem</i>

**WAGONS CITERNES
METALLIQUES**
**МЕТАЛЛИЧЕСКИЕ
ВАГОНЫ-ЦИСТЕРНЫ**
TANK WAGGONS
METALL-KESSELWAGEN

591.627	170	Ets Deleau Alexis	595.067	110	A 1	Saint Gobain
591.628	171	<i>Idem</i>	595.098	118	A 1	<i>Idem</i>
591.846	177	Ets Valette	595.103	118	A 1	<i>Idem</i>
591.947	205	Sté Gle Transport de Liquides	595.151	180		Mathieu Jacques
591.948	204	<i>Idem</i>	595.153	180		<i>Idem</i>
591.989	153	S.A. Matériel en Location	595.175	115		S.A. Commentry Fourch. Decazeville
591.992	165	A 3 Sté Chimique Grande Paroisse	595.222	192		Sté l'Union de Limoges
591.994	165	A 3 <i>Idem</i>	595.280	160		Millet Paul « Entreprise »
592.150	154	Sté Chimique de Gerland	595.285	192		<i>Idem</i>
592.168	192	Service des Essences	595.288	191		<i>Idem</i>
592.186	146	Cie Générale des Pétroles	595.289	192		<i>Idem</i>
592.188	185	<i>Idem</i>	595.291	160		<i>Idem</i>
592.195	151	<i>Idem</i>	595.293	190		Sté Prod. Chim. & Mat. Color. Mulhouse
592.196	184	<i>Idem</i>	595.354	151		Bréauté Frères
592.222	194	Lignon Frères	595.462	190		Pétronaphte
592.295	181	Ets Miraillet	595.531	160	E 1	Sté l'Avèbène
592.297	182	<i>Idem</i>	595.562	100	E 2	Ets Kuhlmann
592.299	180	<i>Idem</i>	595.576	110	A 3 R 1	<i>Idem</i>
592.302	194	Cie Générale des Pétroles	595.582	142	B 1	Ets. Kuhlmann
592.303	194	<i>Idem</i>	595.592	200	F 2/30 K	<i>Idem</i>
592.307	151	<i>Idem</i>	595.664	80	A 2	S.I.P.N.
592.310	149	<i>Idem</i>	595.667	80	A 2	<i>Idem</i>
592.330	193	Service des Essences	595.675	80	A 2	<i>Idem</i>
592.339	184	<i>Idem</i>	595.676	80	A 2	<i>Idem</i>
592.342	192	<i>Idem</i>	595.678	80	A 2	<i>Idem</i>
592.345	183	Marine Nationale de Toulon	595.679	80	A 2	<i>Idem</i>
592.346	193	<i>Idem</i>	595.688	80	A 2	<i>Idem</i>
592.350	153	Service des Essences	595.695	80	A 2	<i>Idem</i>
592.355	194	<i>Idem</i>	595.697	80	A 2	<i>Idem</i>
592.398	184	Marine Nationale	595.700	80	A 2	<i>Idem</i>
592.509	170	R 1 S.O.C.O.M.A.	595.710	80	A 2	<i>Idem</i>
595.531	164	A 5 Alais Froges et Camargue	595.711	80	A 2	<i>Idem</i>
592.632	120	A 5 Bozel Malétra	595.713	80	A 2	<i>Idem</i>
592.639	192	Mital Edmond	595.714	80	A 2	<i>Idem</i>
592.641	192	<i>Idem</i>	595.725	80	A 2	<i>Idem</i>
592.706	204	Sté Gle Transport de Liquides	595.728	80	A 2	<i>Idem</i>
592.719	204	<i>Idem</i>	595.732	114	A 1	<i>Idem</i>
592.721	204	<i>Idem</i>	595.733	114	A 1	<i>Idem</i>
592.724	204	<i>Idem</i>	595.741	114	A 1	<i>Idem</i>
592.762	183	Cès Frères	595.742	114	A 1	<i>Idem</i>
592.814	185	Suquet Léopold	595.749	100	A 1	<i>Idem</i>
594.077	248	Sté Nle Chemins de Fer Français	595.877	194		Couvreur
594.080	248	<i>Idem</i>	595.941	171		Defforey
594.415	248	<i>Idem</i>	595.952	184		Les Consommateurs de Pétrole

**WAGONS CITERNES
METALLIQUES**
**МЕТАЛЛИЧЕСКИЕ
ВАГОНЫ-ЦИСТЕРНЫ**
TANK WAGGONS
METALL-KESSELWAGEN

595.954	185		Les Consommateurs de Pétrole	596.172	180	R 2	S.I.M.O.T.R.A.
595.955	184		<i>Idem</i>	596.177	240		<i>Idem</i>
595.962	187	K 2	<i>Idem</i>	596.261	205		Sté Métal. Elect. & Aux. des Ch. Fer
596.051	248		Desmarais Frères	596.266	204		<i>Idem</i>
596.053	248		<i>Idem</i>	596.403	203		Sté Financière Exp. Industr.
596.055	248		<i>Idem</i>	596.406	203		<i>Idem</i>
596.060	248		<i>Idem</i>	596.408	203		<i>Idem</i>
596.061	248		<i>Idem</i>	596.411	203		<i>Idem</i>
596.063	248		<i>Idem</i>	596.412	203		<i>Idem</i>
596.064	248		<i>Idem</i>	596.414	203		<i>Idem</i>
596.065	248		<i>Idem</i>	596.416	203		<i>Idem</i>
596.068	248		<i>Idem</i>	596.419	203		<i>Idem</i>
596.069	248		<i>Idem</i>	596.421	203		<i>Idem</i>
596.072	248		<i>Idem</i>	596.422	203		<i>Idem</i>
596.073	248		<i>Idem</i>	596.424	201	R 3	<i>Idem</i>
596.074	248		<i>Idem</i>	596.426	201	R 3	<i>Idem</i>
596.075	191		<i>Idem</i>	596.427	201	R 3	<i>Idem</i>
596.077	191		<i>Idem</i>	596.428	204		<i>Idem</i>
596.078	191		<i>Idem</i>	596.433	204		<i>Idem</i>
596.084	191		<i>Idem</i>	596.435	204		<i>Idem</i>
596.086	191		<i>Idem</i>	596.436	204		C.E.T.
596.087	191		<i>Idem</i>	596.439	202	R 3	Sté Financière Exp. Industr.
596.091	191		<i>Idem</i>	596.440	202	R 3	<i>Idem</i>
596.094	191		<i>Idem</i>	596.443	204		<i>Idem</i>
596.095	191		<i>Idem</i>	596.444	203		<i>Idem</i>
596.099	191		<i>Idem</i>	596.449	203		<i>Idem</i>
596.100	191		<i>Idem</i>	596.450	203		<i>Idem</i>
596.101	191		<i>Idem</i>	596.773	173		Lebar
596.102	191		<i>Idem</i>	596.839	204		Gerbaud
596.103	194		<i>Idem</i>	596.847	202		<i>Idem</i>
596.104	194		<i>Idem</i>	597.109	160		Saillard Paul
596.105	221		<i>Idem</i>	597.113	160		<i>Idem</i>
596.106	221		<i>Idem</i>	597.165	160		Deleau Alexis
596.110	221		<i>Idem</i>	597.166	160		Ets Deleau Alexis
596.111	228		<i>Idem</i>	597.189	160		Lambert Frères
596.115	220		<i>Idem</i>	597.192	160		<i>Idem</i>
596.116	220		<i>Idem</i>	597.198	160		<i>Idem</i>
596.117	220		<i>Idem</i>	597.200	160		<i>Idem</i>
596.118	220		<i>Idem</i>	597.206	208		Comte Jean
596.126	220		<i>Idem</i>	597.213	160		<i>Idem</i>
596.129	220		<i>Idem</i>	597.215	160		<i>Idem</i>
596.133	220		<i>Idem</i>	597.217	160		<i>Idem</i>
596.155	170	R 1	See Pts & Chaussées Loire Inférieure	597.227	160		<i>Idem</i>

**WAGONS CITERNES
METALLIQUES**

**МЕТАЛЛИЧЕСКИЕ
ВАГОНЫ-ЦИСТЕРНЫ**

TANK WAGGONS

METALL-KESSELWAGEN

597.255	161	Brasseur et Cie	598.140	203		S.A. des Pétroles Jupiter
597.262		Comité de Gestion	598.145	202		<i>Idem</i>
597.322	160	Ets Bedhet J. et Lafon R.	598.151	207	R 3	<i>Idem</i>
597.323	160	<i>Idem</i>	598.162	206		<i>Idem</i>
597.372	160	Besombes J. et ses Fils	598.164	206		<i>Idem</i>
597.373	160	<i>Idem</i>	598.165	208		<i>Idem</i>
597.382	160	Fillot	598.168	207		<i>Idem</i>
597.401	80	Service des Essences	598.171	208		<i>Idem</i>
597.712	80	Comité de Gestion	598.178	201	R 3	<i>Idem</i>
597.842	211	Sté des Wag. Réservoirs Parisiens	598.186	202	R 3	<i>Idem</i>
597.848	206	<i>Idem</i>	598.187	202	R 3	<i>Idem</i>
598.001	182	S.A. des Pétroles Jupiter	598.200	203		<i>Idem</i>
598.004	182	<i>Idem</i>	598.203	203		<i>Idem</i>
598.007	180	<i>Idem</i>	598.206	203		<i>Idem</i>
597.009	183	<i>Idem</i>	598.210	203		<i>Idem</i>
598.014	182	<i>Idem</i>	598.212	202		<i>Idem</i>
598.015	180	<i>Idem</i>	598.217	205	R 3	<i>Idem</i>
598.021	184	<i>Idem</i>	598.219	204	R 3	<i>Idem</i>
598.022	183	<i>Idem</i>	598.221	195		<i>Idem</i>
598.029	183	<i>Idem</i>	598.222	195		<i>Idem</i>
598.035	180	<i>Idem</i>	598.223	197		<i>Idem</i>
598.040	180	<i>Idem</i>	598.224	195		<i>Idem</i>
598.041	180	<i>Idem</i>	598.225	195		<i>Idem</i>
598.043	180	<i>Idem</i>	598.400	162		Cie Ind. et Com. de Bouchain
598.046	180	<i>Idem</i>	598.402	161		C.I.W.C.
598.051	246	<i>Idem</i>	598.405	161		<i>Idem</i>
598.053	246	<i>Idem</i>	598.416	176		<i>Idem</i>
598.076	124	<i>Idem</i>	598.422	205		<i>Idem</i>
598.080	120	<i>Idem</i>	598.423	205		<i>Idem</i>
598.081	121	<i>Idem</i>	598.425	178	R 2	<i>Idem</i>
598.082	121	<i>Idem</i>	598.426	178	R 2	<i>Idem</i>
598.084	152	<i>Idem</i>	598.429	178	R 2	<i>Idem</i>
598.085	152	<i>Idem</i>	598.437	181		<i>Idem</i>
598.097	152	<i>Idem</i>	598.438	181		<i>Idem</i>
598.098	152	<i>Idem</i>	598.439	177	R 3	<i>Idem</i>
598.100	153	<i>Idem</i>	598.440	176	R 4	<i>Idem</i>
598.102	153	<i>Idem</i>	598.443	176	R 4	<i>Idem</i>
598.108	152	<i>Idem</i>	598.446	186		<i>Idem</i>
598.114	153	<i>Idem</i>	598.447	177	R 3	<i>Idem</i>
598.122	201	<i>Idem</i>	598.448	175	R 4	<i>Idem</i>
598.124	202	<i>Idem</i>	598.449	178	R 3	<i>Idem</i>
598.133	202	<i>Idem</i>	598.452	178	R 3	<i>Idem</i>
598.137	202	<i>Idem</i>	598.456	177	R 3	<i>Idem</i>
598.138	202	<i>Idem</i>	598.457	177	R 3	<i>Idem</i>

**WAGONS CITERNES
METALLIQUES**

**МЕТАЛЛИЧЕСКИЕ
ВАГОНЫ-ЦИСТЕРНЫ**

TANK WAGGONS

METALL-KESSELWAGEN

598.459	178	R 3	C.I.W.C.	910.033	272	F 2	Ministère des Travaux Publics
598.460	216		<i>Idem</i>	910.034	272	F 2	<i>Idem</i>
598.461	216		<i>Idem</i>	910.035	272	F 2	<i>Idem</i>
598.462	216		<i>Idem</i>	910.036	272	F 2	<i>Idem</i>
598.463	216		<i>Idem</i>	910.038	272	F 2	<i>Idem</i>
598.466	216		<i>Idem</i>	910.040	272	F 2	<i>Idem</i>
598.469	193	R 4	<i>Idem</i>	910.041	272	F 2	<i>Idem</i>
598.470	193	R 4	<i>Idem</i>	910.042	272	F 2	<i>Idem</i>
598.471	193	R 4	<i>Idem</i>	910.043	272	F 2	<i>Idem</i>
598.472	194	R 4	<i>Idem</i>	910.044	272	F 2	<i>Idem</i>
598.483	211		<i>Idem</i>	910.045	272	F 2	<i>Idem</i>
598.495	177	R 3	<i>Idem</i>	910.046	272	F 2	<i>Idem</i>
598.729	248		Sté Nle Chemins de Fer Français	910.047	272	F 2	<i>Idem</i>
598.755	248		<i>Idem</i>	910.048	272	F 2	<i>Idem</i>
598.770	248		<i>Idem</i>	910.049	272	F 2	<i>Idem</i>
598.782	248		<i>Idem</i>	910.050	272	F 2	<i>Idem</i>
598.784	248		<i>Idem</i>	910.051	272	F 2	<i>Idem</i>
598.800	248		<i>Idem</i>	910.052	272	F 2	<i>Idem</i>
598.855	248		<i>Idem</i>	910.053	272	F 2	<i>Idem</i>
598.863	248		<i>Idem</i>	910.054	272	F 2	<i>Idem</i>
598.881	248		<i>Idem</i>	910.055	272	F 2	<i>Idem</i>
598.892	248		<i>Idem</i>	910.476	117	A 1	<i>Idem</i>
598.895	248		<i>Idem</i>	910.480	117	A 1	<i>Idem</i>
598.904	248		<i>Idem</i>	910.482	117	A 1	<i>Idem</i>
598.919	248		<i>Idem</i>	910.483	117	A 1	<i>Idem</i>
598.939	248		<i>Idem</i>	910.484	117	A 1	<i>Idem</i>
598.940	248		<i>Idem</i>	910.485	117	A 1	<i>Idem</i>
598.948	248		<i>Idem</i>	910.486	117	A 1	<i>Idem</i>
598.953	248		<i>Idem</i>	910.487	117	A 1	<i>Idem</i>
598.985	248		<i>Idem</i>	910.489	117	A 1	<i>Idem</i>
598.997	248		<i>Idem</i>	910.490	117	A 1	<i>Idem</i>
598.999	248		<i>Idem</i>	910.491	117	A 1	<i>Idem</i>
599.006	248		<i>Idem</i>	910.492	117	A 1	<i>Idem</i>
599.042	248		<i>Idem</i>	910.493	117	A 1	<i>Idem</i>
599.077	248		<i>Idem</i>	910.497	117	A 1	<i>Idem</i>
910.022	272	F 2	Ministère des Travaux Publics	910.498	117	A 1	<i>Idem</i>
910.023	272	F 2	<i>Idem</i>	910.499	117	A 1	<i>Idem</i>
910.024	283	F 2	<i>Idem</i>	910.500	117	A 1	<i>Idem</i>
910.028	272	F 2	<i>Idem</i>	910.502	117	A 1	<i>Idem</i>
910.029	272	F 2	<i>Idem</i>	910.503	117	A 1	<i>Idem</i>
910.030	272	F 2	<i>Idem</i>	910.504	117	A 1	<i>Idem</i>
910.031	272	F 2	<i>Idem</i>	910.505	112	A 1	<i>Idem</i>
910.032	272	F 2	<i>Idem</i>	910.506	112	A 1	<i>Idem</i>

**WAGONS CITERNES
METALLIQUES**

**МЕТАЛЛИЧЕСКИЕ
ВАГОНЫ-ЦИСТЕРНЫ**

TANK WAGGONS

METALL-KESSELWAGEN

910.507	112	A 1	Ministère des Travaux Publics	915.362	240	Ministère des Travaux Publics
910.509	112	A 1	<i>Idem</i>	915.364	190	<i>Idem</i>
910.510	112	A 1	<i>Idem</i>	915.365	190	<i>Idem</i>
910.511	112	A 1	<i>Idem</i>	915.366	190	<i>Idem</i>
910.514	112	A 1	<i>Idem</i>	915.376	205	<i>Idem</i>
910.515	112	A 1	<i>Idem</i>	915.381	215	<i>Idem</i>
910.517	112	A 1	<i>Idem</i>	915.388	205	<i>Idem</i>
910.518	112	A 1	<i>Idem</i>	915.389	215	<i>Idem</i>
915.327	205		<i>Idem</i>	915.390	215	<i>Idem</i>
915.328	205		<i>Idem</i>	915.391	215	<i>Idem</i>
915.329	205		<i>Idem</i>	915.392	215	<i>Idem</i>
915.330	205		<i>Idem</i>	915.393	215	<i>Idem</i>
915.331	205		<i>Idem</i>	915.394	205	<i>Idem</i>
915.332	205		<i>Idem</i>	915.395	205	<i>Idem</i>
915.333	205		<i>Idem</i>	915.396	205	<i>Idem</i>
915.334	205		<i>Idem</i>	915.397	205	<i>Idem</i>
915.335	240		<i>Idem</i>	915.398	205	<i>Idem</i>
915.336	240		<i>Idem</i>	915.399	215	<i>Idem</i>
915.337	240		<i>Idem</i>	915.400	215	<i>Idem</i>
915.338	240		<i>Idem</i>	915.402	530	<i>Idem</i>
915.339	240		<i>Idem</i>	915.403	530	<i>Idem</i>
915.340	240		<i>Idem</i>	915.405	530	<i>Idem</i>
915.341	240		<i>Idem</i>	915.406	530	<i>Idem</i>
915.342	240		<i>Idem</i>	915.407	530	<i>Idem</i>
915.343	240		<i>Idem</i>	915.409	530	<i>Idem</i>
915.344	240		<i>Idem</i>	915.410	530	<i>Idem</i>
915.345	240		<i>Idem</i>	915.411	530	<i>Idem</i>
915.346	240		<i>Idem</i>	915.412	530	<i>Idem</i>
915.347	240		<i>Idem</i>	915.413	530	<i>Idem</i>
915.348	240		<i>Idem</i>	915.414	530	<i>Idem</i>
915.349	240		<i>Idem</i>	915.415	530	<i>Idem</i>
915.350	240		<i>Idem</i>	915.416	530	<i>Idem</i>
915.351	240		<i>Idem</i>	915.417	530	<i>Idem</i>
915.352	240		<i>Idem</i>	915.418	530	<i>Idem</i>
915.353	240		<i>Idem</i>	915.419	530	<i>Idem</i>
915.354	240		<i>Idem</i>	915.420	530	<i>Idem</i>
915.355	240		<i>Idem</i>	915.421	530	<i>Idem</i>
915.356	240		<i>Idem</i>	915.422	530	<i>Idem</i>
915.357	240		<i>Idem</i>	915.423	530	<i>Idem</i>
915.358	240		<i>Idem</i>	915.424	530	<i>Idem</i>
915.359	240		<i>Idem</i>	915.425	530	<i>Idem</i>
915.360	240		<i>Idem</i>	915.426	530	<i>Idem</i>
915.361	240		<i>Idem</i>	915.427	530	<i>Idem</i>

**WAGONS CITERNES
METALLIQUES****МЕТАЛЛИЧЕСКИЕ
ВАГОНЫ-ЦИСТЕРНЫ****TANK WAGGONS****METALL-KESSELWAGEN**

915.428	530	Ministère des Travaux Publics	915.478	530	Ministère des Travaux Publics
915.429	530	<i>Idem</i>	915.479	530	<i>Idem</i>
915.430	530	<i>Idem</i>	915.480	530	<i>Idem</i>
915.431	530	<i>Idem</i>	915.481	530	<i>Idem</i>
915.432	530	<i>Idem</i>	915.482	530	<i>Idem</i>
915.433	530	<i>Idem</i>	915.483	530	<i>Idem</i>
915.435	530	<i>Idem</i>	915.484	530	<i>Idem</i>
915.437	530	<i>Idem</i>	915.485	530	<i>Idem</i>
915.438	530	<i>Idem</i>	915.486	530	<i>Idem</i>
915.439	530	<i>Idem</i>	915.487	530	<i>Idem</i>
915.440	530	<i>Idem</i>	915.488	530	<i>Idem</i>
915.441	530	<i>Idem</i>	915.489	530	<i>Idem</i>
915.443	530	<i>Idem</i>	915.490	530	<i>Idem</i>
915.444	530	<i>Idem</i>	915.491	530	<i>Idem</i>
915.445	530	<i>Idem</i>	915.492	530	<i>Idem</i>
915.447	530	<i>Idem</i>	915.493	530	<i>Idem</i>
915.448	530	<i>Idem</i>	915.495	530	<i>Idem</i>
915.449	530	<i>Idem</i>	915.497	530	<i>Idem</i>
915.450	530	<i>Idem</i>	915.499	530	<i>Idem</i>
915.451	530	<i>Idem</i>	915.500	530	<i>Idem</i>
915.452	530	<i>Idem</i>	915.501	530	<i>Idem</i>
915.453	530	<i>Idem</i>	915.502	530	<i>Idem</i>
915.455	530	<i>Idem</i>	915.503	530	<i>Idem</i>
915.456	530	<i>Idem</i>	915.504	530	<i>Idem</i>
915.458	530	<i>Idem</i>	915.505	530	<i>Idem</i>
915.459	530	<i>Idem</i>	915.506	530	<i>Idem</i>
915.460	530	<i>Idem</i>	915.507	530	<i>Idem</i>
915.461	530	<i>Idem</i>	915.508	530	<i>Idem</i>
915.462	530	<i>Idem</i>	915.509	530	<i>Idem</i>
915.463	530	<i>Idem</i>	915.510	530	<i>Idem</i>
915.464	530	<i>Idem</i>	915.511	530	<i>Idem</i>
915.465	530	<i>Idem</i>	915.512	530	<i>Idem</i>
915.466	530	<i>Idem</i>	915.513	530	<i>Idem</i>
915.467	530	<i>Idem</i>	915.514	530	<i>Idem</i>
915.468	530	<i>Idem</i>	915.515	530	<i>Idem</i>
915.469	530	<i>Idem</i>	915.517	530	<i>Idem</i>
915.471	530	<i>Idem</i>	915.519	530	<i>Idem</i>
915.472	530	<i>Idem</i>	915.520	530	<i>Idem</i>
915.473	530	<i>Idem</i>	915.521	530	<i>Idem</i>
915.474	530	<i>Idem</i>	915.522	530	<i>Idem</i>
915.475	530	<i>Idem</i>	915.523	530	<i>Idem</i>
915.476	530	<i>Idem</i>	915.524	530	<i>Idem</i>
915.477	530	<i>Idem</i>	915.525	530	<i>Idem</i>
			915.526	215	<i>Idem</i>
			915.527	215	<i>Idem</i>

**WAGONS CITERNES
METALLIQUES**

**МЕТАЛЛИЧЕСКИЕ
ВАГОНЫ-ЦИСТЕРНЫ**

TANK WAGGONS

METALL-KESSELWAGEN

915.528	215		Ministère des Travaux Publics	915.963	240		Ministère des Travaux Publics
915.529	215		<i>Idem</i>	915.964	240		<i>Idem</i>
915.530	215		<i>Idem</i>	915.965	240		<i>Idem</i>
915.531	215		<i>Idem</i>	915.966	240		<i>Idem</i>
915.532	205		<i>Idem</i>	915.967	240		<i>Idem</i>
915.533	215		<i>Idem</i>	915.968	240		<i>Idem</i>
915.534	205		<i>Idem</i>	915.969	240		<i>Idem</i>
915.535	205		<i>Idem</i>	915.971	240		<i>Idem</i>
915.536	205		<i>Idem</i>	915.972	240		<i>Idem</i>
915.537	205		<i>Idem</i>	915.973	240		<i>Idem</i>
915.538	200	E 1	<i>Idem</i>	915.974	240		<i>Idem</i>
915.539	200	E 1	<i>Idem</i>	915.975	240		<i>Idem</i>
915.541	215		<i>Idem</i>	915.976	240		<i>Idem</i>
915.542	215		<i>Idem</i>	915.977	240		<i>Idem</i>
915.543	215		<i>Idem</i>	915.978	240		<i>Idem</i>
915.544	215		<i>Idem</i>	915.979	240		<i>Idem</i>
915.934	240		<i>Idem</i>	915.981	240		<i>Idem</i>
915.935	240		<i>Idem</i>	915.982	240		<i>Idem</i>
915.936	240		<i>Idem</i>	915.983	240		<i>Idem</i>
915.937	240		<i>Idem</i>	915.984	240		<i>Idem</i>
915.938	240		<i>Idem</i>	915.985	240		<i>Idem</i>
915.939	240		<i>Idem</i>	915.986	240		<i>Idem</i>
915.940	240		<i>Idem</i>	915.987	240		<i>Idem</i>
915.941	240		<i>Idem</i>	915.988	240		<i>Idem</i>
915.942	240		<i>Idem</i>	915.989	240		<i>Idem</i>
915.943	240		<i>Idem</i>	915.990	240		<i>Idem</i>
915.944	240		<i>Idem</i>	915.991	240		<i>Idem</i>
915.945	240		<i>Idem</i>	915.992	240		<i>Idem</i>
915.946	240		<i>Idem</i>	915.993	240		<i>Idem</i>
915.947	240		<i>Idem</i>	915.994	240		<i>Idem</i>
915.948	240		<i>Idem</i>	915.995	240		<i>Idem</i>
915.949	240		<i>Idem</i>	915.996	240		<i>Idem</i>
915.951	240		<i>Idem</i>	915.997	240		<i>Idem</i>
915.952	240		<i>Idem</i>	915.999	240		<i>Idem</i>
915.953	240		<i>Idem</i>	916.004	272	F 2	<i>Idem</i>
915.954	240		<i>Idem</i>	916.005	272	F 2	<i>Idem</i>
915.955	240		<i>Idem</i>	916.006	272	F 2	<i>Idem</i>
915.956	240		<i>Idem</i>	916.007	272	F 2	<i>Idem</i>
915.957	240		<i>Idem</i>	916.008	272	F 2	<i>Idem</i>
915.958	240		<i>Idem</i>	916.009	272	F 2	<i>Idem</i>
915.959	240		<i>Idem</i>	916.010	272	F 2	<i>Idem</i>
915.960	240		<i>Idem</i>	916.012	272	F 2	<i>Idem</i>
915.961	240		<i>Idem</i>	916.013	272	F 2	<i>Idem</i>
915.962	240		<i>Idem</i>	916.014	272	F 2	<i>Idem</i>

**WAGONS CITERNES
METALLIQUES**

**МЕТАЛЛИЧЕСКИЕ
ВАГОНЫ-ЦИСТЕРНЫ**

TANK WAGGONS

METALL-KESSELWAGEN

916.015	272	F 2	Ministère des Travaux Publics
916.016	272	F 2	<i>Idem</i>
916.017	272	F 2	<i>Idem</i>
916.018	272	F 2	<i>Idem</i>
916.019	272	F 2	<i>Idem</i>
916.020	272	F 2	<i>Idem</i>
916.021	272	F 2	<i>Idem</i>
916.023	272	F 2	<i>Idem</i>
916.024	272	F 2	<i>Idem</i>
916.025	272	F 2	<i>Idem</i>
916.026	272	F 2	<i>Idem</i>
917.027	272	F 2	<i>Idem</i>
916.028	272	F 2	<i>Idem</i>
916.029	272	F 2	<i>Idem</i>
916.030	272	F 2	<i>Idem</i>
916.032	272	F 2	<i>Idem</i>
916.033	272	F 2	<i>Idem</i>
916.036	272	F 2	<i>Idem</i>
916.037	272	F 2	<i>Idem</i>
916.038	272	F 2	<i>Idem</i>
916.039	272	F 2	<i>Idem</i>
916.040	272	F 2	<i>Idem</i>
916.041	272	F 2	<i>Idem</i>
916.042	272	F 2	<i>Idem</i>
916.043	272	F 2	<i>Idem</i>
916.514	153	F 1	<i>Idem</i>
916.515	153	F 1	<i>Idem</i>
916.516	153	F 1	<i>Idem</i>
916.517	153	F 1	<i>Idem</i>
916.518	153	F 1	<i>Idem</i>
916.519	153	F 1	<i>Idem</i>
916.520	153	F 1	<i>Idem</i>
916.522	153	F 1	<i>Idem</i>
916.524	153	F 1	<i>Idem</i>
916.526	153	F 1	<i>Idem</i>
916.527	153	F 1	<i>Idem</i>
916.528	153	F 1	<i>Idem</i>
916.529	153	F 1	<i>Idem</i>
916.530	153	F 1	<i>Idem</i>
916.531	153	F 1	<i>Idem</i>
916.533	153	F 1	<i>Idem</i>
916.534	153	F 1	<i>Idem</i>
916.535	153	F 1	<i>Idem</i>
916.536	153	F 1	<i>Idem</i>

916.540	153	F 1	Ministère des Travaux Publics
917.001	240		<i>Idem</i>
917.002	240		<i>Idem</i>
917.003	240		<i>Idem</i>
917.004	240		<i>Idem</i>
917.005	240		<i>Idem</i>
917.006	240		<i>Idem</i>
917.007	240		<i>Idem</i>
917.008	240		<i>Idem</i>
917.009	240		<i>Idem</i>
917.010	240		<i>Idem</i>
917.011	240		<i>Idem</i>
917.012	240		<i>Idem</i>
917.013	240		<i>Idem</i>
917.014	240		<i>Idem</i>
917.015	240		<i>Idem</i>
917.016	240		<i>Idem</i>
917.017	240		<i>Idem</i>
917.018	240		<i>Idem</i>
917.019	240		<i>Idem</i>
917.021	240		<i>Idem</i>
917.022	240		<i>Idem</i>
917.023	240		<i>Idem</i>
917.024	240		<i>Idem</i>
917.025	240		<i>Idem</i>
917.026	240		<i>Idem</i>
917.027	240		<i>Idem</i>
917.028	240		<i>Idem</i>
917.029	240		<i>Idem</i>
917.031	240		<i>Idem</i>
917.032	240		<i>Idem</i>
917.033	240		<i>Idem</i>
917.034	240		<i>Idem</i>
917.035	240		<i>Idem</i>
917.036	240		<i>Idem</i>
917.037	240		<i>Idem</i>
917.039	240		<i>Idem</i>
917.040	240		<i>Idem</i>
917.041	240		<i>Idem</i>
917.042	240		<i>Idem</i>
917.043	240		<i>Idem</i>
917.044	240		<i>Idem</i>
917.045	240		<i>Idem</i>
917.046	240		<i>Idem</i>

**WAGONS CITERNES
METALLIQUES**

**МЕТАЛЛИЧЕСКИЕ
ВАГОНЫ-ЦИСТЕРНЫ**

TANK WAGGONS

METALL-KESSELWAGEN

917.047	240	Ministère des Travaux Publics	917.095	240	Ministère des Travaux Publics
917.048	240	<i>Idem</i>	917.096	240	<i>Idem</i>
917.049	240	<i>Idem</i>	917.097	240	<i>Idem</i>
917.050	240	<i>Idem</i>	917.098	240	<i>Idem</i>
917.051	240	<i>Idem</i>	917.099	240	<i>Idem</i>
917.052	240	<i>Idem</i>	917.100	240	<i>Idem</i>
917.054	240	<i>Idem</i>	917.101	249	<i>Idem</i>
917.055	240	<i>Idem</i>	917.102	240	<i>Idem</i>
917.056	240	<i>Idem</i>	917.103	240	<i>Idem</i>
917.057	240	<i>Idem</i>	917.104	240	<i>Idem</i>
917.058	240	<i>Idem</i>	917.105	240	<i>Idem</i>
917.059	240	<i>Idem</i>	917.106	240	<i>Idem</i>
917.060	240	<i>Idem</i>	917.107	240	<i>Idem</i>
917.061	240	<i>Idem</i>	917.108	240	<i>Idem</i>
917.062	240	<i>Idem</i>	917.109	240	<i>Idem</i>
917.064	240	<i>Idem</i>	917.110	240	<i>Idem</i>
917.067	240	<i>Idem</i>	917.111	240	<i>Idem</i>
917.068	240	<i>Idem</i>	917.112	240	<i>Idem</i>
917.069	240	<i>Idem</i>	917.113	240	<i>Idem</i>
917.070	240	<i>Idem</i>	917.114	240	<i>Idem</i>
917.071	240	<i>Idem</i>	917.115	240	<i>Idem</i>
917.072	240	<i>Idem</i>	917.116	240	<i>Idem</i>
917.073	240	<i>Idem</i>	917.117	240	<i>Idem</i>
917.074	240	<i>Idem</i>	917.118	240	<i>Idem</i>
917.075	240	<i>Idem</i>	917.119	240	<i>Idem</i>
917.076	240	<i>Idem</i>	917.121	240	<i>Idem</i>
917.077	240	<i>Idem</i>	917.122	240	<i>Idem</i>
917.078	240	<i>Idem</i>	917.123	240	<i>Idem</i>
917.079	240	<i>Idem</i>	917.124	240	<i>Idem</i>
917.080	240	<i>Idem</i>	917.125	240	<i>Idem</i>
917.081	240	<i>Idem</i>	917.126	240	<i>Idem</i>
917.082	240	<i>Idem</i>	917.127	240	<i>Idem</i>
917.083	240	<i>Idem</i>	917.128	240	<i>Idem</i>
917.084	240	<i>Idem</i>	917.129	240	<i>Idem</i>
917.085	240	<i>Idem</i>	917.130	240	<i>Idem</i>
917.086	240	<i>Idem</i>	917.131	240	<i>Idem</i>
917.087	240	<i>Idem</i>	917.132	240	<i>Idem</i>
917.088	240	<i>Idem</i>	917.133	240	<i>Idem</i>
917.089	240	<i>Idem</i>	917.135	240	<i>Idem</i>
917.090	240	<i>Idem</i>	917.136	240	<i>Idem</i>
917.091	240	<i>Idem</i>	917.138	240	<i>Idem</i>
917.092	240	<i>Idem</i>	917.139	240	<i>Idem</i>
917.093	240	<i>Idem</i>	917.140	240	<i>Idem</i>
917.094	240	<i>Idem</i>	917.141	240	<i>Idem</i>

**WAGONS CITERNES
METALLIQUES**

**МЕТАЛЛИЧЕСКИЕ
ВАГОНЫ-ЦИСТЕРНЫ**

TANK WAGGONS

METALL-KESSELWAGEN

917.142	240		Ministère des Travaux Publics	932.799	272	F 2	Ministère des Travaux Publics
917.143	240		<i>Idem</i>	933.338	272	F 2	<i>Idem</i>
917.145	240		<i>Idem</i>	933.339	272	F 2	<i>Idem</i>
917.146	240		<i>Idem</i>	933.340	272	F 2	<i>Idem</i>
917.147	240		<i>Idem</i>	933.341	272	F 2	<i>Idem</i>
917.148	240		<i>Idem</i>	933.342	272	F 2	<i>Idem</i>
917.149	240		<i>Idem</i>	933.343	272	F 2	<i>Idem</i>
917.150	240		<i>Idem</i>	933.344	272	F 2	<i>Idem</i>
917.151	240		<i>Idem</i>	933.346	272	F 2	<i>Idem</i>
917.152	240		<i>Idem</i>	933.347	272	F 2	<i>Idem</i>
917.153	240		<i>Idem</i>	933.348	272	F 2	<i>Idem</i>
917.154	240		<i>Idem</i>	933.349	272	F 2	<i>Idem</i>
917.155	240		<i>Idem</i>	933.350	272	F 2	<i>Idem</i>
917.156	240		<i>Idem</i>	933.351	272	F 2	<i>Idem</i>
917.157	240		<i>Idem</i>	933.352	272	F 2	<i>Idem</i>
917.158	240		<i>Idem</i>	933.353	272	F 2	<i>Idem</i>
917.159	240		<i>Idem</i>	933.354	272	F 2	<i>Idem</i>
917.160	240		<i>Idem</i>	933.355	272	F 2	<i>Idem</i>
917.161	240		<i>Idem</i>	933.356	272	F 2	<i>Idem</i>
917.162	240		<i>Idem</i>	933.357	272	F 2	<i>Idem</i>
917.164	240		<i>Idem</i>	933.358	272	F 2	<i>Idem</i>
917.165	240		<i>Idem</i>	933.359	272	F 2	<i>Idem</i>
932.798	272	F 2	<i>Idem</i>				

**WAGONS CITERNES
METALLIQUES**

**МЕТАЛЛИЧЕСКИЕ
ВАГОНЫ-ЦИСТЕРНЫ**

TANK WAGGONS

METALL-KESSELWAGEN

N° de Série	Capacité en hl	PROPRIÉTAIRE	N° de Série	Capacité en hl	Carac- téristique	PROPRIÉTAIRE
inconnu	110	C. G. M. C. M.	inconnu	160		C. G. M. C. M.
»	110	»	»	165		»
»	110	»	»	165		»
»	110	»	»	165		»
»	110	»	»	165		»
»	120	»	»	170		»
»	120	»	»	200		»
»	120	»	»	200		»
»	160	»	»	200		»
»	160	»	»	200		»
»	160	»	»	200		»
»	160	»	»	200		»
»	160	»	»	200		»
»	160	»	»	200		»
»	160	»	»	200		»
»	160	»	»	200		»
»	160	»	»	200		»
»	160	»	»	200		»
»	160	»	»	200		»
»	160	»	»	200		»
»	160	»	»	200		»
»	160	»	»	200		»
»	160	»	»	200		»
»	160	»	»	200		»
»	160	»	»	200		»
»	160	»	»	200		»
»	160	»	»	240		»
»	160	»	»	240		»
»	160	»	»	240		»
»	160	»	»	240		»
»	160	»	»	240		»
»	160	»	»	240		»
»	160	»	»	240		»
»	160	»	»	150	F 1	»

A) LEGENDE DES CARACTERISTIQUES

1) Wagons spéciaux

A 1	à acide sulfurique	
A 2	acide sulfonitrique	
A 3	solutions alcalines	
A 4	produits organiques combustibles	
A 5	produits organiques autres	
B 1	produits acides (citernes caoutchoutées)	
C 1	acide nitrique (citernes acier spécial)	
D 1	acide nitrique concentré (citernes aluminium)	
E 1	émaillés	
E 2	émaillés	
F 1	à chlore liquéfié	(pression 30 Kgs.)
F 2	ammoniaque liquéfié	(» 30 Kgs.)
F 3	anhydride sulfureux	(» 15 Kgs.)
F 4	butane	(» 10 Kgs.)
F 5	propane	(» 30 Kgs.)

2) Equipements spéciaux

R 1	avec réchauffeurs de 1 à 4 m ² inclus
R 2	avec réchauffeurs de 4 à 8 m ² inclus
R 3	avec réchauffeurs de 8 à 14 m ² inclus
R 4	avec réchauffeurs de plus de 14 m ²
Rx	avec réchauffeurs de surface de chauffe inconnue
Ca 1	calorifugés
K 2	à deux compartiments
K 3	trois compartiments
K 21	deux compartiments avec réchauffeurs R 1
K 22	deux compartiments avec réchauffeurs R 2
K 23	deux compartiments avec réchauffeurs R 3
K 31	trois compartiments avec réchauffeurs R 1

**B) RAISONS SOCIALES DES SOCIETES PORTEES EN
ABREVIATION SUR CE REPERTOIRE**

C.E.M.A.R.	Compagnie Commerciale d'Exploitation de Matériel sur Rail
C.E.T.	Compagnie Européenne pour le Transport des Combustibles Liquides et Carburants
C.I.W.C.	Compagnie Internationale des Wagons-Citernes
L.O.C.A.M.A.T.	Compagnie Française pour la Location de Matériel de Transports
S.I.M.O.T.R.A.	Société Industrielle d'Exploitation des Moyens de Transports
S.I.P.N.	Service Industriel des Poudreries Nationales
S.O.C.O.M.A.	Société Commerciale de Matériel de Chemins de Fer
U.C.P.M.I.	Union des Consommateurs de Produits Métallurgiques et Industriels

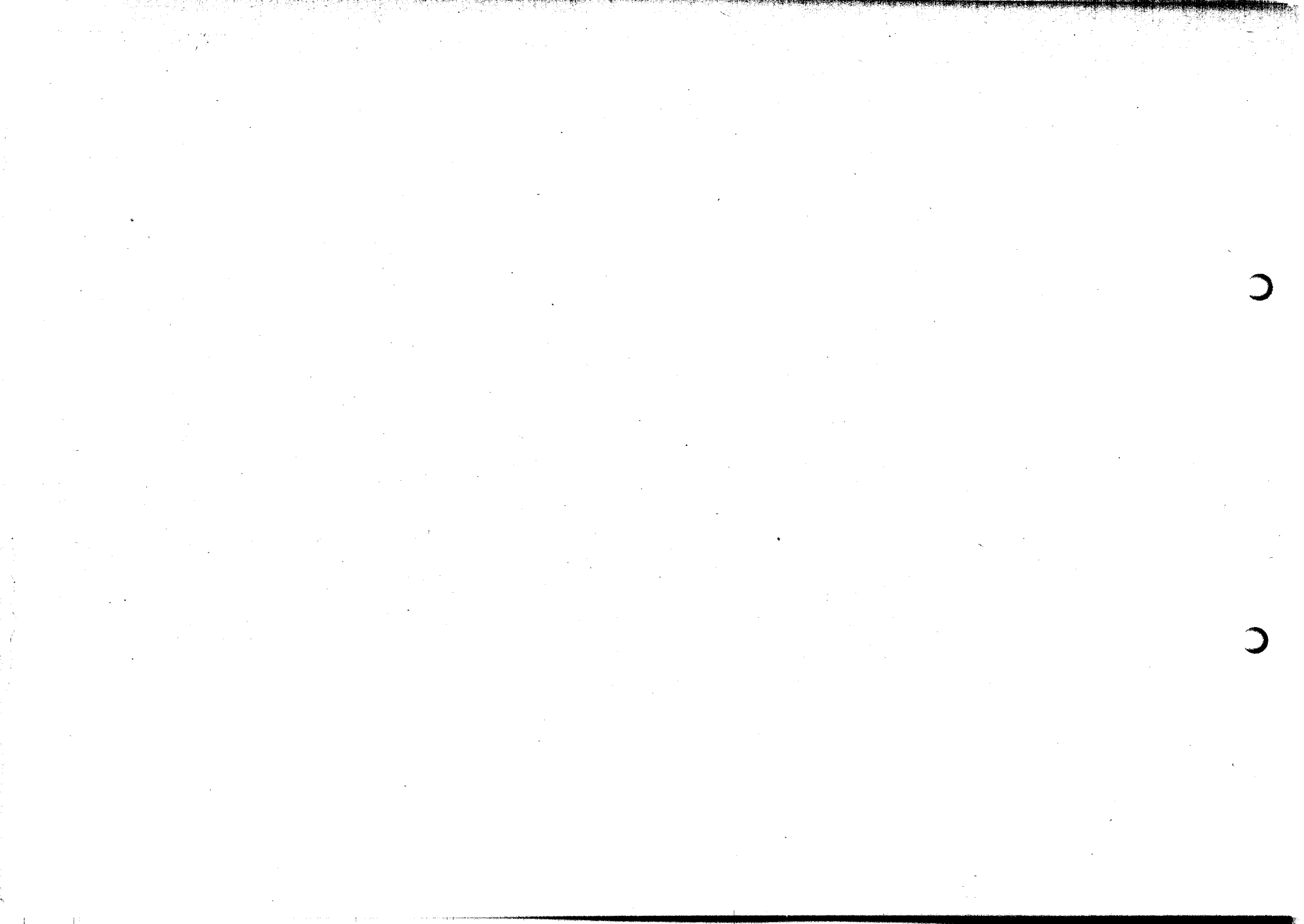

**TABEAU DE CONCORDANCE DES WAGONS-CITERNES
DEMARQUES PAR LES AUTORITES ALLEMANDES**

**СПИСОК ВАГОНОВ-ЦИСТЕРН, ОБОЗНАЧЕНИЯ КОТОРЫХ БЫЛИ
ИЗМЕНЕНЫ ГЕРМАНСКИМИ ВЛАСТЯМИ**

**COMPARATIVE LIST OF TANK WAGGONS WITH IDENTIFICATION
MARKS REMOVED BY THE GERMANS**

**VERGLEICHSLISTE DER VON DEN DEUTSCHEN
UMBEZEICHNETEN KESSELWAGEN**

Remarques 1) Une partie seulement des N° allemands est connue
2) Pour les caractéristiques et propriétaires de ces wagons,
se référer aux numéros français de la liste précédente

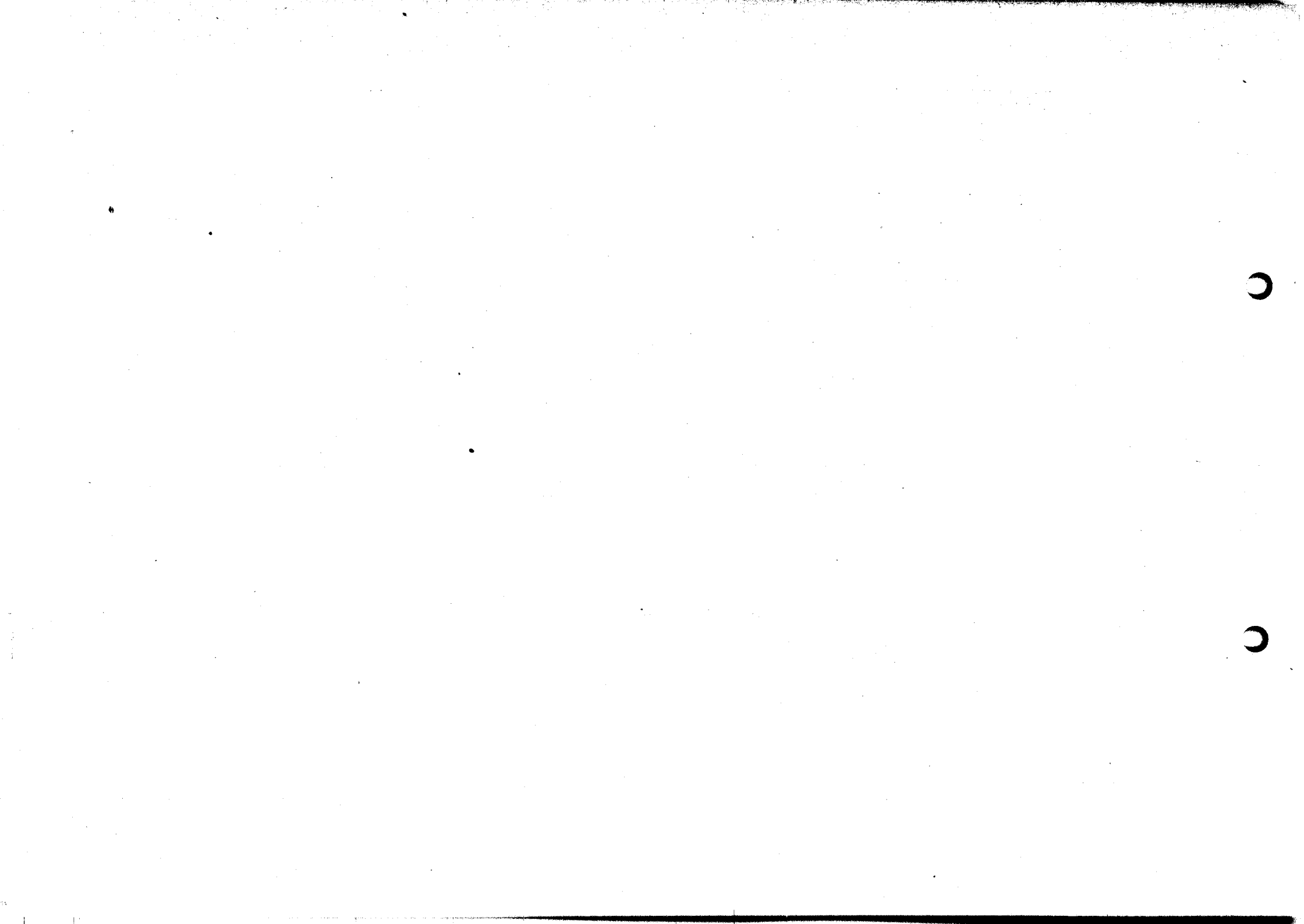

**WAGONS CITERNES
METALLIQUES**
**МЕТАЛЛИЧЕСКИЕ
ВАГОНЫ-ЦИСТЕРНЫ**
TANK WAGGONS
METALL-KESSELWAGEN

N° d'immatriculation allemand	N° français correspondant	N° d'immatriculation allemand	N° français correspondant	N° d'immatriculation allemand	N° français correspondant	N° d'immatriculation allemand	N° français correspondant
Немецкий номер вагона	Соответствующий французский номер	Немецкий номер вагона	Соответствующий французский номер	Немецкий номер вагона	Соответствующий французский номер	Немецкий номер вагона	Соответствующий французский номер
<i>German Register number</i>	<i>Corresponding French number</i>	<i>German Register number</i>	<i>Corresponding French number</i>	<i>German Register number</i>	<i>Corresponding French number</i>	<i>German Register number</i>	<i>Corresponding French number</i>
<i>Deutsche Kenn-Nummer</i>	<i>Entspr. français. Kenn-Nummer</i>	<i>Deutsche Kenn-Nummer</i>	<i>Entspr. français. Kenn-Nummer</i>	<i>Deutsche Kenn-Nummer</i>	<i>Entspr. français. Kenn-Nummer</i>	<i>Deutsche Kenn-Nummer</i>	<i>Entspr. français. Kenn-Nummer</i>
600.001	504.052	600.073	524.506	600.150	524.864	600.229	524.992
600.003	504.055	600.074	524.508	600.151	524.866	600.231	524.995
600.006	509.700	600.077	524.515	600.155	524.872	600.234	524.998
600.007	509.701	600.078	524.517	600.159	524.877	600.235	524.999
600.009	509.703	600.079	524.525	600.162	524.882	600.236	525.000
600.011	509.708	600.081	524.529	600.164	524.884	600.239	525.003
600.012	509.709	600.082	524.530	600.166	524.886	600.240	525.005
600.013	509.711	600.083	524.531	600.167	524.887	600.242	525.007
600.014	509.712	600.085	524.538	600.170	524.892	600.243	525.008
600.015	509.716	600.086	524.541	600.171	524.897	600.244	525.009
600.016	509.718	600.088	524.545	600.175	524.908	600.246	525.012
600.020	509.726	600.091	524.563	600.179	524.917	600.247	525.013
600.023	509.733	600.092	524.564	600.181	524.919	600.248	525.014
600.027	509.743	600.095	524.567	600.184	524.923	600.249	525.015
600.032	509.753	600.098	524.572	600.188	524.927	600.250	525.016
600.035	513.651	600.100	524.575	600.189	524.928	600.251	525.017
600.037	513.654	600.103	524.578	600.190	524.929	600.253	525.020
600.038	513.655	600.104	524.800	600.192	524.932	600.254	525.021
600.039	513.656	600.106	524.803	600.193	524.934	600.255	525.022
600.041	513.658	600.108	524.807	600.194	524.936	600.256	525.025
600.043	513.660	600.109	524.809	600.195	524.937	600.257	525.026
600.044	513.661	600.110	524.810	600.196	524.938	600.258	525.027
600.045	513.662	600.112	524.812	600.198	559.528	600.260	525.029
600.046	513.663	600.114	524.815	600.201	524.944	600.261	525.032
600.047	513.664	600.115	524.816	600.205	524.949	600.264	525.039
600.049	513.667	600.116	524.817	600.206	524.950	600.265	525.040
600.056	513.676	600.117	524.818	600.209	524.954	600.266	525.041
600.058	513.682	600.121	524.824	600.212	524.957	600.267	525.042
600.060	513.684	600.122	524.826	600.215	524.962	600.268	525.044
600.064	523.724	600.129	524.834	600.217	524.964	600.269	525.045
600.065	523.756	600.130	524.838	600.218	524.965	600.272	526.922
600.066	523.757	600.139	524.850	600.223	524.970	600.274	526.925
600.067	523.759	600.143	524.855	600.227	524.978	600.275	526.928
600.069	523.761	600.149	524.863	600.228	524.988	600.277	526.931

**WAGONS CITERNES
METALLIQUES**

**МЕТАЛЛИЧЕСКИЕ
ВАГОНЫ-ЦИСТЕРНЫ**

TANK WAGGONS

METALL-KESSELWAGEN

600.279	529.061	600.359	529.193	600.466	559.549	600.562	559.725
600.280	529.062	600.362	529.196	600.468	559.551	600.563	559.728
600.284	529.071	600.370	529.207	600.470	559.557	600.565	559.816
600.285	529.072	600.371	529.208	600.474	559.570	600.566	559.818
600.286	529.073	600.372	529.292	600.477	559.574	600.567	559.885
600.287	529.075	600.375	529.296	600.484	559.593	600.568	559.891
600.289	529.078	600.378	529.308	600.486	559.597	600.570	559.895
600.290	529.080	600.384	529.437	600.488	559.599	600.571	559.900
600.291	529.081	600.385	529.439	600.490	559.602	600.572	559.904
600.293	529.085	600.386	529.440	600.493	559.616	600.574	559.906
600.294	529.086	600.387	529.443	600.496	559.622	600.575	559.907
600.296	529.088	600.389	529.447	600.498	559.626	600.576	559.909
600.297	529.093	600.390	529.449	600.500	559.628	600.579	559.913
600.298	529.094	600.394	552.826	600.502	559.630	600.580	599.914
600.300	529.096	600.400	553.111	600.503	559.631	600.581	599.915
600.301	529.097	600.403	553.116	600.505	559.637	600.583	559.923
600.303	529.099	600.404	553.118	600.506	559.638	600.584	559.925
600.307	529.104	600.406	553.127	600.507	559.639	600.585	559.928
600.309	529.107	600.411	553.135	600.508	559.641	600.588	559.931
600.310	529.108	600.412	553.136	600.509	559.642	600.590	559.934
600.319	529.120	600.415	454.405	600.510	559.644	600.591	559.938
600.320	529.121	600.416	554.406	600.511	559.646	600.593	559.941
600.323	529.136	600.418	554.408	600.512	559.647	600.596	559.959
600.324	529.139	600.420	556.259	600.513	559.648	600.597	559.960
600.325	529.140	600.421	559.250	600.515	559.650	600.598	559.961
600.326	529.141	600.422	559.251	600.516	559.651	600.599	559.963
600.327	529.142	600.423	559.252	600.517	559.652	600.600	559.970
600.328	529.144	600.425	559.254	600.520	559.655	600.604	559.977
600.329	529.145	600.431	559.507	600.521	559.656	600.606	559.985
600.333	529.151	600.435	559.511	600.522	559.657	600.608	559.988
600.334	529.152	600.436	559.512	600.524	559.659	600.614	559.996
600.337	529.157	600.440	559.517	600.525	559.660	600.617	564.503
600.338	529.158	600.441	559.519	600.526	559.661	600.618	564.504
600.339	529.159	600.442	559.520	600.528	559.664	600.621	564.509
600.340	529.160	600.443	559.521	600.531	559.667	600.624	564.514
600.344	529.164	600.444	559.524	600.532	559.669	600.627	564.520
600.345	529.165	600.445	559.525	600.533	559.672	600.630	564.524
600.346	529.166	600.446	559.526	600.536	559.675	600.631	564.532
600.347	529.167	600.447	559.527	600.541	559.680	600.635	564.544
600.349	529.169	600.449	559.530	600.542	559.682	600.637	564.551
600.351	529.173	600.451	559.532	600.550	559.696	600.638	564.552
600.353	529.175	600.455	559.735	600.551	559.697	600.640	564.554
600.354	529.176	600.459	559.540	600.555	559.701	600.643	564.557
600.356	529.181	600.462	559.544	600.556	559.705	600.644	564.561
600.357	529.182	600.463	559.546	600.560	559.723	600.650	565.025

**WAGONS CITERNES
METALLIQUES**

**МЕТАЛЛИЧЕСКИЕ
ВАГОНЫ-ЦИСТЕРНЫ**

TANK WAGGONS

METALL-KESSELWAGEN

600.654	565.030	600.751	595.676	600.822	525.033	600.895	559.634
600.655	565.031	600.752	595.678	600.823	525.043	600.896	559.645
600.659	565.037	600.753	595.679	600.824	525.048	600.898	559.686
600.661	565.043	600.754	595.688	600.825	529.074	600.901	559.702
600.662	565.044	600.756	595.695	600.826	529.089	600.903	559.710
600.663	565.046	600.757	595.697	600.827	529.091	600.904	559.712
600.664	565.049	600.758	595.700	600.829	529.105	600.905	559.714
600.668	565.056	600.759	595.710	600.831	529.114	600.906	559.715
600.671	565.062	600.760	595.711	600.832	529.132	600.907	559.718
600.673	565.064	600.761	595.713	600.833	529.137	600.910	559.722
600.675	565.066	600.762	595.714	600.834	529.143	600.911	559.727
600.677	565.068	600.764	504.050	600.835	529.154	600.912	559.730
600.680	565.072	600.765	595.728	600.836	529.155	600.913	559.732
600.683	566.632	600.766	529.203	600.837	529.177	600.914	559.736
600.685	566.637	600.767	595.732	600.839	529.185	600.915	559.737
600.687	566.639	600.768	595.733	600.840	529.186	600.918	559.742
600.689	566.643	600.770	595.741	600.841	529.188	600.920	559.821
600.690	566.644	600.771	595.742	600.843	529.192	600.921	559.886
600.693	566.653	600.776	597.401	600.847	529.214	600.922	559.888
600.694	570.901	600.777	504.051	600.851	529.300	600.923	559.889
600.695	570.903	600.781	509.717	600.852	529.301	600.927	559.897
600.697	570.906	600.782	509.721	600.853	529.305	600.928	559.902
600.698	570.908	600.785	509.740	600.854	529.310	600.929	559.903
600.699	570.910	600.786	509.742	600.855	529.441	600.930	559.908
600.700	570.911	600.787	509.744	600.858	552.829	600.931	559.916
600.701	570.912	600.788	509.748	600.859	553.114	600.932	559.917
600.702	570.914	600.789	509.759	600.860	553.123	600.933	559.921
600.703	570.915	600.790	523.721	600.861	553.126	600.934	559.924
600.704	570.917	600.792	524.568	600.865	556.361	600.937	559.937
600.710	570.928	600.793	524.570	600.866	556.366	600.939	559.942
600.711	570.932	600.794	524.814	600.867	559.518	600.940	559.944
600.713	570.934	600.795	524.821	600.869	559.555	600.942	559.950
600.716	570.938	600.796	524.837	600.870	559.558	600.946	559.965
600.717	570.942	600.800	524.865	600.874	559.565	600.947	559.975
600.723	570.989	600.804	524.893	600.877	559.576	600.950	559.981
600.724	570.990	600.805	524.900	600.878	559.577	600.951	559.982
600.728	585.348	600.807	524.903	600.882	559.586	600.952	559.983
600.731	585.382	600.808	524.905	600.883	559.595	600.953	559.987
600.733	585.387	600.809	524.909	600.885	559.608	600.956	559.997
600.735	585.390	600.811	524.916	600.886	559.610	600.957	564.502
600.736	585.399	600.812	524.935	600.887	559.611	600.958	564.511
600.739	585.456	600.813	524.941	600.889	559.613	600.959	564.512
600.743	592.168	600.817	524.986	600.891	559.618	600.960	564.515
600.748	595.664	600.819	525.023	600.893	559.624	600.965	564.530
600.750	595.675	600.821	525.031	600.894	559.633	600.966	564.531

**WAGONS CITERNES
METALLIQUES****МЕТАЛЛИЧЕСКИЕ
ВАГОНЫ-ЦИСТЕРНЫ****TANK WAGGONS****METALL-KESSELWAGEN**

600.967	564.534	600.985	566.655	600.999	585.269	601.015	592.345
600.968	564.535	600.986	566.659	601.000	585.380	601.016	592.350
600.969	564.536	600.987	570.936	601.005	585.402	601.017	592.355
600.975	564.559	600.989	570.983	601.006	585.408	601.096	566.777
600.978	564.569	600.992	584.644	601.008	585.416	601.100	566.783
600.979	565.034	600.993	584.648	601.009	585.434	601.171	567.942
600.981	565.042	600.994	584.659	601.010	585.449	601.188	568.184
600.982	565.048	600.995	584.660	601.013	592.330	601.305	569.385
600.984	565.058	600.998	585.268	601.014	592.342	601.310	569.516
						601.327	569.575

CHAPITRE V

**GROUPEMENT PROFESSIONNEL DES EXPLOITANTS
DES WAGONS-RESERVOIRS**

ГЛАВА V

**ВАГОНЫ-ЦИСТЕРНЫ ПРОФЕССИОНАЛЬНОЙ АССОЦИАЦИИ
ПОЛЬЗОВАТЕЛЕЙ ВАГОНАМИ ЦИСТЕРНАМИ**

CHAPTER V

TANK WAGGONS BELONGING TO GROUPEMENT PROFESSIONNEL

KAPITEL V

KESSELWAGEN DES „GROUPEMENT PROFESSIONNEL“

312 wagons foudres non retrouvés à la date du 1^{er} décembre 1947

312 деревянных вагонов-цистерн не обнаружены до 1/12/1947

312 Tank waggons (wood) not traced till 1. December 1947

312 Holzfass-Waggons, die bis 1. Dezember nicht wieder gefunden waren

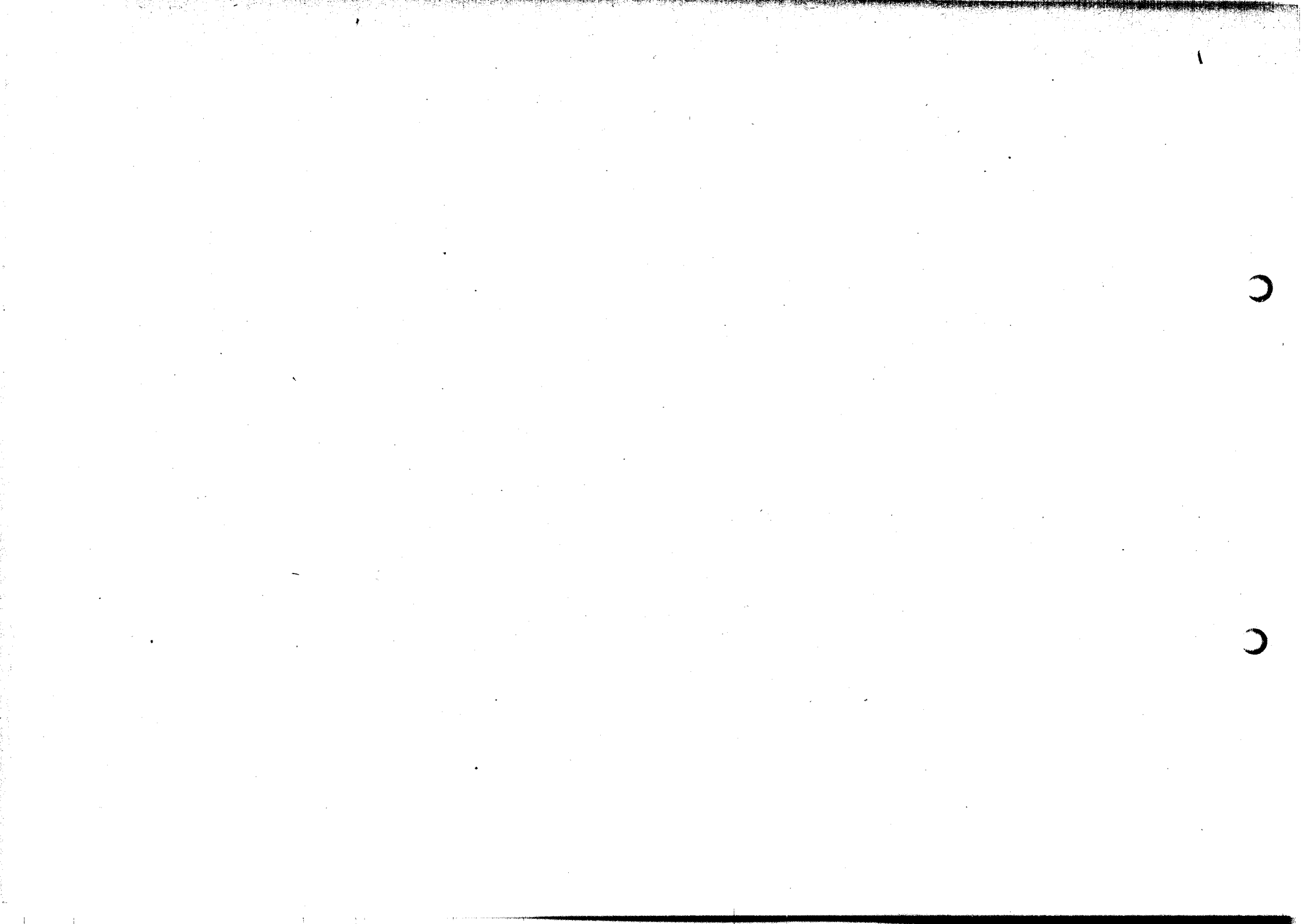

WAGONS FOUDRES

ДЕРЕВЯННЫЕ
ВАГОНЫ-ЦИСТЕРНЫ

TANK WAGGONS (WOOD)

HOLZFASS-WAGEN

N° de classement	N° de série	PROPRIÉTAIRE	N° de classement	N° de série	PROPRIÉTAIRE	N° de classement	N° de série	PROPRIÉTAIRE
№ классификации	№ серии	ВЛАДЕЛЕЦ	№ классификации	№ серии	ВЛАДЕЛЕЦ	№ классификации	№ серии	ВЛАДЕЛЕЦ
Item Number	Series Number	OWNER	Item Number	Series Number	OWNER	Item Number	Series Number	OWNER
Laufende Nummer	Serien-Nummer	EIGENTÜMER	Laufende Nummer	Serien-Nummer	EIGENTÜMER	Laufende Nummer	Serien-Nummer	EIGENTÜMER
1	510.037	Combes Vichard	36	520.323	Gelly	71	542.270	Salase
2	510.087	<i>Idem</i>	37	520.352	Bourdier	72	542.458	Ent. de Grenelle
3	510.099	<i>Idem</i>	38	520.360	<i>Idem</i>	73	542.616	Sté Méridionale W.F.
4	510.118	<i>Idem</i>	39	520.805	Cès	74	542.708	W.F. Lézignan
5	510.129	<i>Idem</i>	40	520.917	Ets Vincent	75	542.726	<i>Idem</i>
6	510.136	<i>Idem</i>	41	522.100	Gillet	76	542.928	W.F. Marseille
7	510.147	<i>Idem</i>	42	522.824	Lambert	77	542.952	<i>Idem</i>
8	510.159	<i>Idem</i>	43	523.601	Maffre	78	542.960	<i>Idem</i>
9	510.171	<i>Idem</i>	44	523.658	Socoma	79	543.080	Pujas
10	510.202	<i>Idem</i>	45	526.460	C.C.T.E.	80	543.087	<i>Idem</i>
11	510.246	<i>Idem</i>	46	526.464	Valette	81	543.186	<i>Idem</i>
12	510.252	<i>Idem</i>	47	540.151	Noissière	82	543.356	<i>Idem</i>
13	510.433	W. R. Nancéiens	48	540.352	Pétrier	83	543.356	Yruretagoyena
14	510.437	<i>Idem</i>	49	540.428	Gelly	84	543.617	Huc
15	510.496	<i>Idem</i>	50	540.459	Embrt Alberge	85	543.650	Pujas
16	510.501	<i>Idem</i>	51	540.523	Boissière	86	543.808	Castex
17	510.510	<i>Idem</i>	52	540.526	<i>Idem</i>	87	543.812	Dencausse
18	510.511	<i>Idem</i>	53	540.764	Passemar	88	543.991	Meyer
19	510.765	Passemar	54	540.780	Aoust	89	544.059	Mitjavile
20	510.767	<i>Idem</i>	55	540.850	Meyer	90	544.101	Maux
21	510.772	<i>Idem</i>	56	540.872	Cazanave	91	544.138	Sipeyre
22	510.892	Claude	57	541.553	Pujas	92	544.767	Lautrec Bourrel
23	510.939	Buchel	58	541.577	<i>Idem</i>	93	544.770	Amigues
24	511.015	Bocquillon	59	541.611	<i>Idem</i>	94	544.787	Guy
25	511.202	E. Mignot	60	541.673	<i>Idem</i>	95	545.365	Arla-Egozcué
26	511.202	<i>Idem</i>	61	541.693	<i>Idem</i>	96	545.585	C.G.T.E.
27	511.461	Badier	62	541.699	<i>Idem</i>	97	545.978	<i>Idem</i>
28	511.462	Comte	63	541.717	<i>Idem</i>	98	545.999	<i>Idem</i>
29	511.519	Miraillet	64	541.763	<i>Idem</i>	99	546.054	<i>Idem</i>
30	511.540	<i>Idem</i>	65	541.792	<i>Idem</i>	100	546.054	Dejean
31	511.584	<i>Idem</i>	66	541.817	<i>Idem</i>	101	546.084	C.G.T.E.
32	511.954	Albert Clément	67	541.828	<i>Idem</i>	102	546.126	<i>Idem</i>
33	512.371	L. Bouillon	68	542.128	Sté des W. F.	103	546.138	<i>Idem</i>
34	512.378	<i>Idem</i>	69	542.148	Fourquet	104	546.139	<i>Idem</i>
35	512.801	Laurin	70	542.203	C.G.T.E.	105	456.173	<i>Idem</i>

WAGONS FONDRES

ДЕРЕВЯННЫЕ
ВАГОНЫ-ЦИСТЕРНЫ

TANK WAGGONS (WOOD)

HOLZFASS-WAGEN

106	546.603	W. F. Alsaciens	151	553.065	Compt. Mat. Roulant	196	556.235	Fourquet
107	547.052	Boissière	152	553.103	Dauly	197	556.351	Guy
108	547.256	Garraud	153	553.104	<i>Idem</i>	198	556.373	Parayre
109	547.277	Villeneuve	154	553.643	S.G.C.C.	199	556.504	Guy
110	547.386	W. F. Marseille	155	553.771	Marty	200	556.555	Leloup
111	547.396	<i>Idem</i>	156	553.808	Capdegelle	201	560.276	C.W.R.
112	547.501	Yruretagoyena	157	553.882	Maux	202	560.285	<i>Idem</i>
113	547.527	Pujas	158	553.974	Guy	203	560.315	<i>Idem</i>
114	547.547	Amarzier	159	553.980	W. F. du Centre	204	560.350	<i>Idem</i>
115	547.550	Guille	160	554.037	Gerbaud	205	560.457	<i>Idem</i>
116	547.551	Buchel	161	554.066	Sté Nle de W.F.	206	560.508	<i>Idem</i>
117	547.570	Guy	162	554.067	<i>Idem</i>	207	560.757	<i>Idem</i>
118	549.863	Gerbaud	163	554.099	Mitjavile	208	576.010	Monnin
119	549.892	Nogué	164	554.127	Lempereur	209	576.067	<i>Idem</i>
120	550.264	Guy	165	554.254	Pétier	210	576.071	<i>Idem</i>
121	551.665	Cabrol	166	554.287	Amarzier	211	576.455	Pujas
122	551.673	<i>Idem</i>	187	554.385	Gerbaud	212	576.560	Economiques Troyens
123	551.725	W. F. du Centre	168	554.389	<i>Idem</i>	213	576.565	Gelly
124	551.750	Fava	169	554.430	Huc	214	576.602	Lempereur
125	551.773	Pujos	170	555.097	Lanau	215	576.638	Sipeyre
126	551.774	Pétrier	171	555.030	Cette-Transports	216	576.675	<i>Idem</i>
127	551.836	Lanau	172	555.042	C.V.M.A.	217	576.686	<i>Idem</i>
128	551.869	Mitjaville	173	555.112	Guy	218	576.704	<i>Idem</i>
129	552.141	Théron	174	555.116	Franco Algérienne	219	576.908	Schenk
130	552.223	Bresson	175	555.179	Huc	220	576.942	<i>Idem</i>
131	552.225	Union Comm. Vinicole	176	555.246	Gibert	221	576.949	<i>Idem</i>
132	552.243	Maux	177	555.444	Guille	222	577.141	Lempereur
133	552.270	Société Nationale W. F.	178	555.497	Thomas	223	577.150	<i>Idem</i>
134	552.345	Dupkuilh	179	555.517	Sté des W.F.	224	577.188	<i>Idem</i>
135	552.411	Dejean	180	555.562	<i>Idem</i>	225	577.219	<i>Idem</i>
136	552.418	<i>Idem</i>	181	555.612	W. F. Alsaciens	226	577.220	<i>Idem</i>
137	552.424	<i>Idem</i>	182	555.631	<i>Idem</i>	227	577.277	<i>Idem</i>
138	552.427	<i>Idem</i>	183	555.733	Sté W.F. Alsaciens	228	577.396	Pujas
139	552.468	Guizard & Corbières	184	555.761	W.F. Alsaciens	229	577.618	Franco-Algérienne
140	552.556	L. Bouillon	185	555.787	Sté W.F. Asaciens	230	577.951	Ferragne
141	552.721	Mitjaville	186	555.821	Cazes	231	578.045	Campanaud
142	552.722	<i>Idem</i>	187	555.836	<i>Idem</i>	232	578.070	Mitjavile
143	552.781	<i>Idem</i>	188	555.890	Auriol	233	578.071	<i>Idem</i>
144	552.894	Maux	189	555.895	Thomas	234	578.129	<i>Idem</i>
145	552.911	Compt. Mat. Roulant	190	555.899	<i>Idem</i>	235	578.168	<i>Idem</i>
146	552.923	<i>Idem</i>	191	555.901	Cruzet	236	578.179	<i>Idem</i>
147	552.924	<i>Idem</i>	192	555.917	Destaville	237	578.352	Million
148	552.993	<i>Idem</i>	193	555.939	Coulombilé Guy	238	578.498	Monnin
149	553.041	<i>Idem</i>	194	555.984	Errard	239	578.550	Franco Algérienne
150	553.048	<i>Idem</i>	195	556.228	Hérété	240	578.571	Imbert

WAGONS FOUDRES

ДЕРЕВЯННЫЕ
ВАГОНЫ-ЦИСТЕРНЫ

TANK WAGGONS (WOOD)

HOLZFASS-WAGEN

241	578.624	Cie Sétoise Transports	265	580.850	Gelly	289	584.969	Cès
242	578.688	<i>Idem</i>	266	581.017	Franco Algérienne	290	584.972	<i>Idem</i>
243	578.693	<i>Idem</i>	267	581.327	Pujas	291	584.974	<i>Idem</i>
244	578.788	Génétier	268	581.339	<i>Idem</i>	292	584.981	<i>Idem</i>
245	579.173	Guy	269	581.343	<i>Idem</i>	293	584.999	<i>Idem</i>
246	579.174	<i>Idem</i>	270	581.344	<i>Idem</i>	294	585.006	<i>Idem</i>
247	579.203	Laborde	271	581.350	<i>Idem</i>	295	585.030	<i>Idem</i>
248	579.259	<i>Idem</i>	272	581.431	Valette	296	585.036	<i>Idem</i>
249	579.273	<i>Idem</i>	273	581.902	Dubonnet	297	585.688	Bénassy
250	579.370	Guichard-Perrachon	274	581.972	Imbert	298	591.023	Blenk & Fert
251	579.422	Boissière	275	582.041	Parlange	299	591.110	Lagarde
252	579.553	Roger	276	582.276	Lagarde	300	591.442	Poirier
253	579.565	<i>Idem</i>	277	582.289	<i>Idem</i>	301	591.820	Lagarde
254	579.778	Combernoux	278	582.294	<i>Idem</i>	302	591.821	<i>Idem</i>
255	579.843	Sapvin	279	582.296	<i>Idem</i>	303	591.846	Valette
256	579.921	W.F. Lézignan	280	582.297	<i>Idem</i>	304	591.979	Cabanis
257	579.926	<i>Idem</i>	281	582.582	Cazalis	305	592.074	Domere
258	579.935	<i>Idem</i>	282	582.901	Socoma	306	591.250	<i>Idem</i>
259	580.196	Buchel	283	583.029	Bedhet	307	592.558	L. Bouillon
260	580.417	W.F. de l'Ain	284	583.165	Lagier	308	592.751	Cès
261	580.446	W.F. St. Etienne	285	583.780	Sipeyre	309	592.755	<i>Idem</i>
262	580.520	L. Castel	286	584.065	Cazalis	310	595.002	Montagne
263	580.583	Boissière	287	584.081	Pattus	311	595.374	Pelletier
264	580.663	Aussétra	288	584.951	Cès	312	596.862	Gerbaud

C

C

CHAPITRE VI

SOCIETE DE GERANCE DE WAGONS A GRANDE CAPACITE

ГЛАВА VI

**ВАГОНЫ ВЫСОКОЙ ГРУЗОПОДЪЕМНОСТИ ОБ-ВА УПРАВЛЕНИЯ
ВАГОНАМИ ВЫСОКОЙ ГРУЗОПОДЪЕМНОСТИ**

CHAPTER VI

**HIGH-CAPACITY WAGGONS OPERATED BY
"SOCIETE DE GERANCE"**

KAPITEL VI

**WAGGONS MIT GROSSER TRAGFÄHIGKEIT DER
„SOCIETE DE GERANCE“**

118 wagons non retrouvés à la date du 1^{er} décembre 1947
118 вагонов, не обнаруженных до 1/12/1947
118 waggons not traced till 1. December 1947
118 Wagen, die bis 1. Dezember nicht wiedergefunden waren

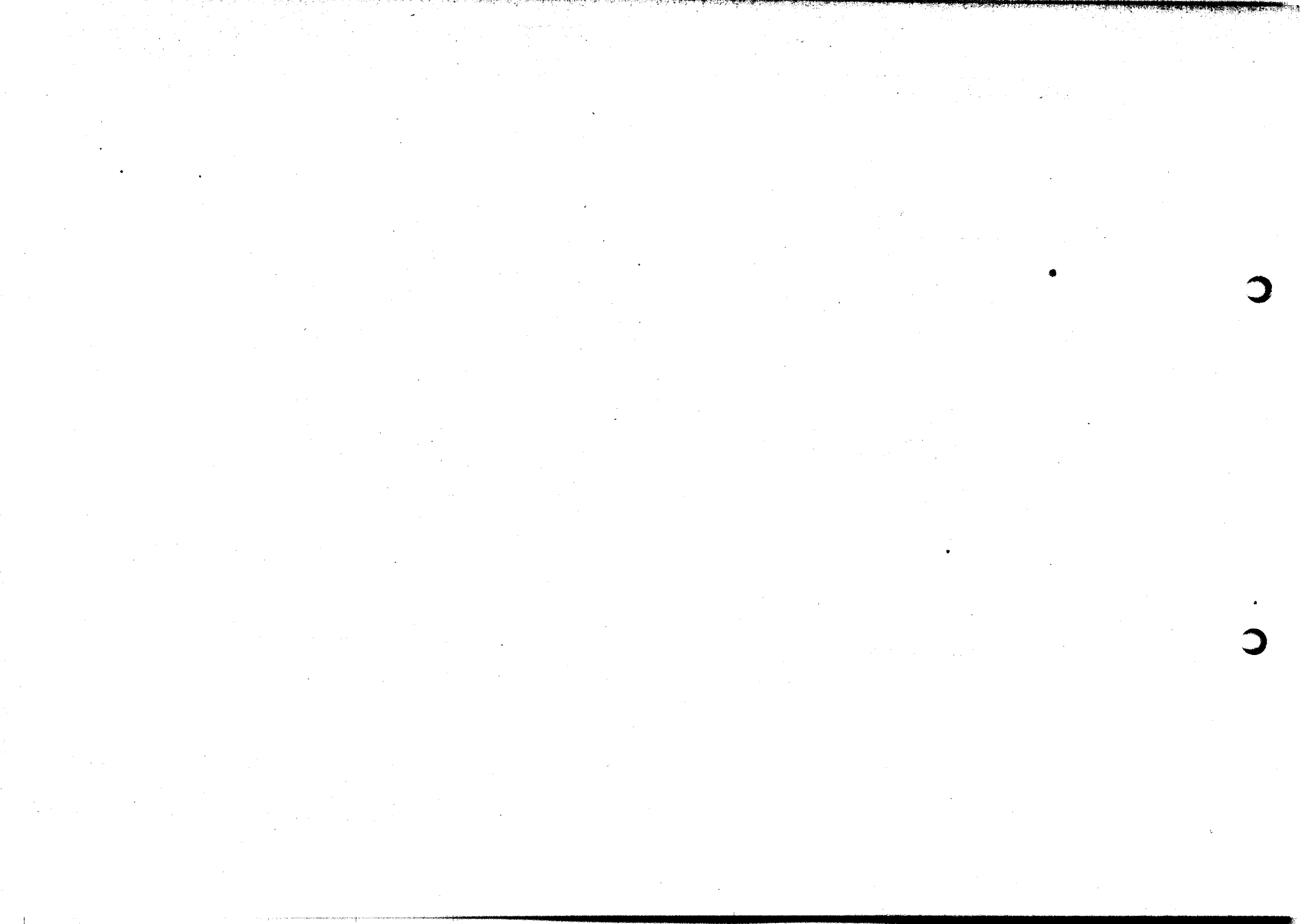

WAGONS A GRANDE CAPACITE

ВАГОНЫ ВЫСОКОЙ
ГРУЗОПОДЕМНОСТИ

HIGH-CAPACITY WAGGONS

WAGGONS MIT GROSSER
TRAGFAHIGKEIT

N° de classe- ment	N° de série	PROPRIÉTAIRE	N° de classe- ment	N° de série	PROPRIÉTAIRE	N° de classe- ment	N° de série	PROPRIÉTAIRE
№ класси- фикации	№ серии	ВЛАДЕЛЕЦ	№ класси- фикации	№ серии	ВЛАДЕЛЕЦ	№ класси- фикации	№ серии	ВЛАДЕЛЕЦ
Item Number	Series Number	OWNER	Item Number	Series Number	OWNER	Item Number	Series Number	OWNER
Laufende Nummer	Serien- Nummer	EIGENTÜMER	Laufende Nummer	Serien- Nummer	EIGENTÜMER	Laufende Nummer	Serien- Nummer	EIGENTÜMER
1	506.108	C.T.F.	35	515.274	Maxeville	69	562.519	S.N.C.F.
2	506.153	S.T.E.M.I.	36	515.544	La Providence	70	562.527	Idem
3	506.187	De Wendel	37	515.609	Idem	71	562.529	Idem
4	506.194	Idem	38	516.014	Pont-à-Mousson	72	562.542	Idem
5	506.729	S.T.E.M.I.	39	516.022	Idem	73	562.556	Idem
6	506.756	Idem	40	516.212	Sitram	74	562.791	Idem
7	506.764	U.C.P.M.I.	41	516.220	Idem	75	562.792	Idem
8	506.806	S.T.E.M.I.	42	516.236	Idem	76	562.839	Idem
9	506.821	Idem	43	516.460	Senelle	77	562.847	Idem
10	506.821	C.T.F.	44	516.620	Longwy	78	563.173	Aniche
11	508.062	S.T.E.M.I.	45	516.645	Idem	79	563.811	Lens
12	508.156	Idem	46	516.648	Idem	80	563.843	Idem
13	508.166	Idem	47	516.659	Idem	81	564.412	S.N.C.F.
14	508.354	Idem	48	516.660	Idem	82	565.554	Gaz de Paris
15	508.396	U.C.P.M.I.	49	516.751	Idem	83	566.249	Courrieres
16	508.539	Potasses	50	516.912	Sitram	84	568.348	Senelle
17	508.542	Idem	51	517.023	Idem	85	568.362	Idem
18	508.546	Idem	52	517.053	Idem	86	570.291	Arbel
19	508.554	Idem	53	517.230	Chatillon-Commentry	87	570.311	S.N.C.F.
20	508.564	Idem	54	517.242	Idem	88	570.339	Idem
21	508.572	Idem	55	517.487	La Chiers	89	570.345	Idem
22	508.590	Idem	56	517.493	Idem	90	570.359	Arbel
23	508.598	Idem	57	519.534	S.N.C.F.	91	570.385	Idem
24	508.599	Idem	58	519.546	Idem	92	570.649	Idem
25	508.607	Idem	59	519.613	S.N.C.F.	93	570.659	Idem
26	508.624	Idem	60	519.633	Idem	94	572.797	S.N.C.F.
27	508.628	Idem	61	519.704	Idem	95	573.467	S.L.C.
28	508.737	S.T.E.M.I.	62	560.945	S.C.R.C.	96	573.474	Idem
29	509.360	Idem	63	561.580	Idem	97	573.535	S.N.C.F.
30	509.386	Potasses	64	562.062	Idem	98	573.536	Idem
31	509.388	Idem	65	562.067	Idem	99	573.592	Idem
32	509.395	Idem	66	562.274	Arbel	100	573.608	Longwy
33	509.412	Idem	67	562.503	S.N.C.F.	101	573.650	Idem
34	509.413	Idem	68	562.504	Idem	102	573.697	S.N.C.F.

WAGONS A GRANDE CAPACITE**ВАГОНЫ ВЫСОКОЙ
ГРУЗОПОДЕМНОСТИ****HIGH-CAPACITY WAGGONS****WAGGONS MIT GROSSER
TRAGFAHIGKEIT**

103	574.096	<i>Idem</i>	109	574.741	<i>Idem</i>	115	598.522	S.N.C.F.
104	574.223	<i>Idem</i>	110	574.818	<i>Idem</i>	116	598.527	<i>Idem</i>
105	574.515	<i>Idem</i>	111	574.842	<i>Idem</i>	117	598.540	<i>Idem</i>
106	574.671	<i>Idem</i>	112	574.957	<i>Idem</i>	118	598.543	<i>Idem</i>
107	574.687	<i>Idem</i>	113	574.963	<i>Idem</i>			
108	574.688	<i>Idem</i>	114	596.604	S.T.E.M.I.			

2^e PARTIE

**BATIMENTS ET MATERIEL DE NAVIGATION
MARITIME ET FLUVIALE**

ЧАСТЬ II

МОРСКИЕ И РЕЧНЫЕ СУДА — ПЛОВУЧЕЕ ОБОРУДОВАНИЕ ПОРТОВ

2nd PART

**SEA-GOING VESSELS —
INLAND NAVIGATION BOATS — HARBOUR CRAFTS**

2. TEIL

**SEESCHIFFE — FAHRZEUGE DER BINNENSCHIFFFAHRT —
SCHWIMMENDE HAFENAUSRÜSTUNG**



CHAPITRE I

MARINE NATIONALE

ГЛАВА I

ФРАНЦУЗСКИЙ ВОЕННЫЙ ФЛОТ

CHAPTER I

FRENCH NAVY

KAPITEL I

FRANZÖSISCHE KRIEGSMARINE

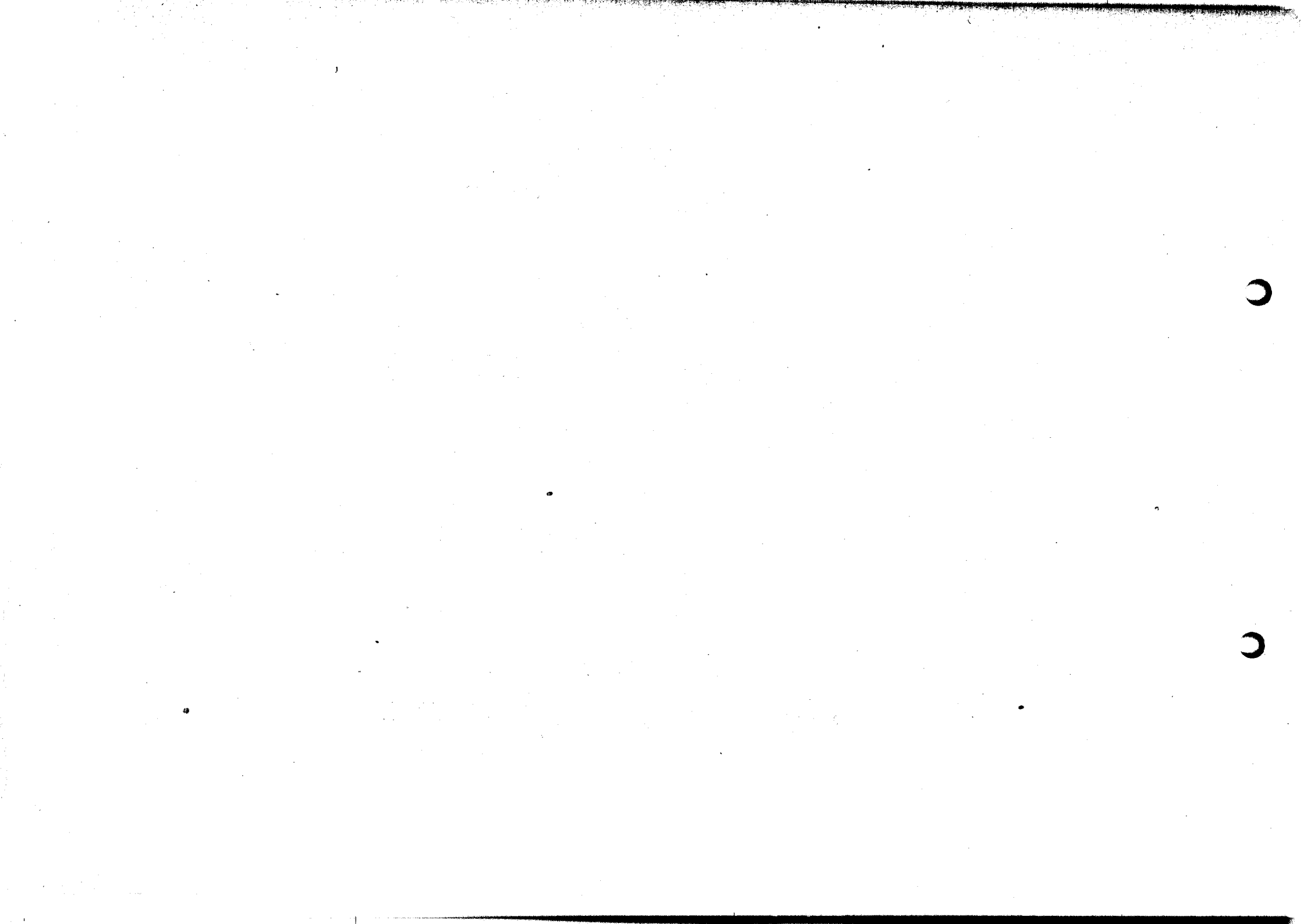

**MARINE NATIONALE
BATIMENTS**

**ФРАНЦУЗСКИЙ ВОЕННЫЙ ФЛОТ
СУДА**

**FRENCH NAVY
SHIPS**

**FRANZÖSISCHE KRIEGSMARINE
SCHIFFE**

Numéro de classement	DEVISE	Tonnage	Numéro de classement	DEVISE	Tonnage
Номер объекта	НАИМЕНОВАНИЕ	Тоннаж	Номер объекта	НАИМЕНОВАНИЕ	Тоннаж
Item Number	SHIPS NAME	Tonnage	Item Number	SHIPS NAME	Tonnage
Laufende Nummer	SCHIFFSNAMEN	Tonnengehalt	Laufende Nummer	SCHIFFSNAMEN	Tonnengehalt

AVISOS

1	<i>Amiral Senes</i>	647
2	<i>Batailleuse</i>	630
3	<i>Commandant Rivière</i>	630
4	<i>Chamois</i>	647
5	<i>La Curieuse</i>	630
6	<i>Les Eparges</i>	644
7	<i>L'Impétueuse</i>	630
8	<i>Matelot Leblanc</i>	647
9	<i>Rageot de la Touche</i>	647

CHASSEURS DEPANNEURS

10	<i>Ch. 17</i>	107
11	<i>Ch. 18</i>	107
12	<i>Ch. 19</i>	107
13	<i>Ch. 20</i>	107
14	<i>Ch. 44</i>	126
15	<i>Ch. 45</i>	126
16	<i>Ch. 46</i>	126

CONTRE-TORPILLEURS

17	<i>Lion</i>	2.436
18	<i>Panthère</i>	2.126
19	<i>Valmy</i>	2.436

PATROUILLEURS

M.	—
N.	—
O.	—

RAVITAILLEURS D'AVIATION

<i>Sans Pareil</i>	107
<i>Sans Peur</i>	107
<i>Sans Reproche</i>	107
<i>Sans Souci</i>	107

SOUS-MARINS

27	<i>Dauphin</i>	974
28	<i>Espadon</i>	974
29	<i>La Favorite</i>	893
30	<i>Phoque</i>	974
31	<i>Requin</i>	974
32	<i>Saphir</i>	669

TORPILLEURS

33	<i>Bison (ex-Flibustier)</i>	1.772
34	<i>Bombarde</i>	610
35	<i>Iphigénie</i>	610
36	<i>Lansquenét</i>	1.772
37	<i>Le Hardi</i>	1.772
38	<i>Pomone</i>	610
39	<i>Sirocco (ex-Corsaire)</i>	1.772

MARINE NATIONALE
BATIMENTS ET MATERIEL
DE SERVITUDE

ФРАНЦУЗСКИЙ ВОЕННЫЙ ФЛОТ
СУДА И ПЛОВУЧЕЕ
ОБОРУДОВАНИЕ ПОРТОВ

FRENCH NAVY
SHIPS AND HARBOUR CRAFTS

FRANZÖSISCHE KRIEGSMARINE
SCHIFFE UND SCHWIMMENDE
HAFENAUSRÜSTUNG

Numéro de classement	DEVISE	Tonnage	Puissance en CV	Numéro de classement	DEVISE	Tonnage	Puissance en CV
Номер объекта	НАИМЕНОВАНИЕ	Тоннаж	Мощность (в лощ. силах)	Номер объекта	НАИМЕНОВАНИЕ	Тоннаж	Мощность (в лощ. силах)
Item Number	SHIPS NAME	Tonnage	Power in H. P.	Item Number	SHIPS NAME	Tonnage	Power in H. P.
Laufende Nummer	SCHIFFSNAMEN	Tonnengehalt	Maschinenleistung in PS	Laufende Nummer	SCHIFFSNAMEN	Tonnengehalt	Maschinenleistung in PS

REMORQUEURS ET TRANSBORDEURS

40	Actif		1.000
41	Belgruc		300
42	Blue Balje		
43	Bouc	60	
44	Bruscq 2		300
45	Brigançon		120
46	Cormorandière	60	
47	Dalat	60	
48	Goury		
49	Hêtre		
50	Ienarbe		120
51	Ingénieur Reibel	674	
52	Kerlaer		120
53	Kondiat	60	
54	Lamalgue		300
55	Lecube		120
56	Min U		300
57	Molène		120
58	Morsalines		300
59	Quakam	60	
60	Pen Hir		
61	Pescabe		120
62	Ponton	60	
63	Saire		120
64	Tallefer		120
65	Talmier	600	
66	Tatihou	600	
67	Tevenec		120
68	Trischen		
69	Trogana		
70	Wilhelm		

71

Zarzis

60

72

Zariz Una

300

BATEAUX TRANSPORT DE PERSONNEL

73

Abervrache

74

Argentièrre

75

Denfret

BATEAUX CITERNES A EAU

76

Deluge

200

77

Cataracte

300

78

Jowence

300

79

Oasis

300

80

Oued

300

81

Puits

300

VEDETTES

82

Albatros

83

Biche

84

Cerf

85

Chamois

86

Courlis

87

Despujol

88

Elan

89

Epervier

90

Hirondelle

91

Isard

92

Lorraine

93

Martinet

94

Murene

95

Silure

MARINE NATIONALE
BATIMENTS ET MATERIEL
DE SERVITUDE

ФРАНЦУЗСКИЙ ВОЕННЫЙ ФЛОТ
СУДА И ПЛОВУЧЕЕ
ОБОРУДОВАНИЕ ПОРТОВ

FRENCH NAVY
SHIPS AND HARBOUR CRAFTS

FRANZÖSISCHE KRIEGSMARINE
SCHIFFE UND SCHWIMMENDE
HAFENAUSRÜSTUNG

Numéro de classement	Quantité	TYPE	Devise	Tonnage	Longueur en m	Numéro de classement	Quantité	TYPE	Construction	Tonnage	Longueur en m
Номер объекта	Количество	ТИП	Наименование	Тоннаж	Длина (в метрах)	Номер объекта	Количество	ТИП	Материал	Тоннаж	Длина (в метрах)
Item Number	Quantity	TYPE	Ships Name	Tonnage	Length (in meters)	Item Number	Quantity	TYPE	Material	Tonnage	Length (in meters)
Laufende Nummer	Anzahl	TYPE	Schiffsnamen	Tonnen-gehalt	Länge in m	Laufende Nummer	Anzahl	TYPE	Baustoff	Tonnen-gehalt	Länge (in m)
96—109	14	Vedettes diverses	inconnues			149—164	16	Youyous			5
110—112	3	Allèges porte-pont				165—166	2	Chaloupes à rames			
113		Gabares	<i>Ardente</i>			167	1	Chaland ponté	bois		15
114		»	<i>Entrainante</i>			168—169	2	Chalands pontés	acier	20	
115		»	<i>Entreprenante</i>			170—177	8	Chalands pontés		100	
116		»	<i>Servante</i>			178—181	4	Chalands	acier	20	
117		»	<i>Violente</i>			182—186	5	Chalands non pontés	acier	20	
118		»	inconnue			187—188	2	Chalands	acier	30	
119		Pinasses	<i>Abeille</i>			189	1	Chaland à essence et huile		35	
120		»	<i>Guêpe</i>			190—196	7	Chalands	acier	45	
121—136	16	Pinasses	inconnues		14	197—202	6	Chalands	acier	47	
137—140	4	Porteurs		150		203—211	9	Chalands non pontés		50	
141—142	2	Canots à moteur			5	212—216	5	Chalands à clapets	bois	50	
143—144	2	»			7	217	1	Chaland à huile		75	
145	1	Canot à moteur			9	218—222	5	Chalands à clapets	acier	80	
146	1	Canot				223	1	Chaland	acier	100	
147—148	2	Embarcations			3,50	224—227	4	Chalands à clapets		120	
						228—229	2	Chalands		300	

**MARINE NATIONALE
BATIMENTS ET MATERIEL
DE SERVITUDE**

**ФРАНЦУЗСКИЙ ВОЕННЫЙ ФЛОТ
СУДА И ПЛОВУЧЕЕ
ОБОРУДОВАНИЕ ПОРТОВ**

**FRENCH NAVY
SHIPS AND HARBOUR CRAFTS**

**FRANZÖSISCHE KRIEGSMARINE
SCHIFFE UND SCHWIMMENDE
HAFENAUSRÜSTUNG**

Numéro de classement	Quantité	TYPE	DEVISE	Tonnage	Longueur en m	Puissance en CV	Caractéristiques
Номер объекта	Количество	ТИП	НАИМЕНОВАНИЕ	Тоннаж	Длина (в метрах)	Мощность (в лощ. силах)	Описание
Item Number	Quantity	TYPE	SHIPS NAME	Tonnage	Length (in meters)	Power in H.P.	Characteristics
Laufende Nummer	Anzahl	TYPE	SCHIFFSNAMEN	Tonnengehalt	Länge (in m)	Maschinenleistung in P.	Merkmale
230	1	Dérocheuse					
231	1	Drague				280	
232—233	2	Dragues				300	
2334	1	Drague				500	
235	1	Sonnette à vapeur					hauteur de la bigue 16 M
236—250	15	Coffres d'amarrage		3 ^e grandeur			
251—270	21	Coffres d'amarrage		4 ^e grandeur			
271	1	Ponton de char	<i>Robuste</i>				
272	1	Ponton de char	<i>Rigide</i>				
273—275	3	Pontons			3,50		
276	1	Ponton — Grue					
277	1	Ponton Scaphandre					
278—280	3	Ponts de passage					
281—285	5	Passerelles			20		
286—615	330	Flotteurs					
616—641	26	Bouées		3			
642—653	12	Bouées bicôniques		0,1			
654—666	13	Bouées cylindriques		1			
667—733	67	Bouées cylindriques		0,5			
734—736	3	Têtes de bouées complètes					

CHAPITRE II

MARINE MARCHANDE

ГЛАВА II

ТОРГОВЫЙ ФЛОТ

CHAPTER II

MERCANTILE MARINE

KAPITEL II

HANDELSMARINE

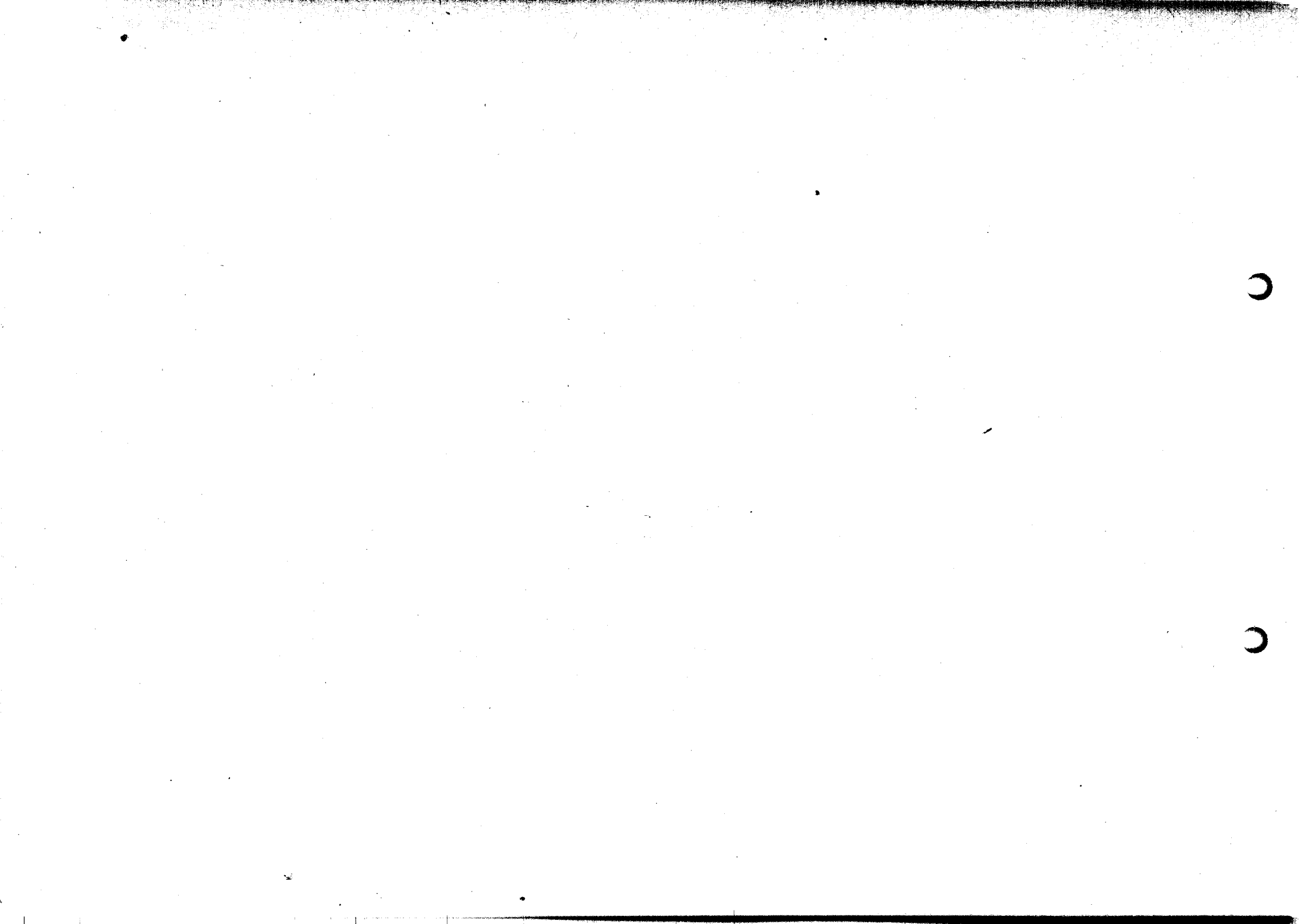

**MARINE MARCHANDE
BÂTIMENTS**
**ТОРГОВЫЙ ФЛОТ
СУДА**
**MERCANTILE MARINE
SHIPS**
**HANDELSMARINE
SCHIFFE**

Numéro de classement	DEVISE	Tonnage	Année de construction	ARMATEUR
Номер объекта	НАИМЕНОВАНИЕ	Тоннаж	Год производства	СУДОВЛАДЕЛЕЦ
Item Number	SHIPS NAME	Tonnage	Year of construction	SHIPSOWNER
Laufende Nummer	SCHIFFSNAMEN	Tonnengehalt	Baujahr	REEDER

PAQUEBOTS, BATEAUX A VOYAGEURS, CARGOS ET CARGOS MIXTES

737	<i>Gouverneur Général Cambon</i>	3.509	1932	Cie Mixte
738	<i>Ile de Beauté</i>	2.600	1930	Cie Fraisinnet
739	<i>La Bretonnière</i>	628		Dir. Centrale de l'Intendance Maritime
740	<i>Joseph le Brix</i>	78,94	1934	Co. Vannetaise de Navigation à Vapeur
741	<i>Londres</i>		1943	S. N. C. T.
742	<i>Augustin Normand</i>	175		Dir. Centrale de l'Intendance Maritime
743	<i>Pascal Paoli</i>	3.200	1932	Cie Fraisinnet
744	<i>Plougastel</i>	156		Dir. Centrale de l'Intendance Maritime
745	<i>Emilie Solacroup</i>	157	1897	Cie Morbihan
746	<i>Sphinx</i>	11.375	1914	Messageries Maritimes
747	<i>Trouville</i>	294	1910	Co. Normande
748	<i>Versailles</i>	2.156	1919	S. N. C. T.
749	<i>Ville d'Alger</i>	10.172	1935	Compagnie Générale Transatlantique
750	<i>Adolphe le Prince</i>	343	1923	Cie Normande
751	<i>Alexis de Tocqueville</i>	1.236	1923	Cherbourg Remorq.-Sauvetage
752	<i>Anjou</i>	439	1900	H. Levande
753	<i>Arizona</i>	5.457	1922	C.G.T.
754	<i>Asni</i>	2.800		Messageries Maritimes
755	<i>Astrée</i>	2.147	1921	S.N.C.
756	<i>Belain d'Esnabug</i>	3.040	1939	Cie Gle d'Armement Maritime
757	<i>Bougaroni</i>	3.050	1919	Chargeurs Réunis
758	<i>Brescon</i>	326		Dir. Centrale de l'Intendance Maritime
759	<i>Brest</i>	522		<i>Idem</i>
760	<i>Cambronne</i>	3.058		C.G.T.
761	<i>Cap Figalo</i>	2.811	1905	Mazella
762	<i>Capitaine le Bastard</i>	3.176	1933	S.M.N.
763	<i>Capitaine le Diabat</i>	3.107	1922	U.J.M.
764	<i>Carbet</i>	3.689	1920	C.G.T.
765	<i>Catherine Schiaffino</i>	1.591	1930	S.A.N.P.A.N.
766	<i>Ceres</i>	3.072		Dir. Centrale de l'Intendance Maritime
767	<i>Charles de Borgne</i>	1.789	1920	Cie de Borgne
768	<i>Chateau Palmer</i>	1.912	1914	Cie Worms

MARINE MARCHANDE
BATIMENTS

ТОРГОВЫЙ ФЛОТ
СУДА

MERCANTILE MARINE
SHIPS

HANDELSMARINE
SCHIFFE

769	<i>Chef Mécanicien Armand Blanc</i>	3.070	1922	U.I.M.
770	<i>Coetlogon</i>	595	1920	Fontheneau
771	<i>Congo</i>	5.202		Cie Navale Afrique du Nord
772	<i>Cornouailles</i>	3.324	1928	Cie Delmas
773	<i>Côte d'Azur</i>	3.046		Dir. Centrale de l'Intendance Maritime
774	<i>Cotentin</i>	243		<i>Idem</i>
775	<i>Dalila</i>	3.175		<i>Idem</i>
776	<i>Dijonnais</i>	389	1934	C. M. de la Seine
777	<i>Eisberg</i>	288	1904	Négri
778	<i>Eissero</i>	288	1904	Négri
779	<i>Esterel</i>	3.100	1938	Cie Gle d'Armement Maritime
780	<i>Grand Lieu</i>	3.290	1919	S.G.A.M.
781	<i>Guyane</i>	1.794	1934	Cie Gle d'Armement Maritime
782	<i>Hermia</i>	1.098	1891	Tunisienne
783	<i>Ile Rousse</i>	1.471	1918	C.G.T.
784	<i>Ipanema</i>	4.282	1922	C. N. France Amérique
785	<i>Isigny</i>	174	1932	Cherbourg Cabotage
786	<i>Juaques Schiaffino</i>	1.757	1930	S.A.N.P.A.N.
787	<i>Jean Dupuis</i>			Co. Cotière de l'Annam. Ets Denis Frères, 18, rue Ferrère Bordeaux
788	<i>Jean et Jacques</i>	3.495	1921	C. A. les Cargos Algériens
789	<i>Kakoulima</i>	3.723	1933	Chargeurs Réunis
790	<i>Kilissi</i>	3.723	1934	<i>Idem</i>
791	<i>La Marsa</i>	1.439	1914	Cottaropoulos
792	<i>Le Volontaire</i>	934		Inconnu
793	<i>Loie VIII</i>	314		Dir. Centrale de l'Intendance Maritime
794	<i>Lyon</i>	4.400	1922	C. A. D'Orbigny
795	<i>Madali</i>	3.014	1911	Les Caros Algériens, 96, av. du Mont Riboudet, Rouen
796	<i>Marie Annick</i>			Cie Américaine de Travaux Maritimes
797	<i>Maroc</i>	2.456	1908	C.N.A.F.N.
798	<i>Mars</i>	526		Dir. Centrale de l'Intendance Maritime
799	<i>Maurice Delmas</i>	3.161	1919	Co. Delmas
800	<i>Mayence</i>	2.943	1909	C.G.T.
801	<i>Mécanicien Moutte</i>	1.570	1918	Co. de Navigation Mixte
802	<i>Mérignac</i>	767	1929	Cie Worms
803	<i>M.F.S.</i>	196	1927	Poliet Chausson
804	<i>Min</i>	7.997	1913	Messageries Maritimes
805	<i>Mongaya</i>	120	1929	Garrau
806	<i>Monconsu</i>	1.344	1912	Co. Nantaise des Chargeurs de l'Ouest
807	<i>Monselut</i>	3.372	1929	<i>Idem</i>
808	<i>Nicole Schiaffino</i>	4.974	1920	S.A.N.P.A.N.
809	<i>Olga</i>			Chevallier Giros
810	<i>Orsuro</i>	424	1907	Négri
811	<i>Oued Sebou II</i>	2.448	1925	Co. Paquet

**MARINE MARCHANDE
BATIMENTS**
**ТОРГОВЫЙ ФЛОТ
СУДА**
**MERCANTILE MARINE
SHIPS**
**HANDELSMARINE
SCHIFFE**

812	<i>Oued Tiflet</i>	1.194	1913	Co. Paquet
813	<i>Ouergha</i>	1.956	1920	<i>Idem</i>
814	<i>Penthièvre</i>	2.382	1922	C.G.A.M.
815	<i>Perros Guirrec</i>	2.012	1921	Co. Worms
816	<i>Pierre Claude</i>	1.787	1934	Co. Navigation Fruitière
817	<i>P.L.M. 12</i>	3.754,48	1920	S.N.A.
818	<i>P.L.M. 23</i>	5.417,27	1921	S.N.A.
819	<i>P.L.M. 24</i>	5.391,45	1921	S.N.A.
820	<i>Pontet Canet</i>	1.176	1912	Co. Worms
821	<i>Prosper Schiaffino</i>			Sté Algérienne de Navigation pour l'Afrique du Nord
822	<i>Rabelais</i>	4.999	1920	Affréteurs Français
823	<i>Rémois 3</i>	3.713	1932	C.B.V.N.
824	<i>Renaissance</i>	134	1928	Charente Fluviale et Maritime
825	<i>Rose Schiaffino</i>	3.349	1920	S.A.N.P.A.N.
826	<i>Ste-Bernadette</i>	1.596		Inconnu
827	<i>St-Brevin</i>	174		Mess. Fluviale de l'Ouest
828	<i>St-Brieuc</i>	461	1904	Boyer Claude
829	<i>Saint-Camille</i>	3.274		Dir. Centrale de l'Intendance Maritime
830	<i>St-Didier</i>	2.778	1920	Sté Navale de l'Ouest
831	<i>St-Enogat</i>	2.245	1918	Sté Maritime Nationale
832	<i>St-Firmin</i>	4.355	1920	S.N.O.
833	<i>St-Joseph</i>	7.000		Inconnu
834	<i>Ste-Marguerite</i>	1.854	1921	S.A.H.E.R.
835	<i>St-Octave</i>	5.099	1922	S.N.O.
836	<i>San-Antonio</i>	6.013	1930	C.G.T.
837	<i>San-Diego</i>	6.013	1930	C.G.T.
838	<i>San-Francisco</i>	6.013	1930	C.G.T.
839	<i>San-José</i>	6.013	1931	C.G.T.
840	<i>Sidi Okba</i>	2.824	1930	S.G.T.M.V.
841	<i>Si-Giang</i>	7.014	1914	Messageries Maritimes
842	<i>S.N.A.Q.</i>	2.719	1928	S.N.A.
843	<i>Song-Giang</i>	1.005	1922	Denis Frères & Co., Cotière de Annam, 18, rue Ferrère, Bordeaux
844	<i>Tamise</i>	265	1917	Courbet
845	<i>Tell</i>	1.349	1938	Co. Mixte
846	<i>Thesee</i>	2.088	1920	S.N.C.
847	<i>Tijditt</i>	327	1897	Emery Bazire, 31, rue Hoch, Alger
848	<i>Tlemcan</i>	4.425	1911	C. A. Les Cargos Algériens
849	<i>Tourquenois</i>	2.992	1929	C.B.V.N.
850	<i>Ville de Metz</i>	7.007	1920	N.D.C.H.A.P.
851	<i>Ville de Tiraza</i>	331		Dir. Centrale de l'Intendance Maritime
852	<i>Villiers</i>	2.548	1923	T.M. et Fluviaux

BATEAUX PETROLIERS

853	<i>Bruni</i>	352	1930	S.A.C.P.P.
854	<i>Cyrus</i>	435		Association Pétrolière
855	<i>Delta</i>	494	1915	Jupiter
856	<i>Firuz</i>	7.307	1929	Association Pétrolière
587	<i>Général Gassonin</i>	5.011	1929	S.A.T.
858	<i>Ginouse</i>	688	1931	S.A.C.P.
859	<i>Henri Desprez</i>	9.805	1932	C.A.N.
860	<i>Heraclès</i>	501		Sté Raffinerie du Midi et Sté immobilière du Midi-Réunis
861	<i>Lucifer</i>	237	1923	Jupiter
862	<i>Massis.</i>	5.021	1914	Les Pétroles d'Outre-Mer
863	<i>Mexphalte</i>	361		Jupiter
864	<i>Moto-Gaz</i>	2.578	1928	Sté Raffinerie du Midi et Sté immobilière du Midi-Réunis
865	<i>Roussillon</i>	9.967	1937	S.F.T.P.
866	<i>Shelspra</i>	1.951	1920	Jupiter
867	<i>Socombel</i>	1.646	1930	Socombel
868	<i>Vendée</i>	9.153	1940	S.F.T.P.
869	<i>Zweena</i>	651	1930	Jupiter
870	<i>Devise inconnue</i>			Port Autonome, Le Havre

REMORQUEURS ET TRANSBORDEURS

871	<i>Abeille 8</i>	401	1936	Co. Remorqueurs et Sauvetages « Les Abeilles »
872	<i>Abeille 10</i>	197	1909	<i>Idem</i>
873	<i>Abeille 16</i>	285	1930	<i>Idem</i>
874	<i>Abeille 24</i>	370	1929	<i>Idem</i>
875	<i>Avylos</i>			Transports et Soutes
876	<i>Balidar</i>	133	1923	Chambre de Commerce de Dieppe
877	<i>Basseus</i>	124	1917	Union des Remorqueurs de l'Océan
878	<i>Batelier</i>	14		Dir. Centrale de l'Intendance Maritime
879	<i>Bélier</i>	147		<i>Idem</i>
880	<i>Cachalot II</i>			Sté Gle Transbordements Maritimes
881	<i>Cérés</i>	3.073	1918	Affréteurs Français
882	<i>Champion</i>	198	1912	Chambre de Commerce de Calais
883	<i>Cherbourgeois 2</i>	181	1912	Sté Cherbourgeoise de Sauvetage et de Remorquage
884	<i>Cherbourgeois 5</i>	459	1918	<i>Idem</i>
885	<i>Cornelis</i>	126	1930	Port Autonome du Havre
886	<i>Corry</i>	291	1930	Sté Dragage, Dérochage et Transports
887	<i>Costaud</i>	139		Dir. Centrale de l'Intendance Maritime
888	<i>Commerce</i>			Sté Dunkerquoise de Remorquage et de Sauvetage
889	<i>Dinny</i>	13		Sté de Dragage, Dérochage et Transport
890	<i>Eclusier</i>	21		Dir. Centrale de l'Intendance Maritime
891	<i>Ecosse</i>	21		<i>Idem</i>
892	<i>Erable</i>	218		<i>Idem</i>

**MARINE MARCHANDE
BATIMENTS**

**ТОРГОВЫЙ ФЛОТ
СУДА**

**MERCANTILE MARINE
SHIPS**

**HANDELSMARINE
SCHIFFE**

893	<i>Floride</i>	
894	<i>Furan</i>	48
895	<i>Goliath</i>	30
896	<i>Gysbert</i>	176
897	<i>Goleand</i>	34
898	<i>Gabriel-Ville</i>	105
899	<i>Henri</i>	126
900	<i>Herou</i>	60
901	<i>Hoedic</i>	241
902	<i>Holland</i>	466
903	<i>Henriette</i>	
904	<i>Industrie</i>	99
905	<i>Lague</i>	60
906	<i>La Mouette</i>	70
907	<i>Le Fort</i>	
908	<i>Marie</i>	71
909	<i>Marine</i>	102
910	<i>Marius Chambon</i>	251
911	<i>Marseillais 4</i>	95
912	<i>Marseillais 5</i>	97
913	<i>Marseillais 17</i>	73
914	<i>Mousse</i>	
915	<i>Neptune 1</i>	68
916	<i>Neptune 2</i>	102
917	<i>Neptune 3</i>	116
918	<i>Nova</i>	9
919	<i>Paon</i>	28
920	<i>P. A. 14</i>	
921	<i>P. A. 15</i>	
922	<i>Pelzerhaken</i>	138
923	<i>Perer</i>	22
924	<i>Pierric</i>	356
925	<i>Piriac</i>	
926	<i>Pornic</i>	176
927	<i>Provençal 2</i>	121
928	<i>Provençal 4</i>	56
929	<i>Provençal</i>	124
930	<i>Résolu</i>	35
931	<i>Rienzi</i>	67
932	<i>Rigel</i>	30
933	<i>Robuste</i>	270
934	<i>Roscanvel</i>	149
935	<i>Puissant</i>	245
936	<i>Second</i>	22

	Sté Hersent
1911	Sté Dragage, Dérochage et Transport
1899	Co. Chambon
1928	Sté Dragage et Dérochage
	Sté Chalandage et Remorquage
	<i>Idem</i>
1930	Port Autonome du Havre
	Dir. Centrale de l'Intendance Maritime
1931	Union des Remorqueurs de l'Océan
	Dir. Centrale de l'Intendance Maritime
	Co. de Navigation Sud-Atlantique, 3, boulevard Malesherbes, Paris
1909	Sté Dunkerquoise de Remorquage et Sauvetage
	Dir. Centrale de l'Intendance Maritime
	Entreprise Industr. et de Travaux Publics
	Sté Dunkerquoise Remorquage et Sauvetage
1904	Port Autonome Le Havre
1907	Sté Hersent
1905	Co. Chambon
	Dir. Centrale de l'Intendance Maritime
1931	Co. Chambon
1922	<i>Idem</i>
	Sté Dunkerquoise Remorquage et Sauvetage
1911	Sté Française d'Entreprises Maritimes
1916	<i>Idem</i>
1909	<i>Idem</i>
	Dir. Centrale de l'Intendance Maritime
	Sté Ossude
	Port Autonome Bordeaux
	<i>Idem</i>
	Sté Dunkerquoise de Remorquage, Dunkerque
	Dir. Centrale de l'Intendance Maritime
1913	Neptune
	Union des Remorqueurs de l'Océan
	<i>Idem</i>
1924	<i>Idem</i>
1930	Sté Provençal Remorquage
	Inconnu
	Sté Port et Pêche de Lorient
1907	Sté Hersent
1931	Sté Travaux et Industrie Maritime
	Dir. Centrale de l'Intendance Maritime
1930	Union des Remorqueurs de l'Océan
	Sté Dunkerquoise Remorquage et Sauvetage
	<i>Idem</i>

MARINE MARCHANDE
BATIMENTS

ТОРГОВЫЙ ФЛОТ
СУДА

MERCANTILE MARINE
SHIPS

HANDELSMARINE
SCHIFFE

937	<i>Sénégalais</i>	68	1900	Sté Hersent
938	<i>Servaux 3</i>	94	1927	Sté Gle Transbordement Maritimes
939	<i>Servaux 4</i>	94		Dir. Centrale de l'Intendance Maritime
940	<i>Servaux 5</i>	79	1925	<i>Idem</i>
941	<i>Servaux 6</i>	79		<i>Idem</i>
942	<i>Servaux 7</i>	83	1925	Sté Gle Transbordement Maritimes
943	<i>Servaux 13</i>	37	1926	<i>Idem</i>
944	<i>Servaux 14</i>	38	1925	<i>Idem</i>
945	<i>Servaux 17</i>	16	1887	<i>Idem</i>
946	<i>Sirius</i>	10	1929	Sté Travaux et Industrie Maritime
947	<i>Suzanne</i>			Sté Chalandage et Remorquage de l'Indochine
948	<i>Toiras</i>	73	1911	Union Remorqueurs de l'Océan
949	<i>Toka</i>	96,94	1914	Sté Dragage, Dérochage et Transport
950	<i>Trapu</i>	226	1929	Sté Dunkerquoise Remorquage et Sauvetage
951	<i>Tracteur II</i>			<i>Idem</i>

BATEAUX DE PÊCHE

952	<i>A la Grâce de Dieu</i>			René Cassi, 21, rue des Guetteurs, Douarnenez
953	<i>A.L. Alein</i>	50		Dir. Centrale de l'Intendance Maritime
954	<i>Alcyon</i>	236		<i>Idem</i>
955	<i>Alfred</i>	966	1926	V. Pleven, 12, quai de Terre-Neuve, St-Malô
956	<i>Antifer</i>	207	1911	Leroux-Dieppe
957	<i>Antoine</i>	242	1898	Pêcheries Industrielles Lorient, Keroman
958	<i>Antoinette</i>	261	1907	R. Papin, 33, rue Danrémond, Boulogne-sur-Mer
959	<i>Apine</i>	210		Dir. Centrale de l'Intendance Maritime
960	<i>As de Cœur</i>			Lepage, Lorient
961	<i>Atalante</i>			André Baron, 27, quai Vallin, La Rochelle
962	<i>Auguste Denise</i>	279	1932	Le Garrec & Co., 35, quai de Rive Neuve, Marseille
963	<i>Ave Maria</i>	17	1939	Yves Pelac, patron pêcheur, Poulgoazec
964	<i>Ave Maria Gratia Plena</i>			Lucien Cavey, Port à Bessin
965	<i>Bar</i>	254	1907	Truquet, 30, rue de Beaurepaire, Boulogne-sur-Mer
966	<i>Belon</i>	101	1895	Armement Bouet & Co., Lorient-Keroman
967	<i>Bernard Danielle</i>	63		Dir. Centrale de l'Intendance Maritime
968	<i>Bienheureuse Thérèse</i>	48	1940	Cavey Auguste, Port-en-Bassin
969	<i>Bois Rose</i>	1.373	1940	Pêcheurs de Fécamp, 24, quai Berigny, Fécamp
970	<i>Bois Rose</i>	607		Pêcheries de Fécamp
971	<i>Brindejonc des Moulinais</i>	62		Dir. Centrale de l'Intendance Maritime
972	<i>Brivet</i>	264	1910	Gauthier Frères, Lorient
973	<i>Camille Cameleyre</i>	285	1909	Cameleyre Frères, Arcachon
974	<i>Isidore Cameleyre</i>	91	1933	<i>Idem</i>
975	<i>Cap Noire</i>	224		Dir. Centrale de l'Intendance Maritime
976	<i>Cap Nord</i>	1.033		<i>Idem</i>
977	<i>Cardinal Richelieu</i>	76	1939	Jean Duras
978	<i>Chancharдон - D -</i>	299	1915	Oscar Dahl & Co., 29, quai Vallin, La Rochelle

**MARINE MARCHANDE
BATIMENTS**

**ТОРГОВЫЙ ФЛОТ
СУДА**

**MERCANTILE MARINE
SHIPS**

**HANDELSMARINE
SCHIFFE**

979	<i>Charles de Goffic</i>	63	1932	Pierre Riou (Camaret), quai Kador, Morgat en Crozon
980	<i>Charles Letzer</i>	156	1924	Sté les Doris, 9, rue de la Soierie, Boulogne-sur-Mer
981	<i>Charley</i>	18,54		Dr Raffray, Guilvinec
982	<i>Christiane Cécile</i>	134	1932	Sté les Doris, 9, rue de la Soierie, Boulogne-sur-Mer
983	<i>Christian Cécile</i>	116		Dir. Centrale de l'Intendance Maritime
984	<i>Clairvoyant</i>	943	1922	Chalutiers Malouins
985	<i>Couch Laverig</i>	31		Dir. Centrale de l'Intendance Maritime
986	<i>Courlis</i>	211	1919	Pêcheries de l'Océan, 65, boulevard Chauzy, Arcachon
987	<i>Dauphin</i>	207	1900	Hébert
988	<i>Delta II</i>	253		Dir. Centrale de l'Intendance Maritime
989	<i>Duconeric</i>	259		<i>Idem</i>
990	<i>Durandal</i>	26	1928	Cadiou Jean, Camaret
991	<i>Ebro</i>	183	1898	Capron Quilan et Guéneron, 15, quai Truaine, Dieppe
992	<i>Éledone</i>	242	1911	M. Véron & Co.
993	<i>Élie</i>	199		Dir. Centrale de l'Intendance Maritime
994	<i>Émilienne Rennée</i>	56	1937	Lanco
995	<i>Enseigne</i>	135	1931	La Pêche Cotière, 8, rue Fleurian, La Rochelle
996	<i>Étendard du Christ</i>	25	1930	Hervio Eugène
997	<i>Étienne Rimbart</i>	196	1936	Co. Industrielle Pêche et Armement (Michel Rimbart)
998	<i>Europe</i>	316	1908	Porez Lobez
999	<i>Excellent</i>	336		Dir. Centrale de l'Intendance Maritime
1000	<i>Eylau</i>	307	1911	Fourny & Co.
1001	<i>Floandi</i>	114	1914	Domissy-Armateur à la Pêche, Dieppe
1002	<i>Forentine</i>	49		Dir. Centrale de l'Intendance Maritime
1003	<i>Florent Juliette</i>	23		<i>Idem</i>
1004	<i>Fortis</i>	234	1902	Marienne
1005	<i>François Camille</i>	63		Dir. Centrale de l'Intendance Maritime
1006	<i>Gachuga</i>	53	1941	Charles Ivers, Avenue Lohobiaque, St. Jean-de-Luz
1007	<i>Galopin</i>	298	1919	J. Piet Lataudrie
1008	<i>Isidore Gammeyre</i>	30		Dir. Centrale de l'Intendance Maritime
1009	<i>Gaulois</i>	301	1907	J. Altazin
1010	<i>Geneviève Marcelle</i>	62	1921	Brestin & Bordin
1011	<i>Gisèle</i>	105	1936	Cameleyre Frères
1012	<i>Ginette Le Borgne</i>	1.140	1926	Sté Fécampoise Pêche
1013	<i>Givenchy</i>	220	1907	Gauthier Frères
1014	<i>Gøland</i>	268	1906	Co. Gle Grande Pêche, La Morue Française, 80, rue Taitbout, Paris
1015	<i>Goulfar II</i>	299	1915	Oscar Dahl & Co.
1016	<i>Guégan Henri</i>	251	1935	Pêcheurs de Dieppe
1017	<i>Edouard Gougi</i>	155	1935	Gougy Frères & Sœurs, Jean le Boudier, Dir. associé, St-Cast
1018	<i>Hardi</i>	916	1921	Chalutiers Malouins
1019	<i>Harle</i>	265	1913	Chalutiers Rochelles
1020	<i>Hélène et Léa</i>			Turilly Henri, Armateur Pêcheur, Kerity-en-Peumach
1021	<i>Heureux</i>	1.116	1930	Pêche Industrielle S.A., 39, quai Trouin, St-Malo
1022	<i>Ibis ex Rocherouge</i>	208		Dir. Centrale de l'Intendance Maritime

**MARINE MARCHANDE
BATIMENTS**
**ТОРГОВЫЙ ФЛОТ
СУДА**
**MERCANTILE MARINE
SHIPS**
**HANDELSMARINE
SCHIFFE**

1023	<i>Ile de France</i>	321	1917	H. Véron & Co.
1024	<i>Imbrin</i>	339	1919	Colin & Rabi
1025	<i>Isolé</i>	215	1908	Chantier Dubigeon Chantenay, Nantes
1026	<i>Jacques Cœur</i>	236	1906	Vv. Ch. Freutoat
1027	<i>Jacques Jean</i>			Follet Frères
1028	<i>Jane</i>	1,72	1930	Désiré Boyer, patron pêcheur, Cassas
1029	<i>Jacqueline Michel</i>			Tabourel, Port-en-Bessin
1030	<i>Jean Baptiste Maloan</i>	75	1917	Pêcherie de Gascogne, Sté Nle de Gérance Maritime, 127, Bd de la Plage Arcachon
1031	<i>Jean Bart</i>	25		Dir. Centrale de l'Intendance Maritime
1032	<i>Jean Bart II</i>	60		<i>Idem</i>
1033	<i>Jean Parmentier</i>	127	1931	Sté Industrielle Pêche
1034	<i>Jean Marthe</i>	314		Dir. Centrale de l'Intendance Maritime
1035	<i>Jean Robert</i>	43		Nicol
1036	<i>Jean Vauquelin</i>	163	1901	Mollet et Semarquay
1037	<i>John</i>	50		Dir. Centrale de l'Intendance Maritime
1038	<i>Joselle</i>	275	1919	Chalutier de la Rochelle
1039	<i>Josette Claude</i>	51		Dir. Centrale de l'Intendance Maritime
1040	<i>Jouet des Vagues</i>	21		<i>Idem</i>
1041	<i>Julien Judith</i>	115		<i>Idem</i>
1042	<i>Juliette</i>			Ricard Henri, Ste-Marie de la Mer
1043	<i>Jutland</i>	1.160	1911	Huret & Co., 8, rue Corneille, Bordeaux
1044	<i>Kel Ysa</i>	228		Dir. Centrale de l'Intendance Maritime
1045	<i>Kerjane</i>	22	1941	Armement Bloch, Guilvinec
1046	<i>Ker Yavor</i>	228		Dir. Centrale de l'Intendance Maritime
1047	<i>Kerolay</i>	252	1917	Guere et Consorts
1048	<i>Keryado II</i>	330	1904	Vase
1049	<i>Kerysa</i>	227	1919	Seaviner
1050	<i>La Colombe</i>			Albert Cavay, Port-en-Bessin
1051	<i>La Courbe</i>	253	1912	Oscar Dahl
1052	<i>La Grêle</i>	236	1919	Pêcherie de l'Océan
1053	<i>La Provence</i>	406	1906	Altazanis Frères
1054	<i>Laita</i>	215		Dir. Centrale de l'Intendance Maritime
1055	<i>La Jolie Mascotte</i>			Cavay Albert, Port-en-Bessin
1056	<i>La Jolie Rose Effeülléc</i>	49,35		Georges et Auguste Thomine, Port-en-Bassin
1057	<i>La Matelote</i>	32,41		Entreprises Maritimes, Léon Vincent, 54, rue du Moulin Brulé, Calais
1058	<i>La Vague</i>	60		Dir. Centrale de l'Intendance Maritime
1059	<i>Le Cid</i>	247	1933	Pêcheries du Nord, 25, rue de Montbello
1060	<i>Le Matelot</i>	260		Dir. Centrale de l'Intendance Maritime
1061	<i>Le Mousse</i>			Entreprises Maritimes, Léon Vincent, 54, rue du Moulin Brulé, Calais
1062	<i>Léopold Soublin</i>	215		Dir. Centrale de l'Intendance Maritime
1063	<i>Le Pluviose</i>	185		<i>Idem</i>
1064	<i>Lerolays</i>	252		<i>Idem</i>
1065	<i>Les Baleines</i>	259	1913	Oscar Dahl

MARINE MARCHANDE
BATIMENTS

ТОРГОВЫЙ ФЛОТ
СУДА

MERCANTILE MARINE
SHIPS

HANDELSMARINE
SCHIFFE

1066	<i>Les Niates</i>	294	1917	Oscar Dahl & Co.
1067	<i>Le Pluviose</i>	185	1936	Mallet, Dieppe
1068	<i>Le Testerin</i>	137	1937	Sté Nie de Gérance Maritime
1069	<i>Le Volontaire</i>	360	1921	Chalutiers Malouins
1070	<i>Limande</i>	332	1912	J. Waltez & Co.
1071	<i>Louise Marguerite</i>	169		Direction Centrale de l'Intendance Maritime
1072	<i>Louise Marguerite</i>	318	1908	Fourny Duval
1073	<i>Madeleine</i>	287		Direction Centrale de l'Intendance Maritime
1074	<i>Madeleine Louise</i>	464	1933	Pollet & Co.
1075	<i>Mado</i>			Jean Castel, 3, rue Augustin Fabre, Marseille
1076	<i>Ma Gondole</i>	49	1939	Joseph Mezan, 21, rue du Conédic, Douarnenez
1077	<i>Marcella</i>	1.161	1933	La Pêche au Large, 36, rue Canis, Bordeaux
1078	<i>Margueritte Rose</i>	408		Direction Centrale de l'Intendance Maritime
1079	<i>Marie Anne</i>	286	1919	Association Rochelaise de Pêche à Vapeur, La Rochelle
1080	<i>Marie Simone</i>	282	1919	<i>Idem</i>
1081	<i>Marie Thérèse</i>	285	1919	<i>Idem</i>
1082	<i>Marotte</i>			Eugène Bondard, Bd Camp les Bains
1083	<i>Maryvonne</i>	40	1928	Louis Lasternet, Camaret
1084	<i>Maurice Jacqueline</i>	291	1906	L. & Edouard Leporc, 35, rue Herbenne, Fécamp
1085	<i>Mercélita</i>	1.162		Direction Centrale de l'Intendance Maritime
1086	<i>Michel François</i>	554	1913	Victor Fourny
1087	<i>Michel Thérèse</i>	149	1894	Guérillon, Lemaitre Le Gouidec, 3, rue Anjo, Dieppe
1088	<i>Mimi Pierrot</i>	51		Direction Centrale de l'Intendance Maritime
1089	<i>Minerva</i>	1.148		<i>Idem</i>
1090	<i>Mistinguette</i>	145	1897	Carpon, Amilan, Gueneron, 15, quai Trudaine, Dieppe
1091	<i>Monique</i>	23	1936	F. Salaun (Maritimes), Camaret
1092	<i>Monts des Gats</i>	332	1911	Wimille & Obellione, 1, rue Buquerreccue, Boulogne-sur-Mer
1093	<i>Mutin</i>	9	1902	Robert Victor Ors, Ile d'Oléron
1094	<i>Notre-Dame-de-la-Délivrance</i>	49	1929	Auguste Cavey, Port-en-Bessin
1095	<i>Notre-Dame-de-Laghet</i>	286	1917	Luquet Boidard
1096	<i>Notre-Dame-de-Lorette</i>	24,47	1931	Ernest Baillet, 24, rue des Carriers, Etaples
1097	<i>Notre-Dames-des-Dunes</i>	481	1909	Pêcheries de la Morinie
1098	<i>Notre Espérance</i>			Louis le Bail, Croissanthy Naout en Trégune
1099	<i>Océanie</i>	330	1922	Pêcheries Nouvelles
1100	<i>Odet II</i>	212		Direction Centrale de l'Intendance Maritime
1101	<i>Odette</i>	19	1939	Rd. Raffray, Guilvinec
1102	<i>Oma Constance</i>	30		Direction Centrale de l'Intendance Maritime
1103	<i>Orient</i>	481	1909	Vve F. & M. Fourny
1104	<i>Othello</i>	113	1931	Libou & Toubiane
1105	<i>O. V. van Vlanderen</i>	100		Direction Centrale de l'Intendance Maritime
1106	<i>Palombe</i>	250	1911	Chalutiers de Rochelle
1107	<i>Pasteur</i>			Mlle le Hegarat, Camaret
1108	<i>Paul & Paulette</i>			Drévilion, Camaret
1109	<i>Paule Hélène</i>			Inconnu
1110	<i>Père Faro</i>	4.407	1929	Joseph de Leuch, vieux Passage en Plouhinec

**MARINE MARCHANDE
BATIMENTS**

**ТОРГОВЫЙ ФЛОТ
СУДА**

**MERCANTILE MARINE
SHIPS**

**HANDELSMARINE
SCHIFFE**

1111	<i>Pescagel</i>	1.096		Inconnu
1112	<i>Petit André</i>			Joseph Cloarec
1113	<i>Petit André Jean</i>	134		Direction Centrale de l'Intendance Maritime
1114	<i>Petit Ernest</i>	24	1921	Le Leuch
1115	<i>Président Paul Doumer</i>	250		Direction Centrale de l'Intendance Maritime
1116	<i>Petite Yvette</i>	118		<i>Idem</i>
1117	<i>Picorne</i>	287	1914	Chalutiers de Rochelle
1118	<i>Pierre</i>	287		Direction Centrale de l'Intendance Maritime
1119	<i>Pierre</i>	40		<i>Idem</i>
1120	<i>Pierre & René</i>	14,35	1939	Griffon, Armateur, Poulgoac en Plouhinec
1121	<i>Pierre Loti II</i>	170,51	1932	Union Maritime Insulaire, 96, rue Demours, Paris
1122	<i>Pon Erclé</i>	146		Direction Centrale de l'Intendance Maritime
1123	<i>Président Paul Doumer</i>	250	1916	Gauthier Frères
1123	<i>Prosper Bihen</i>			Vve Mathieu Usien
1125	<i>Rauzan</i>	280	1906	Gauthier Frères
1126	<i>Rédempteur</i>	74	1902	Ets. Gay & Thorel, Concarneau
1127	<i>Reine des Flots</i>	11,91	1935	Herva le Lay, Audierne
1128	<i>Reine des Flots</i>	16,42		Jean Feron
1129	<i>Reine des Flots</i>			Inconnu
1130	<i>René</i>			Vattuane
1131	<i>Resurrection</i>	54	1908	Ets. Gay & Thorel, Cocarneau
1132	<i>Roca</i>	32	1928	Menesguen, Camaret
1133	<i>Roch</i>	69		Direction Centrale de l'Intendance Maritime
1134	<i>Roche Bleue</i>	208	1919	Sté Nle de Gérance Maritime, Arcachon
1135	<i>Roche Euf</i>	208		Direction Centrale de l'Intendance Maritime
1136	<i>Roger Dédé</i>	17		Cebedio, 50, rue du Docteur Mice, Ciboure
1136	<i>Roland Willy</i>	13,07		Jean Marie Nowe, Place Alfred, Dunkerque
1138	<i>Saint-Antoine</i>	42		Direction Centrale de l'Intendance Maritime
1139	<i>Saint-Antoine de Padoue</i>	18	1931	Louis Morvan, Camaret
1140	<i>Sainte-Anne</i>	10		Joseph Nouy, 4, rue Michel Noblets, Yreboul
1141	<i>Saint-Benoît</i>	216		Direction Centrale de l'Intendance Maritime
1142	<i>Saint-Dominique</i>	330		<i>Idem</i>
1143	<i>Saint-Georges</i>			Mme Gallo, Cassis
1144	<i>Saint-Joachim</i>	191	1914	Deconink & Co.
1145	<i>Sainte-Marguerite</i>	23,45		I. B. Petitpas
1146	<i>Saint-Martin le Gasse</i>	11,79	1930	Sté Gle Grande Pêche
1147	<i>Sainte-Odile</i>	49	1927	A. Poitevin
1148	<i>Saint-Pierre</i>	235	1904	Vve I. Bajard
1149	<i>Simone Duhamel</i>	927	1930	Pêcheries de Fécamp
1150	<i>Simone Marie</i>	156	1934	Les Doris
1151	<i>Sœur Thérèse de Jésus</i>	211	1911	Gauthier Frères
1152	<i>Saturne</i>	54	1936	F. Colin, Villa « Vif Caret », Rue du Presbytère, Larmor Plage
1153	<i>Sol</i>	62	1925	Sté Rochelaise Pêche
1154	<i>Sainte-Thérèse</i>	9 27		Joseph Calidec, Morgat en Crozon
1155	<i>Sainte-Thérèse DG 738</i>	6,16	1926	Paul Ager, 12, boulevard Carnot, Grand Fort Philippe

**MARINE MARCHANDE
BATIMENTS**

**ТОРГОВЫЙ ФЛОТ
СУДА**

**MERCANTILE MARINE
SHIPS**

**HANDELSMARINE
SCHIFFE**

1156	<i>Saint-Yves</i>	33		Couffon de Trevios, Le Legue
1157	<i>Santez Anna</i>			R. Berlivet
1158	<i>Sauveur du Monde</i>	75		Germe Frères
1159	<i>Semiliante</i>	267	1923	E. Roulet
1160	<i>Semper</i>	189	1914	Berton & Baurain
1161	<i>Sergent Gouarne</i>	1.147	1928	La Morue Française
1162	<i>Souviens-Toi</i>			Lucien Cavey, Port en Bessin
1163	<i>Sourya</i>	142		Pêcheries de Gascogne
1164	<i>Spark</i>			Pierre Gueguignon
1165	<i>Sterne</i>	131	1891	Lebon & Toublanc
1166	<i>Suzanne Marie</i>	302	1907	Foret
1167	<i>Tatou</i>			Pastorino
1168	<i>Thérèse Daniel</i>			Mene Julien, Grand Fort Philippe
1169	<i>Thermidor</i>	23,32		Sté Armement Mallet
1170	<i>Trait d'Union</i>	3,60	1938	Dubois, Ors-le-Chateau
1171	<i>Tupédu</i>			Lejoncour, 49, rue Sebastopol, Brest
1172	<i>Union</i>			Quiniou Frères le Guilvinec
1173	<i>Urania</i>	868	1930	Sté Havraise de Pêche
1174	<i>Vade in Pace</i>	16	1937	Gabriele Urvois, Treboul
1175	<i>Venus</i>			Fernand Boutineau, 40, avenue des Puits La Cotière, Ile d'Oléron
1176	<i>Vierge de Massabielle</i>	201		Direction Centrale de l'Intendance Maritime
1177	<i>Vif Argent</i>	32	1938	Baron Armateur, La Rochelle
1178	<i>Vimy</i>	268	1904	A. Ledun
1179	<i>Vinkigs</i>	1.150	1935	Pêcheurs de Fécamp
1180	<i>Wagram</i>	363	1906	Chapuis Frères
1181	<i>Wagram</i>	316		Direction Centrale de l'Intendance Maritime
1182	<i>Walkyrie</i>	145	1893	Mme Calamel, 5, rue Colle de Bœuf, Paris
1183	<i>Yann Yvonnik</i>	75		Conserveries Eugène, Trinité-sur-Mer
1184	<i>Yvonne Norbert</i>			Yvonne Hannequin, Kinat

BATEAUX PILOTES — SAUVETAGE — VEDETTES

1185	<i>Alexander et Louise Darracq</i>			Direction Centrale de Sauvetage des Naufrages, 1, Rue de Bourgogne, Paris
1186	<i>A. B. 2</i>			Sté Ame des Bateaux Côte d'Emeraude
1187	<i>A. B. 3</i>			<i>Idem</i>
1188	<i>Alfred Elise Millet</i>			Sté Centrale de Sauvetage des Naufrages
1189	<i>Alphosine Emille</i>			<i>Idem</i>
1190	<i>Bretagne</i>	20,95	1942	Nouvelles Vedettes de Dinard (Vedettes vertes)
1191	<i>Confiance</i>	20,96	1941	<i>Idem</i>
1192	<i>Edouard Catemacci</i>			Sté Centrale de Sauvetage des Naufrages
1193	<i>Fleur de Blé Noir</i>	15		Direction Centrale de l'Intendance Maritime
1194	<i>Fleur de Mai</i>	7		<i>Idem</i>
1195	<i>Frivolo</i>			Sools, Paris
1196	<i>Goeland III</i>	31		Direction Centrale de l'Intendance Maritime
1197	<i>Jalousie</i>	6		<i>Idem</i>

**MARINE MARCHANDE
BATIMENTS**

**ТОРГОВЫЙ ФЛОТ
СУДА**

**MERCANTILE MARINE
SHIPS**

**HANDELSMARINE
SCHIFFE**

1198	Jane		
1199	Jean Claude		
1200	G. Lavieuvville		
1201	Lecerf	52	
1202	Le Rex	10	
1203	Mardyx		
1204	Marie Louise	7	
1205	Ronce les Rains	15	
1206	Sénateur Louis Brindeau	281,41	1933
1207	Stylet	37	
1208	Suzanne	4	

Boyer Destre Cassis
C.G.T.
Fédération Nationale des Pilotes de France
Pilotes de Boulogne
Direction Centrale de l'Intendance Maritime
V.G.P.
Direction Centrale de l'Intendance Maritime
Idem
Pilotage du Havre
Direction Centrale de l'Intendance Maritime
Idem

BATEAUX DE PLAISANCE

1209	Abeille 6		
1210	Af Isba		
1211	Alizée		
1212	Allobroges		
1213	Altona VI	83	
1214	Antoinette	2,5	
1215	Apache		
1216	Argemine		
1217	Ariel	285	
1218	Arlequin		
1219	Arvor	4,53	1932
1220	Astrée	28,20	1928
1221	Avenir		1936
1222	Bagherra		1931
1223	Bel Ami	1,01	
1224	Betty	0,97	
1225	Boby		
1226	Bunnie		
1227	Cabochar		1938
1228	Cabri		1939
1229	Cacahuette		1938
1230	Cache-Cache		1938
1231	Caducee	58	1930
1232	Caid		
1233	Cannetonnerre		1938
1234	Caprice		
1235	Cassic Ex Viva	41	
1236	Cat Marin		1939
1237	Chantal		
1238	Chanteclair		
1239	Chantereve	70	

Inconnu
Mougin, 67, rue de l'Etang-Mareil, Marly
Roger Lévy, 35, boulevard du Château, Neuilly
Philippe Ladaslas, 6, rue es Sadikla, Tunis
Direction Centrale de l'Intendance Maritime
J. Breton, La Thomasserie, Valières-les-Grands (L. & Ch.)
Inconnu
Inconnu
Direction Centrale de l'Intendance Maritime
Lesaffre, Rue J. Goujon, Albert
A. Berkaloff, 10, boulevard Georges Clémenceau, Marseille
Hubert Offroy, Armateur Etel, 1, avenue Friedland, Paris
René Cau, 559, rue de Lanney, Roubaix
Ramager, capitaine, 34, rue Georges Clémenceau, Cannes
Charles Wavrin, rue de la gare, Vitry-en-Artois
Pierre Auby
P. H. Ledoray, 29, rue de Dauvilliers, Arpajou
Club Nautique d'Aix les Bains
Jacques Derville, 49, avenue Gustave Drou, Tourcoing
Alfred Thirier, 9, rue de la Bassée, Lille
Georges Ferre, « La Lézardière », Avenue des Phares, Le Touquet
Yves Debrule, 27, rue de Chateaudun, Paris
Dr Georges Luys, 20, rue de Grenelle, Paris
James Leplat, 96, rue de Lille, Tourcoing
Jean Colette, 67, rue Gambetta, Loos les Lille (Nord)
Marc Legrand, commerçant, Herdin
Direction Centrale de l'Intendance Maritime
Jean Colette, 67, rue Gambetta, Loos-les-Lille (Nord)
Richard, 1, quai de Serbie, Lyon
Inconnu
Direction Centrale de l'Intendance Maritime

**MARINE MARCHANDE
BATIMENTS**
**ТОРГОВЫЙ ФЛОТ
СУДА**
**MERCANTILE MARINE
SHIPS**
**HANDELSMARINE
SCHIFFE**

1240	<i>Chantereyne</i>			Viel, 26bis, place Napoléon, Cherbourg
1241	<i>Charles Edmond</i>	300	1924	Andre Saint Meux
1242	<i>Charlot</i>			Henri Ternois, 37, rue Jean Jaurès, Bully-les-Mines
1243	<i>Chasseur</i>		1914	Armand Béraud, 9, rue de la Sardine, Six-Jours-la-Plage
1244	<i>Chimère</i>	126		Direction Centrale de l'Intendance Maritime
1245	<i>Chou-Chou</i>	0,35	1935	Docteur Pierre Cot, 2, boulevard Bompard, Marseille
1246	<i>Colvert</i>			Marcel Mollet, 28, avenue Gustave Delory, Croix
1247	<i>Coque, hors bord sans nom (Touquet)</i>		1939	Marcel Primet, 9, rue La Tasse, Paris
1248	<i>Coronat II</i>	1,90	1936	Henri Blum, Villa les Mouchérons, La Ciotat
1249	<i>Courlis</i>			Heaulme, 10bis, rue Thierry, Blois
1250	<i>Crapouillot</i>			De Vilmorin, 67, rue de Verdun, Suresnes
1251	<i>Cri-Cri</i>			Inconnu
1252	<i>Cure-Uncia</i>			Inconnu
1253	<i>Cybelle</i>			Inconnu
1254	<i>Dakar</i>	101		Direction Centrale de l'Intendance Maritime
1255	<i>Desna</i>	20,58	1934	Philippe S. B. Nicole, Architecte, 35 Chequer street, St. Alban (G. B.)
1256	<i>Echallas et une remorque</i>			Pierre et Jean Zunz, 32, avenue Henri Martin, Paris
1257	<i>Edith Mary</i>			Inconnu
1258	<i>Edmee III</i>			Salon, 317, boulevard Saint-Denis, Courbevoie
1259	<i>Eilenroc II</i>		1938	Hélène Beaumont, représenté par Coudert Frères, 59, avenue des Champs-Élysées, Paris
1260	<i>Ela</i>			Duflos, Vitry-en-Artois
1261	<i>Embrun</i>	39,27	1926	Louis Lemarchand, 21, rue de Berlioz, Paris
1262	<i>Emy</i>		1936	Edmond Staub, 24, avenue Victor Hugo, Chaussy
1263	<i>Eole</i>			Henri Gelley, 131, boulevard du Molinet, Lille
1264	<i>Eros</i>	1.109		Direction Centrale de l'Intendance Maritime
1265	<i>Eros</i>	1,112		Baron de Rothschild, Mandataire : Louis Lévy, 12, rue Pigalle, Paris
1266	<i>Fernand Renée</i>	1		Vve Joseph Viel, Villequier
1267	<i>Flèche Blanche</i>	84		Direction Centrale de l'Intendance Maritime
1268	<i>Fleur de Lys</i>	44		Direction Centrale de l'Intendance Maritime
1269	<i>Fregatte</i>		1936	Dr Pierre Cordier, 70, rue Jean-sans-Peur, Lille
1270	<i>Friend's Club</i>			Pierre Tricon, 6, rue de la Varce, Marseille
1271	<i>Frivolo</i>	8	1937	Sools, 6bis, rue Presbourg, Paris
1272	<i>Gastoumet</i>		1934	Armand Lemay, 29, rue Colsoy, Lille
1273	<i>Guadalcanar</i>	9		Direction Centrale de l'Intendance Maritime
1274	<i>Gym</i>	7		Maurice Pereire, 10, boulevard Flandrin, Paris
1275	<i>Hav-Sul</i>			Rouillie, 8, rue Chabannais, Paris
1276	<i>Hebe</i>		1932	Jean Mercier, « Villa Douce France », 28, avenue de l'Atlantique, Le Touquet
1277	<i>Hispania VI</i>	9,80	1931	Ch. Gayet, 78, rue de Brest, Landerneau
1278	<i>Hors-Bord</i>		1933	Docteur Pierre Février Pax, Paris-Plage
1279	<i>Hurricane</i>		1939	Hubert Froidure, 45, avenue Paul Doumer, Paris
1280	<i>Igloo</i>		1938	Jacques Ferre, 53, rue de Paris, Le Touquet
1281	<i>Inbrim</i>	5		Rodolphe Homberg, La Parade
1282	<i>Indiana</i>			Roger Thierry, 9, avenue de Madrid, Neuilly

**MARINE MARCHANDE
BATIMENTS**

**ТОРГОВЫЙ ФЛОТ
СУДА**

**MERCANTILE MARINE
SHIPS**

**HANDELSMARINE
SCHIFFE**

1283	<i>Isabelle</i>	5		Direction Centrale de l'Intendance Maritime
1284	<i>Jane</i>			W. Colliard, 8, rue Montyon, Paris
1285	<i>Janine</i>			Laurent, 60, rue Vaugirard, Paris
1286	<i>Jany</i>			Jacques Cator, 38, rue Lajaurie de Monbaden, Bordeaux
1287	<i>Jaroma</i>			Morel, 9, rue Chaptal, Paris
1288	<i>Kenavo</i>	49,49	1924	Demetrus Amira, 40, rue François 1 ^{er} , Paris
1289	<i>Ki Feulo</i>		1942	Jean Chesueau, 8, rue de la Corderie, Rouen
1290	<i>Kiloe</i>	37,43	1932	Dr Henri Lavielle, 94, rue de Ranelagh, Paris
1291	<i>Koukoudou</i>	14,27	1927	Lucien Morane et Roger et Jean Morane, 23, rue Jenner, Paris
1292	<i>Krestar</i>	7,66		Frédéric J. W. Evoy, 2, Square Malsherbes représenté par Weill Gondchaux, 4, rue Moncey, Paris
1293	<i>L'Aa</i>		1937	Henry Vaudesmet, Watten
1294	<i>La Douce France</i>	928		<i>Inconnu</i>
1295	<i>La Grande Ourse</i>			André Dauchez, 14, rue Guillaume, Paris
1296	<i>L'Aimée</i>	42,58	1937	Jean Houet, 42, rue du Réservoir, Clichy
1297	<i>La Jazon</i>		1936	M.R.V. Manaut, 3, rue de Logelbach, Paris
1298	<i>La Jeannette</i>	0,75	1930	A. Bonnord, 5, rue Guillaume Ponteil, St-Roch-Toulon
1299	<i>La Mouette</i>		1930	Raymond Vieille, 37, rue Carnot, Berk Plage
1300	<i>La Sarcelle</i>		1939	Albert Vieille, 37, rue Carnot, Berk Plage
1301	<i>Le Caducée</i>	50		Direction Centrale de l'Intendance Maritime
1302	<i>Le Colart</i>		1937	Jacques Leblanc, Nataire, Denain
1303	<i>Le Grebe</i>		1928	André Allary, 254, boulevard St-Germain, Paris
1304	<i>Le Nejo</i>			J. Calaney, 49, avenue Bosquet, Paris
1305	<i>Lennyán</i>			Direction Centrale de l'Intendance Maritime
1306	<i>Leoncille</i>			Pierre Levy, 7, rue Eugène Flachat, Paris
1307	<i>L'Epave</i>		1936	Jules Dachicourt, Villa « La Lezardière », avenue des Phares, Le Touquet
1308	<i>Le Peck Tou</i>			<i>Inconnue</i>
1309	<i>Le Pelican II</i>			<i>Idem</i>
1310	<i>Le Rêve</i>			Parmentier, 176, boulevard Malesherbes, Paris
1311	<i>Le Deux Frères</i>			Joseph La Palabe
1312	<i>Les Embruns</i>			Jean Chesneau, 8, rue de la Corderie, Rouen
1313	<i>Lotus Bleu</i>			Poirson, 11, rue du Havre, Paris
1314	<i>Loufoc</i>			Jean Blanchard, Saboterie Montendre
1315	<i>Loulou</i>			Jean Delaby, Vervine
1316	<i>Louloutte</i>	1,40		Barthélemy Gorla, 15, boulevard Clémenceau et Michel Paoletti, 8, boulevard Aillaud, Marseille
1317	<i>Lulu</i>	1,66	1939	Aimé Laguerre, 65, rue de la République, Marseille
1318	<i>Lusiana</i>			<i>Inconnue</i>
1319	<i>Magde II</i>		1931	Maurice Broways, 36, rue Racine, Roubaix
1320	<i>Mado Janine</i>	1,39		Auguste Cais, 7, rue de la Liberté, St-Raphaël
1321	<i>Magali</i>		1937	A. Audigue, 51, rue de la Pompe, Paris
1322	<i>Maid Melody</i>	27,85		Colonel A. Wheatley, Springshayes Woodbury, Devon
1323	<i>Manouche III</i>			Séjourne, 76, rue Caron Athis-Mons
1324	<i>Maouti</i>			<i>Inconnu</i>

MARINE MARCHANDE
BATIMENTS

ТОРГОВЫЙ ФЛОТ
СУДА

MERCANTILE MARINE
SHIPS

HANDELSMARINE
SCHIFFE

1325	<i>Marilou</i>	3,76
1326	<i>Marisy</i>	1,06
1327	<i>Marthoune</i>	1,19
1328	<i>Minnie II</i>	
1329	<i>Min-Ran</i>	
1330	<i>Mirage</i>	48
1331	<i>Mirage II</i>	
1332	<i>Miralou II</i>	
1333	<i>Mizou</i>	
1334	<i>Mon Bijou</i>	6,27
1335	<i>Moon Mist</i>	23,0
1336	<i>Morgan</i>	
1337	<i>Mort aux Flets</i>	
1338	<i>Mourre de Pouarc</i>	
1339	<i>Neptune</i>	
1340	<i>Nereides</i>	
1341	<i>Nick</i>	
1342	<i>Norine II</i>	
1343	<i>Norcit</i>	
1344	<i>Notre-Dame de Lourdes</i>	
1345	<i>Numéro Cinq</i>	
1346	<i>Old Boy</i>	
1347	<i>Omega</i>	
1348	<i>Ondine</i>	
1349	<i>Ondine</i>	
1350	<i>Papino</i>	
1351	<i>Phidias</i>	
1352	<i>Picke Couic</i>	1,26
1353	<i>Pige Vent</i>	
1354	<i>Plat d'Essau</i>	
1355	<i>Polaire</i>	3,77
1356	<i>Popol</i>	
1357	<i>Poppet</i>	64,00
1358	<i>Poucette</i>	
1359	<i>Pou</i>	
1360	<i>Priam</i>	11
1361	<i>Quand Même</i>	6,27
1362	<i>Qui s'en Fout</i>	
1363	<i>Régine Michele</i>	
1364	<i>Rêve Bleu</i>	6,20
1365	<i>Revery</i>	1,30
1366	<i>Riquette II</i>	
1367	<i>Rizolin</i>	

1924	Honoré Gioni, 36, rue de la République, Marseille
1943	Louis Avon, 3, rue Despieds, Marseille
1936	Eugénie Jouanolle, 133, boulevard National, Marseille
	Jean Lefebvre, 36, rue de Beauvais, Coudry
	M. de Kergarion, 38 bis, rue Faber, Paris
	Direction Centrale de l'Intendance Maritime
	Harrison Dulles, 40, avenue Foch, Paris
	J. F. Blanchard, Saboterie Montendre
1939	Michel Lammens, 39, rue Nicolas Leblanc, Lille
	Edmond Joubert, 28, rue du Musée, Marseille
	S.S.A.C. Redéal, 67, avenue Court, London W 8
	Noyon, 26 bis, place Napoléon, Cherbourg
	Jules de Poerck, 74, boulevard de la Liberté, Lille
1940	J. F. Borelli, 27, boulevard Rodocanichi, Marseille
1935	Jean Delaby, Notaire, Vervine
1932	M. Harrault, 22, rue Albory, Paris
	M. Auvray, repr. par Lefrançois (Huissier) St-Sauveur-Le-Vicomte
1932	Maxime Dupont, rue du 14 Juillet, Lens
	Jacques Herrburger, 51, rue Ampère, Paris
1937	Paul Planquart, 18, place de la Liberté, Roubaix
1939	Edouard Henri Molineux, 89, quai d'Orsay, Paris
	Auguste Decour, 36, avenue Montaigne, Paris
	G. Grammont, 4, rue des deux Ponts, Paris
	Sport nautique de St. Nazaire
	M. Jorion, 53, boulevard de l'Egalité, Tourcoing
1934	André Aignan, 8, rue Cannebière, Paris
	Colonel Bénédie, La Bunerie, Choisy-au-Bac
	Francis Fabre, Villa La Brise, Traverse de la Penne, Les Camoris, Marseille
1938	Robert Froties, 3, avenue Emile Deschanel, Paris
1931	Pierre Aubry, 25, boulevard Lannes, Paris
	J. P. Roselli, 71, rue de la Joliette, Marseille
1938	Jean Louis Dreyfus, 8, rue de l'Elysée, Paris
1936	Eugène Jean Varda, 13, boulevard Raspail, Paris
1927	Jules Dachicourt, Villa « La Lezardière », avenue des Phares, Le Touquet
	Witkowsky, représenté par André Maurice, Chantier, Maritime « Massilia », 65, rue Breteuil, Marseille
	Direction Centrale de l'Intendance Maritime
	Charles Mourre, 102, rue Sylvabelle, Marseille
	Jules Dachicourt « La Lezardière », avenue des Phares, Le Touquet
	Baronnet, 12bis, quai de Bacalon, Bordeaux
	Marius Gignogo, Campagne Gignogo, Sté Marthe Quartier des Bessons
	Breteville, Chateau de Paray par Quingey
	Georges Lachaume, 94, rue Montaigne St-Barnabé, Marseille
	Marchadier, 30, route Nationale, Ruffec

**MARINE MARCHANDE
BATIMENTS**

**ТОРГОВЫЙ ФЛОТ
СУДА**

**MERCANTILE MARINE
SHIPS**

**HANDELSMARINE
SCHIFFE**

№	Название судна	Тоннаж	Год постройки	Адрес
1368	<i>Robinson</i>			Potier, 25, rue Belain d'Esnambuc, Le Havre
1369	<i>Romarin II</i>			Joseph Goncet Propr. : « Les Chênes » Colde, Villefranche par Nice
1370	<i>Rose Sauveur</i>	2,11	1934	François Volpi, 177, rue Lepelletier, Marseille
1371	<i>Sabot de Vénus</i>			Jean Trivier, 11bis, avenue de Madrid, Neuilly
1372	<i>Saida</i>			Jules Dubois, 1, Parvis St-Maurice, Lille
1373	<i>Saint-Budoc</i>			Dr Ricoux, Salies du Salat
1374	<i>Saint-Hubert</i>			Direction Centrale de l'Intendance Maritime
1375	<i>Saint-Yves</i>			Fasquelle, 8, rue Ballu, Paris
1376	<i>Saint-Yves II</i>	13,09		André Thomas, rue Edgar Quinet, Malakoff
1377	<i>Sans Gêne</i>	1,400		Robert Louis réfugié à Paul Grocy en Tuguiniel
1378	<i>Sans-Souci</i>			Jacques Herrburger, 51, rue Ampère, Paris, Château de Dirac, Dirac
1379	<i>Sartilly</i>			Inconnu
1380	<i>Yves Schauer Ex St Briac</i>			Charles Sauher
1181	<i>Sirène II</i>			Leopold Sumerie, 11, rue Dragon, Marseille
1382	<i>Skravig</i>		1938	Sport Nautique de St-Nazaire
1383	<i>Sprint</i>		1939	Antoine Boca, 15, place Froissant, Valenciennes
1384	<i>St-Cristophe</i>			Grasmeuil J., 63, rue Edgar Quinet, Lorient
1385	<i>Suipe</i>			Sport Nautique de St-Nazaire
1386	<i>Tadorna</i>	224,59	1937	Henri Beghin, Thumeries (Nord)
1387	<i>Takata II</i>	22		Maud M. M. d'Espenoux, 3bis Square Lamartine, Paris
1388	<i>Tapageur</i>			Maurice Lafrou de la Cologne, 6, rue Cardinal Mercier, Paris
1389	<i>Tarpon II</i>	16,79		Louis Jeantet, 56, quai Gustave Ador, Genève
1390	<i>Tess II</i>	151		Jacques Menier, 44, avenue Foch, Paris
1391	<i>Tess II</i>			Direction Centrale de l'Intendance Maritime
1392	<i>Tintamarre</i>			Jacques et Christian Benard, 82, rue Central, Paris
1393	<i>Toti III</i>		1930	Charles Delplanque, rue Faidherbe, Fleurs-les-Lille
1394	<i>Triboulet</i>			Maurice le Chanteur, rue de l'Eglise, Marconne-les-Hesdin
1395	<i>Vanneau</i>		1931	Prud' Homme, 2, rue Magenta, Elbeuf
1396	<i>Variable</i>		1938	Flament et Keller, Agents d'Assurances, Fourmies
1397	<i>Verella II</i>	192		Salle chez Edouard, quai Rageot de la Touche, La Baule
1398	<i>Ventose</i>			Edouard Vermorel, 16, place Vendôme, Paris
1399	<i>Vire au Vent</i>		1939	Michel Witzig, 27, rue du Fg. Saint-Honoré, Paris
1400	<i>Vision</i>			Philippe Virrault, 4, avenue Sté Foy, Neuilly/Seine
1401	<i>Vinette</i>			<i>Inconnu</i>
1402	<i>Voilier sans nom</i>		1938	E. Chauvin, 14, rue E. Dlanglade, Marseille
1403	<i>Windhuis II</i>	7,04	1938	Patrick Houtart, 36, boulevard Emile Augier, Paris
1404	<i>Windhuis</i>			Fontaine Motte, 45, avenue des Cottages, Croix
1405	<i>Windhuis II</i>	10	1938	<i>Inconnu</i>
1406	<i>Yanfei</i>			Paul Fontaine, 45, avenue de Gaulle, Croix
1407	<i>Yessag</i>			<i>Inconnu</i>
1408	<i>Yori III</i>			<i>Inconnu</i>
1409	<i>ZaZa (ex Malaya)</i>			Guender Delahaye, 6, avenue de Madrid, Neuilly
1410	<i>Zi-Pan</i>	9,84		Olga Campana, 27, boulevard Victor Hugo, Nice
				Générale Mercier de Sté Croix Château de Bernède par Valence d'Agon

**MARINE MARCHANDE
BATIMENTS**

**ТОРГОВЫЙ ФЛОТ
СУДА**

**MERCANTILE MARINE
SHIPS**

**HANDELSMARINE
SCHIFFE**

1411	Zut	1,53
1412	Zut	
1413	Angèle	1,2
1414	Anna	1,29
1415	Avant-Garde	
1416	Ami Pierre	
1417	Ave Maria	
1418	Basta Que Bagne	0,66
1419	Bella	
1420	Belle Jeanne	1,23
1421	Bijou	1,48
1422	Bonne Pêche	1,12
1423	Caprice	1,18
1424	Carmen	
1425	Claudine	1,21
1426	Cousin-Cousine	1,30
1427	Dixi	
1428	Dom Pierre	
1429	Espérance	1,66
1430	Fabregas	1,61
1431	Fatma	0,98
1432	Flanche Pas	1,11
1433	François	2,10
1434	Françoise	1,18
1435	Frères et Sœurs	1,23
1436	Grillon	1,10
1437	Henri Beltramo	1,78
1438	Isabelle	
1439	Jaquie-Ellane	0,92
1440	Janet-Yvet	0,86
1441	Jean-Charles	1
1442	Juliette	
1443	Juliette	1,43
1444	Julie	1,03
1445	Jaguar	
1446	Madeleine	1,62
1447	Mamemetterie	1,19
1448	Marie	
1449	Marie-Gaby	0,57
1450	Marie-Lazare	0,6
1451	Marie-Louise	

1940	Georges Sicard, 5, rue de Recollettes, Marseille
1939	Pierre Ferrier, av. des Orgat, Georges Ferrier, av. des Phares, Le Touquet

DIVERS

1921	Jean Daubisse, 3, place des Bégonias, Cité St-Louis, Marseille
	Paul Saffret, boulevard Desplaer, Pavillon 5, Marseille
	Henri Truslin, 5 rue Plumier, Marseille
	Frédéric Touat, Bar de l'Espérance, Fg Hardin, Port St-Louis-du-Rhône
	Joseph Ledet à Gd Ft Philippe
	Louis Gonzalès, 55, boulevard St-Roch, Nice
1941	Jean Arzial, 70, boulevard Ferouil, Estaque, Gare
	Pierre Trabaud, Domaine Ventre 24, Marseille
1938	Alphonse Roux, 1, rue Raoux Marzaquis, Marseille
1942	A. Chauchard, 71, rue St-Sébastien, Marseille
	Marius Coste, 18, rue Danton, Marseille
	Toussaint Borgomano, 16, rue Venture, Marseille
	Roger Serra, 8, rue d'Italie, Nice
1926	Jean Marie Pecout, 41, boulevard Reynaud St-Anne, Marseille
	Paul F. Cohen, 88, rue des Vertus, Marseille
	Ch. Bounoure et François Aggiatto
1915	Baudier & Rabinot, 50, rue de Berceau, Marseille
	Michel Dutto, 47, rue Clément Daniel, La Seine-sur-Mer
	Antoine Maurel, 19, rue Eudoxie, St-Louis, Marseille
1919	Pierre Sigalon, Quartier St-Lambert, La Seine-sur-Mer
	Louis Poletto, 29, place des Moulins, Marseille
	Louis Bima, 20, boulevard Calire, Le Canet
1939	Pierre Daurelle, 52, rue Espéraudieu, Marseille
	Antoine Ybanez, 11, rue Ste-Cécile, Marseille
1933	Henri Baltramo, 2, route de Griasque, Fuveau
1926	Raphaél Benincasa, 22, rue Pastoret, Marseille
1935	E. Nencioni, 7, Traverse St-Basile, Marseille
	Jean Gianelli, Quartier Moninéque, La Seine-sur-Mer
1942	Jean Bertrand, Chemin rural n° 13, Sète
	Marins Col, 162, route Nationale St-Louis, Marseille
1921	Joseph Ivaldi, 20 bis, boulevard Central St-Joseph, Marseille
	Aimé Rémuzat, 7, rue de la Paix, Marseille
	Les Cargos Algériens, 96, avenue du Mt-Riboudet, Rouen
-	Lucien Bello, Commissaire de Police, Digne
1942	Maurice Amoletti, 64, boulevard Bompard, Marseille
1899	Sauveur Rispoli, 25, boulevard Féraud St-Mauront, Marseille
1942	Marine Escoffier, 7, rue de Versailles, Marseille
	Michel Lazare, Cité St-Louis, 14th avenue
	Louis Trape, 27, rue Navarin, Marseille

MARINE MARCHANDE
BATIMENTS

ТОРГОВЫЙ ФЛОТ
СУДА

MERCANTILE MARINE
SHIPS

HANDELSMARINE
SCHIFFE

1452	<i>Marie-Louise</i>	1,99	1932	Raymond Martinet, 75, rue de la République, Marseille
1453	<i>Marie-Robert</i>			Jean le Pice, Bar Fabac, Mourepiane par St-Henri
1454	<i>Marie-Rose</i>			Jean Bax, 240, Chemin de la Madrague, Marseille
1455	<i>Marie-Thérèse</i>			Auguste Réorda, 56, boulevard Voltaire, Marseille
1456	<i>Marie-Louise</i>	0,87	1928	Forest, 44, Chemin de l'Argile Bar Dode, Marseille
1417	<i>Mon Bijou</i>	6	1931	Edmond Joubert, 28, rue du Musée, Marseille
1458	<i>Nénette</i>	0,49	1928	Paul Minuti, Villa Elgia, Cap d'Ail
1459	<i>Nénette</i>			Comptoir Airando et Fils, 22, boulevard Berd, Marseille
1460	<i>Nicette</i>	1,06	1934	Pierre Blanc, 91, quai des Etats Unis, Nice
1461	<i>Nicole</i>	1,23		Mesples, 7, rue Médan, Marseille
1462	<i>Notre-Dame de Bon Voyage</i>	1,47	1920	Jean Pieretti, 90, rue Horace Bertin, Marseille
1463	<i>Oahou</i>			Auguste Lecuyer, 6, rue Felix Le Dantec, Brest
1464	<i>Ondine</i>	0,46	1941	Marius Renzoni, Compagne Catras, La Seyne
1465	<i>Paulette</i>	0,49		Louis Parachia, 378, Chemin du Littoral, Marseille
1466	<i>Paulette</i>	1,16		Paul Charaix, 9, avenue des Mimosas Cité St-Louis, Marseille
1467	<i>Petit Albert</i>	1,86	1930	Jean de Cesari, 18, rue des Chapeliers, Marseille
1468	<i>Petite Gaby</i>	2,04	1936	Joseph Daumas, 98, rue Ferrari, Marseille
1469	<i>Philomène</i>	1,45		Louis Pino, Traverse de la Vente, Marseille-L'Estague
1470	<i>Passim</i>	30	1931/32	Guézéneec H., 56, rue des Ligneaux, St-Jean de Braye
1471	<i>Radio</i>			Dr André Joubert, 45, boulevard Lannes, Paris
1472	<i>René</i>			Emmanuel Vittuane, Marin Pecheur, St-Raphaél
1473	<i>Rescape</i>	0,62	1928	André Guinet, Cité SNCF Bf 11, Cannes-La Bocca
1474	<i>Riri</i>	1,61	1904	Mme Bouvier, St-Maudrier
1475	<i>Riri</i>	0,63	1942	Lous Barthélémy, Route de Malancène, Vaisin, La Romaine
1476	<i>Robert</i>			Félix Galfré, route de Balangier, La Seyne-sur-Mer
1477	<i>Rosette</i>	1,99		André Boyer, 2, place de l'Observatoire, Marseille
1478	<i>Rosette</i>		1922	Jean Giai, 58, boulevard Fenouil, l'Eltague Gare, Marseille
1479	<i>Sarah</i>	0,50	1931	Aubert Maggiare, Sellier, Roquebrune, Cap Martin
1480	<i>St-Joseph</i>	1,33	1905	Henri Durbac, 22, rue Philippe Dupré, Marseille
1481	<i>Sœur Veronique</i>	1,34	1923	Louis Coromine, 3, rue Presas, Marseille
1482	<i>Soly</i>	0,80		Albert Tourel, Maison Spuguini, Cap d'Ail
1483	<i>Thérèse Anna</i>	1,45	1918	Léon Gianfaldoni, 32, boulevard Charpentier, St-Mauront, Marseille
1484	<i>Toinette</i>			Adolphe Morello, 196, avenue de la Capelette, Marseille
1485	<i>Toutoune</i>	0,68		Vve Maurice Blanc, 30, rue Louis Verloque, La Seyne-sur-Mer
1486	<i>Vae-Piscibus</i>			R. Lan, 22, rue de Rome, Marseille
1487	<i>Vas-Y-Donc</i>	0,29		Dhenin, 11, rue Frédéric Passy, Nice
1488	<i>Viktoria</i>	1,40		Francois Gardoni, 21, rue de Fuveau, St-Jérôme, Marseille
1489	<i>Violette</i>			Maris Goirand, Quartier de la Lecque, Port de Bouc
1490	<i>Yvette</i>	1,20	1906	Francois Travero, Compagnie Milane-Cabries
1491	<i>Yvette</i>	0,5	1938	André Cousin, 6, Traverse de Roux, Marseille
1492	<i>Zette</i>	0,95	1930	Emile Maurel, 10, rue Truquet, Toulon
1493	<i>Zize</i>			Paul Borgo, 95, rue Rabelaire, St-Henri, Marseille

**MARINE MARCHANDE
BATIMENTS**
**ТОРГОВЫЙ ФЛОТ
СУДА**
**MERCANTILE MARINE
SHIPS**
**HANDELSMARINE
SCHIFFE**

Numéro de classement	Tonnage	Année de construction	Nom et adresse du propriétaire	Numéro de classement	Tonnage	Année de construction	Nom et adresse du propriétaire
CANOTS — CANOES — KAYACKS							
1494	30 kgs		Dumontier	1508		1937	Maurice Ferre, av. des Phares, Le Touquet
1495			C. R. Hovemann	1509			Jean Ferre, av. des Phares, Le Touquet
1496		1938	Ct Leucement	1510		1938	Maurice Flament, Lambres-les-Douais
1497			G. Danicourt, 84, Bd Barbes, Paris 18 ^e	1511		1937	A. Aignon, 8, rue Canne Siere, Paris
1498			Mlle Simmonnon, by Mad. Plouescat	1512		1936	Frottiée, 5, avenue Emile Deschanel, Paris
1499			Georgette Moquet, 12 bis, Bd d'Ouesson Enghien	1513		1937	Henri Rousseau, 9, place Victoire, Tourcoing
1500		1934	Pierre Cage, 29, rue Roger Salengue-Arras	1514		1938	Jacques Browaey, 168, av. Victor Hugo, Paris
1501			Edmond Staub, 24, av. Victor Hugo Chaussy	1515-16	(1 canot, 1 kayak)		Bassau, 4, Villa Manin, Paris
1502			Raymond Vieille, 37, rue Carnot, Berk-Plage	1517			Benoit, 33, rue de Turin, Paris
1503			A. Jodier, 10, rue Cliquot, Reims	1518			Cunin, 51, rue de Paris, Torcy
1504			Pierre Joinville, 33, rue Poussin, Paris	1519			Domange, 12, rue Faustin-Hehe, Paris
1505		1937	Jean Eeckmann, 72, rue d'Annas-Seclin	1520			Petrodin, 30, rue St-Bonaventure, Cholet
1506		1938	Jules Dachincourt, av. des Phares, Touquet	1521-22	(2 canoes)		Thiriez, 308, rue Nationale, Lille
1507		1937	Jacques Ferre, 53, rue de Paris, Le Touquet	1523-25	(3 canots)		Draeger G., 46, rue de Bagneux, Montrouge

**MARINE MARCHANDE
BATIMENTS**

**ТОРГОВЫЙ ФЛОТ
СУДА**

**MERCANTILE MARINE
SHIPS**

**HANDELSMARINE
SCHIFFE**

Numéro de classement	Devise	Tonnage	Année de construction	Armateurs
PROPRIETAIRES ANGLAIS				
1526	<i>Bitterne</i>	30,18	1920	W. F. Gilham, solicitor Londres, Hugh Seymoor Eaton
1527	<i>Black Joke II</i>	68,67	1928	Commander H. W. Roams, Bradfield, Devon
1528	<i>Douilly</i>			Stanley Lash, représenté par F. Chanoz à Villeurbanne
1529	<i>Donna Lucia</i>			K. Russel Roberts, Londres
1530	<i>Frixos</i>	35	1934	Monacris Ltd., 149, Colney Hatch Lane Musale Hill, London
1531	<i>Fleur de Lys</i>	44,5	1929	Claude Camberlese Rear Admiral, The Hyde Ifield, Crowley
1532	<i>Gin and Angostura</i>	35,89		G. Grant Smith, Renton Harrow
1533	<i>Guarani</i>	120	1928	R. Tom Exécutive Officer, Park Avert Marble Arch, Londres
1534	<i>Mandarin</i>			K. Russel Roberts, 5, Kensington C
1535	<i>Misou</i>	15,09	1933	Thora Watson représentée par W. B. Dickie & Sons Solicitors, Londres
1536	<i>Moon Mist</i>	23		St. C. Rideal, 67, Averno Court, London
1537	<i>Mavis</i>	69,23	1911	Day Yacht C 7, 3, Gray im Place, Londres
1538	<i>Optimist</i>			A. C. Kingham Kills Razor Ltd, Londres
1539	<i>Pious Puffin</i>			A. Cuningham Road, 32, Gloucester Poace, Londres
1540	<i>Snow White</i>			Major Cazalet, White Cottage Stenfield, Road Brentword
1541	<i>The Foam</i>	124		Lt. C. Mac Lee, 2, Daven Court, Manor Street, London
1542	<i>Veras</i>			Alvarez rep. par L. Michel avocat, 41, boulevard Carabacel, Nice
1543	<i>Viking III</i>	9		C. W. Bowles & I. Bowles, London
1544	<i>Minerva II</i>			L. B. Chamberlain rep. par National Provincial Bank, Corn Street, Bristol

MARINE MARCHANDE
BATIMENTS ET MATERIEL
DE SERVITUDE

ТОРГОВЫЙ ФЛОТ
СУДА И ПЛОВУЧЕЕ
ОБОРУДОВАНИЕ ПОРТОВ

MERCANTILE MARINE
SHIPS AND HARBOUR CRAFTS

HANDELSMARINE
SCHIFFE UND SCHWIMMENDE
HAFENAUSRÜSTUNG

Numéro de classement	Quantité	T Y P E	Devise	Tonnage	Capacité en Kgs.	Dimension en m	Puissance en CV	Armateur
Номер объекта	Количество	Тип	Наименование	Тоннаж	Мощность	Длина (в метрах)	Мощность (в лощ. силах)	Судовладелец
Item Number	Quantity	T Y P E	Ships Name	Tonnage	Capacity	Length in meters	Power in H.P.	Shipsowner
Laufende Nummer	Anzahl	T Y P E	Schiffsnamen	Tonnengehalt	Leistung	Länge in m	Maschinenleistung	Reeder
1545	1		<i>Martel</i>	928.641				Cie Charbonnière Dunkerquoise
1546	1	Chaland	<i>Andromede I</i>	1264				Direction Centrale de l'Intendance Maritime
1547	1	<i>Idem</i>	<i>Chaland 13</i>					C.G.T. (Cie Générale Transatlantique)
1548	1	<i>Idem</i>	<i>Industrie</i>	1050				Dir. Cent. Int. Marit.
1549	1	<i>Idem</i>	<i>Le Commerce</i>	1050				<i>Idem</i>
1550	1	<i>Idem</i>	<i>Le Fort</i>	560				<i>Idem</i>
1551	1	<i>Idem</i>	<i>Loire 14</i>	282				<i>Idem</i>
1552	1	<i>Idem</i>	<i>Loire 15</i>	289				<i>Idem</i>
1553	1	<i>Idem</i>	<i>Sassa</i>	535				<i>Idem</i>
1554	1	Chaland à clapet						Entreprise Auguste Marcellin
1555—1558	4	Baleinières	No 2 — 3 — 4 — 5					C. G. T.
1559—1560	2	Embarcations						C. G. T.
1561	1	Mahonne	<i>Betta</i>					Sté Marseillaise de Trafic Maritime
1562	1	Mahonne	<i>Ollta</i>					<i>Idem</i>
1563	1	Drague	<i>Centaure</i>	575				Dir. Centr. Int. Marit.
1564	1	Drague	<i>La Clervalaise</i>					Entreprise Auguste Marcellin
1565	1	Chaland Grue	<i>No 6</i>	240				Mory et Cie
1566	1	Chaland Grue	<i>No 10</i>					<i>Idem</i>
1567	1	Grue	<i>Prietsmann</i>					Entreprise Auguste Marcellin
1568	1	Ponton grue à vapeur	<i>IR 1</i>		1500	16×6×2,40	30	St. An. Transit et Transport Jules Roy
1569	1	<i>Idem</i>	<i>IR 2</i>		1500	16×6×2,40	30	<i>Idem</i>
1570	1	<i>Idem</i>	<i>IR 3</i>		1500	16×6×2,50	30	<i>Idem</i>
1571	1	<i>Idem</i>	<i>IR 5</i>		1500	16×6×2,50	30	<i>Idem</i>
1572	1	<i>Idem</i>	<i>IR 7</i>		1500	16×6×2,50	16	<i>Idem</i>
1573	1	Ponton d'accou- plement						C.G.T.
1574—1576	3	Pontons-Suceuses						Fédération Nationale des Travaux Publics
1577	1	Ponton Mature						Sté Marseillaise de Trafic Maritime
1578—1579	2	Pontons Flottants				25×19,50 × 3,30		Baste Andre - La Rochelle
1580	1	Ponton	<i>Troya No 5.000</i>					Fédération Nationale des Travaux Publics
1581	1	Ponton	<i>Robuste D.</i>					Sté Marseillaise de Trafic Maritime
1582	1	Ponton		10				C.G.T.

MARINE MARCHANDE
BATIMENTS ET MATERIEL
DE SERVITUDE

ТОРГОВЫЙ ФЛОТ
СУДА И ПЛОВУЧЕЕ
ОБОРУДОВАНИЕ ПОРТОВ

MERCANTILE MARINE
SHIPS AND HARBOUR CRAFTS

HAFENAUSRÜSTUNG
SCHIFFE UND SCHWIMMENDE
HANDELSMARINE

1583	1	Ponton	<i>Ponton 1</i>	—		C.G.T.
1584	1	Ponton	<i>Ponton 2</i>	—		C.G.T.
1585	1	Ponton de poste à flot			10×9,40 18	Port Autonome du Havre
1586	1	Passerelle de poste à flot				Port Autonome du Havre

Numéro de classement	Quantité	Désignation	Caractéristiques	No de fabrication	Poids en kg		Propriétaire
1587	1	Hélice Babord	<i>Bronze IX-B VA</i>	1.425	5.250		C.G.T.
1588	1	Hélice Centrale	<i>Bronze IX-B VA</i>	1.302	7.550		C.G.T.
1589	1	Hélice Tribord	<i>Bronze IX-B VM</i>	133	15.400		C.G.T.
1590	1	Hélice Babord	<i>Bronze IX-B</i>	134	15.400		C.G.T.

NAVIGATION FLUVIALE

РЕЧНОЕ СУДОХОДСТВО

INLAND NAVIGATION

BINNENSCHIFFFAHRT

Numéro de classement	Devise	N° matricule	Tonnage	Numéro de classement	Devise	N° matricule	Tonnage
Номер объекта	Наименование	Номер судового регистра	Тоннаж	Номер объекта	Наименование	Номер судового регистра	Тоннаж
Item Number	Ships Name	Registration number	Tonnage	Item Number	Ships Name	Registration number	Tonnage
Laufende Nummer	Schiffsnamen	Schiffsregister-nummer	Tonnen-gehalt	Laufende Nummer	Schiffsnamen	Schiffsregister-nummer	Tonnen-gehalt

BATEAUX MARCHANDISES GÉNÉRALES

1591	Afrique	P. 10.165	356
1592	Ajax	Li. 7.741	332
1593	Algue	Li. 8.563	331
1594	Alsace	P. 10.700	317
1595	Altair	P. 10.393	312
1596	Annette III	P. 11.654	347
1597	Auby	Stc. 992	330
1598	Bayard	P. 9.071	341
1599	Baudoin	Ny. 3.388	360
1600	Branly	Li. 8.323	361
1601	Cambronne	P. 10.261	342
1602	Carpe	P. 10.835	344
1603	Chevreuil	P. 10.087	366
1604	Condorcet	Str. 249 F	829
1605	Dey	Li. 9.053	341
1606	Douaumont	St. C. 689	346
1607	Etoc	Lg. 8.047	366
1608	Flèche d'or	Li. 1.904	315
1609	Florence	Ch. 1.155	346
1610	Fortier Bernard	P. 10.512	347
1611	Fritzen 23	—	300
1612	Idem 24	—	300
1613	Gardenia	Lo. 8.529	331
1614	Gaston	P. 10.897	353
1615	Général Lasson	P. 1.418	337
1616	Glanon	P. 11.679	336
1617	Iceberg	Ch. 1.192	331
1618	Iceberg	Li. 9.258	256
1619	Ixo	Li. 9.079	387
1620	La Dèche	P. 11.601	316
1621	Le Présent	P. 11.746	346
1622	LR II Louise	P. 10.549	365
1623	LR 12 Andre	P. 10.044	370
1624	LR 33 Lucie	P. 10.946	370

1625	Marcelle	P. 11.423	329
1626	Maryse	P. 9.730	330
1627	Mars	P. 10.995	379
1628	Mont Blanc 39	Li. 8.312	327
1629	Idem 32	Li. 8.280	327
1630	Idem 45	Li. 8.437	313
1631	Idem 18	STC. 1.024	349
1632	Mithra	Li. 8.408	406
1633	Ney	P. 10.261	344
1634	Nord	Li. 9.139	316
1635	Orival	P. 11.569	344
1636	Parcival	P. 11.202	268
1637	Philomate	P. 11.668	337
1637	Philomate	P. 11.451	336
1638	Porvoir	P. 11.327	387
1640	Rachel	Li. 9.039	405
1641	Regina	Ch. 1.183	360
1642	Rombas	Li. 8.599	361
1643	Saumon	P. 10.916	330
1644	Savale	Li. 9.287	362
1645	St.-Jean	P. 11.693	325
1646	St.-Pierre	Li. 9.033	394
1647	Vidi	Li. 9.249	388
1648	Vife	Ny. 3.376	331

BATEAUX MARCHANDISES à NEZ-COUPÉ

1649	Agnès	P. 11.040	340
1650	Aldee	Li. 8.352	330
1651	Gasajo	P. 11.326	346
1652	Jeannette	P. 11.314	341
1653	Lougre	Li. 9.041	351
1654	Max	Li. 8.668	330
1655	Mont Blanc 41	Li. 8.365	313
1656	Océan	P. 11.560	336
1657	Pierre	P. 8.951	326

NAVIGATION FLUVIALE

РЕЧНОЕ СУДОХОДСТВО

INLAND NAVIGATION

BINNENSCHIFFFAHRT

1658	<i>Rean</i>	Li. 3.208	347
1659	<i>Seral</i>	P. 11.036	355
1660	<i>Ste-Thérèse</i>	Li. 11.504	332
1661	<i>St-Georges</i>	Li. 8.774	335

1697	<i>Saône</i>	P. 9.108	373
1698	<i>Savoie</i>	P. 11.844	316
1699	<i>Shell</i>	P. 10.584	648
1700	<i>Ste. Geneviève</i>	Ny. 3.123	
1701	<i>Vinotra 4</i>	Stc. 910	
1702	<i>Vinotra 9</i>	P. 11.404	
1703	<i>Zephiros</i>	P. 17.311	327
1704	<i>Tormentos</i>	P. 11.815	362

BATEAUX-CITERNES

1662	<i>Aigrette</i>	P. 10.508	
1663	<i>Auster</i>	Stc. 1.076	318
1664	<i>Baguios</i>	P. 11.829 F	343
1665	<i>Bourgogne</i>	P. 11.124	311
1666	<i>Citerna 2</i>	Ly. 1.194	616
1667	<i>Citerna 5</i>	Ly. 1.197	391
1668	<i>Cyclone</i>	P. 11.497	320
1669	<i>Dacia</i>	Stcl. 128	381
1670	<i>Dauphiné</i>	P. 11.265	324
1671	<i>Exior</i>	P. 11.434	367
1672	<i>Flamant</i>	P. 10.551	
1673	<i>Geneviève</i>	P. 11.335	319
1674	<i>Gennevillos</i>	P. 11.405	314
1675	<i>Granit</i>	Stc. 1.118	344
1676	<i>Houlin</i>	P. 11.595	334
1677	<i>Marcelle</i>	P. 11.469 F	
1678	<i>Marne</i>	P. 10.337	374
1679	<i>Médina</i>	P. 11.799	342
1680	<i>Menton</i>	Stc. 1.013	418
1681	<i>Millet XI</i>	P. 11.142	422
1682	<i>Napoléon</i>	P. 11.662	379
1683	<i>Non Verba</i>	Li. 8.638	323
1684	<i>Patricia</i>	Li. 7.550	334
1685	<i>Prés. Bartroux</i>	P. 11.607	379
1686	<i>Puymorens</i>	P. 11.785	212
1687	<i>Rama</i>	P. 10.999	313
1688	<i>Ramses</i>	P. 11.000	314
1689	<i>Regulus</i>	R. 11.017	315
1690	<i>Rira</i>	P. 11.413	377
1691	<i>Roseau</i>	P. 11.010	312
1692	<i>R. P. N. 8</i>	Li. 10.776	317
1693	<i>R. P. N. 15</i>	P. 11.805	340
1694	<i>Typhon</i>	P. 11.492	320
1695	<i>Samuel</i>	P. 10.569	
1696	<i>Sarah</i>	P. 9.331	338

CHALANDS DU RHÔNE

1705	<i>Biche</i>	Li. 1.217	562
1706	<i>Chamois</i>	Ly. 1.179	535
1707	<i>Curie</i>	Ly. 1.210	
1708	<i>Francisque</i>	Li. 1.181	535
1709	<i>Isard</i>	Ly. 1.205	539
1710	<i>Marseille</i>	Ly. 1.214	
1711	<i>Moselle I</i>	Ly. 1.191	258
1712	<i>Moselle II</i>	Ly. 1.187	313

BATEAUX RHENANS

1713	<i>About Edm.</i>	Str. 242	620
1714	<i>Autinea</i>	79	1.561
1715	<i>Ave Maria</i>	22	863
1716	<i>Bourgogne</i>	67	1368
1717	<i>Bowier</i>	141	533
1718	<i>Circe</i>	46	721
1719	<i>Comptoir 12</i>	205	1.246
1720	<i>Comptoir 21</i>	179	1.500
1721	<i>Galabe</i>	100	1.497
1722	<i>Gauthier Theop</i>	346	806
1723	<i>Hanoi</i>	215	1.350
1724	<i>Lloyd Rhénan</i>	246	1.477
1725	<i>Marilou</i>	131	815
1726	<i>Nausica</i>	49	1.498
1727	<i>Nébuleux</i>	169	1.476
1728	<i>Nemsis</i>	171	1.483
1729	<i>Niobe</i>	42	1.498
1730	<i>Oran</i>	233	1.394
1731	<i>Rip</i>	75	1.833
1732	<i>Roussillon, Le</i>	32	1.665

3^e PARTIE

VEHICULES AUTOMOBILES

ЧАСТЬ III

АВТОТРАНСПОРТНЫЕ СРЕДСТВА

3rd PART

MOTOR VEHICLES

3. TEIL

AUTOFAHRZEUGE



CHAPITRE I

VEHICULES A MOTEUR A COMBUSTION INTERNE

ГЛАВА I

**АВТОТРАНСПОРТНЫЕ СРЕДСТВА С МОТОРАМИ ВНУТРЕННЕГО
СГОРАНИЯ**

CHAPTER I

VEHICLES WITH INTERNAL COMBUSTION ENGINE

KAPITEL I

FAHRZEUGE MIT VERBRENNUNGSMOTOREN

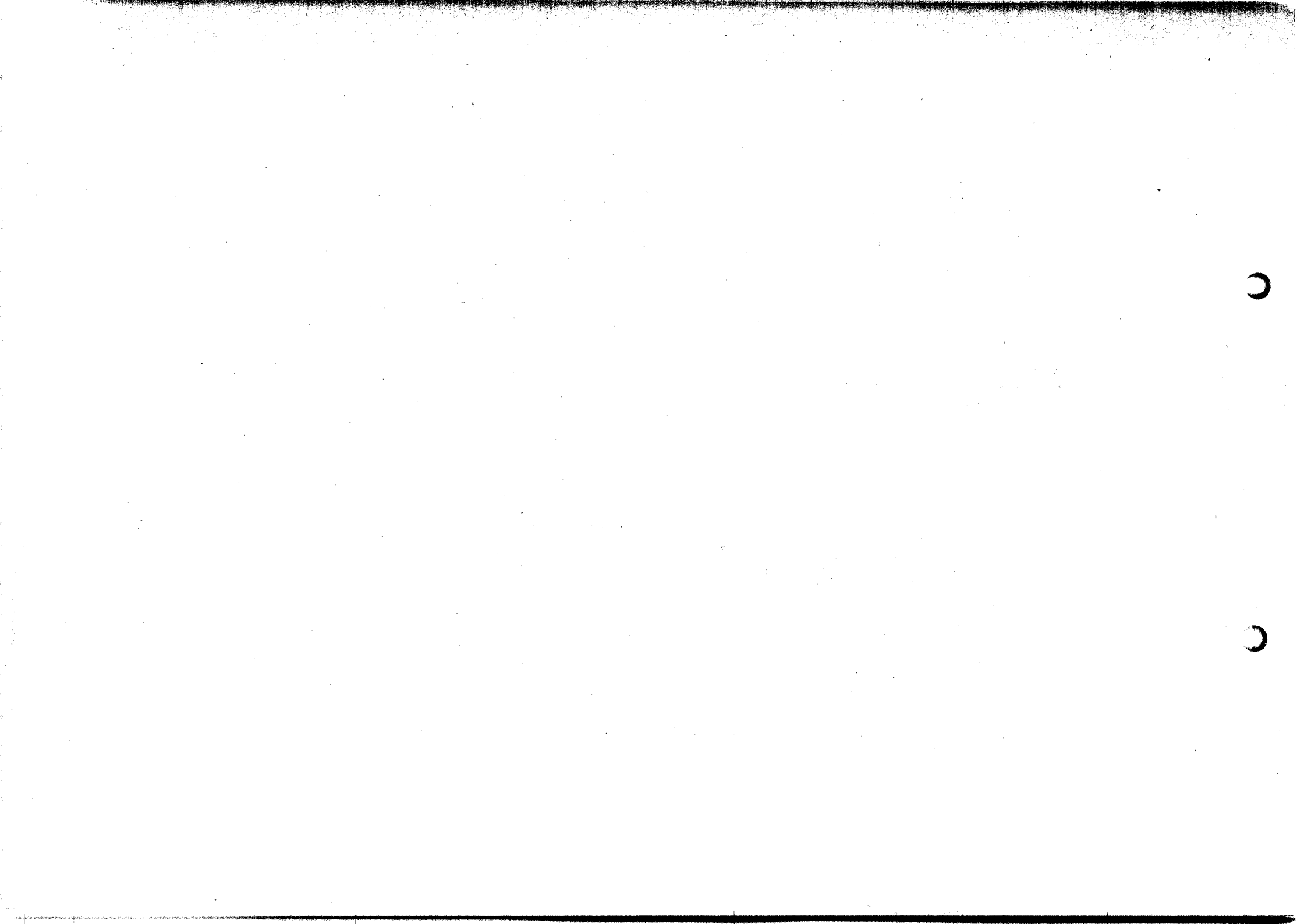

VEHICULES AUTOMOBILES

АВТОТРАНСПОРТНЫЕ СРЕДСТВА

MOTOR VEHICLES

AUTOFahrZEUGE

MARQUE	N° de classement	Type	N° du châssis	N° du moteur	N° du dossier	MARQUE	N° de classement	Type	N° du châssis	N° du moteur	N° du dossier
Завод	Номер объекта	Тип	Номер шасси	Номер мотора	Номер дела	Завод	Номер объекта	Тип	Номер шасси	Номер мотора	Номер дела
Make	Item number	Type	Frame number	Motor number	File number	Make	Item number	Type	Frame number	Motor number	File number
Fabrikat	Laufende Nummer	Typ	Rahmennummer	Nummer des Motors	Aktennummer	Fabrikat	Laufende Nummer	Typ	Rahmennummer	Nummer des Motors	Aktennummer
ADLER						AMILCAR					
Voiture de tourisme .	1	Y	123.782	219.027	55.575	Voitures de tourisme .	28	C 4	7.932	1.933	33.583
						Idem	29	C 4	7.971	1.873	36.229
ALFA-ROMEO						AMILCAR					
Voiture de tourisme .	2		412.257	412.257	43.486	Idem	30	C 4	9.109	2.389	33.310
						Idem	31		15.594		1.263
ALLIS CHALMER						AMILCAR					
Véhicule industriel . .	3	WSO	1.062		42.484	Idem	32		18.077		1.316
						Idem	33	M 2	28.982	80.425	654
AMILCAR						AMILCAR					
Véhicules industriels .	4	B 38	1.505	1.595	36.300	Idem	34	M 2	75.099	25.889	18.168
Idem	5	B 38	1.511		B 378	Idem	35	»	75.385	26.313	3.167
Idem	6	B 38	1.541		»	Idem	36	M 2	75.846	26.758	6.568
Idem	7	B 38	1.542		»	Idem	37	M 2	77.504	28.451	55.071
Idem	8	B 38	1.544		»	Idem	38	M 2	80.590		B 3.752
Idem	9	B 38	1.587		»	Idem	39	M 2	80.765		54.564
Idem	10	B 38	1.592		»	Idem	40	M 2	80.847	29.589	B 4.345
Idem	11	B 38	1.611		»	Idem	41	M 3	85.630	30.680	1.910
AMILCAR						AMILCAR					
Voitures de tourisme .	12	N 7	245	2.104	34.923	Idem	42	G 36	100.106		47.512
Idem	13	»	369	2.218	48.207	Idem	43	M 2		26.989	15.158
Idem	14	CS 8	723	15.612	42.429	Idem	44				3.806
Idem	15	B 38	759	8.763	47.626	Idem	45				3.434
Idem	16	B 38	836	8.944	35.102	Idem	46				6.116
Idem	17	B 38	841		B 4.997	ARIES					
Idem	18	B 38	995	9.008	35.607	Véhicules industriels .	47	R 5/6			4.277
Idem	19	C 3	1.011		4.448	Idem	48	R 5/6			B 3.831
Idem	20	B 38	1.035	9.180	B 2.701	ARIES					
Idem	21	C 3	1.243		B 3.752	Voitures de tourisme .	49	10—50	19.854		52.548
Idem	22	C.G.S.	1.530		1.955	Idem	50	10—50	436.885		48.336
Idem	23	C.C.	2.823	2.336	3.008	Idem	51	S 5/8			4.733
Idem	24	C 4	5.008	5.478	51.459	AUSTIN					
Idem	25	C 4	5.594	2.718	3.806	Véhicules industriels .	52		1.443		B 2.774
Idem	26	C 4	7.597		44.672	Idem	53				B 2.774
Idem	27	C 4	7.819	1.794	43.889	Idem	54	GVC	191.356	10.195.167	54.526
						Voiture de tourisme .	55		33.895		B 4.997

VEHICULES AUTOMOBILES

АВТОТРАНСПОРТНЫЕ СРЕДСТВА

MOTOR VEHICLES

AUTOFahrzeuge

MARQUE	N° de classement	Type	N° du châssis	N° du moteur	N° du dossier	MARQUE	N° de classement	Type	N° du châssis	N° du moteur	N° du dossier
AUTO-UNION						BERLIET					
Voitures de tourisme .	56		5.063.507	678.644	35.145	Véhicules industriels .	80	VSFN	C 433		47.694
Idem	57		8.502.225	220.537	49.163	Idem	81	VSFN	C 543	124.916	B 4.997
						Idem	82		CB 12	38.615	33.523
BALLOT						Idem	83	VSEN	D 81		B 378
Voiture de tourisme .	58		39.249	39.249	37.162	Idem	84	VSEFN	D 185		B 2.774
						Idem	85	VSEN	D 441		54.920
BEDFORD						Idem	86	VSEN 2	D 444	1.018	54.920
Véhicules industriels .	59		WLCA 13.040		30.136	Idem	87	VSEN	D 468		47.713
Idem	60	WLT	406.069	WT 17.625	40.896	Idem	88	VDGA 11	E 57		35.521
Idem	61	N		971.424	B 4.997	Idem	89	VDAN 6	E 204		47.371
						Idem	90	»	E 226	4.346	B 2.701
BENJAMIN						Idem	91	»	E 343	4.638 MDF 2 C	34.674
Voitures de tourisme .	62	R	974		37.500	Idem	92	»	E 384	24.719 MDF	37.204
Idem	63	B	6.476		B 4.345	Idem	93	»	E 412		47.704
						Idem	94	»	E 437	4.968 MDF	49.348
BENTLEY						Idem	95	»	E 603	1.391.180	B 3.831
Véhicule industriel .	64				B 2.701	Idem	96	»	E 605	1.387.150	B.3.831
						Idem	97	»	E 606		33.219
BENTLEY						Idem	98	VDC	G 1		39.023
Voitures de tourisme .	65		BI 35 BL	54 BI	38.238	Idem	99	VDCNG	G 101		52.026
Idem	66	7 D	27.440	2.388	47.545	Idem	100	VDCN	G 125	5.022 MDFC	31.764
						Idem	101	VDCNG	G 181		B 3.570
BENZ						Idem	102	VDCNG	G 213	2.701 MPFG	51.875
Véhicules industriels .	67	F 2	M 315	41/336.940	47.319	Idem	103	VDCN 6	G 418	4.049 MDF 2 C	37.574
Idem	68	28	22.442	94.568/69	49.977	Idem	104	»	G 643	4.362	31.017
Idem	69	28	22.446	491.586/87	49.977	Idem	105	»	G 711		B 3.570
Idem	70	28	22.451	492.309/69	49.977	Idem	106	»	G 898		B 2.701
Idem	71	28	22.463	491.307/87	49.977	Idem	107	»	G 1.051		35.427
Idem	72		F 27.104	555.713/14	52.553	Idem	108	VDCNK 2	G 1.064		31.250
Idem	73				B 4.572	Idem	109	VDCA	G 1.115	4.974 MDF 2	B 4.997
Idem	74				B 4.572	Idem	110	VDCNG	G 1.125	5.022	31.764
						Idem	111	»	G 1.186		53.913
BERLIET						Idem	112	»	G 1.197		48.042
Véhicules industriels .	75	VIRF 11	B 126		B 4.572	Idem	113	VDCN 6	G 1.713		35.610
Idem	76	VIPN	B 10.140		34.618	Idem	114	VDCAG	G 1.886		33.037
Idem	77	VSFN	C115		39.023	Idem	115	»	G 1.917		49.569
Idem	78	VSFN	C 135	NKR 22.394	B 4.997	Idem	116	»	G 1.941		39.370
Idem	79	VSFN	C 327	2.505	38.167	Idem	117	»	G 2.092		42.416
						Idem	118	»	G 2.143	361	41.424
						Idem	119	»	G 2.150	368	B 5.021
						Idem	120	»	G 2.221		45.163

VEHICULES AUTOMOBILES						АВТОТРАНСПОРТНЫЕ СРЕДСТВА						MOTOR VEHICLES						AUTOFahrZEUGE						
MARQUE	N° de classement	Type	N° du châssis	N° du moteur	N° du dossier	MARQUE	N° de classement	Type	N° du châssis	N° du moteur	N° du dossier	MARQUE	N° de classement	Type	N° du châssis	N° du moteur	N° du dossier	MARQUE	N° de classement	Type	N° du châssis	N° du moteur	N° du dossier	
BERLIET						BERLIET						BERLIET						BERLIET						
Véhicules industriels .	121	VDC	G 2.292		39.693	Véhicules industriels .	512	VDCAG	G 5.368			Véhicules industriels .	512	VDCAG	G 5.368			Véhicules industriels .	512	VDCAG	G 5.368			
Idem	122	VDCAG	G 2.306		37.903	à			à			à			à			à						
Idem	123	»	G 2.346	589	39.722	561	»		G 5.417			561	»		G 5.417			561	»					C 1.000
Idem	124	»	G 2.373		55.687	562	»		G 5.418			562	»		G 5.418			562	»					42.138
Idem	125	»	G 2.447	694	B 3.570	563	»		G 5.419			563	»		G 5.419			563	»					
Idem	126	»	G 2.450	657 MPFG	51.252	à			à			à			à			à						
Idem	127	»	G 2.506		31.054	669	»		G 5.525			669	»		G 5.525			669	»					C 1.000
Idem	128	»	G 2.524		43.419	670	»		G 5.526	2.409		670	»		G 5.526	2.409		670	»					40.529
Idem	129	»	G 2.535	708 MPFG	B 3.570	671	»		G 5.527			671	»		G 5.527			671	»					
Idem	130	VDCAG 15	G 2.536		55.596	à			à			à			à			à						
Idem	131	»	G 2.572		51.132	890	»		G 5.746			890	»		G 5.746			890	»					C 1.000
Idem	132	»	G 2.596		B 2.701	891	VDCAG 15		G 5.747			891	VDCAG 15		G 5.747			891	VDCAG 15					55.576
Idem	133	»	G 2.650	838	55.365	892	VDCAG		G 5.748			892	VDCAG		G 5.748			892	VDCAG					
Idem	134	»	G 2.875		47.679	à			à			à			à			à						
Idem	135	»	G 2.932	1.192	B 3.570	965	»		G 5.821			965	»		G 5.821			965	»					C 1.000
Idem	136	VDCA 16	G 3.533	2.528	50.645	966	»		G 5.822			966	»		G 5.822			966	»					B 3.855
Idem	137	»	G 3.966		39.023	967	»		G 5.823			967	»		G 5.823			967	»					
Idem	138	»	G 4.170	3.171	36.047	à			à			à			à			à						
Idem	139	»	G 4.171		31.126	970	»		G 5.826			970	»		G 5.826			970	»					C 1.000
Idem	140	»	G 4.187		39.023	971	»		G 5.827			971	»		G 5.827			971	»					34.429
Idem	141	»	G 4.197		39.023	972	»		G 5.828			972	»		G 5.828			972	»					
Idem	142	»	G 4.200		B 3.570	à			à			à			à			à						
Idem	143	»	G 4.232		39.023	1211	»		G 6.067			1211	»		G 6.067			1211	»					C 1.000
Idem	144	»	G 4.437		39.023	1212	»		G 6.068			1212	»		G 6.068			1212	»					35.720
Idem	145	VDCAG	G 5.001			1213	»		G 6.069			1213	»		G 6.069			1213	»					C 1.000
Idem	à		à			1214	»		G 6.070			1214	»		G 6.070			1214	»					51.989
Idem	225		G 5.081		C 1.000	1215	»		G 6.071			1215	»		G 6.071			1215	»					
Idem	226	»	G 5.082		47.861	à			à			à			à			à						
Idem	227	»	G 5.083			1328	»		G 6.184			1328	»		G 6.184			1328	»					C 1.000
Idem	à		à			1329	»		G 6.185			1329	»		G 6.185			1329	»					33.307
Idem	292		G 5.148		C 1.000	1330	»		G 6.186			1330	»		G 6.186			1330	»					
Idem	293	»	G 5.149		51.252	à			à			à			à			à						
Idem	294	»	G 5.150			1338	»		G 6.194			1338	»		G 6.194			1338	»					C 1.000
Idem	à		à			1339	»		G 6.195	2.690 MPFG		1339	»		G 6.195	2.690 MPFG		1339	»					31.237
Idem	447		G 5.303		C 1.000	1340	»		96.196			1340	»		96.196			1340	»					
Idem	448	»	G 5.304	1.516	B 3.570	à			à			à			à			à						
Idem	449	»	G 5.305			1559	»		G 6.415			1559	»		G 6.415			1559	»					C 1.000
Idem	à		à			1560	»		G 6.416			1560	»		G 6.416			1560	»					B 3.570
Idem	510		G 5.366		C 1.000	1561	»		G 6.417			1561	»		G 6.417			1561	»					
Idem	511	»	G 5.367	1.577	B 3.570	à			à			à			à			à						
Idem						1697	»		G 6.553			1697	»		G 6.553			1697	»					C 1.000

VEHICULES AUTOMOBILES

АВТОТРАНСПОРТНЫЕ СРЕДСТВА

MOTOR VEHICLES

AUTOFahrZEUGE

MARQUE	N° de classement	Type	N° du châssis	N° du moteur	N° du dossier	MARQUE	N° de classement	Type	N° du châssis	N° du moteur	N° du dossier
BERLIET						BERLIET					
Véhicules industriels .	1698	VDCAG	G 6.554	2.522 MPP	38.573	Véhicules industriels .	1838	GDR A	H 2.705	1.717	47.080
Idem	1699	»	G 6.555			Idem	1839	»	H 2.795	1.803	47.080
	à		à			Idem	1840	»	H 3.182	GDR A	35.174
	1800		G 6.656		C 1.000	Idem	1841	»			35.118
Idem	1801	»	G 6.925	19.905	B 3.570	Idem	1842	»			55.346
Idem	1802	GDR	H 16	MDB 3 R	48.397	Idem	1843	»			
Idem	1803	GDR	H 43	MDR 3 R	51.951	Idem	1844	GDR A	H 3.255		48.118
Idem	1804	GDR	H 139	396	B 3.012 A	Idem	1845	GDR AG	H 3.333	757 MPBG	B 3.570
Idem	1805	GDR 7	H 252		42.913	Idem	1846	»	H 3.360		33.229
Idem	1806	GDR 7	H 309		B 2.701	Idem	1847	»	H 3.404		34.511
Idem	1807	GDRAG	H 435		B 4.712	Idem	1848	»	H 3.470		35.926
Idem	1808	GDR 7	H 643		35.610	Idem	1849	»	H 3.514		42.457
Idem	1809	GDRAG	H 848	MPF 864	37.659	Idem	1850	»	H 3.618		34.112
Idem	1810	»	H 884		B 2.701	Idem	1851	»	H 3.635	1.020 MPBG	33.019
Idem	1811	»	H 892		39.693	Idem	1852	»	H 3.666		46.605
Idem	1812	»	H 947		B 2.701	Idem	1853	»	H 3.679		51.027
Idem	1813	»	H 978		34.112	Idem	1854	»	H 3.808		37.346
Idem	1814	GDR A	H 1.154		48.021	Idem	1855	»	H 3.827	1.336 MPB 3 G	B 3.570
Idem	1815	»	H 1.173		48.021	Idem	1856	GDR A 19G	H 3.855	1.230 MPB 3 G	45.954
Idem	1816	»	H 1.296		B 3.320	Idem	1857	GDR AG	H 4.058	1.465 MPGB	B 3.570
Idem	1817	»	H 1.301		48.021	Idem	1858	»	H 4.071		48.293
Idem	1818	»	H 1.345	355	B 2.744	Idem	1859	»	H 4.116	1.491	B 3.570
Idem	1819	»	H 1.849		48.021	Idem	1860	»	H 4.407		B 2.701
Idem	1820	»	H 1.931		48.021	Idem	1861	»	H 4.427		54.526
Idem	1821	»	H 1.935		48.021	Idem	1862	»	H 4.480	4.921/2 A 2	B 4.887
Idem	1822	»	H 1.940		48.021	Idem	1863	»	H 4.523		45.159
Idem	1823	»	H 1.943		48.021	Idem	1864	»	H 4.591		41.704
Idem	1824	»	H 1.949		48.021	Idem	1865	»	H 4.636	2.003 MPB 3 G	35.526
Idem	1825	»	H 1.952		48.021	Idem	1866	»	H 4.704	3.653 MPB 3 G	31.411
Idem	1826	»	H 1.953		48.021	Idem	1867	»	H 4.723	2.174 MPB 3 G	43.402
Idem	1827	»	H 1.954		48.021	Idem	1868	»	H 4.781		
Idem	1828	»	H 1.955		48.021		à		à		
Idem	1829	»	H 1.959		48.021		1941		H 4.854		C 1.000
Idem	1830	»	H 2.075		48.027	Idem	1942	»	H 4.855		49.673
Idem	1831	»	H 2.248		35.610	Idem	1943	»	H 4.856		
Idem	1832	»	H 2.255	1.269 MPP	47.373		à		à		
Idem	1833	»	H 2.370	1.301	37.119		1970		H 4.883		C 1.000
Idem	1834	»	H 2.401	1.410 MPF	36.047	Idem	1971	»	H 4.884		38.089
Idem	1835	»	H 2.403	1.419 MPF	36.047	Idem	1972	»	H 4.885		
Idem	1836	»	H 2.577	1.588	47.080		à		à		
Idem	1837	»	H 2.662	1.676	47.080		2003		H 4.916		C 1.000

VEHICULES AUTOMOBILES

АВТОТРАНСПОРТНЫЕ СРЕДСТВА

MOTOR VEHICLES

AUTOFahrzeuge

MARQUE	N° de classement	Type	N° du châssis	N° du moteur	N° du dossier	MARQUE	N° de classement	Type	N° du châssis	N° du moteur	N° du dossier
BERLIET						BERLIET					
Véhicules industriels .	2004	GDRAG	H 4.917		31.126	Véhicules industriels .	2109	GDRA 28 W	H 5.022	520 MPB ³	B 5.025
Idem	2005	»	H 4.918			Idem	2110	»	H 5.023	524 »	»
	à		à			Idem	2111	»	H 5.024	533 »	»
	2014		H 4.927		C 1.000	Idem	2112	»	H 5.025	530 »	»
Idem	2015	»	H 4.928		37.870	Idem	2113	»	H 5.026	526 »	»
Idem	2016		H 4.929			Idem	2114	»	H 5.027	532 »	»
	à		à			Idem	2115	»	H 5.028	525 »	»
	2061		H 4.974		C 1.000	Idem	2116	»	H 5.029	527 »	»
Idem	2062	»	H 4.975	2.373 MPB 3 G	47.659	Idem	2117	»	H 5.030	534 »	»
Idem	2063	»	H 4.976			Idem	2118	»	H 5.031	539 »	»
	à		à			Idem	2119	»	H 5.032	543 »	»
	2069		H 4.982		C 1.000	Idem	2120	»	H 5.033	537 »	»
Idem	2070		H 4.983	2.399 MPB 3 G	31.702	Idem	2121	»	H 5.034	536 »	»
Idem	2071	»	H 4.984			Idem	2122	»	H 5.035	538 »	»
	à		à			Idem	2123	»	H 5.036	528 »	»
	2082		H 4.995		C 1.000	Idem	2124	»	H 5.037	540 »	»
Idem	2083	»	H 4.996	2.420	B 3.570	Idem	2125	»	H 5.038	555 »	»
Idem	2084	»	H 4.997			Idem	2126	»	H 5.039	535 »	»
	à		à			Idem	2127	»	H 5.040	546 »	»
	2087		H 5.000		C 1.000	Idem	2128	»	H 5.041	549 »	»
Idem	2088	GDRA 28 W	H 5.001	501 MPB ³	B 5.025	Idem	2129	»	H 5.042	552 »	»
Idem	2089	»	H 5.002	506 »	»	Idem	2130	»	H 5.043	548 »	»
Idem	2090	»	H 5.003	509 »	»	Idem	2131	»	H 5.044	550 »	»
Idem	2091	»	H 5.004	515 »	»	Idem	2132	»	H 5.045	542 »	»
Idem	2092	»	H 5.005	507 »	»	Idem	2133	»	H 5.046	541 »	»
Idem	2093	»	H 5.006	508 »	»	Idem	2134	»	H 5.047	547 »	»
Idem	2094	»	H 5.007	519 »	»	Idem	2135	»	H 5.048	567 »	»
Idem	2095	»	H 5.008	518 »	»	Idem	2136	»	H 5.049	544 »	»
Idem	2096	»	H 5.009	512 »	»	Idem	2137	»	H 5.050	554 »	»
Idem	2097	»	H 5.010	504 »	»	Idem	2138	»	H 5.051	558 »	»
Idem	2098	»	H 5.011	505 »	»	Idem	2139	»	H 5.052	531 »	»
Idem	2099	»	H 5.012	511 »	»	Idem	2140	»	H 5.053	565 »	»
Idem	2100	»	H 5.013	514 »	»	Idem	2141	»	H 5.054	561 »	»
Idem	2101	»	H 5.014	510 »	»	Idem	2142	»	H 5.055	568 »	»
Idem	2102	»	H 5.015	502 »	»	Idem	2143	»	H 5.056	569 »	»
Idem	2103	»	H 5.016	503 »	»	Idem	2144	»	H 5.057	521 »	»
Idem	2104	»	H 5.017	516 »	»	Idem	2145	»	H 5.058	545 »	»
Idem	2105	»	H 5.018	517 »	»	Idem	2146	»	H 5.059	564 »	»
Idem	2106	»	H 5.019	513 »	»	Idem	2147	»	H 5.060	551 »	»
Idem	2107	»	H 5.020	523 »	»	Idem	2148	»	H 5.061	529 »	»
Idem	2108	»	H 5.021	502 »	»	Idem	2149	»	H 5.062	559 »	»

VEHICULES AUTOMOBILES

АВТОТРАНСПОРТНЫЕ СРЕДСТВА

MOTOR VEHICLES

AUTOFahrzeuge

MARQUE	N° de classement	Type	N° du châssis	N° du moteur	N° du dossier	MARQUE	N° de classement	Type	N° du châssis	N° du moteur	N° du dossier
BERLIET						BERLIET					
Véhicules industriels .	2150	GDRA 28 W	H 5.063	563 MPB ³	B 5.025	Véhicules industriels .	2191	GDRA 28 W	H 5.104	619 MPB ³	B 5.025
Idem	2151	»	H 5.064	562 »	»	Idem	2192	»	H 5.105	623 »	»
Idem	2152	»	H 5.065	553 »	»	Idem	2193	»	H 5.106	629 »	»
Idem	2153	»	H 5.066	560 »	»	Idem	2194	»	H 5.107	617 »	»
Idem	2154	»	H 5.067	556 »	»	Idem	2195	»	H 5.108	613 »	»
Idem	2155	»	H 5.068	573 »	»	Idem	2196	»	H 5.109	635 »	»
Idem	2156	»	H 5.069	570 »	»	Idem	2197	»	H 5.110	655 »	»
Idem	2157	»	H 5.070	571 »	»	Idem	2198	»	H 5.111	627 »	»
Idem	2158	»	H 5.071	578 »	»	Idem	2199	»	H 5.112	649 »	»
Idem	2159	»	H 5.072	572 »	»	Idem	2200	»	H 5.113	637 »	»
Idem	2160	»	H 5.073	566 »	»	Idem	2201	»	H 5.114	644 »	»
Idem	2161	»	H 5.074	577 »	»	Idem	2202	»	H 5.115	640 »	»
Idem	2162	»	H 5.075	579 »	»	Idem	2203	»	H 5.116	666 »	»
Idem	2163	»	H 5.076	574 »	»	Idem	2204	»	H 5.117	595 »	»
Idem	2164	»	H 5.077	580 »	»	Idem	2205	»	H 5.118	654 »	»
Idem	2165	»	H 5.078	575 »	»	Idem	2206	»	H 5.119	646 »	»
Idem	2166	»	H 5.079	576 »	»	Idem	2207	»	H 5.120	665 »	»
Idem	2167	»	H 5.080	557 »	»	Idem	2208	»	H 5.121	667 »	»
Idem	2168	»	H 5.081	587 »	»	Idem	2209	»	H 5.122	631 »	»
Idem	2169	»	H 5.082	586 »	»	Idem	2210	»	H 5.123	641 »	»
Idem	2170	»	H 5.083	588 »	»	Idem	2211	»	H 5.124	610 »	»
Idem	2171	»	H 5.084	593 »	»	Idem	2212	»	H 5.125	618 »	»
Idem	2172	»	H 5.085	585 »	»	Idem	2213	»	H 5.126	605 »	»
Idem	2173	»	H 5.086	584 »	»	Idem	2214	»	H 5.127	609 »	»
Idem	2174	»	H 5.087	581 »	»	Idem	2215	»	H 5.128	630 »	»
Idem	2175	»	H 5.088	594 »	»	Idem	2216	»	H 5.129	616 »	»
Idem	2176	»	H 5.089	583 »	»	Idem	2217	»	H 5.130	612 »	»
Idem	2177	»	H 5.090	598 »	»	Idem	2218	»	H 5.131	650 »	»
Idem	2178	»	H 5.091	589 »	»	Idem	2219	»	H 5.132	611 »	»
Idem	2179	»	H 5.092	591 »	»	Idem	2220	»	H 5.133	598 »	»
Idem	2180	»	H 5.093	582 »	»	Idem	2221	»	H 5.134	657 »	»
Idem	2181	»	H 5.094	602 »	»	Idem	2222	»	H 5.135	651 »	»
Idem	2182	»	H 5.095	597 »	»	Idem	2223	»	H 5.136	663 »	»
Idem	2183	»	H 5.096	596 »	»	Idem	2224	»	H 5.137	653 »	»
Idem	2184	»	H 5.097	599 »	»	Idem	2225	»	H 5.138	601 »	»
Idem	2185	»	H 5.098	603 »	»	Idem	2226	»	H 5.139	620 »	»
Idem	2186	»	H 5.099	607 »	»	Idem	2227	»	H 5.140	652 »	»
Idem	2187	»	H 5.100	675 »	»	Idem	2228	»	H 5.141	600 »	»
Idem	2188	»	H 5.101	626 »	»	Idem	2229	»	H 5.142	658 »	»
Idem	2189	»	H 5.102	621 »	»	Idem	2230	»	H 5.143	668 »	»
Idem	2190	»	H 5.103	622 »	»	Idem	2231	»	H 5.144	638 »	»

VEHICULES AUTOMOBILES

АВТОТРАНСПОРТНЫЕ СРЕДСТВА

MOTOR VEHICLES

AUTOFAHRZEUGE

MARQUE	N° de classement	Type	N° du châssis	N° du moteur	N° du dossier	MARQUE	N° de classement	Type	N° du châssis	N° du moteur	N° du dossier
BERLIET						BERLIET					
Vehicules industriels .	2232	GDRA 28 W	H 5.145	661 MPB ³	B 5.025	Vehicules industriels .	2273	GDRA 28 W	H 5.186	643 MPB ³	B 5.025
Idem	2233	»	H 5.146	624 »	»	Idem	2274	»	H 5.187	675 »	»
Idem	2234	»	H 5.147	662 »	»	Idem	2275	»	H 5.188	606 »	»
Idem	2235	»	H 5.148	590 »	»	Idem	2276	»	H 5.189	614 »	»
Idem	2236	»	H 5.149	664 »	»	Idem	2277	»	H 5.190	685 »	»
Idem	2237	»	H 5.150	633 »	»	Idem	2278	»	H 5.191	688 »	»
Idem	2238	»	H 5.151	673 »	»	Idem	2279	»	H 5.192	709 »	»
Idem	2239	»	H 5.152	670 »	»	Idem	2280	»	H 5.193	699 »	»
Idem	2240	»	H 5.153	608 »	»	Idem	2281	»	H 5.194	695 »	»
Idem	2241	»	H 5.154	636 »	»	Idem	2282	»	H 5.195	712 »	»
Idem	2242	»	H 5.155	647 »	»	Idem	2283	»	H 5.196	700 »	»
Idem	2243	»	H 5.156	632 »	»	Idem	2284	»	H 5.197	693 »	»
Idem	2244	»	H 5.157	669 »	»	Idem	2285	»	H 5.198	717 »	»
Idem	2245	»	H 5.158	615 »	»	Idem	2286	»	H 5.199	710 »	»
Idem	2246	»	H 5.159	687 »	»	Idem	2287	»	H 5.200	713 »	»
Idem	2247	»	H 5.160	634 »	»	Idem	2288	»	H 5.201	715 »	»
Idem	2248	»	H 5.161	642 »	»	Idem	2289	»	H 5.202	694 »	»
Idem	2249	»	H 5.162	645 »	»	Idem	2290	»	H 5.203	718 »	»
Idem	2250	»	H 5.163	648 »	»	Idem	2291	»	H 5.204	703 »	»
Idem	2251	»	H 5.164	689 »	»	Idem	2292	»	H 5.205	696 »	»
Idem	2252	»	H 5.165	628 »	»	Idem	2293	»	H 5.206	705 »	»
Idem	2253	»	H 5.166	684 »	»	Idem	2294	»	H 5.207	702 »	»
Idem	2254	»	H 5.167	690 »	»	Idem	2295	»	H 5.208	693 »	»
Idem	2255	»	H 5.168	691 »	»	Idem	2296	»	H 5.209	659 »	»
Idem	2256	»	H 5.169	676 »	»	Idem	2297	»	H 5.210	703 »	»
Idem	2257	»	H 5.170	604 »	»	Idem	2298	»	H 5.211	719 »	»
Idem	2258	»	H 5.171	677 »	»	Idem	2299	»	H 5.212	728 »	»
Idem	2259	»	H 5.172	686 »	»	Idem	2300	»	H 5.213	725 »	»
Idem	2260	»	H 5.173	681 »	»	Idem	2301	»	H 5.214	711 »	»
Idem	2261	»	H 5.174	639 »	»	Idem	2302	»	H 5.215	707 »	»
Idem	2262	»	H 5.175	692 »	»	Idem	2303	»	H 5.216	701 »	»
Idem	2263	»	H 5.176	660 »	»	Idem	2304	»	H 5.217	704 »	»
Idem	2264	»	H 5.177	683 »	»	Idem	2305	»	H 5.218	721 »	»
Idem	2265	»	H 5.178	656 »	»	Idem	2306	»	H 5.219	723 »	»
Idem	2266	»	H 5.179	672 »	»	Idem	2307	»	H 5.220	732 »	»
Idem	2267	»	H 5.180	674 »	»	Idem	2308	»	H 5.221	737 »	»
Idem	2268	»	H 5.181	671 »	»	Idem	2309	»	H 5.222	742 »	»
Idem	2269	»	H 5.182	679 »	»	Idem	2310	»	H 5.223	714 »	»
Idem	2270	»	H 5.183	680 »	»	Idem	2311	»	H 5.224	724 »	»
Idem	2271	»	H 5.184	682 »	»	Idem	2312	»	H 2.225	733 »	»
Idem	2272	»	H 5.185	678 »	»	Idem	2313	»	H 5.226	730 »	»

VEHICULES AUTOMOBILES

АВТОТРАНСПОРТНЫЕ СРЕДСТВА

MOTOR VEHICLES

AUTOFahrzeuge

MARQUE	N° de classement	Type	N° du châssis	N° du moteur	N° du dossier	MARQUE	N° de classement	Type	N° du châssis	N° du moteur	N° du dossier
BERLIET						BERLIET					
Véhicules industriels .	2314	GDRA 28 W	H 5.227	734 MPB ³	B 5.025	Véhicules industriels .	2355	GDRA 28 W	H 5.268	786 MPB ³	B 5.025
Idem	2315	»	H 5.228	720 »	»	Idem	2356	»	H 5.269	781 »	»
Idem	2316	»	H 5.229	736 »	»	Idem	2357	»	H 5.270	763 »	»
Idem	2317	»	H 5.230	739 »	»	Idem	2358	»	H 5.271	779 »	»
Idem	2318	»	H 5.231	741 »	»	Idem	2359	»	H 5.272	774 »	»
Idem	2319	»	H 5.232	746 »	»	Idem	2360	»	H 5.273	764 »	»
Idem	2320	»	H 5.233	722 »	»	Idem	2361	»	H 5.274	785 »	»
Idem	2321	»	H 5.234	697 »	»	Idem	2362	»	H 5.275	776 »	»
Idem	2322	»	H 5.235	729 »	»	Idem	2363	»	H 5.276	782 »	»
Idem	2323	»	H 5.236	735 »	»	Idem	2364	»	H 5.277	778 »	»
Idem	2324	»	H 5.237	727 »	»	Idem	2365	»	H 5.278	777 »	»
Idem	2325	»	H 5.238	716 »	»	Idem	2366	»	H 5.279	784 »	»
Idem	2326	»	H 5.239	726 »	»	Idem	2367	»	H 5.280	767 »	»
Idem	2327	»	H 5.240	706 »	»	Idem	2368	»	H 5.281	780 »	»
Idem	2328	»	H 5.241	744 »	»	Idem	2369	»	H 5.282	788 »	»
Idem	2329	»	H 5.242	745 »	»	Idem	2370	»	H 5.283	783 »	»
Idem	2330	»	H 5.243	743 »	»	Idem	2371	»	H 5.284	794 »	»
Idem	2331	»	H 5.244	740 »	»	Idem	2372	»	H 5.285	762 »	»
Idem	2332	»	H 5.245	738 »	»	Idem	2373	»	H 5.286	792 »	»
Idem	2333	»	H 5.246	731 »	»	Idem	2374	»	H 5.287	797 »	»
Idem	2334	»	H 5.247	755 »	»	Idem	2375	»	H 5.288	789 »	»
Idem	2335	»	H 5.248	758 »	»	Idem	2376	»	H 5.289	795 »	»
Idem	2336	»	H 5.249	757 »	»	Idem	2377	»	H 5.290	793 »	»
Idem	2337	»	H 5.250	753 »	»	Idem	2378	»	H 5.291	800 »	»
Idem	2338	»	H 5.251	748 »	»	Idem	2379	»	H 5.292	756 »	»
Idem	2339	»	H 5.252	752 »	»	Idem	2380	»	H 5.293	761 »	»
Idem	2340	»	H 5.253	754 »	»	Idem	2381	»	H 5.294	790 »	»
Idem	2341	»	H 5.254	760 »	»	Idem	2382	»	H 5.295	796 »	»
Idem	2342	»	H 5.255	769 »	»	Idem	2383	»	H 5.296	801 »	»
Idem	2343	»	H 5.256	772 »	»	Idem	2384	»	H 5.297	803 »	»
Idem	2344	»	H 5.257	768 »	»	Idem	2385	»	H 5.298	791 »	»
Idem	2345	»	H 5.258	773 »	»	Idem	2386	»	H 5.299	809 »	»
Idem	2346	»	H 5.259	770 »	»	Idem	2387	»	H 5.300	810 »	»
Idem	2347	»	H 5.260	765 »	»	Idem	2388	»	H 5.301	820 »	»
Idem	2348	»	H 5.261	751 »	»	Idem	2389	»	H 5.302	816 »	»
Idem	2349	»	H 5.262	775 »	»	Idem	2390	»	H 5.303	806 »	»
Idem	2350	»	H 5.263	759 »	»	Idem	2391	»	H 5.304	822 »	»
Idem	2351	»	H 5.264	749 »	»	Idem	2392	»	H 5.305	825 »	»
Idem	2352	»	H 5.265	750 »	»	Idem	2393	»	H 5.306	811 »	»
Idem	2353	»	H 5.266	766 »	»	Idem	2394	»	H 5.307	821 »	»
Idem	2354	»	H 5.267	771 »	»	Idem	2395	»	H 5.308	802 »	»

VEHICULES AUTOMOBILES

АВТОТРАНСПОРТНЫЕ СРЕДСТВА

MOTOR VEHICLES

AUTOFahrzeuge

MARQUE	N° de classement	Type	N° du châssis	N° du moteur	N° du dossier	MARQUE	N° de classement	Type	N° du châssis	N° du moteur	N° du dossier
BERLIET						BERLIET					
Véhicules industriels .	2396	GDRA 28 W	H 5.309	798 MPB ³	B 5.025	Véhicules industriels .	2437	GDRA 28 W	H 5.350	876 MPB ³	B 5.025
Idem	2397	»	H 5.310	797 »	»	Idem	2438	»	H 5.351	877 »	»
Idem	2398	»	H 5.311	805 »	»	Idem	2439	»	H 5.352	873 »	»
Idem	2399	»	H 5.312	823 »	»	Idem	2440	»	H 5.353	875 »	»
Idem	2400	»	H 5.313	808 »	»	Idem	2441	»	H 5.354	883 »	»
Idem	2401	»	H 5.314	817 »	»	Idem	2442	»	H 5.355	849 »	»
Idem	2402	»	H 5.315	815 »	»	Idem	2443	»	H 5.356	887 »	»
Idem	2403	»	H 5.316	813 »	»	Idem	2444	»	H 5.357	829 »	»
Idem	2404	»	H 5.317	814 »	»	Idem	2445	»	H 5.358	834 »	»
Idem	2405	»	H 5.318	818 »	»	Idem	2446	»	H 5.359	880 »	»
Idem	2406	»	H 5.319	804 »	»	Idem	2447	»	H 5.360	830 »	»
Idem	2407	»	H 5.320	819 »	»	Idem	2448	»	H 5.361	886 »	»
Idem	2408	»	H 5.321	827 »	»	Idem	2449	»	H 5.362	869 »	»
Idem	2409	»	H 5.322	812 »	»	Idem	2450	»	H 5.363	832 »	»
Idem	2410	»	H 5.323	799 »	»	Idem	2451	»	H 5.364	879 »	»
Idem	2411	»	H 5.324	807 »	»	Idem	2452	»	H 5.365	872 »	»
Idem	2412	»	H 5.325	826 »	»	Idem	2453	»	H 5.366	828 »	»
Idem	2413	»	H 5.326	824 »	»	Idem	2454	»	H 5.367	836 »	»
Idem	2414	»	H 5.327	852 »	»	Idem	2455	»	H 5.368	864 »	»
Idem	2415	»	H 5.328	838 »	»	Idem	2456	»	H 5.369	893 »	»
Idem	2416	»	H 5.329	848 »	»	Idem	2457	»	H 5.370	892 »	»
Idem	2417	»	H 5.330	863 »	»	Idem	2458	»	H 5.371	884 »	»
Idem	2418	»	H 5.331	851 »	»	Idem	2459	»	H 5.372	871 »	»
Idem	2419	»	H 5.332	850 »	»	Idem	2460	»	H 5.373	895 »	»
Idem	2420	»	H 5.333	846 »	»	Idem	2461	»	H 5.374	891 »	»
Idem	2421	»	H 5.334	839 »	»	Idem	2462	»	H 5.375	874 »	»
Idem	2422	»	H 5.335	853 »	»	Idem	2463	»	H 5.376	889 »	»
Idem	2423	»	H 5.336	847 »	»	Idem	2464	»	H 5.377	894 »	»
Idem	2424	»	H 5.337	837 »	»	Idem	2465	»	H 5.378	913 »	»
Idem	2425	»	H 5.338	841 »	»	Idem	2466	»	H 5.379	859 »	»
Idem	2426	»	H 5.339	840 »	»	Idem	2467	»	H 5.380	856 »	»
Idem	2427	»	H 5.340	845 »	»	Idem	2468	»	H 5.381	862 »	»
Idem	2428	»	H 5.341	860 »	»	Idem	2469	»	H 5.382	885 »	»
Idem	2429	»	H 5.342	861 »	»	Idem	2470	»	H 5.383	906 »	»
Idem	2430	»	H 5.343	868 »	»	Idem	2471	»	H 5.384	904 »	»
Idem	2431	»	H 5.344	854 »	»	Idem	2472	»	H 5.385	905 »	»
Idem	2432	»	H 5.345	857 »	»	Idem	2473	»	H 5.386	831 »	»
Idem	2433	»	H 5.346	858 »	»	Idem	2474	»	H 5.387	842 »	»
Idem	2434	»	H 5.347	843 »	»	Idem	2475	»	H 5.388	888 »	»
Idem	2435	»	H 5.348	855 »	»	Idem	2476	»	H 5.389	918 »	»
Idem	2436	»	H 5.349	882 »	»	Idem	2477	»	H 5.390	917 »	»

VEHICULES AUTOMOBILES

АВТОТРАНСПОРТНЫЕ СРЕДСТВА

MOTOR VEHICLES

AUTOFahrzeuge

MARQUE	N° de classement	Type	N° du châssis	N° du moteur	N° du dossier	MARQUE	N° de classement	Type	N° du châssis	N° du moteur	N° du dossier
BERLIET						BERLIET					
Véhicules industriels	2478	GDRA 28 W	H 5.391	920 MPB ³	B 5.025	Véhicules industriels	2519	GDRA 28 W	H 5.432	932 MPB ³	B 5.025
Idem	2479	»	H 5.392	878	»	Idem	2520	»	H 5.433	954	»
Idem	2480	»	H 5.393	914	»	Idem	2521	»	H 5.434	981	»
Idem	2481	»	H 5.394	907	»	Idem	2522	»	H 5.435	955	»
Idem	2482	»	H 5.395	908	»	Idem	2523	»	H 5.436	1.038	»
Idem	2483	»	H 5.396	919	»	Idem	2524	»	H 5.437	1.035	»
Idem	2484	»	H 5.397	903	»	Idem	2525	»	H 5.438	1.042	»
Idem	2485	»	H 5.398	912	»	Idem	2526	»	H 5.439	1.067	»
Idem	2486	»	H 5.399	870	»	Idem	2527	»	H 5.440	957	»
Idem	2487	»	H 5.400	915	»	Idem	2528	»	H 5.441	1.051	»
Idem	2488	»	H 5.401	867	»	Idem	2529	»	H 5.442	1.048	»
Idem	2489	»	H 5.402	910	»	Idem	2530	»	H 5.443	1.044	»
Idem	2490	»	H 5.403	881	»	Idem	2531	»	H 5.444	1.066	»
Idem	2491	»	H 5.404	916	»	Idem	2532	»	H 5.445	1.043	»
Idem	2492	»	H 5.405	844	»	Idem	2533	»	H 5.446	1.018	»
Idem	2493	»	H 5.406	835	»	Idem	2534	»	H 5.447	1.067	»
Idem	2494	»	H 5.407	866	»	Idem	2535	»	H 5.448	1.071	»
Idem	2495	»	H 5.408	833	»	Idem	2536	»	H 5.449	1.003	»
Idem	2496	»	H 5.409	911	»	Idem	2537	»	H 5.450	1.068	»
Idem	2497	»	H 5.410			Idem	2538	»	H 5.451	1.064	»
Idem	2498	»	H 5.411	896	»	Idem	2539	»	H 5.452	1.077	»
Idem	2499	»	H 5.412	1.050	»	Idem	2540	»	H 5.453	999	»
Idem	2500	»	H 5.413	1.009	»	Idem	2541	»	H 5.454	1.030	»
Idem	2501	»	H 5.414	1.021	»	Idem	2542	»	H 5.455	1.025	»
Idem	2502	»	H 5.415	1.070	»	Idem	2543	»	H 5.456	1.057	»
Idem	2503	»	H 5.416	995	»	Idem	2544	»	H 5.457	1.014	»
Idem	2504	»	H 5.417	1.010	»	Idem	2545	»	H 5.458	1.028	»
Idem	2505	»	H 5.418	1.050	»	Idem	2546	»	H 5.459	1.031	»
Idem	2506	»	H 5.419	1.052	»	Idem	2547	»	H 5.460	986	»
Idem	2507	»	H 5.420	1.006	»	Idem	2548	»	H 5.461	1.007	»
Idem	2508	»	H 5.421	1.019	»	Idem	2549	»	H 5.462	1.023	»
Idem	2509	»	H 5.422	1.012	»	Idem	2550	»	H 5.463	1.013	»
Idem	2510	»	H 5.423	1.033	»	Idem	2551	»	H 5.464	976	»
Idem	2511	»	H 5.424	1.022	»	Idem	2552	»	H 5.465	1.015	»
Idem	2512	»	H 5.425	1.069	»	Idem	2553	»	H 5.466	1.004	»
Idem	2513	»	H 5.426	996	»	Idem	2554	»	H 5.467	1.045	»
Idem	2514	»	H 5.427	1.065	»	Idem	2555	»	H 5.468	1.041	»
Idem	2515	»	H 5.428	1.047	»	Idem	2556	»	H 5.469	1.020	»
Idem	2516	»	H 5.429	1.036	»	Idem	2557	»	H 5.470	1.046	»
Idem	2517	»	H 5.430	1.076	»	Idem	2558	»	H 5.471	1.008	»
Idem	2518	»	H 5.431	998	»	Idem	2559	»	H 5.472	1.039	»

VEHICULES AUTOMOBILES

АВТОТРАНСПОРТНЫЕ СРЕДСТВА

MOTOR VEHICLES

AUTOFAHRZEUGE

MARQUE	N° de classement	Type	N° du châssis	N° du moteur	N° du dossier	MARQUE	N° de classement	Type	N° du châssis	N° du moteur	N° du dossier
BERLIET						BERLIET					
Véhicules industriels .	2560	GDRA 28 W	H 5.473	1.037 MPB ³	B 5.025	Véhicules industriels .	2601	GDRA 28 W	H 5.514	1.061 MPB ³	B 5.025
<i>Idem</i>	2561	»	H 5.474	997 »	»	<i>Idem</i>	2602	»	H 5.515	1.156 »	»
<i>Idem</i>	2562	»	H 5.475	1.040 »	»	<i>Idem</i>	2603	»	H 5.516	1.090 »	»
<i>Idem</i>	2563	»	H 5.476	1.005 »	»	<i>Idem</i>	2604	»	H 5.517	1.138 »	»
<i>Idem</i>	2564	»	H 5.477	1.017 »	»	<i>Idem</i>	2605	»	H 5.518	1.145 »	»
<i>Idem</i>	2565	»	H 5.478	959 »	»	<i>Idem</i>	2606	»	H 5.519	1.143 »	»
<i>Idem</i>	2566	»	H 5.479	1.024 »	»	<i>Idem</i>	2607	»	H 5.520	1.124 »	»
<i>Idem</i>	2567	»	H 5.480	1.032 »	»	<i>Idem</i>	2608	»	H 5.521	1.137 »	»
<i>Idem</i>	2568	»	H 5.481	1.029 »	»	<i>Idem</i>	2609	»	H 5.522	991 »	»
<i>Idem</i>	2569	»	H 5.482	1.011 »	»	<i>Idem</i>	2610	»	H 5.523	1.123 »	»
<i>Idem</i>	2570	»	H 5.483	988 »	»	<i>Idem</i>	2611	»	H 5.524	1.080 »	»
<i>Idem</i>	2571	»	H 5.484	1.000 »	»	<i>Idem</i>	2612	»	H 5.525	1.129 »	»
<i>Idem</i>	2572	»	H 5.485	1.026 »	»	<i>Idem</i>	2613	»	H 5.526	1.151 »	»
<i>Idem</i>	2573	»	H 5.486	993 »	»	<i>Idem</i>	2614	»	H 5.527	1.081 »	»
<i>Idem</i>	2574	»	H 5.487	1.135 »	»	<i>Idem</i>	2615	»	H 5.528	1.060 »	»
<i>Idem</i>	2575	»	H 5.488	1.056 »	»	<i>Idem</i>	2616	»	H 5.529	1.063 »	»
<i>Idem</i>	2576	»	H 5.489	1.144 »	»	<i>Idem</i>	2617	»	H 5.530	1.109 »	»
<i>Idem</i>	2577	»	H 5.490	1.105 »	»	<i>Idem</i>	2618	»	H 5.531	1.136 »	»
<i>Idem</i>	2578	»	H 5.491	1.154 »	»	<i>Idem</i>	2619	»	H 5.532	1.086 »	»
<i>Idem</i>	2579	»	H 5.492	1.153 »	»	<i>Idem</i>	2620	»	H 5.533	1.049 »	»
<i>Idem</i>	2580	»	H 5.493	1.112 »	»	<i>Idem</i>	2621	»	H 5.534	1.075 »	»
<i>Idem</i>	2581	»	H 5.494	1.147 »	»	<i>Idem</i>	2622	»	H 5.535	1.073 »	»
<i>Idem</i>	2582	»	H 5.495	1.139 »	»	<i>Idem</i>	2623	»	H 5.536	1.020 »	»
<i>Idem</i>	2583	»	H 5.496	1.134 »	»	<i>Idem</i>	2624	»	H 5.537	1.142 »	»
<i>Idem</i>	2584	»	H 5.497	1.130 »	»	<i>Idem</i>	2625	»	H 5.538	1.072 »	»
<i>Idem</i>	2585	»	H 5.498	1.085 »	»	<i>Idem</i>	2626	»	H 5.539	1.093 »	»
<i>Idem</i>	2586	»	H 5.499	1.078 »	»	<i>Idem</i>	2627	»	H 5.540	987 »	»
<i>Idem</i>	2587	»	H 5.500	1.157 »	»	<i>Idem</i>	2628	»	H 5.541	1.059 »	»
<i>Idem</i>	2588	»	H 5.501	1.089 »	»	<i>Idem</i>	2629	»	H 5.542	1.087 »	»
<i>Idem</i>	2589	»	H 5.502	1.115 »	»	<i>Idem</i>	2630	»	H 5.543	1.121 »	»
<i>Idem</i>	2590	»	H 5.503	1.083 »	»	<i>Idem</i>	2631	»	H 5.544	1.108 »	»
<i>Idem</i>	2591	»	H 5.504	1.140 »	»	<i>Idem</i>	2632	»	H 5.545	1.088 »	»
<i>Idem</i>	2592	»	H 5.505	1.058 »	»	<i>Idem</i>	2633	»	H 5.546	1.166 »	»
<i>Idem</i>	2593	»	H 5.506	1.150 »	»	<i>Idem</i>	2634	»	H 5.547	1.104 »	»
<i>Idem</i>	2594	»	H 5.507	1.131 »	»	<i>Idem</i>	2635	»	H 5.548	992 »	»
<i>Idem</i>	2595	»	H 5.508	940 »	»	<i>Idem</i>	2636	»	H 5.549	1.079 »	»
<i>Idem</i>	2596	»	H 5.509	1.027 »	»	<i>Idem</i>	2637	»	H 5.550	1.016 »	»
<i>Idem</i>	2597	»	H 5.510	1.001 »	»	<i>Idem</i>	2638	»	H 5.551	994 »	»
<i>Idem</i>	2598	»	H 5.511	990 »	»	<i>Idem</i>	2639	»	H 5.552	1.146 »	»
<i>Idem</i>	2599	»	H 5.512	1.128 »	»	<i>Idem</i>	2640	»	H 5.553	1.097 »	»
<i>Idem</i>	2600	»	H 5.513	1.154 »	»	<i>Idem</i>	2641	»	H 5.554	1.148 »	»

VEHICULES AUTOMOBILES

АВТОТРАНСПОРТНЫЕ СРЕДСТВА

MOTOR VEHICLES

AUTOFahrzeuge

MARQUE	N° de classement	Type	N° du châssis	N° du moteur	N° du dossier	MARQUE	N° de classement	Type	N° du châssis	N° du moteur	N° du dossier
BERLIET						BERLIET					
Véhicules industriels .	2642	GDRA 28 W	H 5.555	1.149 MPB ³	B 5.025	Véhicules industriels .	2683	GDRA 28 W	H 5.596	1.175 MPB ³	B 5.025
Idem	2643	»	H 5.556	1.034 »	»	Idem	2684	»	H 5.597	1.172 »	»
Idem	2644	»	H 5.557	989 »	»	Idem	2685	»	H 5.598	1.176 »	»
Idem	2645	»	H 5.558	1.118 »	»	Idem	2686	»	H 5.599	1.214 »	»
Idem	2646	»	H 5.559	1.053 »	»	Idem	2687	»	H 5.600	1.206 »	»
Idem	2647	»	H 5.560	1.133 »	»	Idem	2688	»	H 5.601	1.203 »	»
Idem	2648	»	H 5.561	1.116 »	»	Idem	2689	»	H 5.602	1.205 »	»
Idem	2649	»	H 5.562	1.098 »	»	Idem	2690	»	H 5.603	1.215 »	»
Idem	2650	»	H 5.563	1.091 »	»	Idem	2691	»	H 5.604	1.168 »	»
Idem	2651	»	H 5.564	1.092 »	»	Idem	2692	»	H 5.605	1.223 »	»
Idem	2652	»	H 5.565	1.094 »	»	Idem	2693	»	H 5.606	1.218 »	»
Idem	2653	»	H 5.566	1.095 »	»	Idem	2694	»	H 5.607	1.106 »	»
Idem	2654	»	H 5.567	1.102 »	»	Idem	2695	»	H 5.608	1.224 »	»
Idem	2655	»	H 5.568	1.084 »	»	Idem	2696	»	H 5.609	1.180 »	»
Idem	2656	»	H 5.569	1.002 »	»	Idem	2697	»	H 5.610	1.220 »	»
Idem	2657	»	H 5.570	1.132 »	»	Idem	2698	»	H 5.611	1.226 »	»
Idem	2658	»	H 5.571	1.111 »	»	Idem	2699	»	H 5.612	1.233 »	»
Idem	2659	»	H 5.572	1.103 »	»	Idem	2700	»	H 5.613	1.228 »	»
Idem	2660	»	H 5.573	1.099 »	»	Idem	2701	»	H 5.614	1.188 »	»
Idem	2661	»	H 5.574	1.082 »	»	Idem	2702	»	H 5.615	1.182 »	»
Idem	2662	»	H 5.575	1.152 »	»	Idem	2703	»	H 5.616	1.179 »	»
Idem	2663	»	H 5.576	1.125 »	»	Idem	2704	»	H 5.617	1.169 »	»
Idem	2664	»	H 5.577	1.160 »	»	Idem	2705	»	H 5.618	1.227 »	»
Idem	2665	»	H 5.578	1.164 »	»	Idem	2706	»	H 5.619	1.222 »	»
Idem	2666	»	H 5.579	1.054 »	»	Idem	2707	»	H 5.620	1.231 »	»
Idem	2667	»	H 5.580	1.195 »	»	Idem	2708	»	H 5.621	1.229 »	»
Idem	2668	»	H 5.581	1.158 »	»	Idem	2709	»	H 5.622	1.221 »	»
Idem	2669	»	H 5.582	1.163 »	»	Idem	2710	»	H 5.623	1.202 »	»
Idem	2670	»	H 5.583	1.187 »	»	Idem	2711	»	H 5.624	1.213 »	»
Idem	2671	»	H 5.584	1.212 »	»	Idem	2712	»	H 5.625	1.236 »	»
Idem	2672	»	H 5.585	1.170 »	»	Idem	2713	»	H 5.626	1.235 »	»
Idem	2673	»	H 5.586	1.186 »	»	Idem	2714	»	H 5.627	1.210 »	»
Idem	2674	»	H 5.587	1.183 »	»	Idem	2715	»	H 5.628	1.184 »	»
Idem	2675	»	H 5.588	1.191 »	»	Idem	2716	»	H 5.629	1.200 »	»
Idem	2676	»	H 5.589	1.185 »	»	Idem	2717	»	H 5.630	1.178 »	»
Idem	2677	»	H 5.590	1.192 »	»	Idem	2718	»	H 5.631	1.209 »	»
Idem	2678	»	H 5.591	1.197 »	»	Idem	2719	»	H 5.632	1.194 »	»
Idem	2679	»	H 5.592	1.190 »	»	Idem	2720	»	H 5.633	1.230 »	»
Idem	2680	»	H 5.593	1.196 »	»	Idem	2721	»	H 5.634	1.198 »	»
Idem	2681	»	H 5.594	1.217 »	»	Idem	2722	»	H 5.635	1.234 »	»
Idem	2682	»	H 5.595	1.159 »	»	Idem	2723	»	H 5.636	1.208 »	»

VEHICULES AUTOMOBILES

АВТОТРАНСПОРТНЫЕ СРЕДСТВА

MOTOR VEHICLES

AUTOFahrzeuge

MARQUE	N° de classement	Type	N° du châssis	N° du moteur	N° du dossier	MARQUE	N° de classement	Type	N° du châssis	N° du moteur	N° du dossier
BERLIET						BERLIET					
Véhicules industriels .	2724	GDRA 28 W	H 5.637	1.199 MPB ³	B 5.025	Véhicules industriels .	2765	GDRA 28 W	H 5.678	1.277 MPB ³	B 5.025
Idem	2725	»	H 5.638	1.117 »	»	Idem	2766	»	H 5.679	1.306 »	»
Idem	2726	»	H 5.639	1.107 »	»	Idem	2767	»	H 5.680	1.290 »	»
Idem	2727	»	H 5.640	1.204 »	»	Idem	2768	»	H 5.681	1.274 »	»
Idem	2728	»	H 5.641	1.113 »	»	Idem	2769	»	H 5.682	1.269 »	»
Idem	2729	»	H 5.642	1.114 »	»	Idem	2770	»	H 5.683	1.167 »	»
Idem	2730	»	H 5.643	1.225 »	»	Idem	2771	»	H 5.684	1.267 »	»
Idem	2731	»	H 5.644	1.141 »	»	Idem	2772	»	H 5.685	1.301 »	»
Idem	2732	»	H 5.645	1.201 »	»	Idem	2773	»	H 5.686	1.282 »	»
Idem	2733	»	H 5.646	1.100 »	»	Idem	2774	»	H 5.687	1.287 »	»
Idem	2734	»	H 5.647	1.238 »	»	Idem	2775	»	H 5.688	1.286 »	»
Idem	2735	»	H 5.648	909 »	»	Idem	2776	»	H 5.689	1.281 »	»
Idem	2736	»	H 5.649	1.162 »	»	Idem	2777	»	H 5.690	1.284 »	»
Idem	2737	»	H 5.650	1.211 »	»	Idem	2778	»	H 5.691	1.313 »	»
Idem	2738	»	H 5.651	1.207 »	»	Idem	2779	»	H 5.692	1.311 »	»
Idem	2739	»	H 5.652	1.258 »	»	Idem	2780	»	H 5.693	1.300 »	»
Idem	2740	»	H 5.653	1.243 »	»	Idem	2781	»	H 5.694	1.304 »	»
Idem	2741	»	H 5.654	1.261 »	»	Idem	2782	»	H 5.695	1.296 »	»
Idem	2742	»	H 5.655	1.262 »	»	Idem	2783	»	H 5.696	1.254 »	»
Idem	2743	»	H 5.656	1.177 »	»	Idem	2784	»	H 5.697	1.267 »	»
Idem	2744	»	H 5.657	1.266 »	»	Idem	2785	»	H 5.698	1.285 »	»
Idem	2745	»	H 5.658	1.174 »	»	Idem	2786	»	H 5.699	1.096 »	»
Idem	2746	»	H 5.659	1.161 »	»	Idem	2787	»	H 5.700	1.307 »	»
Idem	2747	»	H 5.660	1.171 »	»	Idem	2788	»	H 5.701	1.249 »	»
Idem	2748	»	H 5.661	1.174 »	»	Idem	2789	»	H 5.702	1.252 »	»
Idem	2749	»	H 5.662	1.122 »	»	Idem	2790	»	H 5.703	1.308 »	»
Idem	2750	»	H 5.663	1.193 »	»	Idem	2791	»	H 5.704	1.302 »	»
Idem	2751	»	H 5.664	1.126 »	»	Idem	2792	»	H 5.705	1.317 »	»
Idem	2752	»	H 5.665	1.173 »	»	Idem	2793	»	H 5.706	1.263 »	»
Idem	2753	»	H 5.666	1.119 »	»	Idem	2794	»	H 5.707	1.241 »	»
Idem	2754	»	H 5.667	1.240 »	»	Idem	2795	»	H 5.708	1.264 »	»
Idem	2755	»	H 5.668	1.127 »	»	Idem	2796	»	H 5.709	1.253 »	»
Idem	2756	»	H 5.669	1.185 »	»	Idem	2797	»	H 5.710	1.298 »	»
Idem	2757	»	H 5.670	1.110 »	»	Idem	2798	»	H 5.711	1.265 »	»
Idem	2758	»	H 5.671	1.292 »	»	Idem	2799	»	H 5.712	1.275 »	»
Idem	2759	»	H 5.672	1.280 »	»	Idem	2800	»	H 5.713	1.257 »	»
Idem	2760	»	H 5.673	1.279 »	»	Idem	2801	»	H 5.714	1.294 »	»
Idem	2761	»	H 5.674	1.251 »	»	Idem	2802	»	H 5.715	1.297 »	»
Idem	2762	»	H 5.675	1.278 »	»	Idem	2803	»	H 5.716	1.288 »	»
Idem	2763	»	H 5.676	1.295 »	»	Idem	2804	»	H 5.717	1.272 »	»
Idem	2764	»	H 5.677	1.309 »	»	Idem	2805	»	H 5.718	1.305 »	»

VEHICULES AUTOMOBILES

АВТОТРАНСПОРТНЫЕ СРЕДСТВА

MOTOR VEHICLES

AUTOFahrzeuge

MARQUE	N° de classement	Type	N° du châssis	N° du moteur	N° du dossier	MARQUE	N° de classement	Type	N° du châssis	N° du moteur	N° du dossier
BERLIET						BERLIET					
Véhicules industriels .	2806	GDRA 28 W	H 5.719	1.812 MPB ³	B 5.025	Véhicules industriels .	2847	GDRA 28 W	H 5.760	1.420 MPB ³	B 5.025
Idem	2807	»	H 5.720	1.293 »	»	Idem	2848	»	H 5.761	1.446 »	»
Idem	2808	»	H 5.721	1.289 »	»	Idem	2849	»	H 5.762	1.418 »	»
Idem	2809	»	H 5.722	1.181 »	»	Idem	2850	»	H 5.763	1.480 »	»
Idem	2810	»	H 5.723	1.270 »	»	Idem	2851	»	H 5.764	1.509 »	»
Idem	2811	»	H 5.724	1.299 »	»	Idem	2852	»	H 5.765	1.472 »	»
Idem	2812	»	H 5.725	1.246 »	»	Idem	2853	»	H 5.766	1.483 »	»
Idem	2813	»	H 5.726	1.256 »	»	Idem	2854	»	H 5.767	1.481 »	»
Idem	2814	»	H 5.727	1.315 »	»	Idem	2855	»	H 5.768	1.465 »	»
Idem	2815	»	H 5.728	1.244 »	»	Idem	2856	»	H 5.769	1.427 »	»
Idem	2816	»	H 5.729	1.248 »	»	Idem	2857	»	H 5.770	1.451 »	»
Idem	2817	»	H 5.730	1.237 »	»	Idem	2858	»	H 5.771	1.328 »	»
Idem	2818	»	H 5.731	1.255 »	»	Idem	2859	»	H 5.772	1.425 »	»
Idem	2819	»	H 5.732	1.283 »	»	Idem	2860	»	H 5.773	1.464 »	»
Idem	2820	»	H 5.733	1.101 »	»	Idem	2861	»	H 5.774	1.485 »	»
Idem	2821	»	H 5.734	1.247 »	»	Idem	2862	»	H 5.775	1.459 »	»
Idem	2822	»	H 5.735	1.250 »	»	Idem	2863	»	H 5.776	1.466 »	»
Idem	2823	»	H 5.736	1.320 »	»	Idem	2864	»	H 5.777	1.457 »	»
Idem	2824	»	H 5.737	1.271 »	»	Idem	2865	»	H 5.778	1.455 »	»
Idem	2825	»	H 5.738	1.291 »	»	Idem	2866	»	H 5.779	1.461 »	»
Idem	2826	»	H 5.739	1.259 »	»	Idem	2867	»	H 5.780	1.482 »	»
Idem	2827	»	H 5.740	1.273 »	»	Idem	2868	»	H 5.781	1.487 »	»
Idem	2828	»	H 5.741	1.189 »	»	Idem	2869	»	H 5.782	1.484 »	»
Idem	2829	»	H 5.742	1.436 »	»	Idem	2870	»	H 5.783	1.497 »	»
Idem	2830	»	H 5.743	1.429 »	»	Idem	2871	»	H 5.784	1.503 »	»
Idem	2831	»	H 5.744	1.467 »	»	Idem	2872	»	H 5.785	1.454 »	»
Idem	2832	»	H 5.745	1.470 »	»	Idem	2873	»	H 5.786	1.498 »	»
Idem	2833	»	H 5.746	1.469 »	»	Idem	2874	»	H 5.787	1.499 »	»
Idem	2834	»	H 5.747	930 »	»	Idem	2875	»	H 5.788	1.430 »	»
Idem	2835	»	H 5.748	1.448 »	»	Idem	2876	»	H 5.789	1.462 »	»
Idem	2836	»	H 5.749	1.456 »	»	Idem	2877	»	H 5.790	1.476 »	»
Idem	2837	»	H 5.750	1.463 »	»	Idem	2878	»	H 5.791	1.399 »	»
Idem	2838	»	H 5.751	1.473 »	»	Idem	2879	»	H 5.792	1.430 »	»
Idem	2839	»	H 5.752	1.460 »	»	Idem	2880	»	H 5.793	1.524 »	»
Idem	2840	»	H 5.753	1.471 »	»	Idem	2881	»	H 5.794	1.390 »	»
Idem	2841	»	H 5.754	1.507 »	»	Idem	2882	»	H 5.795	1.531 »	»
Idem	2842	»	H 5.755	1.486 »	»	Idem	2883	»	H 5.796	1.393 »	»
Idem	2843	»	H 5.756	1.490 »	»	Idem	2884	»	H 5.797	1.527 »	»
Idem	2844	»	H 5.757	1.488 »	»	Idem	2885	»	H 5.798	1.426 »	»
Idem	2845	»	H 5.758	1.412 »	»	Idem	2886	»	H 5.799	1.333 »	»
Idem	2846	»	H 5.759	1.422 »	»	Idem	2887	»	H 5.800	1.452 »	»

VEHICULES AUTOMOBILES

АВТОТРАНСПОРТНЫЕ СРЕДСТВА

MOTOR VEHICLES

AUTOFahrzeuge

MARQUE	N° de classement	Type	N° du châssis	N° du moteur	N° du dossier	MARQUE	N° de classement	Type	N° du châssis	N° du moteur	N° du dossier
BERLIET						BERLIET					
Véhicules industriels .	2888	GDRA 28 W	H 5.801	1.409 MPB ³	B 5.025	Véhicules industriels .	2929	GDRA 28 W	H 5.842	1.335 MPB ³	B 5.025
Idem	2889	»	H 5.802	1.349	»	Idem	2930	»	H 5.843	1.534	»
Idem	2890	»	H 5.803	1.532	»	Idem	2931	»	H 5.844	1.542	»
Idem	2891	»	H 5.804	1.513	»	Idem	2932	»	H 5.845	1.535	»
Idem	2892	»	H 5.805	1.325	»	Idem	2933	»	H 5.846	1.541	»
Idem	2893	»	H 5.806	1.517	»	Idem	2934	»	H 5.847	1.303	»
Idem	2894	»	H 5.807	1.526	»	Idem	2935	»	H 5.848	1.522	»
Idem	2895	»	H 5.808	1.338	»	Idem	2936	»	H 5.849	1.468	»
Idem	2896	»	H 5.809	1.329	»	Idem	2937	»	H 5.850	1.491	»
Idem	2897	»	H 5.810	1.478	»	Idem	2938	»	H 5.851	1.551	»
Idem	2898	»	H 5.811	1.350	»	Idem	2939	»	H 5.852	1.474	»
Idem	2899	»	H 5.812	1.499	»	Idem	2940	»	H 5.853	1.501	»
Idem	2900	»	H 5.813	1.510	»	Idem	2941	»	H 5.854	1.539	»
Idem	2901	»	H 5.814	1.519	»	Idem	2942	»	H 5.855	1.502	»
Idem	2902	»	H 5.815	1.477	»	Idem	2943	»	H 5.856	1.504	»
Idem	2903	»	H 5.816	1.514	»	Idem	2944	»	H 5.857	1.515	»
Idem	2904	»	H 5.817	1.493	»	Idem	2945	»	H 5.858	1.505	»
Idem	2905	»	H 5.818	1.495	»	Idem	2946	»	H 5.859	1.546	»
Idem	2906	»	H 5.819	1.449	»	Idem	2947	»	H 5.860	1.353	»
Idem	2907	»	H 5.820	1.508	»	Idem	2948	»	H 5.861	1.341	»
Idem	2908	»	H 5.821	1.521	»	Idem	2949	»	H 5.862	1.450	»
Idem	2909	»	H 5.822	1.496	»	Idem	2950	»	H 5.863	1.434	»
Idem	2910	»	H 5.823	1.528	»	Idem	2951	»	H 5.864	1.440	»
Idem	2911	»	H 5.824	1.475	»	Idem	2952	»	H 5.865	1.545	»
Idem	2912	»	H 5.825	1.479	»	Idem	2953	»	H 5.866	1.536	»
Idem	2913	»	H 5.826	1.345	»	Idem	2954	»	H 5.867	1.547	»
Idem	2914	»	H 5.827	1.492	»	Idem	2955	»	H 5.868	1.550	»
Idem	2915	»	H 5.828	1.316	»	Idem	2956	»	H 5.869	1.544	»
Idem	2916	»	H 5.829	1.529	»	Idem	2957	»	H 5.870	1.500	»
Idem	2917	»	H 5.830	1.523	»	Idem	2958	»	H 5.871	1.548	»
Idem	2918	»	H 5.831	1.494	»	Idem	2959	»	H 5.872	1.552	»
Idem	2919	»	H 5.832	1.458	»	Idem	2960	»	H 5.873	1.543	»
Idem	2920	»	H 5.833	1.540	»	Idem	2961	»	H 5.874	1.549	»
Idem	2921	»	H 5.834	1.506	»	Idem	2962	»	H 5.875	1.537	»
Idem	2922	»	H 5.835	1.523	»	Idem	2963	»	H 5.876	1.332	»
Idem	2923	»	H 5.836	1.428	»	Idem	2964	»	H 5.877	1.447	»
Idem	2924	»	H 5.837	1.444	»	Idem	2965	»	H 5.878	1.441	»
Idem	2925	»	H 5.838	1.412	»	Idem	2966	»	H 5.879	1.445	»
Idem	2926	»	H 5.839	1.518	»	Idem	2967	»	H 5.880	1.437	»
Idem	2927	»	H 5.840	1.511	»	Idem	2968	»	H 5.881	1.417	»
Idem	2928	»	H 5.841	1.520	»	Idem	2969	»	H 5.882	1.419	»

VEHICULES AUTOMOBILES

АВТОТРАНСПОРТНЫЕ СРЕДСТВА

MOTOR VEHICLES

AUTOFAHRZEUGE

MARQUE	N° de classement	Type	N° du châssis	N° du moteur	N° du dossier	MARQUE	N° de classement	Type	N° du châssis	N° du moteur	N° du dossier
BERLIET						BERLIET					
Véhicules industriels	2970	GDRA 28 W	H 5.883	1.391 MPB ³	B 5.025	Véhicules industriels	3011	GDRA 28 W	H 5.924	1.564 MPB ³	B 5.025
Idem	2971	»	H 5.884	1.381	»	Idem	3012	»	H 5.925	1.584	»
Idem	2972	»	H 5.885	2.259	»	Idem	3013	»	H 5.926	1.561	»
Idem	2973	»	H 5.886	1.402	»	Idem	3014	»	H 5.927	1.599	»
Idem	2974	»	H 5.887	1.415	»	Idem	3015	»	H 5.928	1.598	»
Idem	2975	»	H 5.888	1.369	»	Idem	3016	»	H 5.929	1.573	»
Idem	2976	»	H 5.889	1.374	»	Idem	3017	»	H 5.930	1.554	»
Idem	2977	»	H 5.890	1.326	»	Idem	3018	»	H 5.931	1.558	»
Idem	2978	»	H 5.891	1.327	»	Idem	3019	»	H 5.932	1.575	»
Idem	2979	»	H 5.892	1.318	»	Idem	3020	»	H 5.933	1.557	»
Idem	2980	»	H 5.893	1.324	»	Idem	3021	»	H 5.934	1.555	»
Idem	2981	»	H 5.894	1.319	»	Idem	3022	»	H 5.935	1.566	»
Idem	2982	»	H 5.895	1.358	»	Idem	3023	»	H 5.936	1.582	»
Idem	2983	»	H 5.896	1.354	»	Idem	3024	»	H 5.937	1.576	»
Idem	2984	»	H 5.897	1.344	»	Idem	3025	»	H 5.938	1.577	»
Idem	2985	»	H 5.898	1.359	»	Idem	3026	»	H 5.939	1.562	»
Idem	2986	»	H 5.899	1.348	»	Idem	3027	»	H 5.940	1.600	»
Idem	2987	»	H 5.900	1.386	»	Idem	3028	»	H 5.941	1.553	»
Idem	2988	»	H 5.901	1.423	»	Idem	3029	»	H 5.942	1.574	»
Idem	2989	»	H 5.902	1.442	»	Idem	3030	»	H 5.943	1.570	»
Idem	2990	»	H 5.903	1.384	»	Idem	3031	»	H 5.944	1.601	»
Idem	2991	»	H 5.904	1.413	»	Idem	3032	»	H 5.945	1.621	»
Idem	2992	»	H 5.905	2.731	»	Idem	3033	»	H 5.946	1.595	»
Idem	2993	»	H 5.906	1.343	»	Idem	3034	»	H 5.947	1.569	»
Idem	2994	»	H 5.907	1.533	»	Idem	3035	»	H 5.948	1.609	»
Idem	2995	»	H 5.908	1.339	»	Idem	3036	»	H 5.949	1.597	»
Idem	2996	»	H 5.909	1.435	»	Idem	3037	»	H 5.950	1.583	»
Idem	2997	»	H 5.910	1.443	»	Idem	3038	»	H 5.951	1.581	»
Idem	2998	»	H 5.911	1.438	»	Idem	3039	»	H 5.952	1.620	»
Idem	2999	»	H 5.912	1.563	»	Idem	3040	»	H 5.953	1.579	»
Idem	3000	»	H 5.913	1.565	»	Idem	3041	»	H 5.954	1.617	»
Idem	3001	»	H 5.914	1.556	»	Idem	3042	»	H 5.955	1.587	»
Idem	3002	»	H 5.915	1.576	»	Idem	3043	»	H 5.956	1.594	»
Idem	3003	»	H 5.916	1.516	»	Idem	3044	»	H 5.957	1.616	»
Idem	3004	»	H 5.917	1.538	»	Idem	3045	»	H 5.958	1.629	»
Idem	3005	»	H 5.918	1.567	»	Idem	3046	»	H 5.959	1.611	»
Idem	3006	»	H 5.919	1.568	»	Idem	3047	»	H 5.960	1.603	»
Idem	3007	»	H 5.920	1.421	»	Idem	3048	»	H 5.961	1.602	»
Idem	3008	»	H 5.921	1.366	»	Idem	3049	»	H 5.962	1.596	»
Idem	3009	»	H 5.922	1.571	»	Idem	3050	»	H 5.963	1.588	»
Idem	3010	»	H 5.923	1.580	»	Idem	3051	»	H 5.964	1.585	»

VEHICULES AUTOMOBILES

АВТОТРАНСПОРТНЫЕ СРЕДСТВА

MOTOR VEHICLES

AUTOFahrzeuge

MARQUE	N° de classement	Type	N° du châssis	N° du moteur	N° du dossier	MARQUE	N° de classement	Type	N° du châssis	N° du moteur	N° du dossier	
BERLIET						BERLIET						
Véhicules industriels .	3052	GDRAG	28 W	H 5.965	1.652 MPB ³	B 5.025	Véhicules industriels .	3649	GDRAG	H 6.562		
Idem	3053	»	»	H 5.966	1.590	»	à	à				
Idem	3054	»	»	H 5.967	1.607	»	3730	»	H 6.643		C 1.000	
Idem	3055	»	»	H 5.968	1.587	»	Idem	3731	»	H 6.644	2.561 MPB ³ G	43.562
Idem	3056	»	»	H 5.969	1.623	»	Idem	3732	»	H 6.645		
Idem	3057	»	»	H 5.970	1.626	»	à	à				
Idem	3058	»	»	H 5.971	1.624	»	3735	»	H 6.648		C 1.000	
Idem	3059	»	»	H 5.972	1.592	»	Idem	3736	»	H 6.649		44.012
Idem	3060	»	»	H 5.973	1.619	»	Idem	3737	»	H 6.650		
Idem	3061	»	»	H 5.974	1.604	»	à	à				
Idem	3062	»	»	H 5.975	1.608	»	3762	»	H 6.675		C 1.000	
Idem	3063	»	»	H 5.976	1.560	»	Idem	3763	»	H 6.680		46.171
Idem	3064	»	»	H 5.977	1.591	»	Idem	3764	»	H 6.681		
Idem	3065	»	»	H 5.978	1.632	»	à	à				
Idem	3066	»	»	H 5.979	1.627	»	3802	»	H 6.719		C 1.000	
Idem	3067	»	»	H 5.980	1.614	»	Idem	3803	»	H 6.720		50.202
Idem	3068	»	»	H 5.981	1.612	»	Idem	3804	»	H 6.721		
Idem	3069	»	»	H 5.982	1.610	»	à	à				
Idem	3070	»	»	H 5.983	1.606	»	3828	»	H 6.745		C 1.000	
Idem	3071	»	»	H 5.984	1.618	»	Idem	3829	»	H 6.746		31.341
Idem	3072	»	»	H 5.985	1.589	»	Idem	3830	»	H 6.747		
Idem	3073	»	»	H 5.986	1.628	»	à	à				
Idem	3074	»	»	H 5.987	1.615	»	3915	»	H 6.832		C 1.000	
Idem	3075	»	»	H 5.988	1.636	»	Idem	3916	»	H 6.833		36.406
Idem	3076	»	»	H 5.989	1.613	»	Idem	3917	»	H 6.834		
Idem	3077	»	»	H 5.990	1.605	»	à	à				
Idem	3078	»	»	H 5.991	1.639	»	3934	»	H 6.851		C 1.000	
Idem	3079	»	»	H 5.992	1.640	»	Idem	3935	»	H 6.852	2.813 MPB ³ G	36.225
Idem	3080	»	»	H 5.993	1.637	»	Idem	3936	»	H 6.853		
Idem	3081	»	»	H 5.994	1.638	»	à	à				
Idem	3082	»	»	H 5.995	1.646	»	3976	»	H 6.893		C 1.000	
Idem	3083	»	»	H 5.996	1.645	»	Idem	3977	»	H 6.894		B 3.570
Idem	3084	»	»	H 5.997	1.648	»	Idem	3978	»	H 6.895		
Idem	3085	»	»	H 5.998	1.633	»	à	à				
Idem	3086	»	»	H 5.999	1.658	»	4061	»	H 6.978		C 1.000	
Idem	3087	»	»	H 6.000	1.670	»	Idem	4062	»	H 6.979		31.319
Idem	3088	GDRAG		H 6.001			Idem	4063	»	H 6.980		
	à		à				à	à				
	3647			H 6.560		C 1.000						
Idem	3648	»	»	H 6.561		B 2.701	4080	»	H 6.997		C 1.000	

VEHICULES AUTOMOBILES

АВТОТРАНСПОРТНЫЕ СРЕДСТВА

MOTOR VEHICLES

AUTOFahrzeuge

MARQUE	N° de classement	Type	N° du châssis	N° du moteur	N° du dossier	MARQUE	N° de classement	Type	N° du châssis	N° du moteur	N° du dossier
BERLIET						BERLIET					
Véhicules industriels .	4081	GDRAG	H 6.998	2.904 MPB ³ G	41.890	Véhicules industriels .	4501	GDRI	H 7.318	3.121 MPB ³ G	B 5.025
Idem	4082	»	H 6.999			Idem	4502	»	H 7.319	3.122	»
			à			Idem	4503	»	H 7.320	3.123	»
	4107		H 7.024		C 1.000	Idem	4504	»	H 7.321	3.129	»
Idem	4108	»	H 7.025	2.949	B 3.570	Idem	4505	»	H 7.322	3.130	»
Idem	4109	»	H 7.026			Idem	4506	»	H 7.323	3.127	»
			à			Idem	4507	»	H 7.324	3.128	»
	4126		H 7.043		C 1.000	Idem	4508	»	H 7.325	3.125	»
Idem	4127	»	H 7.044	2.959 MPB ³ G	B 3.570	Idem	4509	»	H 7.326	3.124	»
Idem	4128	»	H 7.045			Idem	4510	»	H 7.327	3.190	»
			à			Idem	4511	»	H 7.328	3.138	»
	4166		H 7.083		C 1.000	Idem	4512	»	H 7.329	3.139	»
Idem	4167	»	H 7.084	3.013 MPB ³ G	47.682	Idem	4513	»	H 7.330	3.134	»
Idem	4168	»	H 7.085			Idem	4514	»	H 7.331	3.131	»
			à			Idem	4515	»	H 7.332	3.143	»
	4220		H 7.137		C 1.000	Idem	4516	»	H 7.333	3.126	»
Idem	4221	»	H 7.138	6.993	54.986	Idem	4517	»	H 7.334	3.145	»
Idem	4222	»	H 7.139			Idem	4518	»	H 7.335	3.136	»
			à			Idem	4519	»	H 7.336	3.140	»
	4253		H 7.170		C 1.000	Idem	4520	»	H 7.337	3.147	»
Idem	4254	»	H 7.171	3.326	38.167	Idem	4521	»	H 7.338	3.142	»
Idem	4255	»	H 7.172		C 1.000	Idem	4522	»	H 7.339	3.146	»
			à			Idem	4523	»	H 7.340	3.152	»
	4483		H 7.300			Idem	4524	»	H 7.341	3.152	»
Idem	4484	GDRI	H 7.301	3.040 MPB ³ G	B 5.025	Idem	4525	»	H 7.342	3.137	»
Idem	4485	»	H 7.302	3.116	»	Idem	4526	»	H 7.343	3.157	»
Idem	4486	»	H 7.303	3.108	»	Idem	4527	»	H 7.344	3.144	»
Idem	4487	»	H 7.304	3.107	»	Idem	4528	»	H 7.345	3.155	»
Idem	4488	»	H 7.305	3.120	»	Idem	4529	»	H 7.346	3.161	»
Idem	4489	»	H 7.306	3.119	»	Idem	4530	»	H 7.347	3.154	»
Idem	4490	»	H 7.307	3.105	»	Idem	4531	»	H 7.348	3.158	»
Idem	4491	»	H 7.308	3.111	»	Idem	4532	»	H 7.349	3.165	»
Idem	4492	»	H 7.309	3.109	»	Idem	4533	»	H 7.350	3.167	»
Idem	4493	»	H 7.310	3.113	»	Idem	4534	»	H 7.351	3.163	»
Idem	4494	»	H 7.311	3.115	»	Idem	4535	»	H 7.352	3.149	»
Idem	4495	»	H 7.312	3.110	»	Idem	4536	»	H 7.353	3.168	»
Idem	4496	»	H 7.313	3.112	»	Idem	4537	»	H 7.354	3.169	»
Idem	4497	»	H 7.314	3.106	»	Idem	4538	»	H 7.355	3.164	»
Idem	4498	»	H 7.315	3.118	»	Idem	4539	»	H 7.356	3.156	»
Idem	4499	»	H 7.316	3.117	»	Idem	4540	»	H 7.357	3.159	»
Idem	4500	»	H 7.317	3.114	»	Idem	4541	GDIR ³ G	H 7.358	3.172	»

VEHICULES AUTOMOBILES

АВТОТРАНСПОРТНЫЕ СРЕДСТВА

MOTOR VEHICLES

AUTOFAHRZEUGE

MARQUE	N° de classement	Type	N° du châssis	N° du moteur	N° du dossier	MARQUE	N° de classement	Type	N° du châssis	N° du moteur	N° du dossier
BERLIET						BERLIET					
Véhicules Industriels .	4542	GDIR ³ G	H 7.359	3.175 MPB ³ G	B 5.025	Véhicules industriels .	4583	GDR1	H 7.400	3.215 MPB G ³	B 5.025
Idem	4543	»	H 7.360	3.174 »	»	Idem	4584	»	H 7.401	3.218 »	»
Idem	4544	»	H 7.361	3.160 »	»	Idem	4585	»	H 7.402	3.198 »	»
Idem	4545	»	H 7.362	3.179 »	»	Idem	4586	»	H 7.403	3.216 »	»
Idem	4546	»	H 7.363	3.170 »	»	Idem	4587	»	H 7.404	3.182 »	»
Idem	4547	»	H 7.364	3.162 »	»	Idem	4588	»	H 7.405	3.219 »	»
Idem	4548	»	H 7.365	3.176 »	»	Idem	4589	»	H 7.406	3.199 »	»
Idem	4549	»	H 7.366	3.173 »	»	Idem	4590	»	H 7.407	3.230 »	»
Idem	4550	»	H 7.367	3.178 »	»	Idem	4591	»	H 7.408	3.219 »	»
Idem	4551	»	H 7.368	3.180 »	»	Idem	4592	»	H 7.409	3.226 »	»
Idem	4552	»	H 7.369	3.181 »	»	Idem	4593	»	H 7.410	3.151 »	»
Idem	4553	»	H 7.370	3.177 »	»	Idem	4594	»	H 7.411	3.223 »	»
Idem	4554	»	H 7.371	3.171 »	»	Idem	4595	»	H 7.412	3.214 »	»
Idem	4555	»	H 7.372	3.183 »	»	Idem	4596	»	H 7.413	3.221 »	»
Idem	4556	»	H 7.373	3.186 »	»	Idem	4597	»	H 7.414	3.200 »	»
Idem	4557	»	H 7.374	3.166 »	»	Idem	4598	»	H 7.415	3.189 »	»
Idem	4558	»	H 7.375	3.184 »	»	Idem	4599	»	H 7.416	3.232 »	»
Idem	4559	»	H 7.376	3.192 »	»	Idem	4600	»	H 7.417	3.235 »	»
Idem	4560	»	H 7.377	3.195 »	»	Idem	4601	»	H 7.418	3.187 »	»
Idem	4561	»	H 7.378	3.185 »	»	Idem	4602	»	H 7.419	3.197 »	»
Idem	4562	»	H 7.379	3.191 »	»	Idem	4603	»	H 7.420	3.237 »	»
Idem	4563	»	H 7.380	3.188 »	»	Idem	4604	»	H 7.421	3.221 »	»
Idem	4564	»	H 7.381	3.204 »	»	Idem	4605	»	H 7.422	3.239 »	»
Idem	4565	»	H 7.382	3.203 »	»	Idem	4606	»	H 7.423	3.238 »	»
Idem	4566	»	H 7.383	3.207 »	»	Idem	4607	»	H 7.424	3.192 »	»
Idem	4567	GDR1	H 7.384	3.206 »	»	Idem	4608	»	H 7.425	3.222 »	»
Idem	4568	»	H 7.385	3.202 »	»	Idem	4609	»	H 7.426	3.228 »	»
Idem	4569	»	H 7.386	3.209 »	»	Idem	4610	»	H 7.427	3.224 »	»
Idem	4570	»	H 7.387	3.208 »	»	Idem	4611	»	H 7.428	3.242 »	»
Idem	4571	»	H 7.388	3.201 »	»	Idem	4612	»	H 7.429	3.233 »	»
Idem	4572	»	H 7.389	3.212 »	»	Idem	4613	»	H 7.430	3.234 »	»
Idem	4573	»	H 7.390	3.213 »	»	Idem	4614	»	H 7.431	3.229 »	»
Idem	4574	»	H 7.391	3.193 »	»	Idem	4615	»	H 7.432	3.252 »	»
Idem	4575	»	H 7.392	3.196 »	»	Idem	4616	»	H 7.433	3.244 »	»
Idem	4576	»	H 7.393	3.148 »	»	Idem	4617	»	H 7.434	3.246 »	»
Idem	4577	»	H 7.394	3.205 »	»	Idem	4618	»	H 7.435	3.250 »	»
Idem	4578	»	H 7.395	3.211 »	»	Idem	4619	»	H 7.436	3.257 »	»
Idem	4579	»	H 7.396	3.133 »	»	Idem	4620	»	H 7.437	3.253 »	»
Idem	4580	»	H 7.397	3.217 »	»	Idem	4621	»	H 7.438	3.254 »	»
Idem	4581	»	H 7.398	3.220 »	»	Idem	4622	»	H 7.439	3.249 »	»
Idem	4582	»	H 7.399	3.141 »	»						

VEHICULES AUTOMOBILES

АВТОТРАНСПОРТНЫЕ СРЕДСТВА

MOTOR VEHICLES

AUTOFahrzeuge

MARQUE	N° de classement	Type	N° du châssis	N° du moteur	N° du dossier	MARQUE	N° de classement	Type	N° du châssis	N° du moteur	N° du dossier
BERLIET						BERLIET					
Véhicules industriels	4623	GDR1	H 7.440	3.236 MPB ³ G	B 5.025	Véhicules industriels	4664	GDR1	H 7.481	3.240 MPB ³	B 5.025
Idem	4624	»	H 7.441	3.261	»	Idem	4665	»	H 7.482	3.225	»
Idem	4625	»	H 7.442	3.251	»	Idem	4666	»	H 7.483	3.301	»
Idem	4626	»	H 7.443	3.256	»	Idem	4667	»	H 7.484	3.277	»
Idem	4627	»	H 7.444	3.247	»	Idem	4668	»	H 7.485	3.305	»
Idem	4628	»	H 7.445	3.260	»	Idem	4669	»	H 7.486	3.295	»
Idem	4629	»	H 7.446	3.258	»	Idem	4670	»	H 7.487	3.310	»
Idem	4630	»	H 7.447	3.265	»	Idem	4671	»	H 7.488	3.307	»
Idem	4631	»	H 7.448	3.263	»	Idem	4672	»	H 7.489	3.304	»
Idem	4632	»	H 7.449	3.268	»	Idem	4673	»	H 7.490	3.201	»
Idem	4633	»	H 7.450	3.255	»	Idem	4674	»	H 7.491	3.308	»
Idem	4634	»	H 7.451	3.269	»	Idem	4675	»	H 7.492	3.281	»
Idem	4635	»	H 7.452	3.267	»	Idem	4676	»	H 7.493	3.309	»
Idem	4636	»	H 7.453	3.275	»	Idem	4677	»	H 7.494	3.306	»
Idem	4637	»	H 7.454	3.279	»	Idem	4678	»	H 7.495	3.277	»
Idem	4638	»	H 7.455	3.266	»	Idem	4679	»	H 7.496	3.303	»
Idem	4639	»	H 7.456	3.274	»	Idem	4680	»	H 7.497	3.220	»
Idem	4640	»	H 7.457	3.272	»	Idem	4681	»	H 7.498	3.311	»
Idem	4641	»	H 7.458	3.243	»	Idem	4682	»	H 7.499	3.245	»
Idem	4642	»	H 7.459	3.259	»	Idem	4683	»	H 7.500	3.299	»
Idem	4643	»	H 7.460	3.262	»	Idem	4684	GDRA 28 W	H 8.001	1.667	»
Idem	4644	»	H 7.461	3.271	»	Idem	4685	»	H 8.002	1.661	»
Idem	4645	»	H 7.462	3.280	»	Idem	4686	»	H 8.003	1.647	»
Idem	4646	»	H 7.463	3.132	»	Idem	4687	»	H 8.004	1.663	»
Idem	4647	»	H 7.464	3.288	»	Idem	4688	»	H 8.005	1.671	»
Idem	4648	»	H 7.465	3.264	»	Idem	4689	»	H 8.006	1.668	»
Idem	4649	»	H 7.466	3.282	»	Idem	4690	»	H 8.007	1.662	»
Idem	4650	»	H 7.467	3.273	»	Idem	4691	»	H 8.008	1.660	»
Idem	4651	»	H 7.468	3.292	»	Idem	4692	»	H 8.009	1.642	»
Idem	4652	»	H 7.469	3.291	»	Idem	4693	»	H 8.010	1.652	»
Idem	4653	»	H 7.470	3.276	»	Idem	4694	»	H 8.011	1.665	»
Idem	4654	»	H 7.471	3.300	»	Idem	4695	»	H 8.012	1.669	»
Idem	4655	»	H 7.472	3.270	»	Idem	4696	»	H 8.013	1.677	»
Idem	4656	»	H 7.473	3.289	»	Idem	4697	»	H 8.014	1.634	»
Idem	4657	»	H 7.474	3.293	»	Idem	4698	»	H 8.015	1.676	»
Idem	4658	»	H 7.475	3.297	»	Idem	4699	»	H 8.016	1.650	»
Idem	4659	»	H 7.476	3.210	»	Idem	4700	»	H 8.017	1.655	»
Idem	4660	»	H 7.477	3.202	»	Idem	4701	»	H 8.018	1.644	»
Idem	4661	»	H 7.478	3.298	»	Idem	4702	»	H 8.019	1.666	»
Idem	4662	»	H 7.479	3.290	»	Idem	4703	»	H 8.020	1.675	»
Idem	4663	»	H 7.480	3.241	»	Idem	4704	»	H 8.021	1.672	»

VEHICULES AUTOMOBILES

АВТОТРАНСПОРТНЫЕ СРЕДСТВА

MOTOR VEHICLES

AUTOFAHRZEUGE

MARQUE	N° de classement	Type	N° du châssis	N° du moteur	N° du dossier	MARQUE	N° de classement	Type	N° du châssis	N° du moteur	N° du dossier
BERLIET						BERLIET					
Véhicules industriels .	4705	GDRA 28 W	H 8.022	MPB ³	B 5.025	Véhicules industriels .	4746	GDRA 28 W	H 8.063	1.717 MPB ³	B 5.025
<i>Idem</i>	4706	»	H 8.023	1.657	»	<i>Idem</i>	4747	»	H 8.064	1.622	»
<i>Idem</i>	4707	»	H 8.024	1.678	»	<i>Idem</i>	4748	»	H 8.065	1.713	»
<i>Idem</i>	4708	»	H 8.025	1.653	»	<i>Idem</i>	4749	»	H 8.066	1.699	»
<i>Idem</i>	4709	»	H 8.026	1.643	»	<i>Idem</i>	4750	»	H 8.067	1.708	»
<i>Idem</i>	4710	»	H 8.027	1.654	»	<i>Idem</i>	4751	»	H 8.068	1.707	»
<i>Idem</i>	4711	»	H 8.028	1.651	»	<i>Idem</i>	4752	»	H 8.069	1.714	»
<i>Idem</i>	4712	»	H 8.029	1.656	»	<i>Idem</i>	4753	»	H 8.070	1.715	»
<i>Idem</i>	4713	»	H 8.030	1.659	»	<i>Idem</i>	4754	»	H 8.071	1.687	»
<i>Idem</i>	4714	»	H 8.031	1.679	»	<i>Idem</i>	4755	»	H 8.072	1.719	»
<i>Idem</i>	4715	»	H 8.032	1.685	»	<i>Idem</i>	4756	»	H 8.073	1.696	»
<i>Idem</i>	4716	»	H 8.033	1.683	»	<i>Idem</i>	4757	»	H 8.074	1.728	»
<i>Idem</i>	4717	»	H 8.034	1.684	»	<i>Idem</i>	4758	»	H 8.075	1.721	»
<i>Idem</i>	4718	»	H 8.035	1.691	»	<i>Idem</i>	4759	»	H 8.076	1.694	»
<i>Idem</i>	4719	»	H 8.036	1.649	»	<i>Idem</i>	4760	»	H 8.077	1.630	B 2.701
<i>Idem</i>	4720	»	H 8.037	1.673	»	<i>Idem</i>	4761	»	H 8.078	1.725	B 5.025
<i>Idem</i>	4721	»	H 8.038	1.682	»	<i>Idem</i>	4762	»	H 8.079	1.729	»
<i>Idem</i>	4722	»	H 8.039	1.659	»	<i>Idem</i>	4763	»	H 8.080	1.720	»
<i>Idem</i>	4723	»	H 8.040	1.690	»	<i>Idem</i>	4764	»	H 8.081	1.726	»
<i>Idem</i>	4724	»	H 8.041	1.664	»	<i>Idem</i>	4765	»	H 8.082	1.727	»
<i>Idem</i>	4725	»	H 8.042	1.705	»	<i>Idem</i>	4766	»	H 8.083	1.724	»
<i>Idem</i>	4726	»	H 8.043	1.695	»	<i>Idem</i>	4767	»	H 8.084	1.722	»
<i>Idem</i>	4727	»	H 8.044	1.697	»	<i>Idem</i>	4768	»	H 8.085	1.681	»
<i>Idem</i>	4728	»	H 8.045	1.641	»	<i>Idem</i>	4769	»	H 8.086	1.737	»
<i>Idem</i>	4729	»	H 8.046	1.680	»	<i>Idem</i>	4770	»	H 8.087	1.743	»
<i>Idem</i>	4730	»	H 8.047	1.693	»	<i>Idem</i>	4771	»	H 8.088	1.732	»
<i>Idem</i>	4731	»	H 8.048	1.700	»	<i>Idem</i>	4772	»	H 8.089	1.683	»
<i>Idem</i>	4732	»	H 8.049	1.689	»	<i>Idem</i>	4773	»	H 8.090	1.736	»
<i>Idem</i>	4733	»	H 8.050	1.631	»	<i>Idem</i>	4774	»	H 8.091	1.734	»
<i>Idem</i>	4734	»	H 8.051	1.692	»	<i>Idem</i>	4775	»	H 8.092	1.742	»
<i>Idem</i>	4735	»	H 8.052	1.710	»	<i>Idem</i>	4776	»	H 8.093	1.744	»
<i>Idem</i>	4736	»	H 8.053	1.709	»	<i>Idem</i>	4777	»	H 8.094	1.733	»
<i>Idem</i>	4737	»	H 8.054	1.711	»	<i>Idem</i>	4778	»	H 8.095	1.749	»
<i>Idem</i>	4738	»	H 8.055	1.702	»	<i>Idem</i>	4779	»	H 8.096	1.746	»
<i>Idem</i>	4739	»	H 8.056	1.686	»	<i>Idem</i>	4780	»	H 8.097	1.735	»
<i>Idem</i>	4740	»	H 8.057	1.704	»	<i>Idem</i>	4781	»	H 8.098	1.751	»
<i>Idem</i>	4741	»	H 8.058	1.701	»	<i>Idem</i>	4782	»	H 8.099	1.741	»
<i>Idem</i>	4742	»	H 8.059	1.716	»	<i>Idem</i>	4783	»	H 8.100	1.755	»
<i>Idem</i>	4743	»	H 8.060	1.706	»	<i>Idem</i>	4784	»	H 8.101	1.748	»
<i>Idem</i>	4744	»	H 8.061	1.718	»	<i>Idem</i>	4785	»	H 8.102	1.747	»
<i>Idem</i>	4745	»	H 8.062	1.712	»	<i>Idem</i>					

VEHICULES AUTOMOBILES

АВТОТРАНСПОРТНЫЕ СРЕДСТВА

MOTOR VEHICLES

AUTOFahrzeuge

MARQUE	N° de classement	Type	N° du châssis	N° du moteur	N° du dossier	MARQUE	N° de classement	Type	N° du châssis	N° du moteur	N° du dossier
BERLIET						BERLIET					
Véhicules industriels .	4786	GDRA 28 W	H 8.103	1.745 MPB ³	B 5.025	Véhicules industriels .	4827	GDRA 28 W	H 8.144	1.772 MPB ³	B 5.025
Idem	4787	»	H 8.104	1.756 »	»	Idem	4828	»	H 8.145	1.760 »	»
Idem	4788	»	H 8.105	1.752 »	»	Idem	4829	»	H 8.146	2.156 MPB ⁴	»
Idem	4789	»	H 8.106	1.731 »	»	Idem	4830	»	H 8.147	1.771 MPB ³	»
Idem	4790	»	H 8.107	1.764 »	»	Idem	4831	»	H 8.148	1.788 »	»
Idem	4791	»	H 8.108	1.763 »	»	Idem	4832	»	H 8.149	1.790 »	»
Idem	4792	»	H 8.109	1.761 »	»	Idem	4833	»	H 8.150	1.777 »	»
Idem	4793	»	H 8.110	1.750 »	»	Idem	4834	»	H 8.151	1.832 MPB ⁴	»
Idem	4794	»	H 8.111	1.753 »	»	Idem	4835	»	H 8.152	1.807 »	»
Idem	4795	»	H 8.112	1.754 »	»	Idem	4836	»	H 8.153	1.802 »	»
Idem	4796	»	H 8.113	1.757 »	»	Idem	4837	»	H 8.154	1.806 »	»
Idem	4797	»	H 8.114	1.453 »	»	Idem	4838	»	H 8.155	1.808 »	»
Idem	4798	»	H 8.115	1.738 »	»	Idem	4839	»	H 8.156	1.818 »	»
Idem	4799	»	H 8.116	1.730 »	»	Idem	4840	»	H 8.157	1.819 »	»
Idem	4800	»	H 8.117	1.758 »	»	Idem	4841	»	H 8.158	1.814 »	»
Idem	4801	»	H 8.118	1.770 »	»	Idem	4842	»	H 8.159	1.816 »	»
Idem	4802	»	H 8.119	1.759 »	»	Idem	4843	»	H 8.160	1.820 »	»
Idem	4803	»	H 8.120	1.766 »	»	Idem	4844	»	H 8.161	1.815 »	»
Idem	4804	»	H 8.121	1.778 »	»	Idem	4845	»	H 8.162	1.827 »	»
Idem	4805	»	H 8.122	1.767 »	»	Idem	4846	»	H 8.163	1.828 »	»
Idem	4806	»	H 8.123	1.768 »	»	Idem	4847	»	H 8.164	1.829 »	»
Idem	4807	»	H 8.124	1.782 »	»	Idem	4848	»	H 8.165	1.811 »	»
Idem	4808	»	H 8.125	1.769 »	»	Idem	4849	»	H 8.166	1.822 »	»
Idem	4809	»	H 8.126	1.775 »	»	Idem	4850	»	H 8.167	1.803 »	»
Idem	4810	»	H 8.127	1.779 »	»	Idem	4851	»	H 8.168	1.805 »	»
Idem	4811	»	H 8.128	1.785 »	»	Idem	4852	»	H 8.169	1.813 »	»
Idem	4812	»	H 8.129	1.780 »	»	Idem	4853	»	H 8.170	1.813 »	»
Idem	4813	»	H 8.130	1.765 »	»	Idem	4854	»	H 8.171	1.817 »	»
Idem	4814	»	H 8.131	1.785 »	»	Idem	4855	»	H 8.172	1.851 »	»
Idem	4815	»	H 8.132	1.776 »	»	Idem	4856	»	H 8.173	1.861 »	»
Idem	4816	»	H 8.133	1.762 »	»	Idem	4857	»	H 8.174	1.847 »	»
Idem	4817	»	H 8.134	1.784 »	»	Idem	4858	»	H 8.175	1.831 »	»
Idem	4818	»	H 8.135	1.773 »	»	Idem	4859	»	H 8.176	1.842 »	»
Idem	4819	»	H 8.136	1.783 »	»	Idem	4860	»	H 8.177	1.850 »	»
Idem	4820	»	H 8.137	1.787 »	»	Idem	4861	»	H 8.178	1.856 »	»
Idem	4821	»	H 8.138	1.781 »	»	Idem	4862	»	H 8.179	1.863 »	»
Idem	4822	»	H 8.139	1.739 »	»	Idem	4863	»	H 8.180	1.858 »	»
Idem	4823	»	H 8.140	1.688 »	»	Idem	4864	»	H 8.181	1.870 »	»
Idem	4824	»	H 8.141	1.698 »	»	Idem	4865	»	H 8.182	1.845 »	»
Idem	4825	»	H 8.142	1.789 »	»	Idem	4866	»	H 8.183	1.834 »	»
Idem	4826	»	H 8.143	1.774 »	»	Idem	4867	»	H 8.184	1.854 »	»

VEHICULES AUTOMOBILES

АВТОТРАНСПОРТНЫЕ СРЕДСТВА

MOTOR VEHICLES

AUTOFahrzeuge

MARQUE	N° de classement	Type	N° du châssis	N° du moteur	N° du dossier	MARQUE	N° de classement	Type	N° du châssis	N° du moteur	N° du dossier
BERLIET						BERLIET					
Véhicules industriels .	4868	GDRA 28 W	H 8.185	1.824 MPB ⁴	B 5.025	Véhicules industriels .	4909	GDRA 28 W	H 8.226	1.892 MPB ⁴	B 5.025
<i>Idem</i>	4869	»	H 8.186	1.805	»	<i>Idem</i>	4910	»	H 8.227	1.875	»
<i>Idem</i>	4870	»	H 8.187	1.846	»	<i>Idem</i>	4911	»	H 8.228	1.901	»
<i>Idem</i>	4871	»	H 8.188	1.859	»	<i>Idem</i>	4912	»	H 8.229	1.897	»
<i>Idem</i>	4872	»	H 8.189	1.862	»	<i>Idem</i>	4913	»	H 8.230	1.893	»
<i>Idem</i>	4873	»	H 8.190	1.873	»	<i>Idem</i>	4914	»	H 8.231	1.886	»
<i>Idem</i>	4874	»	H 8.191	1.874	»	<i>Idem</i>	4915	»	H 8.232	1.903	»
<i>Idem</i>	4875	»	H 8.192	1.852	»	<i>Idem</i>	4916	»	H 8.234	1.889	»
<i>Idem</i>	4876	»	H 8.193	1.864	»	<i>Idem</i>	4917	»	H 8.235	1.905	»
<i>Idem</i>	4877	»	H 8.194	1.865	»	<i>Idem</i>	4918	»	H 8.236	1.593	»
<i>Idem</i>	4878	»	H 8.195	1.840	»	<i>Idem</i>	4919	»	H 8.237	1.913	»
<i>Idem</i>	4879	»	H 8.196	1.839	»	<i>Idem</i>	4920	»	H 8.238	1.912	»
<i>Idem</i>	4880	»	H 8.197	1.882	»	<i>Idem</i>	4921	»	H 8.239	1.917	»
<i>Idem</i>	4881	»	H 8.198	1.826	»	<i>Idem</i>	4922	»	H 8.240	1.911	»
<i>Idem</i>	4882	»	H 8.199	1.872	»	<i>Idem</i>	4923	»	H 8.241	1.891	»
<i>Idem</i>	4883	»	H 8.200	1.836	»	<i>Idem</i>	4924	»	H 8.242	1.908	»
<i>Idem</i>	4884	»	H 8.201	1.837	»	<i>Idem</i>	4925	»	H 8.243	1.900	»
<i>Idem</i>	4885	»	H 8.202	1.871	»	<i>Idem</i>	4926	»	H 8.244	1.898	»
<i>Idem</i>	4886	»	H 8.203	1.883	»	<i>Idem</i>	4927	»	H 8.245	1.902	»
<i>Idem</i>	4887	»	H 8.204	1.857	»	<i>Idem</i>	4928	»	H 8.246	1.895	»
<i>Idem</i>	4888	»	H 8.205	1.841	»	<i>Idem</i>	4929	»	H 8.247	1.896	»
<i>Idem</i>	4889	»	H 8.206	1.848	»	<i>Idem</i>	4930	»	H 8.248	1.838	»
<i>Idem</i>	4890	»	H 8.207	1.844	»	<i>Idem</i>	4931	»	H 8.249	1.918	»
<i>Idem</i>	4891	»	H 8.208	1.823	»	<i>Idem</i>	4932	»	H 8.250	1.919	»
<i>Idem</i>	4892	»	H 8.209	1.849	»	<i>Idem</i>	4933	»	H 8.251	1.907	»
<i>Idem</i>	4893	»	H 8.210	1.881	»	<i>Idem</i>	4934	»	H 8.252	1.894	»
<i>Idem</i>	4894	»	H 8.211	1.880	»	<i>Idem</i>	4935	»	H 8.253	1.933	»
<i>Idem</i>	4895	»	H 8.212	1.860	»	<i>Idem</i>	4936	»	H 8.254	1.925	»
<i>Idem</i>	4896	»	H 8.213	1.821	»	<i>Idem</i>	4937	»	H 8.255	1.884	»
<i>Idem</i>	4897	»	H 8.214	1.833	»	<i>Idem</i>	4938	»	H 8.256	1.929	»
<i>Idem</i>	4898	»	H 8.215	1.812	»	<i>Idem</i>	4939	»	H 8.257	1.934	»
<i>Idem</i>	4899	»	H 8.216	1.877	»	<i>Idem</i>	4940	»	H 8.258	1.936	»
<i>Idem</i>	4900	»	H 8.217	1.853	»	<i>Idem</i>	4941	»	H 8.259	1.843	»
<i>Idem</i>	4901	»	H 8.218	1.835	»	<i>Idem</i>	4942	»	H 8.260	1.931	»
<i>Idem</i>	4902	»	H 8.219	1.810	»	<i>Idem</i>	4943	»	H 8.261	1.927	»
<i>Idem</i>	4903	»	H 8.220	1.804	»	<i>Idem</i>	4944	»	H 8.262	1.946	»
<i>Idem</i>	4904	»	H 8.221	1.866	»	<i>Idem</i>	4945	»	H 8.263	1.921	»
<i>Idem</i>	4905	»	H 8.222	1.879	»	<i>Idem</i>	4946	»	H 8.264	1.923	»
<i>Idem</i>	4906	»	H 8.223	1.878	»	<i>Idem</i>	4947	»	H 8.265	1.943	»
<i>Idem</i>	4907	»	H 8.224	1.825	»	<i>Idem</i>	4948	»	H 8.266	1.937	»
<i>Idem</i>	4908	»	H 8.225	1.885	»	<i>Idem</i>	4949	»	H 8.267	1.935	»

VEHICULES AUTOMOBILES

АВТОТРАНСПОРТНЫЕ СРЕДСТВА

MOTOR VEHICLES

AUTOFahrzeuge

MARQUE	N° de classement	Type	N° du châssis	N° du moteur	N° du dossier	MARQUE	N° de classement	Type	N° du châssis	N° du moteur	N° du dossier
BERLIET						BERLIET					
Véhicules industriels	4950	GDRA 28 W	H 8.268	1.928 MPB ⁴	B 5.025	Véhicules industriels	4989	GDRA 28 W	H 8.307	1.951 MPB ⁴	B 5.025
Idem	4951	»	H 8.269	1.920 »	»	Idem	4990	»	H 8.308	1.967 »	»
Idem	4952	»	H 8.270	1.924 »	»	Idem	4991	»	H 8.309	1.972 »	»
Idem	4953	»	H 8.271	1.940 »	»	Idem	4992	»	H 8.310	1.980 »	»
Idem	4954	»	H 8.272	1.930 »	»	Idem	4993	»	H 8.311	1.961 »	»
Idem	4955	»	H 8.273	1.941 »	»	Idem	4994	»	H 8.312	1.985 »	»
Idem	4956	»	H 8.274	1.939 »	»	Idem	4995	»	H 8.313	1.983 »	»
Idem	4957	»	H 8.275	1.867 »	»	Idem	4996	»	H 8.314	1.975 »	»
Idem	4958	»	H 8.276	1.942 »	»	Idem	4997	»	H 8.315	1.968 »	»
Idem	4959	»	H 8.277	1.948 »	»	Idem	4998	»	H 8.316	1.984 »	»
Idem	4960	»	H 8.278	1.926 »	»	Idem	4999	»	H 8.317	1.970 »	»
Idem	4961	»	H 8.279	1.899 »	»	Idem	5000	»	H 8.318	1.979 »	»
Idem	4962	»	H 8.280	1.945 »	»	Idem	5001	»	H 8.319	1.973 »	»
Idem	4963	»	H 8.281	1.909 »	»	Idem	5002	»	H 8.320	1.969 »	»
Idem	4964	»	H 8.282	1.932 »	»	Idem	5003	»	H 8.321	1.986 »	»
Idem	4965	»	H 8.283	1.910 »	»	Idem	5004	»	H 8.322	1.978 »	»
Idem	4966	»	H 8.284	1.904 »	»	Idem	5005	»	H 8.323	1.965 »	»
Idem	4967	»	H 8.285	1.954 »	»	Idem	5006	»	H 8.324	1.868 »	»
Idem	4968	»	H 8.286	1.915 »	»	Idem	5007	»	H 8.325	1.995 »	»
Idem	4969	»	H 8.287	1.955 »	»	Idem	5008	»	H 8.326	1.964 »	»
Idem	4970	»	H 8.288	1.953 »	»	Idem	5009	»	H 8.327	1.977 »	»
Idem	4971	»	H 8.289	1.949 »	»	Idem	5010	»	H 8.328	1.971 »	»
Idem	4972	»	H 8.290	1.944 »	»	Idem	5011	»	H 8.329	1.982 »	»
Idem	4973	»	H 8.291	1.960 »	»	Idem	5012	»	H 8.330	1.974 »	»
Idem	4974	»	H 8.292	1.952 »	»	Idem	5013	»	H 8.331	1.962 »	»
Idem	4975	»	H 8.293	1.914 »	»	Idem	5014	»	H 8.332	1.991 »	»
Idem	4976	»	H 8.294	1.938 »	»	Idem	5015	»	H 8.333	1.987 »	»
Idem	4977	»	H 8.295	1.957 »	»	Idem	5016	»	H 8.334	1.993 »	»
Idem	4978	»	H 8.296	1.956 »	»	Idem	5017	»	H 8.335	1.990 »	»
Idem	4979	»	H 8.297	1.959 »	»	Idem	5018	»	H 8.336	2.004 »	»
Idem	4980	»	H 8.298	1.867 »	»	Idem	5019	»	H 8.337	2.002 »	»
Idem	4981	»	H 8.299	1.819 »	»	Idem	5020	»	H 8.338	1.989 »	»
Idem	4982	»	H 8.300	1.947 »	»	Idem	5021	»	H 8.339	1.981 »	»
Idem	4983	»	H 8.301	1.916 »	»	Idem	5022	»	H 8.340	2.001 »	»
Idem	4984	»	H 8.302	1.958 »	»	Idem	5023	»	H 8.341	1.997 »	»
Idem	4985	»	H 8.303	1.906 »	»	Idem	5024	»	H 8.342	2.006 »	»
Idem	4986	»	H 8.304	1.950 »	»	Idem	5025	»	H 8.343	2.000 »	»
Idem	4987	»	H 8.305	1.869 »	»	Idem	5026	»	H 8.344	1.998 »	»
Idem	4988	»	H 8.306	1.922 »	»	Idem	5027	»	H 8.345	1.994 »	»
						Idem	5028	»	H 8.346	1.976 »	»
						Idem	5029	»	H 8.347	1.992 »	»

VEHICULES AUTOMOBILES

АВТОТРАНСПОРТНЫЕ СРЕДСТВА

MOTOR VEHICLES

AUTOFAHRZEUGE

MARQUE	N° de classement	Type	N° du châssis	N° du moteur	N° du dossier	MARQUE	N° de classement	Type	N° du châssis	N° du moteur	N° du dossier
BERLIET						BERLIET					
Véhicules industriels .	5030	GDRA 28 W	H 8.348	1.996 MPB ⁴	B 5.025	Véhicules industriels .	5071	GDRA 28 W	H 8.389	1.966 MPB ⁴	B 5.025
Idem	5031	»	H 8.349	1.999 »	»	Idem	5072	»	H 8.390	2.051 »	»
Idem	5032	»	H 8.350	2.022 »	»	Idem	5073	»	H 8.391	2.044 »	»
Idem	5033	»	H 8.351	2.020 »	»	Idem	5074	»	H 8.392	2.033 »	»
Idem	5034	»	H 8.352	2.021 »	»	Idem	5075	»	H 8.393	2.059 »	»
Idem	5035	»	H 8.353	2.015 »	»	Idem	5076	»	H 8.394	2.058 »	»
Idem	5036	»	H 8.354	2.003 »	»	Idem	5077	»	H 8.395	2.050 »	»
Idem	5037	»	H 8.355	2.010 »	»	Idem	5078	»	H 8.396	2.057 »	»
Idem	5038	»	H 8.356	2.005 »	»	Idem	5079	»	H 8.397	2.052 »	»
Idem	5039	»	H 8.357	2.018 »	»	Idem	5080	»	H 8.398	2.047 »	»
Idem	5040	»	H 8.358	2.019 »	»	Idem	5081	»	H 8.399	2.041 »	»
Idem	5041	»	H 8.359	2.017 »	»	Idem	5082	»	H 8.400	2.065 »	»
Idem	5042	»	H 8.360	2.025 »	»	Idem	5083	»	H 8.401	2.064 »	»
Idem	5043	»	H 8.361	2.008 »	»	Idem	5084	»	H 8.402	2.056 »	»
Idem	5044	»	H 8.362	2.029 »	»	Idem	5085	»	H 8.403	2.060 »	»
Idem	5045	»	H 8.363	2.014 »	»	Idem	5086	»	H 8.404	2.046 »	»
Idem	5046	»	H 8.364	2.037 »	»	Idem	5087	»	H 8.405	2.055 »	»
Idem	5047	»	H 8.365	2.034 »	»	Idem	5088	»	H 8.406	2.063 »	»
Idem	5048	»	H 8.366	1.830 »	»	Idem	5089	»	H 8.407	2.068 »	»
Idem	5049	»	H 8.367	2.011 »	»	Idem	5090	»	H 8.408	2.053 »	»
Idem	5050	»	H 8.368	2.027 »	»	Idem	5091	»	H 8.409	2.069 »	»
Idem	5051	»	H 8.369	2.026 »	»	Idem	5092	»	H 8.410	2.061 »	»
Idem	5052	»	H 8.370	1.963 »	»	Idem	5093	»	H 8.411	2.072 »	»
Idem	5053	»	H 8.371	2.036 »	»	Idem	5094	»	H 8.412	2.067 »	»
Idem	5054	»	H 8.372	2.016 »	»	Idem	5095	»	H 8.413	2.070 »	»
Idem	5055	»	H 8.373	2.039 »	»	Idem	5096	»	H 8.414	2.062 »	»
Idem	5056	»	H 8.374	2.007 »	»	Idem	5097	»	H 8.415	2.028 »	»
Idem	5057	»	H 8.375	2.030 »	»	Idem	5098	»	H 8.416	2.077 »	»
Idem	5058	»	H 8.376	2.024 »	»	Idem	5099	»	H 8.417	2.078 »	»
Idem	5059	»	H 8.377	2.038 »	»	Idem	5100	»	H 8.418	2.080 »	»
Idem	5060	»	H 8.378	2.043 »	»	Idem	5101	»	H 8.419	2.079 »	»
Idem	5061	»	H 8.379	2.031 »	»	Idem	5102	»	H 8.420	2.076 »	»
Idem	5062	»	H 8.380	1.888 »	»	Idem	5103	»	H 8.421	2.087 »	»
Idem	5063	»	H 8.381	2.042 »	»	Idem	5104	»	H 8.422	2.071 »	»
Idem	5064	»	H 8.382	2.012 »	»	Idem	5105	»	H 8.423	2.091 »	»
Idem	5065	»	H 8.383	2.032 »	»	Idem	5106	»	H 8.424	2.089 »	»
Idem	5066	»	H 8.384	2.023 »	»	Idem	5107	»	H 8.425	2.081 »	»
Idem	5067	»	H 8.385	2.009 »	»	Idem	5108	»	H 8.426	2.084 »	»
Idem	5068	»	H 8.386	2.035 »	»	Idem	5109	»	H 8.427	2.073 »	»
Idem	5069	»	H 8.387	2.049 »	»	Idem	5110	»	H 8.428	2.097 »	»
Idem	5070	»	H 8.388	2.040 »	»	Idem	5111	»	H 8.429	2.086 »	»

VEHICULES AUTOMOBILES

АВТОТРАНСПОРТНЫЕ СРЕДСТВА

MOTOR VEHICLES

AUTOFahrzeuge

MARQUE	N° de classement	Type	N° du châssis	N° du moteur	N° du dossier	MARQUE	N° de classement	Type	N° du châssis	N° du moteur	N° du dossier
BERLIET						BERLIET					
Véhicules industriels .	5112	GDRA 28 W	H 8.430	2.100 MPB ⁴	B 5.025	Véhicules industriels .	5152	GDRA 28 W	H 8.470	2.135 MPB ⁴	B 5.025
Idem	5113	»	H 8.431	2.099	»	Idem	5153	»	H 8.471	2.123	»
Idem	5114	»	H 8.432	2.082	»	Idem	5154	»	H 8.472	2.124	»
Idem	5115	»	H 8.433	2.095	»	Idem	5155	»	H 8.473	2.126	»
Idem	5116	»	H 8.434	2.074	»	Idem	5156	»	H 8.474	2.125	»
Idem	5117	»	H 8.435	2.083	»	Idem	5157	»	H 8.475	2.131	»
Idem	5118	»	H 8.436	2.085	»	Idem	5158	»	H 8.476	2.128	»
Idem	5119	»	H 8.437	2.075	»	Idem	5159	»	H 8.477	2.129	»
Idem	5120	»	H 8.438	2.987	»	Idem	5160	»	H 8.478	2.133	»
Idem	5121	»	H 8.439	2.088	»	Idem	5161	»	H 8.479	2.130	»
Idem	5122	»	H 8.440	2.094	»	Idem	5162	»	H 8.480	2.132	»
Idem	5123	»	H 8.441	2.104	»	Idem	5163	»	H 8.481	2.114	»
Idem	5124	»	H 8.442	2.103	»	Idem	5164	»	H 8.482	2.137	»
Idem	5125	»	H 8.443	2.101	»	Idem	5165	»	H 8.483	2.139	»
Idem	5126	»	H 8.444	2.106	»	Idem	5166	»	H 8.484	2.136	»
Idem	5127	»	H 8.445	2.113	»	Idem	5167	»	H 8.485	2.138	»
Idem	5128	»	H 8.446	2.048	»	Idem	5168	»	H 8.486	2.140	»
Idem	5129	»	H 8.447	2.093	»	Idem	5169	»	H 8.487	1.803	»
Idem	5130	»	H 8.448	2.110	»	Idem	5170	»	H 8.488	2.134	»
Idem	5131	»	H 8.449	2.111	»	Idem	5171	»	H 8.489	2.142	»
Idem	5132	»	H 8.450	1.988	»	Idem	5172	»	H 8.490	2.127	»
Idem	5133	»	H 8.451	2.151	»	Idem	5173	»	H 8.491	2.146	»
Idem	5134	»	H 8.452	2.092	»	Idem	5174	»	H 8.492	2.141	»
Idem	5135	»	H 8.453	2.105	»	Idem	5175	»	H 8.493	2.144	»
Idem	5136	»	H 8.454	2.098	»	Idem	5176	»	H 8.494	2.148	»
Idem	5137	»	H 8.455	2.109	»	Idem	5177	»	H 8.495	2.147	»
Idem	5138	»	H 8.456	2.066	»	Idem	5178	»	H 8.496	2.143	»
Idem	5139	»	H 8.457	2.108	»	Idem	5179	»	H 8.497	2.145	»
Idem	5140	»	H 8.458	2.046	»	Idem	5180	»	H 8.498	2.150	»
Idem	5141	»	H 8.459	2.102	»	Idem	5181	»	H 8.499	2.153	»
Idem	5142	»	H 8.460	2.054	»	Idem	5182	»	H 8.500	2.149	»
Idem	5143	»	H 8.461	2.116	»	Idem	5183	»	H 8.501	2.262	»
Idem	5144	»	H 8.462	2.107	»	Idem	5184	»	H 8.502	1.890	»
Idem	5145	»	H 8.463	2.013	»	Idem	5185	»	H 8.503	2.158	»
Idem	5146	»	H 8.464	2.115	»	Idem	5186	»	H 8.504	2.164	»
Idem	5147	»	H 8.465	2.120	»	Idem	5187	»	H 8.505	2.171	»
Idem	5148	»	H 8.466	2.121	»	Idem	5188	»	H 8.506	2.155	»
Idem	5149	»	H 8.467	2.118	»	Idem	5189	»	H 8.507	2.165	»
Idem	5150	»	H 8.468	2.117	»	Idem	5190	»	H 8.508	2.169	»
Idem	5151	»	H 8.469	2.122	»	Idem	5191	»	H 8.509	2.182	»

VEHICULES AUTOMOBILES

АВТОТРАНСПОРТНЫЕ СРЕДСТВА

MOTOR VEHICLES

AUTOFAHRZEUGE

MARQUE	N° de classement	Type	N° du châssis	N° du moteur	N° du dossier	MARQUE	N° de classement	Type	N° du châssis	N° du moteur	N° du dossier
BERLIET						BERLIET					
Véhicules industriels .	5192	GDRA 28 W	H 8.510	2.178MPB ⁴	B 5.025	Véhicules industriels .	5232	GDRA 28 W	H 8.550	2.218MPB ⁴	B 5.025
<i>Idem</i>	5193	»	H 8.511	2.179	»	<i>Idem</i>	5233	»	H 8.551	2.215	»
<i>Idem</i>	5194	»	H 8.512	2.184	»	<i>Idem</i>	5234	»	H 8.552	2.221	»
<i>Idem</i>	5195	»	H 8.513	2.163	»	<i>Idem</i>	5235	»	H 8.553	2.224	»
<i>Idem</i>	5196	»	H 8.514	2.170	»	<i>Idem</i>	5236	»	H 8.554	2.216	»
<i>Idem</i>	5197	»	H 8.515	2.162	»	<i>Idem</i>	5237	»	H 8.555	2.220	»
<i>Idem</i>	5198	»	H 8.516	2.160	»	<i>Idem</i>	5238	»	H 8.556	2.222	»
<i>Idem</i>	5199	»	H 8.517	2.161	»	<i>Idem</i>	5239	»	H 8.557	2.219	»
<i>Idem</i>	5200	»	H 8.518	2.157	»	<i>Idem</i>	5240	»	H 8.558	2.210	»
<i>Idem</i>	5201	»	H 8.519	2.166	»	<i>Idem</i>	5241	»	H 8.559	2.227	»
<i>Idem</i>	5202	»	H 8.520	2.151	»	<i>Idem</i>	5242	»	H 8.560	2.229	»
<i>Idem</i>	5203	»	H 8.521	2.159	»	<i>Idem</i>	5243	»	H 8.561	2.208	»
<i>Idem</i>	5204	»	H 8.522	2.167	»	<i>Idem</i>	5244	»	H 8.562	2.211	»
<i>Idem</i>	5205	»	H 8.523	2.173	»	<i>Idem</i>	5245	»	H 8.563	2.228	»
<i>Idem</i>	5206	»	H 8.524	2.174	»	<i>Idem</i>	5246	»	H 8.564	2.225	»
<i>Idem</i>	5207	»	H 8.525	2.176	»	<i>Idem</i>	5247	»	H 8.565	2.200	»
<i>Idem</i>	5208	»	H 8.526	2.181	»	<i>Idem</i>	5248	»	H 8.566	2.233	»
<i>Idem</i>	5209	»	H 8.527	2.175	»	<i>Idem</i>	5249	»	H 8.567	2.230	»
<i>Idem</i>	5210	»	H 8.528	2.187	»	<i>Idem</i>	5250	»	H 8.568	2.231	»
<i>Idem</i>	5211	»	H 8.529	2.185	»	<i>Idem</i>	5251	»	H 8.569	2.225	»
<i>Idem</i>	5212	»	H 8.530	2.177	»	<i>Idem</i>	5252	»	H 8.570	2.235	»
<i>Idem</i>	5213	»	H 8.531	2.196	»	<i>Idem</i>	5253	»	H 8.571	2.240	»
<i>Idem</i>	5214	»	H 8.532	2.191	»	<i>Idem</i>	5254	»	H 8.572	2.241	»
<i>Idem</i>	5215	»	H 8.533	2.189	»	<i>Idem</i>	5255	»	H 8.573	2.234	»
<i>Idem</i>	5216	»	H 8.534	2.201	»	<i>Idem</i>	5256	»	H 8.574	2.244	»
<i>Idem</i>	5217	»	H 8.535	2.199	»	<i>Idem</i>	5257	»	H 8.575	2.237	»
<i>Idem</i>	5218	»	H 8.536	2.154	»	<i>Idem</i>	5258	»	H 8.576	2.239	»
<i>Idem</i>	5219	»	H 8.537	2.202	»	<i>Idem</i>	5259	»	H 8.577	2.236	»
<i>Idem</i>	5220	»	H 8.538	2.198	»	<i>Idem</i>	5260	»	H 8.578	2.245	»
<i>Idem</i>	5221	»	H 8.539	2.204	»	<i>Idem</i>	5261	»	H 8.579	2.232	»
<i>Idem</i>	5222	»	H 8.540	2.152	»	<i>Idem</i>	5262	»	H 8.580	2.243	»
<i>Idem</i>	5223	»	H 8.541	2.207	»	<i>Idem</i>	5263	»	H 8.581	2.247	»
<i>Idem</i>	5224	»	H 8.542	2.205	»	<i>Idem</i>	5264	»	H 8.582	2.226	»
<i>Idem</i>	5225	»	H 8.543	2.185	»	<i>Idem</i>	5265	»	H 8.583	2.251	»
<i>Idem</i>	5226	»	H 8.544	2.203	»	<i>Idem</i>	5266	»	H 8.584	2.253	»
<i>Idem</i>	5227	»	H 8.545	2.204	»	<i>Idem</i>	5267	»	H 8.585	2.250	»
<i>Idem</i>	5228	»	H 8.546	2.212	»	<i>Idem</i>	5268	»	H 8.586	2.249	»
<i>Idem</i>	5229	»	H 8.547	2.213	»	<i>Idem</i>	5269	»	H 8.587	2.248	»
<i>Idem</i>	5230	»	H 8.548	2.214	»	<i>Idem</i>	5270	»	H 8.588	2.246	»
<i>Idem</i>	5231	»	H 8.549	2.209	»	<i>Idem</i>	5271	»	H 8.589	2.252	»
						<i>Idem</i>	5272	»	H 8.590	2.242	»

VEHICULES AUTOMOBILES

АВТОТРАНСПОРТНЫЕ СРЕДСТВА

MOTOR VEHICLES

AUTOFahrzeuge

MARQUE	N° de classement	Type	N° du châssis	N° du moteur	N° du dossier	MARQUE	N° de classement	Type	N° du châssis	N° du moteur	N° du dossier
BERLIET						BERLIET					
Véhicules industriels .	5273	GDRA 28 W	H 8.591	2.259 MPB ⁴	B 5.025	Véhicules industriels .	5313	GDRA 28 W	H 8.631	2.297 MPB ³	B 5.025
<i>Idem</i>	5274	»	H 8.592	2.260 »	»	<i>Idem</i>	5314	»	H 8.632	2.304 »	»
<i>Idem</i>	5275	»	H 8.593	2.256 »	»	<i>Idem</i>	5315	»	H 8.633	2.307 »	»
<i>Idem</i>	5276	»	H 8.594	2.257 »	»	<i>Idem</i>	5316	»	H 8.634	2.303 »	»
<i>Idem</i>	5277	»	H 8.595	2.258 »	»	<i>Idem</i>	5317	»	H 8.635	2.305 »	»
<i>Idem</i>	5278	»	H 8.596	2.263 »	»	<i>Idem</i>	5318	»	H 8.636	2.302 »	»
<i>Idem</i>	5279	»	H 8.597	2.261 »	»	<i>Idem</i>	5319	»	H 8.637	2.312 »	»
<i>Idem</i>	5280	»	H 8.598	2.255 »	»	<i>Idem</i>	5320	»	H 8.638	2.306 »	»
<i>Idem</i>	5281	»	H 8.599	2.264 »	»	<i>Idem</i>	5321	»	H 8.639	2.308 »	»
<i>Idem</i>	5282	»	H 8.600	2.266 MPB ³	»	<i>Idem</i>	5322	»	H 8.640	2.310 »	»
<i>Idem</i>	5283	»	H 8.601	2.090 »	»	<i>Idem</i>	5323	»	H 8.641	2.315 »	»
<i>Idem</i>	5284	»	H 8.602	2.270 »	»	<i>Idem</i>	5324	»	H 8.642	2.316 MPB ⁴	»
<i>Idem</i>	5285	»	H 8.603	2.272 »	»	<i>Idem</i>	5325	»	H 8.643	2.311 »	»
<i>Idem</i>	5286	»	H 8.604	2.276 »	»	<i>Idem</i>	5326	»	H 8.644	2.317 »	»
<i>Idem</i>	5287	»	H 8.605	2.275 »	»	<i>Idem</i>	5327	»	H 8.645	2.313 »	»
<i>Idem</i>	5288	»	H 8.606	2.277 »	»	<i>Idem</i>	5328	»	H 8.646	2.291 »	»
<i>Idem</i>	5289	»	H 8.607	2.273 »	»	<i>Idem</i>	5329	»	H 8.647	2.309 »	»
<i>Idem</i>	5290	»	H 8.608	2.283 »	»	<i>Idem</i>	5330	»	H 8.648	2.319 »	»
<i>Idem</i>	5291	»	H 8.609	2.278 »	»	<i>Idem</i>	5331	»	H 8.649	2.320 »	»
<i>Idem</i>	5292	»	H 8.610	2.271 »	»	<i>Idem</i>	5332	»	H 8.650	2.321 »	»
<i>Idem</i>	5293	»	H 8.611	2.282 »	»	<i>Idem</i>	5333	»	H 8.651	2.322 »	»
<i>Idem</i>	5294	»	H 8.612	2.274 »	»	<i>Idem</i>	5334	»	H 8.652	2.323 »	»
<i>Idem</i>	5295	»	H 8.613	2.286 »	»	<i>Idem</i>	5335	»	H 8.653	2.285 »	»
<i>Idem</i>	5296	»	H 8.614	2.280 »	»	<i>Idem</i>	5336	»	H 8.654	2.324 »	»
<i>Idem</i>	5297	»	H 8.615	2.279 »	»	<i>Idem</i>	5337	»	H 8.655	2.347 »	»
<i>Idem</i>	5298	»	H 8.616	2.281 »	»	<i>Idem</i>	5338	»	H 8.656	2.341 »	»
<i>Idem</i>	5299	»	H 8.617	2.292 »	»	<i>Idem</i>	5339	»	H 8.657	2.346 »	»
<i>Idem</i>	5300	»	H 8.618	2.289 »	»	<i>Idem</i>	5340	»	H 8.658	2.326 »	»
<i>Idem</i>	5301	»	H 8.619	2.287 »	»	<i>Idem</i>	5341	»	H 8.659	2.318 »	»
<i>Idem</i>	5302	»	H 8.620	2.290 »	»	<i>Idem</i>	5342	»	H 8.660	2.340 »	»
<i>Idem</i>	5303	»	H 8.621	2.298 »	»	<i>Idem</i>	5343	»	H 8.661	2.325 »	»
<i>Idem</i>	5304	»	H 8.622	2.295 »	»	<i>Idem</i>	5344	»	H 8.662	2.329 »	»
<i>Idem</i>	5305	»	H 8.623	2.299 »	»	<i>Idem</i>	5345	»	H 8.663	2.328 »	»
<i>Idem</i>	5306	»	H 8.624	2.293 »	»	<i>Idem</i>	5346	»	H 8.664	2.330 »	»
<i>Idem</i>	5307	»	H 8.625	2.288 »	»	<i>Idem</i>	5347	»	H 8.665	2.327 »	»
<i>Idem</i>	5308	»	H 8.626	2.284 »	»	<i>Idem</i>	5348	»	H 8.666	2.314 »	»
<i>Idem</i>	5309	»	H 8.627	2.296 »	»	<i>Idem</i>	5349	»	H 8.667	2.344 »	»
<i>Idem</i>	5310	»	H 8.628	2.294 »	»	<i>Idem</i>	5350	»	H 8.668	2.345 »	»
<i>Idem</i>	5311	»	H 8.629	2.300 »	»	<i>Idem</i>	5351	»	H 8.669	2.342 »	»
<i>Idem</i>	5312	»	H 8.630	2.301 »	»	<i>Idem</i>	5352	»	H 8.670	2.360 »	»
						<i>Idem</i>	5353	»	H 8.671	2.351 »	»

VEHICULES AUTOMOBILES

АВТОТРАНСПОРТНЫЕ СРЕДСТВА

MOTOR VEHICLES

AUTOFahrZEUGE

MARQUE	N° de classement	Type	N° du châssis	N° du moteur	N° du dossier	MARQUE	N° de classement	Type	N° du châssis	N° du moteur	N° du dossier
BERLIET						BERLIET					
Véhicules industriels .	5354	GDRA 28 W	H 8.672	2.349 MPB ⁴	B 5.025	Véhicules industriels .	5395	GDRA 28 W	H 8.713	2.393 MPB ⁴	B 5.025
Idem	5355	»	H 8.673	2.348 »	»	Idem	5396	»	H 8.714	2.396 »	»
Idem	5356	»	H 8.674	2.358 »	»	Idem	5397	»	H 8.715	2.399 »	»
Idem	5357	»	H 8.675	2.355 »	»	Idem	5398	»	H 8.716	2.397 »	»
Idem	5358	»	H 8.676	2.362 »	»	Idem	5399	»	H 8.717	2.387 »	»
Idem	5359	»	H 8.677	2.354 »	»	Idem	5400	»	H 8.718	2.395 »	»
Idem	5360	»	H 8.678	2.357 »	»	Idem	5401	»	H 8.719	2.394 »	»
Idem	5361	»	H 8.679	2.362 »	»	Idem	5402	»	H 8.720	2.405 »	»
Idem	5362	»	H 8.680	2.356 »	»	Idem	5403	»	H 8.721	2.390 »	»
Idem	5363	»	H 8.681	2.364 »	»	Idem	5404	»	H 8.722	2.403 »	»
Idem	5364	»	H 8.682	2.371 »	»	Idem	5405	»	H 8.723	2.307 »	»
Idem	5365	»	H 8.683	2.370 »	»	Idem	5406	»	H 8.724	2.406 »	»
Idem	5366	»	H 8.684	2.361 »	»	Idem	5407	»	H 8.725	2.404 »	»
Idem	5367	»	H 8.685	2.363 »	»	Idem	5408	»	H 8.726	2.402 »	»
Idem	5368	»	H 8.686	2.365 »	»	Idem	5409	»	H 8.727	2.408 »	»
Idem	5369	»	H 8.687	2.350 »	»	Idem	5410	»	H 8.728	2.410 »	»
Idem	5370	»	H 8.688	2.367 »	»	Idem	5411	»	H 8.729	2.409 »	»
Idem	5371	»	H 8.689	2.359 »	»	Idem	5412	»	H 8.730	2.389 »	»
Idem	5372	»	H 8.690	2.368 »	»	Idem	5413	»	H 8.731	2.400 »	»
Idem	5373	»	H 8.691	2.366 »	»	Idem	5414	»	H 8.732	2.414 »	»
Idem	5374	»	H 8.692	2.372 »	»	Idem	5415	»	H 8.733	2.415 »	»
Idem	5375	»	H 8.693	2.377 »	»	Idem	5416	»	H 8.734	2.417 »	»
Idem	5376	»	H 8.694	2.353 »	»	Idem	5417	»	H 8.735	2.401 »	»
Idem	5377	»	H 8.695	2.343 »	»	Idem	5418	»	H 8.736	2.413 »	»
Idem	5378	»	H 8.696	2.374 »	»	Idem	5419	»	H 8.737	2.411 »	»
Idem	5379	»	H 8.697	2.376 »	»	Idem	5420	»	H 8.738	2.418 »	»
Idem	5380	»	H 8.698	2.384 »	»	Idem	5421	»	H 8.739	2.385 »	»
Idem	5381	»	H 8.699	2.373 »	»	Idem	5422	»	H 8.740	2.412 »	»
Idem	5382	»	H 8.700	2.378 »	»	Idem	5423	»	H 8.741	2.416 »	»
Idem	5383	»	H 8.701	2.383 »	»	Idem	5424	»	H 8.742	2.424 »	»
Idem	5384	»	H 8.702	2.381 »	»	Idem	5425	»	H 8.743	2.422 »	»
Idem	5385	»	H 8.703	2.379 »	»	Idem	5426	»	H 8.744	2.425 »	»
Idem	5386	»	H 8.704	2.380 »	»	Idem	5427	»	H 8.745	2.427 »	»
Idem	5387	»	H 8.705	2.386 »	»	Idem	5428	»	H 8.746	2.423 »	»
Idem	5388	»	H 8.706	2.382 »	»	Idem	5429	»	H 8.747	2.421 »	»
Idem	5389	»	H 8.707	2.369 »	»	Idem	5430	»	H 8.748	2.431 »	»
Idem	5390	»	H 8.708	2.375 »	»	Idem	5431	»	H 8.749	2.419 »	»
Idem	5391	»	H 8.709	2.389 »	»	Idem	5432	»	H 8.750	2.426 »	»
Idem	5392	»	H 8.710	2.391 »	»	Idem	5433	»	H 8.751	2.428 »	»
Idem	5393	»	H 8.711	2.392 »	»						
Idem	5394	»	H 8.712	2.388 »	»						

VEHICULES AUTOMOBILES

АВТОТРАНСПОРТНЫЕ СРЕДСТВА

MOTOR VEHICLES

AUTOFahrzeuge

MARQUE	N° de classement	Type	N° du châssis	N° du moteur	N° du dossier	MARQUE	N° de classement	Type	N° du châssis	N° du moteur	N° du dossier
BERLIET						BERLIET					
Véhicules industriels .	5434	GDRA 28 W	H 8.752	2.420MPB ⁴	B 5.025	Véhicules industriels .	5474	GDRA 28 W	H 8.792	2.470 MPB ⁴	B 5.025
Idem	5435	»	H 8.753	2.429	»	Idem	5475	»	H 8.793	2.471	»
Idem	5436	»	H 8.754	2.436	»	Idem	5476	»	H 8.794	2.473	»
Idem	5437	»	H 8.755	2.435	»	Idem	5477	»	H 8.795	2.466	»
Idem	5438	»	H 8.756	2.430	»	Idem	5478	»	H 8.796	2.475	»
Idem	5439	»	H 8.757	2.432	»	Idem	5479	»	H 8.797	2.474	»
Idem	5440	»	H 8.758	2.438	»	Idem	5480	»	H 8.798	2.482	»
Idem	5441	»	H 8.759	2.442	»	Idem	5481	»	H 8.799	2.478	»
Idem	5442	»	H 8.760	2.434	»	Idem	5482	»	H 8.800	2.480	»
Idem	5443	»	H 8.761	2.438	»	Idem	5483	»	H 8.801	2.479	»
Idem	5444	»	H 8.762	2.439	»	Idem	5484	»	H 8.802	2.490	»
Idem	5445	»	H 8.763	2.437	»	Idem	5485	»	H 8.803	2.484	»
Idem	5446	»	H 8.764	2.445	»	Idem	5486	»	H 8.804	2.485	»
Idem	5447	»	H 8.765	2.443	»	Idem	5487	»	H 8.805	2.488	»
Idem	5448	»	H 8.766	2.441	»	Idem	5488	»	H 8.806	2.472	»
Idem	5449	»	H 8.767	2.440	»	Idem	5489	»	H 8.807	2.474	»
Idem	5450	»	H 8.768	2.450	»	Idem	5490	»	H 8.808	2.481	»
Idem	5451	»	H 8.769	2.447	»	Idem	5491	»	H 8.809	2.476	»
Idem	5452	»	H 8.770	2.446	»	Idem	5492	»	H 8.810	2.489	»
Idem	5453	»	H 8.771	2.448	»	Idem	5493	»	H 8.811	2.491	»
Idem	5454	»	H 8.772	2.444	»	Idem	5494	»	H 8.812	2.483	»
Idem	5455	»	H 8.773	2.457	»	Idem	5495	»	H 8.813	2.499	»
Idem	5456	»	H 8.774	2.454	»	Idem	5496	»	H 8.814	2.487	»
Idem	5457	»	H 8.775	2.451	»	Idem	5497	»	H 8.815	2.493	»
Idem	5458	»	H 8.776	2.452	»	Idem	5498	»	H 8.816	2.501	»
Idem	5459	»	H 8.777	2.455	»	Idem	5499	»	H 8.817	2.500	»
Idem	5460	»	H 8.778	2.459	»	Idem	5500	»	H 8.818	2.503	»
Idem	5461	»	H 8.779	2.460	»	Idem	5501	»	H 8.819	2.486	»
Idem	5462	»	H 8.780	2.461	»	Idem	5502	»	H 8.820	2.492	»
Idem	5463	»	H 8.781	2.453	»	Idem	5503	»	H 8.821	2.502	»
Idem	5464	»	H 8.782	2.449	»	Idem	5504	»	H 8.822	2.495	»
Idem	5465	»	H 8.783	2.465	»	Idem	5505	»	H 8.823	2.508	»
Idem	5466	»	H 8.784	2.458	»	Idem	5506	»	H 8.824	2.506	»
Idem	5467	»	H 8.785	2.456	»	Idem	5507	»	H 8.825	2.494	»
Idem	5468	»	H 8.786	2.462	»	Idem	5508	»	H 8.826	2.504	»
Idem	5469	»	H 8.787	2.464	»	Idem	5509	»	H 8.827	2.498	»
Idem	5470	»	H 8.788	2.468	»	Idem	5510	»	H 8.828	2.507	»
Idem	5471	»	H 8.789	2.463	»	Idem	5511	»	H 8.829	2.505	»
Idem	5472	»	H 8.790	2.469	»	Idem	5512	»	H 8.830	2.553	»
Idem	5473	»	H 8.791	2.467	»	Idem					

VEHICULES AUTOMOBILES

АВТОТРАНСПОРТНЫЕ СРЕДСТВА

MOTOR VEHICLES

AUTOFAHRZEUGE

MARQUE	N° de classement	Type	N° du châssis	N° du moteur	N° du dossier	MARQUE	N° de classement	Type	N° du châssis	N° du moteur	N° du dossier
BERLIET						BERLIET					
Véhicules industriels .	5513	GDRA 28 W	H 8 831	2.551 MPB ⁴	B 5.025	Véhicules industriels .	5550	GDRA 28 W	H 8.868	2.589 MPB ⁴	B 5.025
Idem	5514	»	H 8.832	2.557 »	»	Idem	5551	»	H 8.869	2.586 »	»
Idem	5515	»	H 8.833	2.555 »	»	Idem	5552	»	H 8.870	2.578 »	»
Idem	5516	»	H 8.834	2.554 »	»	Idem	5553	»	H 8.871	2.592 »	»
Idem	5517	»	H 8.835	2.558 »	»	Idem	5554	»	H 8.872	2.591 »	»
Idem	5518	»	H 8.836	2.556 »	»	Idem	5555	»	H 8.873	2.594 »	»
Idem	5519	»	H 8.837	2.552 »	»	Idem	5556	»	H 8.874	2.598 »	»
Idem	5520	»	H 8.838	2.560 »	»	Idem	5557	»	H 8.875	2.593 »	»
Idem	5521	»	H 8.839	2.561 »	»	Idem	5558	»	H 8.876	2.599 »	»
Idem	5522	»	H 8.840	2.562 »	»	Idem	5559	»	H 8.877	2.596 »	»
Idem	5523	»	H 8.841	2.564 »	»	Idem	5560	»	H 8.878	2.595 »	»
Idem	5524	»	H 8.842	2.563 »	»	Idem	5561	»	H 8.879	2.600 »	»
Idem	5525	»	H 8.843	2.567 »	»	Idem	5562	»	H 8.880	2.597 »	»
Idem	5526	»	H 8.844	2.568 »	»	Idem	5563	»	H 8.881	2.601 »	»
Idem	5527	»	H 8.845	2.566 »	»	Idem	5564	»	H 8.882	2.604 »	»
Idem	5528	»	H 8.846	2.569 »	»	Idem	5565	»	H 8.883	2.605 »	»
Idem	5529	»	H 8.847	2.569 »	»	Idem	5566	»	H 8.884	2.603 »	»
Idem	5530	»	H 8.848	2.550 »	»	Idem	5567	»	H 8.885	2.602 »	»
Idem	5531	»	H 8.849	2.570 »	»	Idem	5568	»	H 8.886	2.606 »	»
Idem	5532	»	H 8.850	2.559 »	»	Idem	5569	»	H 8.887	2.607 »	»
Idem	5533	»	H 8.851	2.574 »	»	Idem	5570	»	H 8.888	2.609 »	»
Idem	5534	»	H 8.852	2.572 »	»	Idem	5571	»	H 8.889	2.608 »	»
Idem	5535	»	H 8.853	2.575 »	»	Idem	5572	»	H 8.890	2.610 »	»
Idem	5536	»	H 8.854	2.573 »	»	Idem	5573	»	H 8.891	2.612 »	»
Idem	5537	»	H 8.855	2.571 »	»	Idem	5574	»	H 8.892	2.614 »	»
Idem	5538	»	H 8.856	2.581 »	»	Idem	5575	»	H 8.893	2.611 »	»
Idem	5539	»	H 8.857	2.576 »	»	Idem	5576	»	H 8.894	2.615 »	»
Idem	5540	»	H 8.858	2.578 »	»	Idem	5577	»	H 8.895	2.613 »	»
Idem	5541	»	H 8.859	2.577 »	»	Idem	5578	»	H 8.896	2.622 »	»
Idem	5542	»	H 8.860	2.584 »	»	Idem	5579	»	H 8.897	2.617 »	»
Idem	5543	»	H 8.861	2.582 »	»	Idem	5580	»	H 8.898	2.618 »	»
Idem	5544	»	H 8.862	2.587 »	»	Idem	5581	»	H 8.899	2.616 »	»
Idem	5545	»	H 8.863	2.579 »	»	Idem	5582	»	H 8.900	2.623 »	»
Idem	5546	»	H 8.864	2.583 »	»	Idem	5583	»	H 8.901	2.623 »	»
Idem	5547	»	H 8.865	2.288 »	»	Idem	5584	»	H 8.902	2.626 »	»
Idem	5548	»	H 8.866	2.585 »	»	Idem	5585	»	H 8.903	2.621 »	»
Idem	5549	»	H 8.867	2.590 »	»	Idem	5586	»	H 8.904	2.624 »	»

VEHICULES AUTOMOBILES

АВТОТРАНСПОРТНЫЕ СРЕДСТВА

MOTOR VEHICLES

AUTOFahrzeuge

MARQUE	N° de classement	Type	N° du châssis	N° du moteur	N° du dossier	MARQUE	N° de classement	Type	N° du châssis	N° du moteur	N° du dossier
BERLIET						BERLIET					
Véhicules industriels .	5587	GDR A 28 W	H 8.905	2.627 MPB ⁴	B 5.025	Véhicules industriels .	5623	GDMG	L 532		46.832
Idem	5588	»	H 8.906	2.628 »	»	Idem	5624	»	L 545	663	47.991
Idem	5589	»	H 8.907	2.625 »	»	Idem	5625	»	L 570		B 378
Idem	5590	»	H 8.908	2.631 »	»	Idem	5627	GPL 8	M 34		47.991
Idem	5591	»	H 8.909	2.629 »	»	Idem	5628	PSG	N 3	1.792 MKB ⁴ G	50.474
Idem	5592	»	H 8.910	2.630 »	»	Idem	5629	»	N 84		33.357
Idem	5593	»	H 8.911	2.619 »	»	Idem	5630	»	N 157		37.119
Idem	5594	»	H 8.912	2.633 »	»	Idem	5631	PCKB	P 52	5.823 MDB ³ R	50.474
Idem	5595	»	H 8.913	2.634 »	»	Idem	5632	»	P 53	5.848 »	50.474
Idem	5596	»	H 8.914	2.632 »	»	Idem	5633	PCKB ² G	P 176		49.128
Idem	5597	»	H 8.915	2.635 »	»	Idem	5634	PCKBG	P 211		49.275
Idem	5598	»	H 8.916	2.650 »	»	Idem	5635	»	P 227		49.275
Idem	5599	»	H 8.917	2.636 »	»	Idem	5636	»	P 276		31.608
Idem	5600	»	H 8.918	2.651 »	»	Idem	5637	PCKB	P 285		B 2.701
Idem	5601	»	H 8.919	2.639 »	»	Idem	5638	PCKBG	P 286		31.608
Idem	5602	»	H 8.920	2.638 »	»	Idem	5639	»	P 299		33.931
Idem	5603	»	H 8.922	2.645 »	»	Idem	5640	»	P 302		33.931
Idem	5604	»	H 8.923	2.643 »	»	Idem	5641	»	P 303		33.931
Idem	5605	GDL	K 30	700 TMKU	B 3.012 A	Idem	5642	PCKB ³ G	P 347		37.138
Idem	5606	GDLK 7	K 136		31.238	Idem	5643	PCKB 28	P 430		
Idem	5607	GDL 7	K 214		B 2.701	à			à		
Idem	5608	GDLK 7	K 236	6.202 MDB ³ R	34.547	Idem	5781		568		C 1.000
Idem	5609	GDL S	K 355		31.175	Idem	5782	PCKB ³ G	P 569		44.472
Idem	5610	»	K 356		31.175	Idem	5783	PCKB 28	P 570		
Idem	5611	»	K 357		31.175	à			à		
Idem	5612	»	K 364		35.610	Idem	5799		586		C 1.000
Idem	5613	»	K 389		35.610	Idem	5800	PCKB ³ G	P 587		33.931
Idem	5614	GDRKLG	K 413	152 MPB ² G	37.918	Idem	5801	PCKB 28	P 588		
Idem	5615	GDM 8	L 51	36.829 MDC	B 3.570	à			à		C 1.000
Idem	5616	GDME	L 55	153 MDER	39.838	Idem	5862		649		
Idem	5617	GDM 7	L 93		36.968	Idem	5863	GDLS 8	S 6	985	B 3.012 A
Idem	5618	GDM 8	L 253		53.319	Idem	5864	»	S 11	450	»
Idem	5619	»	L 296		31.126	Idem	5865	»	S 13	983	41.035
Idem	5620	GDMG	L 340	190 MPEG	B 3.570	Idem	5866	CBA 2	20	33.588	B 3.570
Idem	5621	»	L 448	448	36.968	Idem	5867	CBA 2 PJ	85 BA	4.391	B 2.701
Idem	5622	»	L 529		B 2.701	Idem	5868	P	128	4.604 MDF	»
						Idem	5869	PCKB 21 G	293		»
						Idem	5870	PCKBC	332		»

VEHICULES AUTOMOBILES

АВТОТРАНСПОРТНЫЕ СРЕДСТВА

MOTOR VEHICLES

AUTOFAHRZEUGE

MARQUE	N° de classement	Type	N° du châssis	N° du moteur	N° du dossier	MARQUE	N° de classement	Type	N° du châssis	N° du moteur	N° du dossier
BERLIET						BERLIET					
Véhicules industriels	5871		460		B 2.701	Véhicules industriels	5906	VIL 2	38.265		43.436
Idem	5872	TDBK	668	689	B 3.172	Idem	5907	VIL	38.435		31.257
Idem	5873	VSFN	807		B 4.997	Idem	5908	CBA	39.789		17.981
Idem	5874	AGK 1	1.639		»	Idem	5909	CBA 9	39.848		B 20
Idem	5875	AJ	2.000	1.618.227	B 2.701	Idem	5910	»	39.885		B 3.570
Idem	5876	VKR	3.165	33.617	B 4.997	Idem	5911	»	41.080		47.080
Idem	5877	V 1	3.951		B 3.752	Idem	5912	CBA	41.891		B 2.701
Idem	5878	GDRK 7	4.298		B 3.570	Idem	5913		41.947		B 1.943
Idem	5879	»	4.541		»	Idem	5914	CBA 9	42.008		46.186
Idem	5880	VIN	5.989		4.805	Idem	5915	VSA	44.051		B 4.997
Idem	5881	V 1	5.997		7.432	Idem	5916	»	44.094		»
Idem	5882	VMD	12.247	12.247	817	Idem	5917	Gorag	44.292		B 20
Idem	5883	CBA	12.804		B 5.021	Idem	5918	VSD 12	44.426		B 4.997
Idem	5884	MLR	16.275	21.485	B 4.997	Idem	5919	GDMG 10	46.380	402 MPEG	46.380
Idem	5885	CBA 2	19.113	24.848	36.968	Idem	5920	CBAC	47.742		B 5.021
Idem	5886	VJK	21.030		53.292	Idem	5921	GCE	49.687	4.237	31.611
Idem	5887	CBA	22.128		52.840	Idem	5922	»	49.712		B 3.831
Idem	5888		22.914		B 2.701	Idem	5923	»	49.734		35.038
Idem	5889	CBA 2	23.296		55.441	Idem	5924	CB	50.412		51.143
Idem	5890	CBAC	28.936		B 5.021	Idem	5925	VHF	52.642		49.233
Idem	5891	CBA 2	29.146		125	Idem	5926	VHS	53.042	29.369	53.485
Idem	5892	CBA	31.279		36.480	Idem	5927		53.848		B 3.831
Idem	5893	VMP	32.496		1.471	Idem	5928		53.934	368 MDB	48.446
Idem	5894	CBA	32.792		36.247	Idem	5929	CBAC	53.981	62.187	38.327
Idem	5895	»	32.242		B 3.570	Idem	5930	VHA	55.195		52.433
Idem	5896	»	33.385		36.480	Idem	5931	VMB	57.815	10 MD	33.709
Idem	5897	»	33.532		»	Idem	5932	VHB	58.284		111
Idem	5898	CBA 2	35.611	12.328	B 3.570	Idem	5933	»	58.906		34.625
Idem	5899	»	35.635		B 2.701	Idem	5934	»	59.172		31.904
Idem	5900	VIL	36.749		7.430	Idem	5935	VKR	65.411		52.662
Idem	5901	VIL	36.768	10.816	55.580	Idem	5936	»	65.470	65.470	B 3.570
Idem	5902	»	36.881	9.086	4.596	Idem	5937	»	66.095		40.885
Idem	5903	»	36.887		919	Idem	5938	»	66.330		B 2.701
Idem	5904	»	37.023		54.468	Idem	5939	GDHM	67.014	2.904 MPBQ	35.640
Idem	5905	VMP	37.856		B 3.831	Idem	5940	»	67.139		40.765
						Idem	5941	»	68.945		48.313

VEHICULES AUTOMOBILES

АВТОТРАНСПОРТНЫЕ СРЕДСТВА

MOTOR VEHICLES

AUTOFahrZEUGE

MARQUE	N° de classement	Type	N° du châssis	N° du moteur	N° du dossier	MARQUE	N° de classement	Type	N° du châssis	N° du moteur	N° du dossier
BERLIET						BERLIET					
Véhicules industriels .	5942	VSFN	69.130	34.945	B 4.997	Véhicules industriels .	5983	CBAC	93.514		50.202
Idem	5943	VAB	70.562		B 3.570	Idem	5984	»	94.313		48.169
Idem	5944	VHB	70.729		54.368	Idem	5985	VHAB	95.055		45.114
Idem	5945	VAB	70.824		B 3.570	Idem	5986	VSA 12	96.116	22.264	54.390
Idem	5946	VHB	70.831		B 2.701	Idem	5987	VSA 16	96.667		37.391
Idem	5947	VSB 16	72.213		42.937	Idem	5988	»	96.892		B 2.701
Idem	5948	VMRB	73.406		B 2.071	Idem	5989	»	96.930		B 378
Idem	5949		73.795		B 1.945	Idem	5990	»	97.280	T 22.686	B 2.701
Idem	5950	16 CV	77.657	22.540	B 4.997	Idem	5991		97.290		B 4.997
Idem	5951	VSB 16	77.737	1.525	42.918	Idem	5992	VSA 16	97.522	1.448	B 3.570
Idem	5952	»	77.748	531	48.088	Idem	5993	»	98.194		41.808
Idem	5953	VSB 6	77.921		31.613	Idem	5994	»	98.185	3.275	B 3.570
Idem	5954	VSB	78.043		B 4.997	Idem	5995	VSAB	98.815	4.466	B 4.997
Idem	5955	VSB 16	78.119	4.479	B 3.570	Idem	5996	VSAB 16	98.541		B 2.701
Idem	5956	»	78.533		795	Idem	5997	»	98.660	3.651	47.079
Idem	5957	»	78.647		34.618	Idem	5998	»	98.729		55.911
Idem	5958	VSBC 16	78.751		48.446	Idem	5999	»	98.838	4.279	47.080
Idem	5959	VSEB	78.938		B 3.570	Idem	6000	GDHM	100.015	MDC 29	37.204
Idem	5960	VSBC 16	79.021	4.417	34.272	Idem	6001	GDHM 10	100.303		B 20
Idem	5961	GCM 5	80.033		36.480	Idem	6002	GDHE 10	100.325		B 2.701
Idem	5962	CBOV	81.059	7.891	36.973	Idem	6003	GDHM	100.776		48.112
Idem	5963	GDHV	82.008	4.141	54.311	Idem	6004	GDHMB 7	101.390	MDB 718	B 3.570
Idem	5964	»	82.016		36.034	Idem	6005	GDHM	101.632		33.019
Idem	5965	CBA	82.686	23.046	31.229	Idem	6006	»	101.663		48.412
Idem	5966		86.658		B 1.945	Idem	6007	»	101.670	MDB 1.553	36.968
Idem	5967		86.659		»	Idem	6008	TGV 7	102.408	» 1.459	36.973
Idem	5968	VIP 9	88.554		52.640	Idem	6009	VILB	102.940	1.213	51.281
Idem	5969	»	88.702	18.415	36.973	Idem	6010	GPEF	109.623		45.964
Idem	5970	CBAC	89.285		B 2.701	Idem	6011	GCM 7	110.080		37.166
Idem	5971	»	90.353	4.789	»	Idem	6012	VKR	110.364	191.037	B 4.997
Idem	5972	GRAC	90.602		47.680	Idem	6013	»	110.480	645.189	»
Idem	5973	CBAC	90.645	548	B 2.701	Idem	6014	VSAB 12	110.764	Y 738	44.069
Idem	5974	»	90.876		B 5.021	Idem	6015	VSFB	110.785		37.166
Idem	5975	»	91.558	4.017	48.457	Idem	6016	MKT	111.218	823	B 4.997
Idem	5976	»	91.594		B 5.021	Idem	6017	VDC	111.334		39.023
Idem	5977	»	91.680		48.358	Idem	6018	VSFD 2	112.280	MKR 1.426	B 3.012 A
Idem	5978	»	91.692		48.042	Idem	6019	»	112.282	4.105	»
Idem	5979	»	91.800		41.431	Idem	6020	»	112.283	4.110	»
Idem	5980	»	92.174		B 3.855	Idem	6021	»	112.285	MKR 2.687	»
Idem	5981	»	92.182		B 5.021	Idem	6022	»	112.286	MKR 2 2.257	»
Idem	5982	»	92.347		48.077	Idem	6023	»	112.287	846	»

VEHICULES AUTOMOBILES

АВТОТРАНСПОРТНЫЕ СРЕДСТВА

MOTOR VEHICLES

AUTOFahrzeuge

MARQUE	N° de classement	Type	N° du châssis	N° du moteur	N° du dossier	MARQUE	N° de classement	Type	N° du châssis	N° du moteur	N° du dossier
BERLIET						BERLIET					
Véhicules industriels .	6024	VSF	112.356	832	B 3.012 A	Véhicules industriels .	6065	VSL	128.711		B 4.997
Idem	6025	GKR 6	114.033		B 2.701	Idem	6066	»	128.798	24.976 T	37.757
Idem	6026	GKRD 6	114.309	1.891	31.380	Idem	6067	»	128.831		47.684
Idem	6027	»	114.395		42.687	Idem	6068	VILF 9	129.379	957	50.130
Idem	6028	»	114.399		B 3.570	Idem	6069	»	129.565	22.483	55.489
Idem	6029	»	114.403	2.512	B 2.701	Idem	6070	»	129.789	21.769	44.653
Idem	6030	»	114.421		50.631	Idem	6071	VILF 11	130.233	24.916 T	51.336
Idem	6031	»	114.459	3.053	49.610	Idem	6072		131.476		B 4.997
Idem	6032	VDB 4	115.872		47.681	Idem	6073	GKRC 22	131.511		B 378
Idem	6033	VDA 4	121.666		52.864	Idem	6074	»	131.624		31.802
Idem	6034	VDAC 4	121.742		B 2.701	Idem	6075	GDL 8	132.920		B 378
Idem	6035	PSA 4	121.823	473 MDF	»	Idem	6076	GDM 7	133.335		»
Idem	6036	GDL 7	122.102	2.003	48.028	Idem	6077	»	133.387		44.728
Idem	6037	»	122.116	1.551	36.968	Idem	6078	»	133.390		B 3.570
Idem	6038	»	122.163		31.135	Idem	6079	GPM 12	134.563		B 4.345
Idem	6039	»	122.223	2.688	36.969	Idem	6080	VDBC 6	136.702	842 MDF	37.516
Idem	6040	»	122.319		36.968	Idem	6081	»	136.717	84 MDF	37.512
Idem	6041	»	122.377	3.044	36.538	Idem	6082	»	136.867		37.999
Idem	6042	VDA 16	122.842		52.287	Idem	6083	GKRC 7	138.359		B 378
Idem	6043	VDAC	123.364		37.470	Idem	6084	»	138.380		B 3.570
Idem	6044	»	123.449		39.352	Idem	6085	»	138.664	3459	B 378
Idem	6045	VDA 16	123.483	6.090	47.080	Idem	6086	»	138.757		B 3.570
Idem	6046	VDAC 16	123.753	24.003	49.038	Idem	6087	GDLG 21	139.184		33.577
Idem	6047	VDB 13	123.896		B 3.570	Idem	6088	VIPB 11	139.648		B 2.701
Idem	6048	VDBS 3	123.987	24.003 T	B 4.997	Idem	6089	VIRL	140.641	444	36.044
Idem	6049	VDBC	124.142		B 2.701	Idem	6090	PSAC 18	142.049		36.968
Idem	6050	»	124.230	24.492	38.167	Idem	6091	GDM 10	142.162		38.123
Idem	6051	»	124.271		B 378	Idem	6092	»	142.281		B 3.855
Idem	6052	VDB 13	124.295		B 4.997	Idem	6093	VIRL 11	142.768		48.314
Idem	6053	VDA 12	125.319	782	34.272	Idem	6094	TDL 10	143.510		36.968
Idem	6054	PSAC 6	126.101		33.410	Idem	6095	VILF 9	144.363		B 2.701
Idem	6055	»	126.180		36.973	Idem	6096	VSEB	145.091		37.166
Idem	6056	GKRC 7	126.384		42.684	Idem	6097	»	145.274	C 49.308	52.596
Idem	6057	»	126.455		B 2.701	Idem	6098	»	145.324		40.884
Idem	6058	VDB 6	126.503		48.044	Idem	6099	PCE 7	145.503		39.023
Idem	6059	»	126.513	466 MDF	37.204	Idem	6100	»	145.580		B 2.701
Idem	6060	»	126.539		34.904	Idem	6101	VDC 6	145.710		31.454
Idem	6061	»	126.651		48.010	Idem	6102	VDCT	145.782		B 3.570
Idem	6062	»	126.700		B 3.570	Idem	6103	VDC 6	146.723		43.387
Idem	6063	VSL	128.542		B 4.997	Idem	6104	VDC 16	146.725		B 4.572
Idem	6064	»	128.643		B 4.997	Idem	6105	VDC	146.728		B 4.997

VEHICULES AUTOMOBILES

АВТОТРАНСПОРТНЫЕ СРЕДСТВА

MOTOR VEHICLES

AUTOFahrzeuge

MARQUE	N° de classement	Type	N° du châssis	N° du moteur	N° du dossier	MARQUE	N° de classement	Type	N° du châssis	N° du moteur	N° du dossier
BERLIET						BERLIET					
Véhicules industriels	6106	VDC 4	147.723		47.071	Véhicules industriels	6147		161.069	2.277	B 4.572
Idem	6107	VIRL 9	148.676	1.410	B 3.752	Idem	6148	TDRK 8	161.552		36.259
Idem	6108	»	148.744	1.555	2.877	Idem	6149	GDSL	161.601	1.090	41.035
Idem	6109	»	148.755	1.280	51.108	Idem	6150	»	161.617	437	41.035
Idem	6110	»	148.794	517.354	39.251	Idem	6151	»	161.624	446	41.035
Idem	6111	»	149.576		51.303	Idem	6152	»	161.625	428	B 3.012A
Idem	6112	»	149.647	57.503	49.563	Idem	6153	»	161.628	408	41.035
Idem	6113	VIRL	149.859	3.009 MKHL	B 1.943	Idem	6154	»	161.632	422	41.035
Idem	6114	PSAC 6	151.375		50.379	Idem	6155	»	161.635	411	41.035
Idem	6115	GKRE 7	151.703	3.392 MDB	B 2.701	Idem	6156	»	161.646	455	41.035
Idem	6116	GDR	152.051		B 3.012 A	Idem	6157	»	161.697		48.307
Idem	6117	VDC 6R	153.169		B 378	Idem	6158	VDAF 4	161.753		31.175
Idem	6118	»	153.204		31.175	Idem	6159	GDM 8	161.891		35.610
Idem	6119	»	153.243	2.436	38.327	Idem	6160	VDCB 6 R	162.209		39.296
Idem	6120	»	153.309		33.456	Idem	6161	»	162.311	3.240 MBFC	B 3.012 A
Idem	6121	VIPB	153.634		B 4.997	Idem	6162	»	162.316		31.175
Idem	6122	PCH 7	153.731		48.307	Idem	6163	»	162.318		31.175
Idem	6123	»	153.760		B 3.570	Idem	6164	»	162.327		31.175
Idem	6124	»	153.767		36.968	Idem	6165	»	162.331		31.175
Idem	6125	VIRL 9	154.338	5 MKH	48.446	Idem	6166	»	162.333		39.023
Idem	6126	GDLB 7	155.031	106.228	31.238	Idem	6167	PS 6	163.754	3.310 MDFC	36.975
Idem	6127	VDAE 4	155.219		31.175	Idem	6168	»	163.757	3.349	36.975
Idem	6128	VIRP 9	155.997	25.318	50.478	Idem	6169	GDRC 7	164.015		B 3.570
Idem	6129	»	156.227		3.685	Idem	6170	»	164.041		31.610
Idem	6130	GDLR 8	157.093	724 MDC 2 C 2	42.889	Idem	6171	GDRG	166.642		B 2.701
Idem	6131	GDR 7	157.155		35.713	Idem	6172	VDAF 18	166.742		40.878
Idem	6132	»	157.357		47.652	Idem	6173	»	166.786		B 3.570
Idem	6133	»	157.478	4.994	56.017	Idem	6174	GDM 8	168.116		B 3.570
Idem	6134	»	157.482	6.011	B 3.570	Idem	6175	—	317.352	11	B 4.572
Idem	6135	GDKR 7	157.589	4.954 MDBR	B 3.570	Idem	6176	VDCE 6	387.405		48.307
Idem	6136	GDRK 7	157.612		31.135	Idem	6177		549.659		B 2.701
Idem	6137	»	157.613		31.135	Idem	6178	VDCB 6	738.752		48.307
Idem	6138	VDAF 4	157.957		55.345	Idem	6179	VSBC	787.760	3.549	B 2.701
Idem	6139	»	158.098		47.546	Idem	6180	GDM		221 MKV 2	B 2.701
Idem	6140	»	158.117		B 3.855	Idem	6181	GDLK 7		342	35.610
Idem	6141	VDAF 18	158.477		31.126	Idem	6182	GDRG		429 MKUG	B 20
Idem	6142	VIRF 9	158.501		B 2.701	Idem	6183	VDAL 6		534	52.791
Idem	6143	VIRF 11	159.271		43.725	Idem	6184	GDRAG		711 MPGB	B 20
Idem	6144	PSF 6	159.797		B 2.701	Idem	6185	VDCAG		842 MPFG	33.527
Idem	6145	PCHG	160.256	MKUG 262	50.474	Idem	6186	VDCE		1.751 MDFW	36.095
Idem	6146	GDLR 7	160.371		36.355	Idem	6187	GKRC 7		2.065 MDB	B 3.752

VEHICULES AUTOMOBILES			АВТОТРАНСПОРТНЫЕ СРЕДСТВА			MOTOR VEHICLES			AUTOFAHRZEUGE		
MARQUE	N° de classement	Type	N° du châssis	N° du moteur	N° du dossier	MARQUE	N° de classement	Type	N° du châssis	N° du moteur	N° du dossier
BERLIET						BERLIET					
Véhicules industriels	6188	VDCAG 15		2.650	B 4.389	Véhicules industriels	6229	VDB 13			B 4.997
Idem	6189	VDCAG	2.934	MPF ² G	36.430	Idem	6230	VDC			B 3.570
Idem	6190	VSFN 2		4.118	B 4.888	Idem	6231	»			B 3.570
Idem	6191	VDCK 6		4.337	44.659	Idem	6232	»			B 3.570
Idem	6192	GDR 7	4.444	MDBR	35.521	Idem	6233	»			B 3.570
Idem	6193	»		4.575	35.610	Idem	6234	»			B 3.570
Idem	6194	»		4.635	35.610	Idem	6235	»			B 3.570
Idem	6195	GDL 7		6.202	MDE	34.547	Idem	6236	VDGA		B 3.570
Idem	6196			6.225	MDE	205	Idem	6237	VSEN		B 3.570
Idem	6197	VHB		14.376	B 3.752	Idem	6238	VSVA 16			B 3.570
Idem	6198			26.164	B 4.572	Idem	6239	VOCAC			B 20
Idem	6199	VHB		58.382	B 2.744	Idem	6240				1.943
Idem	6200			620.063	B 3.570	Idem	6241				1.943
Idem	6201	PCH 7		1	MDBR	42.951	Idem	6242			2.187
Idem	6202	GDRAG			MPB ³ G	47.682	Idem	6243			B 3.831
Idem	6203				MKUG		Idem	6244			1.943
Idem	6204	CBA			B 2.740	Idem	6245				B 2.716
Idem	6205	»			B 3.570	Idem	6246				B 2.701
Idem	6206	GDHM			B 3.831	Idem	6247				B 2.716
Idem	6207	GDL 7			B 3.570	Idem	6248				B 20
Idem	6208	»			B 3.570	Idem	6249				B 3.831
Idem	6209	»			B 3.570	Idem	6250				B 2.701
Idem	6210	GDL 7-37			B 3.570	Idem	6251				4.243
Idem	6211	GDM			B 3.570	Idem	6252				4.243
Idem	6212	GDR 7			B 3.570	Idem	6253				B 4.572
Idem	6213	»			B 3.570	Idem	6254				2.044
Idem	6214	»			B 3.570	Idem	6255				1.270
Idem	6215	»			B 3.570	Idem	6256				B 1.342
Idem	6216	»			B 3.570	Idem	6257				B 20
Idem	6217	GDR 9			B 3.570	Idem	6258				B 4.997
Idem	6218	GDR			B 3.570	Idem	6259				B 3.570
Idem	6219	»			B 3.570	Idem	6260	GDR 7			B 3.570
Idem	6220	»			3.570	Idem	6261				B 2.701
Idem	6221				B 4.720	Idem	6262				B 3.570
Idem	6222				B 2.701	Idem	6263				B 2.701
Idem	6223	GDR			B 3.570	Idem	6264				B 2.701
Idem	6224	GDRA 28			B 1.937	Idem	6265				B 1.342
Idem	6225	GDRAG			18.457	Idem	6266				B 1.342
Idem	6226	GDSL 8 g			B 3.570	Idem	6267				B 3.831
Idem	6227	MKUG			B 2.744	Idem	6268				B 3.831
Idem	6228	PEC 7			B 3.570	Idem	6269				B 3.831

VEHICULES AUTOMOBILES

АВТОТРАНСПОРТНЫЕ СРЕДСТВА

MOTOR VEHICLES

AUTOFahrzeuge

MARQUE	N° de classement	Type	N° du châssis	N° du moteur	N° du dossier	MARQUE	N° de classement	Type	N° du châssis	N° du moteur	N° du dossier
BERLIET						BERLIET					
Véhicules industriels	6270				B 3.831	Voitures de tourisme	6310				851
Idem	6271				919	Idem	6311				851
Idem	6272				2.790	Idem	6312				2.545
Idem	6273				B 4.997	Idem	6313				4.731
BERLIET						BERNARD					
Voitures de tourisme	6274	VIRP 11	A 158	5.147 MKM 3	55.105	Véhicules industriels	6314	DI — 6	5.583	TD 17.512	B 3.012 A
Idem	6275	VI	706		47.548	Idem	6315	AL	10.045	10.012	B 3.570
Idem	6276	»	1.009		2.931	Idem	6316	B 6	10.913	CLMLC	
Idem	6277		1.882		5.594					222.501	31.062
Idem	6278	VI	4.214	4.020 MBG	376	Idem	6317	D 6	15.016	1.424	45.192
Idem	6279	»	5.816		51.378	Idem	6318	AR 4	15.049	58.579	33.896
Idem	6280	VIR	6.037	1.150	B 20	Idem	6319	E 6	15.334		38.028
Idem	6281	VI	6.153		B 2.701	Idem	6320	E 4	15.339	58.906	B 3.570
Idem	6282	»	6.819		55.720	Idem	6321	E 6	15.340	AS 2.330 C.B	50.636
Idem	6283	»	7.264		1.578	Idem	6322	»	15.360	30.590	31.133
Idem	6284	»	7.659		37.500	Idem	6323	»	15.380	2.097	41.531
Idem	6285	VIG	10.001		7.722	Idem	6324	AN 6 - 46	15.462	67.819	B 3.012
Idem	6286	»	11.303		817	Idem	6325	DC 4	15.541	10.034	38.167
Idem	6287	VHB	14.329	5.216	49.211	Idem	6326	DD 6	15.676	15.070	51.951
Idem	6288	VIG	14.501		36.970	Idem	6327	DF 6	15.776	15.158	54.309
Idem	6289	»	15.921	5.607	35.998	Idem	6328	DA 3	15.790	15.790	50.003
Idem	6290		20.723		431	Idem	6329	EN 6	15.936		48.038
Idem	6291	CBA	33.760	12.528	6.150	Idem	6330	DD 6 R 58 E	16.112	15.201	41.531
Idem	6292	VIL	37.786		1.717	Idem	6331	»	16.115	16.155	37.504
Idem	6293	VILS	56.506		40.794	Idem	6332	»	16.135	16.135	37.504
Idem	6294	VIHF	63.362		2.758	Idem	6333	DC 6 - 53	16.203	15.287	41.531
Idem	6295	VILB	102.659		4.299	Idem	6334	»	16.218	15.312	B 2.701
Idem	6296	VILX	106.818		851	Idem	6335	DD 6 R 58 E	16.545		41.531
Idem	6297	VILD 9	127.992	21.944	1.042	Idem	6336	DB 4	16.561		B 4.736
Idem	6298	VILD X 9	128.028	MKH 3	48.159	Idem	6337	DC 4	16.653		35.610
Idem	6299	VIL	135.936	23.866	1.291	Idem	6338	DD 4	16.734	10.624	38.167
Idem	6300	VILD X 9	136.119		350	Idem	6339	DC 4	17.210		35.610
Idem	6301	»	136.423	24.269	36.717	Idem	6340	DD 6/53 C	17.235		31.238
Idem	6302	VIRL	148.744	1.555	2.877	Idem	6341	»	17.272	15.836	34.205
Idem	6303	GDSL 2	161.616		49.514	Idem	6342	»	17.277	10.649	36.133
Idem	6304	VILD X 9	—	24.387	51.423	Idem	6343	DB 4	17.278	10.658	36.133
Idem	6305				11.684	Idem	6344	»	17.280	10.650	36.133
Idem	6306				6.927	Idem	6345	»	17.288	10.657	36.133
Idem	6307				2.735	Idem	6346	»	17.289	10.660	36.133
Idem	6308				710	Idem	6347	»	17.290	10.661	36.133
Idem	6309				688	Idem					

VEHICULES AUTOMOBILES

АВТОТРАНСПОРТНЫЕ СРЕДСТВА

MOTOR VEHICLES

AUTOFahrzeuge

MARQUE	N° de classement	Type	N° du châssis	N° du moteur	N° du dossier	MARQUE	N° de classement	Type	N° du châssis	N° du moteur	N° du dossier
BERNARD						BERNARD					
Véhicules industriels	6348	DB 4	17.292	10.662	36.133	Véhicules industriels	6411	DI - 6 C	30.147	16.129	B 4.564
Idem	6349	»	17.293	10.658	36.133	à	à	à	à	à	
Idem	6350	»	17.294	10.678	36.133	6414			30.150	16.132	
Idem	6351	»	17.311	10.677	36.133	Idem	6415	»	30.151	16.139	»
Idem	6352	»	17.313	10.681	41.531	à	à	à	à	à	
Idem	6353	DI 6 A	17.335	15.909	B 2.701	6437			30.173	16.161	
Idem	6354	DD 6 - 53 - C	17.344	10.699	45.848	Idem	6438	»	30.174	16.179	»
Idem	6355	DC 6 - 55	17.353	15.907	41.531	Idem	6439	»	30.175	16.163	»
Idem	6356	DD 6	17.413		36.259	Idem	6440	»	30.176	16.173	»
Idem	6357	DC 4	17.439	4.484 A	46.949	Idem	6441	»	30.177	16.165	»
Idem	6358	»	17.446		30.956	à	à	à	à	à	
Idem	6359	»	17.541	10.728	34.888	6448			30.184	16.172	
Idem	6360	DI 6 A	17.491	16.074	49.714	Idem	6449	»	30.185	16.164	»
Idem	6361	DC 6	18.081	17.600	37.528	Idem	6450	»	30.186	16.174	»
Idem	6362	DI - 6 C	30.059	16.048	B 4.564	à	à	à	à	à	
Idem	6363	»	30.082	16.081	»	6454			30.190	16.178	
Idem	6364	DI - 6	30.100	16.084	»	Idem	6455	»	30.191	16.162	»
Idem	6365	»	30.101	16.086	»	Idem	6456	»	30.192	16.180	»
Idem	6366	»	30.102	16.088	»	à	à	à	à	à	
	à		à	à		6497			30.233	16.221	
	6367		30.103	16.089		Idem	6498	»	30.234	16.239	»
Idem	6368	»	30.104	16.091	»	Idem	6499	»	30.235	16.223	»
Idem	6369	DI - 6 C	30.105	16.021	»	à	à	à	à	à	
	à		à	à		6514			30.250	16.238	
	6370		30.106	16.022		Idem	6515	»	30.251	16.222	»
Idem	6371	»	30.107	16.092	»	Idem	6516	»	30.252	16.240	»
	à		à	à		à	à	à	à	à	
	6373		30.109	16.094		6599			30.335	16.323	
Idem	6374	»	30.110	16.078	»	Idem	6600	»	30.336	16.113	»
	à		à	à		Idem	6601	»	30.337	16.325	»
	6376		30.112	16.080		à	à	à	à	à	
Idem	6377	»	30.113	15.986	»	6614			30.350	16.338	
Idem	6378	»	30.114	16.096	»	Idem	6615	DD 6 D	40.000	16.344	»
	à		à	à		à	à	à	à	à	
	6394		30.130	16.112		6622			40.007	16.351	
Idem	6395	»	30.131	16.114	»	Idem	6623	»	40.008	16.370	»
	à		à	à		Idem	6624	»	40.009	16.353	»
	à		à	à		à	à	à	à	à	
	6409		30.145	16.128		6639			40.024	16.368	
Idem	6410	»	30.146	16.082	»	Idem	6640	»	40.025	16.388	»
						Idem	6641	»	40.026	16.352	»

VEHICULES AUTOMOBILES

АВТОТРАНСПОРТНЫЕ СРЕДСТВА

MOTOR VEHICLES

AUTOFahrzeuge

MARQUE	N° de classement	Type	N° du châssis	N° du moteur	N° du dossier	MARQUE	N° de classement	Type	N° du châssis	N° du moteur	N° du dossier
BERNARD						BERNARD					
Véhicules industriels	6642	DD 6 D	40.027	16.371	B 4.564	Véhicules industriels	6762	DD 6 D/R 53 E	40.147	16.507	B 4.564
	à		à	à		<i>Idem</i>	6763	»	40.148	16.498	»
	6658		40.043	16.387			à		à	à	
<i>Idem</i>	6659	»	40.044	16.369	»		6771		40.156	16.506	
<i>Idem</i>	6660	»	40.045	16.389	»	<i>Idem</i>	6772	»	40.157	16.497	»
	à		à	à		<i>Idem</i>	6773	»	40.158	16.508	»
	6671		40.056	16.400			à		à	à	
<i>Idem</i>	6672	»	40.057	16.418	»		6788		40.173	16.523	
<i>Idem</i>	6673	»	40.058	16.402	»	<i>Idem</i>	6789	»	40.174	16.525	»
	à		à	à			à		à	à	
	6688		40.073	16.417			6802		40.187	16.538	
<i>Idem</i>	6689	»	40.074	16.401	»	<i>Idem</i>	6803	»	40.188	16.539	»
<i>Idem</i>	6690	»	40.075	16.419	»	<i>Idem</i>	6804	»	40.189	16.540	»
	à		à	à		<i>Idem</i>	6805	»	40.190	16.541	»
	6704		40.089	16.433			à		à	à	
<i>Idem</i>	6705	»	40.090	16.454	»		6806		40.191	16.542	
<i>Idem</i>	6706	»	40.091	16.435	»	<i>Idem</i>	6807	»	40.193	16.544	»
	à		à	à		<i>Idem</i>	6808	»	40.194	16.545	»
	6708		40.093	16.437			à		à	à	
<i>Idem</i>	6709	»	40.094	16.459	»		6813		40.199	16.550	
<i>Idem</i>	6710	»	40.095	16.439	»	<i>Idem</i>	6814		50.007		B 1.945
	à		à	à			à		à	à	
	6714		40.099	16.443			6815		50.008		
<i>Idem</i>	6715	DD 6 D/R 53 E	40.100	16.449	»	<i>Idem</i>	6816	C 4		10.793	35.116
	à		à	à		<i>Idem</i>	6817	A 4			B 3.831
<i>Idem</i>	6719		40.104	16.453	»	<i>Idem</i>	6818	DC 6			B 3.570
<i>Idem</i>	6720	»	40.105	16.434	»	<i>Idem</i>	6819	EH			B 3.831
<i>Idem</i>	6721	»	40.106	16.455	»						
	à		à	à		LEON BOLLEE					
	6724		40.109	16.458		Voitures de tourisme	6820		891		B 3.752
<i>Idem</i>	6725	»	40.110	16.460	»	<i>Idem</i>	6821	T 1	1.186	2.093	47.711
	à		à	à							
	6745		40.130	16.480		BOLLINDER					
<i>Idem</i>	6746	»	40.131	16.491	»	Véhicule industriel	6822		7.774		47.291
<i>Idem</i>	6747	»	40.132	16.482	»						
	à		à	à		BOUILLON					
	6755		40.140	16.490		Véhicule industriel	6823				B 4.572
<i>Idem</i>	6756	»	40.141	16.481	»						
<i>Idem</i>	6757	»	40.142	16.492	»	BRASIER					
	à		à	à		Voiture de tourisme	6824	15	2.183		52.465
	6761		40.146	16.496							

VEHICULES AUTOMOBILES			АВТОТРАНСПОРТНЫЕ СРЕДСТВА			MOTOR VEHICLES			AUTOFAHRZEUGE		
MARQUE	N° de classement	Type	N° du châssis	N° du moteur	N° du dossier	MARQUE	N° de classement	Type	N° du châssis	N° du moteur	N° du dossier
BUCHET						BUICK					
Voitures de tourisme	6825		5.476	15.520	49.777	Voitures de tourisme	6862	38 - 40	13.302.948	4-3.447.912	47.785
Idem	6826	C 7	5.677	15.535	4.264	Idem	6863	38 - 90	13.314.039	9-3.481.864	50.854
BUGATTI						CADILLAC					
Voitures de tourisme	6827	27	2.388	2.388	2.354	Voitures de tourisme	6864	38 - 40	13.384.255	4-3.454.966	27.655
Idem	6828		4.885	4.885	51.180	Idem	6865		13.417.638	3.680.736	B 5.021
Idem	6829	55	55.232		35.348	Idem	6866	38 - 40	13.421.884	4-3.594.416	40.770
Idem	6830	57	57.101		35.121	Idem	6867	39 - 40	13.427.939	4-3.586.129	38.284
Idem	6831	57	57.275		48.337	Idem	6868	39 - 40	13.435.400	4-3.618.588	35.551
Idem	6832	57	57.278	57.278	A 4.119	Idem	6869	39 - 40	13.435.450		36.047
Idem	6833	57	57.403		48.123	Idem	6870	39 - 40	13.519.388	4-3.706.186	34.568
Idem	6834	57	57.497		41.625	Idem	6871	39 - 40	13.571.009	4-3.762.041	47.785
Idem	6835	57	57.558	57.558	32.624	Idem	6872			15.535	4.264
Idem	6836	57	57.626		48.868	Idem	6873			46.296	4.767
BUICK						LA BUIRE					
Voitures de tourisme	6837	26	1.482.309	1.528.019	32.807	Voiture de tourisme	6878				2.871
Idem	6838	28	2.024.482		44.655	CATERPILLAR					
Idem	6839	90	2.580.836	2.726.568	48.362	Voitures de tourisme	6879	V 8 37-75	15.056		B 3.172
Idem	6840		2.727.947	2.869.399	36.136	Idem	6880	V 8 38-60S	36.212	6.270.392	52.090
Idem	6841		2.799.325	2.648.809	50.270	Idem	6881	355 D	3.103.890	313.890	52.090
Idem	6842	36 - 80	2.845.519	3.003.634	31.134	Idem	6882	10-20-30	3.106.022		40.817
Idem	6843	36 - 40	2.872.418	4-3.040.157	35.696	Idem	6883	V 8 75-138	3.111.314		47.302
Idem	6844		2.905.799	4-3.074.881	34.074	Idem	6884	V 8 37-75	3.131.029		39.681
Idem	6845		2.915.719	4-3.068.305	55.295	Idem	6885	V 8 39-75	3.290.211		36.047
Idem	6846	36 - 40	2.944.025	4-3.111.080	51.940	Idem	6886	V 8 39-75	3.290.901		36.257
Idem	6847	37 - 40	3.014.360	4-3.180.347	36.068	Idem	6887	V 8 38-65	7.270.308	7.270.308	34.390
Idem	6848	37 - 40	3.074.472	4-3.253.754	35.987	Idem	6888	V 8 39-61	8.290.233	SD 203.961	48.726
Idem	6849	37 - 40	3.106.122	4-3.295.078	34.419	CHAUSSON					
Idem	6850	37 - 40	3.117.290	4-3.388.876	35.076	Voiture de tourisme	6890		15.508	194.506	B 2.701
Idem	6851	37 - 40	3.163.588	4-3.337.773	31.761	CHENARD & WALCKER					
Idem	6852	37 - 40	3.164.779	4-3.275.684	49.102	Véhicules industriels	6891		24.701		4.984
Idem	6853	37 - 40	3.198.613	4-3.379.918	35.768	Idem	6892	U 7 T	51.677		40.232
Idem	6854	37 - 40	3.324.728	4-3.387.161	41.614	CHENARD & WALCKER					
Idem	6855	38 - 40	13.251.651	4-3.400.384	36.829	Véhicules industriels	6891		24.701		4.984
Idem	6856	38 - 40	13.257.558	4-3.436.150	34.613	Idem	6892	U 7 T	51.677		40.232
Idem	6857	38 - 40	13.258.493	4-3.436.327	55.240	CHENARD & WALCKER					
Idem	6858	38 - 40	13.269.550		37.808	Véhicules industriels	6891		24.701		4.984
Idem	6859	38 - 40	13.270.447	4-3.426.742	B 4.345	Idem	6892	U 7 T	51.677		40.232
Idem	6860	38 - 40	13.277.252	4-3.461.752	54.375	CHENARD & WALCKER					
Idem	6861	38 - 80	13.295.840	8-3.457.095	47.242	Véhicules industriels	6891		24.701		4.984

VEHICULES AUTOMOBILES

АВТОТРАНСПОРТНЫЕ СРЕДСТВА

MOTOR VEHICLES

AUTOFahrzeuge

MARQUE	N° de classement	Type	N° du châssis	N° du moteur	N° du dossier	MARQUE	N° de classement	Type	N° du châssis	N° du moteur	N° du dossier
CHENARD & WALCKER						CHENARD & WALCKER					
Véhicules industriels	6893	U 7 T	52.230		48.446	Voitures de tourisme	6934	F 1	64.321		43.090
Idem	6894	X 2 T	71.982		B 3.855	Idem	6935	FIMN	64.622		1.765
Idem	6895	X 4 C	72.461	120.560	40.813	Idem	6936	Y 6	64.629	78.476	5.407
Idem	6896	U 10	72.711		B 3.570	Idem	6937	»	65.989		B 3.752
Idem	6897	X 21 D	72.901		B 1.945	Idem	6938	Z 5	67.142		11.725
Idem	6898		77.269	16.713	B 2.744	Idem	6939	Z 5	68.492		47.642
Idem	6899		77.360		B 2.774	Idem	6940	Y 7	72.240		B 2.701
Idem	6900	T 10/D 35	102.622		41.244	Idem	6941	Y 6	79.510	95.153	44.667
Idem	6901	»	107.493	135.244	36.416	Idem	6942	Y 6	80.904	102.866	1.410
Idem	6902	F 21	110.290		37.092	Idem	6943	Y 6	83.747	102.862	54.353
Idem	6903	T II P	111.177	170.891	B 3.570	Idem	6944	Y 6	86.898		49.532
Idem	6904	T 11 H 5	116.834		35.173	Idem	6945	T 8	88.496	101.683	157
Idem	6905	T 22	119.092	1.114	51.254	Idem	6946	Y 6	90.855	108.671	11.673
Idem	6906	»	120.353		B 378	Idem	6947	Y 6	92.673	110.663	49.842
Idem	6907	F 21	120.503	68.239	43.893	Idem	6948	T 11	95.015		41.245
Idem	6908	T 22	121.192		49.439	Idem	6949	T 11	95.116		50.171
Idem	6909	»	121.668		31.872	Idem	6950	Y 6	96.566		6.139
Idem	6910		132.230		B 378	Idem	6951	T 11	95.541	100.167	1.122
Idem	6911	CH 66 B	132.248		»	Idem	6952	Y 6	95.947	113.057	B 3.752
Idem	6912		373.064	LCO 1.749	38.167	Idem	6953	Y 9	97.660	11.471	2.189
Idem	6913	F 24	380.935	126.225	9.323	Idem	6954	T 8	98.259		34.667
Idem	6914			75.510	865	Idem	6955	T 11	99.897		50.139
Idem	6915	F 21 A		119.718	70	Idem	6956	T 11 E	99.135		54.163
Idem	6916	T 24			B 3.570	Idem	6957	T 11 E	100.967		B 3.752
Idem	6917	U 7 T			B 3.831	Idem	6958	T 11	101.410	97.150	51.333
Idem	6918				4.277	Idem	6959	T 11 E	102.018		47.695
Idem	6919	Y 2 C	5.824		40.075	Idem	6960	Y 9 C	103.475	61.440	50.277
Idem	6920	TT	7.754		49.197	Idem	6961	T 11 E	103.630		33.133
Idem	6921	U 8	10.160		49.197	Idem	6962	T 11 E	103.785		36.538
Idem	6922	U 16	12.205	122.056	51.681	Idem	6963	T 11 E	103.964		B 3.752
Idem	6923	TT	24.162	26.438	51.505	Idem	6964	Y 10 B	105.378		210
Idem	6924	»	24.614		55.413	Idem	6965	Y 10 B	105.586		B 3.855
Idem	6925	»	28.331		54.441	Idem	6966	Y 10 B	106.938	211.106	44.089
Idem	6926	»	28.610		49.477	Idem	6967	T 11 E	107.519		7.265
Idem	6927	Y 3	42.597		1.435	Idem	6968	T 11 E	107.740	108.505	52.642
Idem	6928	T 4	48.267		2.013	Idem	6969	T 11 P	108.129		48.030
Idem	6929		52.320		3.078	Idem	6970	Y 10 B	109.179		51.892
Idem	6930	Z 2	52.868		46.597	Idem	6971	T 11 P	109.582		38.759
Idem	6931	»	57.904		2.089	Idem	6972	T 11 S	112.950	171.157	51.357
Idem	6932	Z 5	60.111		2.464						
Idem	6933	»	62.153		37.439						

VEHICULES AUTOMOBILES			АВТОТРАНСПОРТНЫЕ СРЕДСТВА			MOTOR VEHICLES			AUTOFahrZEUGE		
MARQUE	N° de classement	Type	N° du châssis	N° du moteur	N° du dossier	MARQUE	N° de classement	Type	N° du châssis	N° du moteur	N° du dossier
CHENARD & WALCKER						CHENARD & WALCKER					
Voitures de tourisme	6973	T 9 N	114.608	175.349	46.007	Voitures de tourisme	7014	F 23	126.159		42.395
Idem	6974	T 11 S	114.797		50.559	Idem	7015	F 23	126.196	02.226	51.310
Idem	6975	T 9 N	114.898		48.241	Idem	7016	F 23	126.303		B 4.345
Idem	6976	T 11 S	115.594	9.397	165	Idem	7017	F 23	162.092		34.447
Idem	6977	T 9 N	115.653	275.061	33.701	Idem	7018	Y 10 D	225.433	119.504	38.684
Idem	6978	Y 10 D	115.855		49.230	Idem	7019	U 14 C	294.090		7.136
Idem	6979	T 11 T	117.350		42.440	Idem	7020	U 14 C	294.092		7.136
Idem	6980	F 21 E	119.195	R 21.192	7.207	Idem	7021	F 23	382.065		47.642
Idem	6981	F 22 F 12	119.491	294.089	B 3.752	Idem	7022	F 23		LM 01.048	51.529
Idem	6982	U 14 C	119.866		48.322	Idem	7023	F 23		01.628	B 3.752
Idem	6983	U 14 C	120.049		1.054	Idem	7024	F I M		68.383	217
Idem	6984	U 14 C	120.322	36.020	37.099	Idem	7025	T I I S		215.391	51.361
Idem	6985	T 22	121.184	22.232	6.176	Idem	7026	F I M		507.380	2.338
Idem	6986	T 22 R	121.425	72.632	B 5.021	Idem	7027				73
Idem	6987	U 14 C	121.684	22.053	48.348	Idem	7028				5.966
Idem	6988	T 22 R	121.942	12	51.225	Idem	7029				1.238
Idem	6989	T 22 R	121.945		40.965	Idem	7030				2.829
Idem	6990	T 22 R	122.136		50.590	Idem	7031				B 4.572
Idem	6991	T 22 R	122.143		37.693						
Idem	6992	T 22 R	122.769	1 CO 1.791/23	38.498	CHEVROLET					
Idem	6993	F 23/F 24	123.064	152.129	40.659	Véhicules industriels	7032	L T	4 G 2	2.165.566	49.722
Idem	6994	F 23/F 24	123.124	01.765	52.126	Idem	7033	HO 157	34	T 3-415.671	44.464
Idem	6995	U 14 C	123.266	1.201.761	49.427	Idem	7034		H 80	T 2.182.954	1.471
Idem	6996	F 23/F 24	123.360	LT 01.910	46.993	Idem	7035		157		B 2.701
Idem	6997	U 17	123.741		31.537	Idem	7036	A D	216		B 378
Idem	6998	F 23/F 24	123.965		B 5.021	Idem	7037	2 LT	H 345	2.394.990	B 3.570
Idem	6999	F 23	123.973		31.653	Idem	7038	HS 157	446/5	665.650	B 3.570
Idem	7000	F 23/F 24	123.976		38.162	Idem	7039	HS 157	489	612.706	B 20
Idem	7001	F 23/F 24	124.238		36.999	Idem	7040		1.078	2.217.248	36.435
Idem	7002	F 23/F 24	124.272		35.507	Idem	7041		1.084	T 44.956	2.013
Idem	7003	F 23	124.856	LMO 1.609	394	Idem	7042		H 1.157	HO 2.290	1.471
Idem	7004	F 23	125.066	380.484	B 4.997	Idem	7043		1.310		B 3.570
Idem	7005	F 23	125.116	01.948	53.847	Idem	7044	2 L 9	1.412	6.865.501	B 378
Idem	7006	F 23	125.148		51.524	Idem	7045	L T	1.467	2.121.080	51.875
Idem	7007	F 23	125.386		38.300	Idem	7046		1.495/4	523.927	35.206
Idem	7008	F 23	125.407		37.757	Idem	7047	E D	HP 1.759		B 378
Idem	7009	F 23	125.472		40.777	Idem	7048	HP 157	2.580	3.973.976	B 2.701
Idem	7010	F 23	125.488	LF 01.115	39.312	Idem	7049	HP 157	2.648	3.972.179	42.693
Idem	7011	U 17	125.525		33.067	Idem	7050	HP 157	2.982	V 4 4.832	B 3.570
Idem	7012	U 17	125.567		38.167	Idem	7051	HP 157	3.572	4.702	33.687
Idem	7013	F 23	125.860	1.451	48.885	Idem	7052	HP 157	3.638	4.746.963	55.585

VEHICULES AUTOMOBILES

АВТОТРАНСПОРТНЫЕ СРЕДСТВА

MOTOR VEHICLES

AUTOFahrzeuge

MARQUE	N° de classement	Type	N° du châssis	N° du moteur	N° du dossier	MARQUE	N° de classement	Type	N° du châssis	N° du moteur	N° du dossier
CHEVROLET						CHEVROLET					
Véhicules industriels	7053	HP 157	3.660	4.795.657	B 3.570	Véhicules industriels	7094	2 LA	9.395		B 3.831
Idem	7054	HP 157	3.876	4.893.013	B 3.570	Idem	7095	TA 131	10.276		52.840
Idem	7055	HP 157	4.005	5.336.708	38.529	Idem	7096	VD 158	11.358	74.479	55.374
Idem	7056		4.391	838.941	B 4.997	Idem	7097	A L	12.738	5.046.362	48.394
Idem	7057	HR157-402S HR	4.405	6.640.047	36.600	Idem	7098	HS 131	13.358		B 3.831
Idem	7058	HR 157	4.444	6.530.194	38.167	Idem	7099	TA 131	13.533	5.997.157	35.968
Idem	7059	HP 157	4.570	142.151	34.359	Idem	7100	TA 131	13.815	1.321.376	52.795
Idem	7060	HS 157	4.587	34.777	B 2.701	Idem	7101	LQ	17.214	806.827	39.989
Idem	7061	HP 157	4.643		B 2.701	Idem	7102	LQ	24.645	1.108.872	40.813
Idem	7062	HP 157	4.730	121.213	51.309	Idem	7103	HS 157	29.910	719.451	36.600
Idem	7063	VD 158	4.732		31.637	Idem	7104		39.515		B 3.570
Idem	7064	H S	4.931	522.560	36.600	Idem	7105		41.958		B 378
Idem	7065	TD 157	5.168	1.435.054	31.238	Idem	7106	VA 133	78.612	2.222.909	52.879
Idem	7066	BG 185	5.292	1.533.640	39.859	Idem	7107		H 93.989	5.284.326	B 3.570
Idem	7067	VD 158	6.106	2.223.535	31.711	Idem	7108	VD 158	115.640	2.931.649	41.650
Idem	7068	VD 158	6.421	TB 52.332	B 2.701	Idem	7109	VD 158	120.507	4.620	33.902
Idem	7069	VD 158	6.506		48.029	Idem	7110		126.139	2.931.587	B 2.701
Idem	7070	ND 158	6.553	2.652.407	B 5.021	Idem	7111	VD 158	126.155	2.931.586	53.913
Idem	7071	VD 158	6.560	A 2.421.190	47.546	Idem	7112	VD 158	126.719	2.714.988	33.552
Idem	7072	VD 158	6.597	2.601.981	38.529	Idem	7113	VD 158	W 126.806		B 5.356
Idem	7073	VD 158	6.730	2.897.354	45.161	Idem	7114	VD 158	127.511	TB 138.013	52.037
Idem	7074	VD 158	6.781		37.491	Idem	7115	VD 158	127.521		41.650
Idem	7075	VD 158	6.899		B 2.701	Idem	7116	VD 158	127.556	3.018.679	31.276
Idem	7076	VD 158	6.946	2.902.775	42.311	Idem	7117	VD 158	127.691		B 2.701
Idem	7077	VD 158	6.981	20.925.721	B 3.831	Idem	7118	VD 158	286.999	T 2.927.749	47.651
Idem	7078	VD 158	6.996	2.925.743	31.090	Idem	7119	VD 158	287.006	T 2.926.676	43.513
Idem	7079	VD 158	7.037		31.610	Idem	7120		385.160		B 378
Idem	7080	TD 157	7.056	2.921.861	36.781	Idem	7121	23 - 3	311.331		B 1.416
Idem	7081	VA 133	7.118	2.757.648	36.239	Idem	7122	VD 158	436.446	2.672.931	38.167
Idem	7082	VD 158	7.182		51.543	Idem	7123	VD 158	517.283	2.734.866	37.548
Idem	7083	VD 158	7.241	2.833.391	33.907	Idem	7124	TD 157	552.560		36.600
Idem	7084	VD 158	7.290	2.734.875	35.220	Idem	7125	W 158	557.330	144.785	42.484
Idem	7085	VD 158	7.330	144.785	42.484	Idem	7126	VA 133	616.253	94.921	50.567
Idem	7086	VD 158	7.333	144.806	35.545	Idem	7127	VD 158	617.393	3.090.649	36.239
Idem	7087	VD 158	7.353	144.878	36.232	Idem	7128	ITBO 3	687.240		B 4.997
Idem	7088	VD 158	7.367	143.335	B 3.831	Idem	7129	BG 185	801.374	5.089.183	35.281
Idem	7089	2 L Q	7.484		B 2.701	Idem	7130	TD 157	1.411.071		52.840
Idem	7090	A L	7.733		40.013	Idem	7131	VD 158	2.652.916	2.652.916	48.032
Idem	7091	L R	8.245		42.688	Idem	7132	HB 157	4.669.526		B 3.570
Idem	7092	C A	9.277	146.103	31.682	Idem	7133			T 2.182.954	1.471
Idem	7093	W 158	9.285	2.734.821	B 3.570	Idem	7134			1.935.360	B 2.701

VEHICULES AUTOMOBILES

АВТОТРАНСПОРТНЫЕ СРЕДСТВА

MOTOR VEHICLES

AUTOFahrzeuge

MARQUE	N° de classement	Type	N° du châssis	N° du moteur	N° du dossier	MARQUE	N° de classement	Type	N° du châssis	N° du moteur	N° du dossier
CHEVROLET						FARGO-CHRYSLER					
Véhicules industriels .	7135	ZLTH 138		2.213.546	B 2.701	Véhicules industriels .	7174	FJ 6—78	8.825.215		31.135
Idem	7136	VD 158		2.694.977	28.023	Idem	7175	»	8.825.216		»
Idem	7137			292.87.29	B 3.570	Idem	7176	»	8.825.218		»
Idem	7138	157		3.968.314	55.585	Idem	7177	»	8.825.220		»
Idem	7139				B 3.570	Idem	7178	»	8.825.227		34.915
Idem	7140				B 3.831	Idem	7179	»	8.825.229		31.135
Idem	7141				5.542	Idem	7180	»	8.825.230		»
Idem	7142				B 3.831	Idem	7181	»	8.825.232		»
Idem	7143				B 3.831	Idem	7182	»	8.825.233		»
Idem	7144				B 1.943	Idem	7183	Imperial			B 1.943
Idem	7145				52.969	Idem	7184				B 3.570
Idem	7146				3.473						
CHEVROLET						CHRYSLER					
Voitures de tourisme .	7147	JA	17	1.963.642	39.327	Voitures de tourisme	7185	70	P 109	12.525	52.305
Idem	7148	FC	FC 260	5.806.815	37.653	Idem	7186	75	CY 475	D 54.902	6.403
Idem	7149	HA	883	1.480.102	30.038	Idem	7187		756.073	829.496	42.483
Idem	7150	HA	1.066	1.529.151	34.262	Idem	7188		6.566.561	10.535	31.592
Idem	7151	Caluce	1.655/6	889.697	42.042	Idem	7189	CA	6.656.202	7.977	38.025
Idem	7152		4.615	2.032.976	41.650	Idem	7190	»	6.660.438	497	36.183
Idem	7153	HA	6.132	1.778.136	35.438	Idem	7191	»	6.703.654	3.809	41.093
Idem	7154	HB	6.201		30.956	Idem	7192	»	6.717.441	8.449	52.562
Idem	7155	TG 1.574	7.076	2.724.500	B 5.021	Idem	7193	»	6.719.386	C 810.504	40.086
Idem	7156		09.810	520.127	45.863	Idem	7194	»	6.724.475		34.344
Idem	7157	FC	11.609		46.071	Idem	7195	C 14	6.729.282	1.269	52.691
Idem	7158	BA	13.774	528.110	35.438	Idem	7196	C 19	6.735.441	2.624	42.630
Idem	7159		16.376	858.092	34.143	Idem	7197	»	6.740.835	7.955	39.069
Idem	7160		18.192	2.518.098	36.953	Idem	7198	»	6.742.029	619.909	32.129
Idem	7161	GA	131.312	552.835	34.269	Idem	7199	CA	6.746.615	7.610	36.302
Idem	7162	GA 821	146.078		53.678	Idem	7200		6.853.145	C 732.467	40.084
Idem	7163		179.412	1.055.560	48.307	Idem	7201	C 16	6.877.357	13.979	32.008
Idem	7164	GA	240.854	1.215.004	41.631	Idem	7202	»	6.892.430	28.423	37.167
Idem	7165			513.552	44.263	Idem	7203	»	6.908.643	47.340	46.406
Idem	7166			855.815	37.857	Idem	7204	CU	7.015.052	1.073	36.036
Idem	7167			1.532.364	37.210	Idem	7205	C 18	7.537.447	187.030	37.434
Idem	7168			1.778.055	52.134	Idem	7206	»	7.553.127	24.148	36.157
Idem	7169			3.135.899	48.037	Idem	7207	»	7.558.369		38.167
Idem	7170			6.109.573	B 4.345	Idem	7208	»	7.564.788	32.623	28.372
FARGO-CHRYSLER						FARGO-CHRYSLER					
Véhicules industriels .	7171	K 90 LR	2.608	T 499.404	39.693	Véhicules industriels .	7209	»	7.567.481	3.477	45.329
Idem	7172	FJ 4/60	8.757.690		30.956	Idem	7210	»	7.571.600	39.798	46.011
Idem	7173	FJ 6—78	8.825.209		61	Idem	7211	»	7.572.197	42.240	41.870
						Idem	7212	C 22	7.577.621	5.669	33.137

VEHICULES AUTOMOBILES

АВТОТРАНСПОРТНЫЕ СРЕДСТВА

MOTOR VEHICLES

AUTOFAHRZEUGE

MARQUE	N° de classement	Type	N° du châssis	N° du moteur	N° du dossier	MARQUE	N° de classement	Type	N° du châssis	N° du moteur	N° du dossier
CHRYSLER						CITROËN					
Voitures de tourisme	7213	C 22	7.589.288	C 22-18.750	37.942	Véhicules industriels	7252	32	1.050		38.968
Idem	7214	»	7.597.158	28.254	36.302	Idem	7253	32 B	1.072		B 2.701
Idem	7215	C 20	7.805.865		47.600	Idem	7254	»	1.249	CF 00.353	B 2.701
Idem	7216	»	7.806.001	C 20-3.068	42.484	Idem	7255	38	SM 01.291		B 4.888
Idem	7217	PY	9.328.271		43.145	Idem	7256	C 6 G 1	P 1.364		51.126
Idem	7218	P 1	9.333.402	108.472	55.600	Idem	7257	B 32	1.384	598	36.969
Idem	7219	»	9.335.481	247.991	54.732	Idem	7258	»	1.397		35.610
Idem	7220	P 4	10.183.190	135.247	33.128	Idem	7259	»	01.527	CD 443	51.991
Idem	7221	»	10.184.343	737.202	45.947	Idem	7260	»	1.646	CJ 66	36.972
Idem	7222	»	10.235.678	193.835	30.209	Idem	7261	»	01.815		36.172
Idem	7223	P 6	10.520.303	83.014	33.906	Idem	7262	»	01.851		38.167
Idem	7224	»	10.520.481	85.630	43.856	Idem	7263	»	1.855	CG 00.917	B 3.570
Idem	7225	»	10.606.934	242.312	50.560	Idem	7264	»	01.873		36.968
Idem	7226	»	10.609.990	238.315	33.740	Idem	7265	C 4 G	2.026	E 13.515	51.468
Idem	7227	P 8	10.654.592	48.613	50.789	Idem	7266	C 4		4. C. 02.587	1.579
Idem	7228	»	10.771.170		32.462	Idem	7267	23 U	YT 2.798	3.372	B 4.997
Idem	7229	»	10.772.437		45.662	Idem	7268	YS	2.854		18.158
Idem	7230	»	10.781.412		33.030	Idem	7269	32 U	3.202 RA		47.663
Idem	7231	»	10.800.678	301.151	38.606	Idem	7270	32 BDI	3.252	CK 00.335	B 2.701
Idem	7232	P 4		135.247	33.128	Idem	7271	45	UT 03.636	SF 01.119	B 4.795
Idem	7233			659.510	35.301	Idem	7272		UZ 03.800		B 4.772
Idem	7234				1.345	Idem	7273		UZ 03.813		B 4.772
Idem	7235				1.698	Idem	7274		UZ 03.929		B 4.772
						Idem	7275	7 A	3.988		840
						Idem	7276	23 D	4.107		B 3.012 A
CITROËN						Idem	7277	C 4	4.585	34.115	1.050
Véhicules industriels	7236	32	32	23.185	B 2.701	Idem	7278		4.975	4.975	1.579
Idem	7237		057	C 4	B 3.570	Idem	7279	32 BDI	5.138		B 2.701
Idem	7238	32	S 67		31.939	Idem	7280	»	5.247		43.640
Idem	7239	23 U	78 A		B 4.997	Idem	7281	»	5.251		B 2.701
Idem	7240		U 00.082		B 378	Idem	7282		5.252		B 2.701
Idem	7241	29 N	U 000.096		B 378	Idem	7283	»	5.255		43.640
Idem	7242	32 U	132		31.201	Idem	7284	»	5.317	520	43.640
Idem	7243	32 B	133 S		39.848	Idem	7285	»	5.318		43.640
Idem	7244	23 U	196 U 00	244.113	B 4.997	Idem	7286	7 A	5.319	5.319	B 20
Idem	7245	23 U	GR 0.263		48.037	Idem	7287	32 BDI	5.320		43.640
Idem	7246	23 U	YT 274	3.315	B 4.997	Idem	7288	»	5.235	624	33.901
Idem	7247	32	GC 0.328	198.106	47.420	Idem	7289	»	5.362	CR 617	B 2.701
Idem	7248	P 32	SG 00.398		B 3.570	Idem	7290	AC 4 F	5.976		B 4.997
Idem	7249	C 6 G 1	R 412		B 4.997	Idem	7291	P 38	UC 6.121		34.587
Idem	7250	23 U	YT 486	02.217 GT	B 4.997	Idem	7292	45	UC 6.428	749	36.538
Idem	7251	32	843	CB 00.554	B 3.570						

VEHICULES AUTOMOBILES

АВТОТРАНСПОРТНЫЕ СРЕДСТВА

MOTOR VEHICLES

AUTOFahrzeuge

MARQUE	N° de classement	Type	N° du châssis	N° du moteur	N° du dossier	MARQUE	N° de classement	Type	N° du châssis	N° du moteur	N° du dossier
CITROËN						CITROËN					
Véhicules industriels .	7293	514	6.494	38.296	B 20	Véhicules industriels .	7334	23 U	24.373		48.029
Idem	7294	23 U	7.364	1.839	B 4.997	Idem	7335	32 UC	024.485		35.610
Idem	7295	»	8.309		47.701	Idem	7336	32 U	24.630	00.699	47.004
Idem	7296	45 U	8.390		35.610	Idem	7337	32 UC	24.736		30.956
Idem	7297	32 BDI	UX 9.346		49.494	Idem	7338	»	24.816	6	42.928
Idem	7298	»	10.000	883	37.500	Idem	7339	32 U	024.999		56.093
Idem	7299	»	10.341		45.057	Idem	7340	»	25.136	C 600.837	36.065
Idem	7300	C 4	12.007	35.356	B 4.572	Idem	7341	»	25.158		41.808
Idem	7301	C 6	12.364	39.313	B 3.570	Idem	7342	»	025.217	CR 0.031	48.439
Idem	7302	P	13.838		B 1.943	Idem	7343	»	25.237		35.046
Idem	7303	»	15.238	15.238	B 3.570	Idem	7344	»	25.238	CJ 583	34.655
Idem	7304	C 6 E	17.878	40.352	B 4.572	Idem	7345	»	25.321		34.450
Idem	7305	32	20.046	CB 472	37.231	Idem	7346	»	25.339	103	45.196
Idem	7306	»	20.312	20.312	54.987	Idem	7347	32	25.365		B 2.701
Idem	7307	»	20.946	CB 439	33.031	Idem	7348	32 U	25.386	CG 0.975	35.281
Idem	7308	»	21.002		48.307	Idem	7349	»	25.397		36.428
Idem	7309	»	21.113		37.204	Idem	7350	»	25.416	CK 192	33.286
Idem	7310	»	21.555	CH 2 RO 72	36.345	Idem	7351	»	25.433	CK 270	35.546
Idem	7311	»	21.560	CH 883	37.148	Idem	7352	»	25.443		47.709
Idem	7312	»	21.697	CH 191	34.038	Idem	7353	»	025.447	CG 00.959	54.984
Idem	7313	»	21.820		39.366	Idem	7354	32 UC	27.307		48.307
Idem	7314	»	21.845		B 2.701	Idem	7355	C 4	27.706		B 3.831
Idem	7315	»	21.894	CH 867	48.307	Idem	7356	ACH	29.544		B 4.997
Idem	7316	»	21.895	CH 460	»	Idem	7357	32 DI	30.026	124	48.307
Idem	7317	»	22.081		31.420	Idem	7358	»	30.043	WZ 203	46.307
Idem	7318	»	22.207	787	38.167	Idem	7359	»	030.128		53.727
Idem	7319	32 U	22.405		B 2.701	Idem	7360	»	030.271	730.022	33.358
Idem	7320	»	22.412		43.891	Idem	7361	»	30.293	WZ 00.791	B 3.012 A
Idem	7321	»	22.490	46.746	35.546	Idem	7362	»	30.928		47.664
Idem	7322	»	22.614	CF 811	48.032	Idem	7363	»	030.313	WZ 0.789	31.238
Idem	7323	29 U	22.623	00.608	38.167	Idem	7364	»	30.321		44.472
Idem	7324	P 29	22.826	CD 156	48.307	Idem	7365	»	30.333		34.655
Idem	7325	32 U	22.914	CD 234	31.764	Idem	7366	»	030.441		48.393
Idem	7326	»	22.948	CD 291	40.887	Idem	7367	»	30.462	30.462	48.307
Idem	7327	»	22.958	GD 0.300	37.141	Idem	7368	AC 4	30.465	WZ 00.907	B 3.831
Idem	7328	»	23.167	00.909	53.850	Idem	7369	B 2	34.180		5.341
Idem	7329	»	23.229		39.475	Idem	7370	32 DI	034.282	WK 007.62	31.238
Idem	7330	32 DI	23.561	00.802	B 701	Idem	7371	ACH	35.229		B 4.997
Idem	7331	32 U	023.601	CD 00.862	33.841	Idem	7372	B 2	36.028		179
Idem	7332	»	023.613	CG 00.008	32.238	Idem	7373	23 DI	40.023		B 378
Idem	7333	»	24.238	39.608	33.657	Idem	7374	C 4	37.875	00.128	51.133

VEHICULES AUTOMOBILES

АВТОТРАНСПОРТНЫЕ СРЕДСТВА

MOTOR VEHICLES

AUTOFahrzeuge

MARQUE	N° de classement	Type	N° du châssis	N° du moteur	N° du dossier	MARQUE	N° de classement	Type	N° du châssis	N° du moteur	N° du dossier
CITROEN						CITROEN					
Véhicules industriels	7375		40.112		51.239	Véhicules industriels	7416	3 BH	59.607	53.245	B 4.997
Idem	7376	23 DI	40.185		98	Idem	7417		62.588		B 1.945
Idem	7377	»	40.242		B 3.570	Idem	7418	AC 4	63.100	94.125	B 4.997
Idem	7378	23 DI	40.331		54.995	Idem	7419	C 6 F	63.408		B 4.997
Idem	7379		40.394		42.409	Idem	7420	AC 4	67.525		B 4.997
Idem	7380	23 DI	40.477		48.307	Idem	7421	ACH	69.132		B 4.997
Idem	7381	»	40.739		39.725	Idem	7422	B 2	70.176		475
Idem	7382	»	40.999		35.610	Idem	7423	C 6 F	73.089	AF 0.976	B 2.701
Idem	7383	»	41.036		56.012	Idem	7424		84.002		39.023
Idem	7384	»	41.087		41.296	Idem	7425		84.386	614 K2	40.779
Idem	7385	»	41.097	MB 01.885	54.950	Idem	7426	AC 4	86.725	112.872	B 4.997
Idem	7386	»	41.099	MB 01.884	54.950	Idem	7427	B 2	87.107		479
Idem	7387	»	41.111	MB 01.827	54.950	Idem	7428	»	87.931		11.466
Idem	7388	»	41.184	MB 1.910	B 3.570	Idem	7429		87.996		1.816
Idem	7389	»	41.204	2.059	B 3.012 A	Idem	7430		088.144	123.842	B 2.716
Idem	7390	»	41.268	MB 2.125	53.883	Idem	7431	B 2	88.250		203
Idem	7391	»	41.552	DJ 08.641	4.243	Idem	7432	C 4	88.902		1.073
Idem	7392	»	041.581	MB 02.718	31.238	Idem	7433	B 2	89.269		3.668
Idem	7393	»	41.585	MBA 3.309	55.107	Idem	7434		91.968	2.390 FG	35.148
Idem	7394	»	41.649	MB 2.873	B 3.012 A	Idem	7435	B 2	92.263		5.341
Idem	7395	»	41.677	MB 2.854	B 3.012	Idem	7436	ACH	94.050		B 4.997
Idem	7396	»	41.679	MB 2.891	B 3.012	Idem	7437		096.324		48.326
Idem	7397	»	41.680	MB 2.265	B 3.012	Idem	7438		96.391		17.981
Idem	7398	»	41.707	MB 2.913	B 4.888	Idem	7439	B 2	97.135		B 4.345
Idem	7399	»	41.708	MB 2.908	B 3.012 A	Idem	7440	B 2	99.953		2.597
Idem	7400	»	41.765		B 2.701	Idem	7441	AC 4	103.320		B 4.997
Idem	7401	»	41.781	GF 2.141	37.148	Idem	7442	ACH	106.918		B 4.997
Idem	7402	»	41.915	MB 3.134	B 3.012 A	Idem	7443		117.193	12.826	B 4.794
Idem	7403	»	41.920	MB 3.147	B 3.012	Idem	7444	C 4	125.865		36.731
Idem	7404	»	41.926	MB 3.154	B 3.012	Idem	7445		126.261		B 4.572
Idem	7405	»	41.965		B 2.701	Idem	7446		131.228		B 4.997
Idem	7406	32 DI	42.073	254.712	34.655	Idem	7447	B 2	132.186		9.228
Idem	7407	C 4	43.914		B 1.943	Idem	7448	MLC	132.261	07.074	B 2.740
Idem	7408	23 DI	47.690		2.777	Idem	7449	C 4	133.129		B 378
Idem	7409	23 DI	50.381	0.707 FF	46.819	Idem	7450	B 2	133.133		6.683
Idem	7410	»	51.303		50.138	Idem	7451	ACH	150.068		B 4.997
Idem	7411	»	51.697		37.426	Idem	7452	C 61	150.439		B 3.570
Idem	7412	»	51.705		43.261	Idem	7453		150.458		B 4.572
Idem	7413	B 2	53.189		5.341	Idem	7454	C 4 G 1	150.522	45.916	39.834
Idem	7414	23 DI	54.509		48.275	Idem	7455	»	150.585	460.621	B 4.997
Idem	7415	C 6 F	57.644		B 4.572	Idem	7456	»	151.110		42.964

VEHICULES AUTOMOBILES

АВТОТРАНСПОРТНЫЕ СРЕДСТВА

MOTOR VEHICLES

AUTOFahrzeuge

MARQUE	N° de classement	Type	N° du châssis	N° du moteur	N° du dossier	MARQUE	N° de classement	Type	N° du châssis	N° du moteur	N° du dossier
CITROËN						CITROËN					
Véhicules industriels	7457	C 4	151.367		1.162	Véhicules industriels	7492	MFP	164.572		34.982
Idem	7458	C 4 G 1	155.092		B 4.888	Idem	7493	C 6 G 1	165.228	U 1.275	40.900
Idem	7459	»	155.394		B 378	Idem	7494	»	166.019		51.561
Idem	7460	»	155.462	12.102 C	36.065	Idem	7495	11 UB	166.040	7.010	42.849
Idem	7461	C 4 G	155.568		B 4.997	Idem	7496	»	166.090	734.467	B 3.012 A
Idem	7462	C 4 G 1	156.060	13.128 D	51.192	Idem	7497	»	166.121		B 2.701
Idem	7463	»	156.342	K 12.214	6.860	Idem	7498	»	166.600		B 2.701
Idem	7464	»	156.367	KC 7.015	55.475	Idem	7499	»	166.796		B 4.572
Idem	7465	23 U	156.693	GC 1.304	B 4.997	Idem	7500	»	167.330		41.808
Idem	7466	C 4 G 1	156.870		B 378	Idem	7501	»	167.618		52.028
Idem	7467	»	157.126	12.263	40.878	Idem	7502	»	167.789		B 378
Idem	7468	C 4 G 1	157.241	12.499	48.030	Idem	7503	C 6 G 1	167.842		33.521
Idem	7469	C 4 G 1	157.494	C 13-112	36.240	Idem	7504	11 UB	167.890	745	54.592
Idem	7470	C 4 G 1	157.602	K 17.116	B 4.572	Idem	7505	»	167.938		49.103
Idem	7471	C 4 G	157.738		B 4.997	Idem	7506	»	167.943		33.630
Idem	7472	C 49 MFP	158.194		B 4.997	Idem	7507	»	167.953	LK 515	5.192
Idem	7473	C 4 G 1	158.418	12.513	B 4.997	Idem	7508	»	168.142		49.300
Idem	7474	U 8	160.048		B 4.997	Idem	7509	C 6 G 1	168.159	BA 8.824	42.842
Idem	7475	C 4 G 1	160.384		B 378	Idem	7510	»	168.183		B 3.570
Idem	7476	10 U 8				Idem	7511	11 UB	168.259		42.452
		MFP	161.092	17.497	42.459	Idem	7512	C 6 G 1	168.322	701.448	35.668
Idem	7477	C 6 G 1	161.162		50.120	Idem	7513	11 UB	168.331		31.135
Idem	7478	10 U 8				Idem	7514	»	168.449		31.135
		MFP	161.348		49.697	Idem	7515	»	168.495	LZ 00.555	31.017
Idem	7479	»	161.486	340.640	30.497	Idem	7516	»	168.777	00.936	43.317
Idem	7480	»	161.550	17.481	4.243	Idem	7517	»	168.965		43.672
Idem	7481	C 6 G 1	161.553	49.024	37.547	Idem	7518	»	169.423		55.275
Idem	7482	»	161.783		41.291	Idem	7519	»	169.424		47.609
Idem	7483	»	161.832		31.135	Idem	7520	»	169.460		40.774
Idem	7484	10 U 8				Idem	7521	»	169.712	ID 00.712	5.924
		MFP	162.172		B 4.572	Idem	7522	23 U	169.860	00.952	B 4.997
Idem	7485	C 6 G 1	162.324		52.554	Idem	7523	C 6 G 1	169.908		47.683
Idem	7486	10 U 8				Idem	7524	»	169.962	BA 1.299	33.816
		MFP	163.033		52.028	Idem	7525	»	169.983		B 2.701
Idem	7487	»	163.379		B 378	Idem	7526	11 UB	170.025	BX 0.713	49.408
Idem	7488	C 6 G 1	163.704		51.252	Idem	7527	C 6	170.037	702.625	B 4.997
		10 U 8		53.866	51.252	Idem	7528	11 UB	170.053		50.927
Idem	7489	MFP	163.964		B 378	Idem	7529	»	170.141		B 2.740
Idem	7490	C 6 G 1	164.039		36.050	Idem	7530	»	170.279		31.420
Idem	7491	»	164.441	53.984	46.064	Idem	7531	»	170.881		31.135
						Idem	7532	»	171.355		41.531

VEHICULES AUTOMOBILES

АВТОТРАНСПОРТНЫЕ СРЕДСТВА

MOTOR VEHICLES

AUTOFahrzeuge

MARQUE	N° de classement	Type	N° du châssis	N° du moteur	N° du dossier	MARQUE	N° de classement	Type	N° du châssis	N° du moteur	N° du dossier
CITROËN						CITROËN					
Véhicules industriels .	7533	11 UB	171.441		B 378	Véhicules industriels .	7574	11 UB	177.353	IR 2.060	37.119
Idem	7534	»	171.585		33.834	Idem	7575	»	177.524		35.610
Idem	7535	»	171.896	LZ 01.566	41.247	Idem	7576	»	177.534		35.610
Idem	7536	»	172.220		45.853	Idem	7577	»	177.561	LR 02.523	B 2.744
Idem	7537	»	172.506		B 4.572	Idem	7578	U	177.569		B 2.740
Idem	7538	»	173.054		52.661	Idem	7579	11 UB	177.570	LR 2.689	»
Idem	7539	»	173.530		33.373	Idem	7580	C 4 G 1	177.604		B 2.701
Idem	7540	»	173.923		B 378	Idem	7581	C 6/1	177.627	1.669	»
Idem	7541	»	174.248		35.728	Idem	7582	11 UB	177.728		47.085
Idem	7542	»	174.430		53.102	Idem	7583	»	177.742		47.712
Idem	7543	»	174.570		36.259	Idem	7584	C 4 G 1	177.764		B 378
Idem	7544	»	174.603		30.760	Idem	7585	»	177.782		47.705
Idem	7545	»	174.897		31.135	Idem	7586	»	177.797		B 2740
Idem	7546	C 6/1	175.243	R 0.970	42.928	Idem	7587	»	178.097		53.047
Idem	7547	11 UB	175.336		48.126	Idem	7588	»	178.640		B 2.701
Idem	7548	»	175.498	4C 2.251	41.820	Idem	7589	»	178.665		B 2.740
Idem	7549	»	175.557	WC 2.325	5.090	Idem	7590	»	178.842	3.670	36.968
Idem	7550	C 4 G 1	175.801		36.120	Idem	7591	»	179.263		B 378
Idem	7551	11 UB	175.939	LCO 2 762	46.705	Idem	7592	»	179.367		48.042
Idem	7552	C 61	176.032	1.682	38.167	Idem	7593	»	179.576		36.968
Idem	7553	11 UB	176.036	LC 2.852	40.980	Idem	7594	»	179.742		B 378
Idem	7554	C 4 G 1	176.065		B 378	Idem	7595	»	179.931		41.246
Idem	7555	»	176.140		41.531	Idem	7596	»	179.980		B 378
Idem	7556	11 UB	176.217	LT 2.166	36.047	Idem	7597	»	180.801	J 05.134	B 3.570
Idem	7557	C 4 G 1	176.283	LT 02.389	9.661	Idem	7598	»	180.806		B 378
Idem	7558	P 23	176.299	LC 2.998	47.651	Idem	7599	»	181.138		B 3.570
Idem	7559	11 UB	176.416	LT 2.864	48.399	Idem	7600	»	181.167		1.071
Idem	7560	»	176.716		35.199	Idem	7601	»	181.216		40.397
Idem	7561	C 4 G	176.730		54.411	Idem	7602	»	181.238		34.555
Idem	7562	11 UB	176.768		38.167	Idem	7603	»	181.488		48.446
Idem	7563	C 4 G 1	176.826		31.135	Idem	7604	»	182.305	44.177	B 3.855
Idem	7564	11 UB	176.833		42.018	Idem	7605	850 DI	182.665		52.450
Idem	7565	»	177.003	LT 2.744	47.651	Idem	7606	»	182.938		43.422
Idem	7566	»	177.010		42.826	Idem	7607	10 U 12 MFP	185.201		34.220
Idem	7567	C 6/1	177.052		B 3.570	Idem	7608	»	185.517		31.175
Idem	7568	11 UB	177.108	GH 1.332	37.444	Idem	7609	»	185.607		B 378
Idem	7569	»	177.126		B 378	Idem	7610	»	185.760	40.310	39.834
Idem	7570	C 4 G 1	177.141	09.602	1.470	Idem	7611	C 4 G 1	185.763		B 378
Idem	7571	11 UB	177.221		47.085	Idem	7612	»	185.891		31.112
Idem	7572	C 4 G 1	177.260	HC 9.772	54.226	Idem	7613	10 U 12 MFP	186.497	40.301	B 3.570
Idem	7573	»	177.325		B 2.701	Idem	7614	10 U	186.710	64.014	B 4.997

VEHICULES AUTOMOBILES

АВТОТРАНСПОРТНЫЕ СРЕДСТВА

MOTOR VEHICLES

AUTOFahrzeuge

MARQUE	N° de classement	Type	N° du châssis	N° du moteur	N° du dossier	MARQUE	N° de classement	Type	N° du châssis	N° du moteur	N° du dossier
CITROËN						CITROËN					
Véhicules industriels	7615	10 U 12 MFP	187.857		31.175	Véhicules industriels	7656	23 U	198.369		48.817
Idem	7616	»	188.600		B 378	Idem	7657	»	198.401		B 4.997
Idem	7617	»	188.696		36.480	Idem	7658	»	198.405	GK 463	42.846
Idem	7618	»	188.834	40.204	2.342	Idem	7659	»	198.543		B 4.997
Idem	7619	»	189.071		37.078	Idem	7660	»	198.696		34.646
Idem	7620	»	189.238		B 3.570	Idem	7661	»	198.867		31.770
Idem	7621	»	189.240		38.772	Idem	7662	»	199.143		46.071
Idem	7622	U 8	189.352		B 378	Idem	7663	»	199.240	293	35.514
Idem	7623	10 U 12 MFP	189.449	40.271	34.373	Idem	7664	»	199.278		B 4.997
Idem	7624	»	189.636	40.162	33.529	Idem	7665	»	199.300	300	B 3.570
Idem	7625	»	189.664		B 378	Idem	7666	»	199.356		55.621
Idem	7626	23 U	195.111		B 4.997	Idem	7667	»	199.386	383	B 4.997
Idem	7627	»	195.233	196.223	B 4.997	Idem	7668	»	199.722		B 378
Idem	7628	23	195.430	142	35.389	Idem	7669	»	199.723		B 378
Idem	7629	850 DI	195.530	190.513	1.955	Idem	7670	»	199.974	20	744
Idem	7630	23	195.613	544	B 3.570	Idem	7671	C 4 F 1	200.167		B 378
Idem	7631	»	195.653	691	41.846	Idem	7672	»	200.452	F 13.119	50.206
Idem	7632	»	195.757		B 1.943	Idem	7673	»	202.196		38.376
Idem	7633	23	195.785	630	36.232	Idem	7674	»	202.294		4.287
Idem	7634	»	195.839		46.190	Idem	7675	C 4 G MFP	203.580	F1 9.165	3.035
Idem	7635	23 U	195.910	783	B 4.997	Idem	7676	7 C	203.926		34.655
Idem	7636	»	195.972	195.972	B 4.997	Idem	7677	C 4 F 1	212.926		35.541
Idem	7637	»	196.489	4.996	34.188	Idem	7678	»	217.636		B 20
Idem	7638	»	196.501	533	38.666	Idem	7679	C 4 F 1	218.349		48.216
Idem	7639	»	196.513	222	30.927	Idem	7680	»	220.132	683	38.167
Idem	7640	»	196.841		B 3.855	Idem	7681	»	220.158	C 1.696	B 2.701
Idem	7641	»	197.216	GT 30	35.345	Idem	7682	»	220.268	D 8.164	36.065
Idem	7642	»	197.241	FF 2.130	B 4.997	Idem	7683	»	220.578		42.863
Idem	7643	»	197.560		46.557	Idem	7684	»	220.888		54.892
Idem	7644	»	197.613		B 378	Idem	7685	»	220.894		49.780
Idem	7645	»	197.701	GT 550	31.341	Idem	7686	B 15 G	220.924	5.403	B 4.572
Idem	7646	»	197.766	CT 530	1.321	Idem	7687	C 4 F 1	221.040		38.376
Idem	7647	»	197.797		46.577	Idem	7688	ACH	222.098		B 4.997
Idem	7648	»	197.806	646	B 2.701	Idem	7689	C 4 F 1	221.464		48.354
Idem	7649	»	197.865		43.686	Idem	7690	»	221.651	LD 3.105	46.075
Idem	7650	»	197.876	689	41.838	Idem	7691	»	221.796		37.782
Idem	7651	»	197.940		46.730	Idem	7692	»	222.601	L 3.582	36.968
Idem	7652	»	197.972		B 4.997	Idem	7693	ACH	222.625		B 4.997
Idem	7653	»	198.027		54.154	Idem	7694	C 4 F 1	222.666	L 02.086	53.965
Idem	7654	»	198.221		B 4.997	Idem	7695	B 15	223.077		55.774
Idem	7655	»	198.274	GK 294	546	Idem	7696	C 4 F 1	223.170	J 3.952	31.734

VEHICULES AUTOMOBILES

АВТОТРАНСПОРТНЫЕ СРЕДСТВА

MOTOR VEHICLES

AUTOFahrzeuge

MARQUE	N° de classement	Type	N° du châssis	N° du moteur	N° du dossier	MARQUE	N° de classement	Type	N° du châssis	N° du moteur	N° du dossier
CITROËN						CITROËN					
Véhicules industriels .	7697	C 4 F 1	223.579	D 9.773	B 3.752	Véhicules industriels .	7738	23 U	235.150		B 4.997
Idem	7698	»	223.691		38.376	Idem	7739		235.371	18HGR 02.128	B 1.943
Idem	7699	23 U	230.069	GM 160	B 4.997	Idem	7740	»	235.526	GHO 1.484	B 3.012 A
Idem	7700	»	230.549	612	33.135	Idem	7741	»	235.662	GEO 1.669	42.018
Idem	7701	»	230.567		B 4.997	Idem	7742	»	235.682	GT 01.741	B 3.012 A
Idem	7702	»	230.840		39.631	Idem	7743	»	235.856	GN 02.540	B 4.997
Idem	7703	»	231.055		B 378	Idem	7744	»	235.959		47.698
Idem	7704	»	231.056		B 378	Idem	7745	»	235.996		B 4.997
Idem	7705	»	231.157	369	B 4.997	Idem	7746	»	236.595		47.737
Idem	7706	»	231.238		B 378	Idem	7747	»	237.062		B 4.572
Idem	7707	»	231.251		B 378	Idem	7748	»	237.140		B 4.997
Idem	7708	»	231.354	CH 00.443	B 4.997	Idem	7749	»	237.673		48.038
Idem	7709	»	231.450		46.557	Idem	7750	»	237.883		48.038
Idem	7710	»	231.475	GN 00.503	B 4.997	Idem	7751	»	238.038	F 5.558	1.967
Idem	7711	»	231.513		31.062	Idem	7752	»	238.113		40.038
Idem	7712	»	231.514	GH 0.521	38.705	Idem	7753	»	238.453		B 378
Idem	7713	»	231.531		31.062	Idem	7754	»	238.736		B 4.997
Idem	7714	»	231.533		31.062	Idem	7755	»	238.953		B 4.997
Idem	7715	»	231.550		31.062	Idem	7756	»	239.001	GH 01.632	36.608
Idem	7716	»	231.895		B 378	Idem	7757	»	239.017	1.629	B 4.997
Idem	7717	»	232.578	GF 00.056	47.079	Idem	7758	»	239.050		47.723
Idem	7718	»	232.706		B 2.701	Idem	7759	»	239.217		47.710
Idem	7719	»	232.712		38.167	Idem	7760	»	239.260	GHO 1.779	B 3.012 A
Idem	7720	»	232.772		B 3.855	Idem	7761	»	239.337	GH 1.943	B 3.012 A
Idem	7721	C 4 F 1	233.065		48.446	Idem	7762	»	239.373		35.610
Idem	7722	23	233.165		B 3.570	Idem	7763	»	239.453	GR 2.098	4.997
Idem	7723	23 U	233.413		52.716	Idem	7764	»	239.502	GR 2.176	B 4.997
Idem	7724	»	233.436		B 378	Idem	7765	»	239.552		47.737
Idem	7725	»	233.446		B 378	Idem	7766	»	239.580	GR 02.251	B 3.012 A
Idem	7726	»	233.452		B 378	Idem	7767	»	239.674	GR 02.347	51.188
Idem	7727	»	233.513		31.097	Idem	7768	»	239.781		48.042
Idem	7728	»	233.537	452.454	35.046	Idem	7769	»	239.876	GH 1.142	B 3.012 A
Idem	7729	»	233.560	CT 772	B 2.701	Idem	7770	»	240.065	LY 1.365	B 4.997
Idem	7730	»	233.570		31.126	Idem	7771	»	240.306		B 20
Idem	7731	»	233.578		31.097	Idem	7772	»	240.709		B 378
Idem	7732	»	233.618	619	38.167	Idem	7773	»	240.814		52.705
Idem	7733	»	233.649	GF 706	2.744	Idem	7774	»	240.910		48.042
Idem	7734	»	234.164	GR 01.069	B 3.012 A	Idem	7775	»	240.948	240.948	48.007
Idem	7735	»	234.242	GK 03.568	51.466	Idem	7776	»	240.950	GM 01.954	55.167
Idem	7736	»	234.982	GR 01.652	47.529	Idem	7777	»	241.005		B 4.583
Idem	7737	»	235.109	GR 1.827	B 4.997	Idem	7778	»	241.007		B 378

VEHICULES AUTOMOBILES			АВТОТРАНСПОРТНЫЕ СРЕДСТВА			MOTOR VEHICLES			AUTOFAHRZEUGE		
MARQUE	N° de classement	Type	N° du châssis	N° du moteur	N° du dossier	MARQUE	N° de classement	Type	N° du châssis	N° du moteur	N° du dossier
CITROËN						CITROËN					
Véhicules industriels .	7779	23 U	241.066	01.373	B 2.740	Véhicules industriels .	7820	23 LU	248.110		48.042
Idem	7780	»	241.099		38.167	Idem	7821	»	248.162		48.042
Idem	7781	»	241.109	GA 1.649	55.167	Idem	7822	»	248.185		48.042
Idem	7782	»	241.306	GR 4.888	48.536	Idem	7823	»	248.271		48.042
Idem	7783	»	241.380	4.374	5.102	Idem	7824	23 U	248.468		B 4.997
Idem	7784	»	241.506		31.601	Idem	7825	23 LU	248.566		B 2.701
Idem	7785	»	241.528		35.685	Idem	7826	23 U	248.802		B 4.997
Idem	7786	»	241.604	GL 4.748	42.956	Idem	7827	23 LU	249.350		37.747
Idem	7787	»	241.611		B 378	Idem	7828	»	249.780	GF 01.941	37.119
Idem	7788	»	241.673		B 378	Idem	7829	»	250.037	2.311	B 4.997
Idem	7789	»	241.753		37.466	Idem	7830	23 LU	250.048	GF 01.953	53.364
Idem	7790	»	241.945		41.808	Idem	7831	»	250.102		48.021
Idem	7791	»	241.981		47.665	Idem	7832	»	251.112		F 4.345
Idem	7792	»	242.107		B 4.997	Idem	7833	23 LU	251.299		47.687
Idem	7793	»	242.333	3.026	B 4.997	Idem	7834	11 UL	252.038		B 4.997
Idem	7794	»	243.082	4.002	B 4.997	Idem	7835	23 LU	252.067		40.145
Idem	7795	»	243.346		B 378	Idem	7836	»	252.201		B 4.565
Idem	7796	»	243.818	00.236	B 4.572	Idem	à	à			
Idem	7797	»	244.105	GL 02.036	B 4.997	Idem	8180	»	252.545		
Idem	7798	»	244.956		B 378	Idem	8181	»	252.546		48.038
Idem	7799	»	245.063	GL 4.165	B 4.997	Idem	8182	»	252.547		B 4.565
Idem	7800	»	245.398	GR 02.352	37.119	Idem	à	à			
Idem	7801	»	245.501	03.058	42.018	Idem	8846	»	253.211		
Idem	7802	»	245.516		B 4.997	Idem	8847	»	253.212	CT 03.019	3.666
Idem	7803	»	246.034		B 4.997	Idem	8848	»	253.213		B 4.565
Idem	7804	»	246.332	GD 1.904	47.079	Idem	à	à			
Idem	7805	»	246.806		35.610	Idem	8870	»	253.235		
Idem	7806	»	246.850	AF 1.786	1.271	Idem	8871	»	253.236	GH 02.987	755
Idem	7807	»	246.873		47.714	Idem	8872	»	253.237		B 4.565
Idem	7808	»	247.052		B 378	Idem	à	à			
Idem	7809	»	247.106		48.090	Idem	9180	»	253.545		
Idem	7810	»	247.215	3.175	B 4.997	Idem	9181	»	253.546	GC 03.187	5.178
Idem	7811	23 LU	247.442		48.856	Idem	9182	»	253.547		B 4.565
Idem	7812	»	247.548		39.354	Idem	à	à			
Idem	7813	»	247.644		54.154	Idem	9193	»	253.558		
Idem	7814	»	247.664	03.138	38.167	Idem	9194	»	253.559	GH 02.298	1.659
Idem	7815	»	247.877	GC 0.805	37.324	Idem	9195	»	253.560		B 4.565
Idem	7816	»	247.945	CC 01.494	5.178	Idem	à	à			
Idem	7817	»	247.961		483	Idem	9245	»	253.610		
Idem	7818	»	247.993	GF 01.233	55.167	Idem	9246	»	253.611	GT 03.130	B 3.855
Idem	7819	»	248.093		48.042						

VEHICULES AUTOMOBILES

АВТОТРАНСПОРТНЫЕ СРЕДСТВА

MOTOR VEHICLES

AUTOFahrzeuge

MARQUE	N° de classement	Type	N° du châssis	N° du moteur	N° du dossier	MARQUE	N° de classement	Type	N° du châssis	N° du moteur	N° du dossier
CITROËN						CITROËN					
Véhicules industriels .	9247	23 LU	253.612		B 4.565	Véhicules industriels .	18207	C 6 G 1	576.546		B 3.570
	à		à			Idem	18208	»	576.703	735.252	41.247
	9679		254.044			Idem	18209	»	576.786	YCO 2.572	36.973
Idem	9680	23 LU	254.045		48.067	Idem	18210	»	576.789	YC 2.645	36.973
Idem	9681	»	254.046		B 4.565	Idem	18211	»	576.841		33.219
	à		à			Idem	18212	»	577.049		B 2.701
	11946	»	256.311			Idem	18213	»	577.168		403
Idem	11947	B 14	256.312		359	Idem	18214	»	577.192	735.192	36.684
Idem	11948	23 LU	256.313		B 4.565	Idem	18215	»	577.397	734.768	50.407
	à		à			Idem	18216	»	578.211	745.180	33.523
	13958	»	258.323			Idem	18217	»	578.282	747.020	B 4.997
Idem	13959	»	260.018		41.822	Idem	18218	»	578.324		36.970
Idem	13960	B 14 F	269.788		1.263	Idem	18219	»	579.090		B 2.701
Idem	13961		292.687		47.774	Idem	18220	»	579.091		B 2.701
Idem	13962	B 14 F	293.001		B 4.565	Idem	18221	»	579.095	ZC 02.997	33.890
	à		à			Idem	18222	»	579.168	733.940	B 3.012 A
	14517	»	293.556			Idem	18223	»	579.189		1.280
Idem	14518	P 10	296.321		51.239	Idem	18224	»	579.256	747.029	B 4.997
Idem	14519	B 14 F	296.489		15.240	Idem	18225	»	579.511		B 378
Idem	14520	23 RU	300.002		B 4.565	Idem	18226	»	580.296		35.610
	à		à			Idem	18227	»	580.310		46.946
	18187		303.669		B 4.565	Idem	18228	»	580.750		35.610
Idem	18188	RC 4	305.203	24.9.450.533	B 4.997	Idem	18229		580.771		B 3.570
Idem	18189	B 14 F	308.249		5.783	Idem	18230	VCGI	580.773		B 4.997
Idem	18190	»	308.486	2.175 Y 2	6.450	Idem	18231	C 6 G 1	580.867	580.867	36.601
Idem	18191	C 4 F	313.320	C 3.830	3.566	Idem	18232	»	580.983	746.860	43.512
Idem	18192	B 14 G	339.302		6.288	Idem	18233	»	581.246		47.848
Idem	18193	ASUF	401.402		B 4.997	Idem	18234	»	581.707		36.472
Idem	18194	B 15 G	402.595		B 4.572	Idem	18235	»	581.983	746.860	43.512
Idem	18195	11 BL	404.771		B 59	Idem	18236	»	581.991		B 3.570
Idem	18196	C 4 F	404.955	702.997	22	Idem	18237	»	582.117		39.351
Idem	18197	11 BL	420.575		31.871	Idem	18238	»	582.156		B 4.997
Idem	18198	23 RU	496.136		48.038	Idem	18239	»	582.202		54.421
Idem	18199	C 6 G 1	550.427		B 378	Idem	18240	»	582.574		36.472
Idem	18200	»	555.065	747.081	B 4.997	Idem	18241	»	582.635		35.610
Idem	18201	»	566.945		B 2.701	Idem	18242	»	582.702	582.702	B 4.997
Idem	18202	»	575.595		34.687	Idem	18243	»	583.160	746.830	1.659
Idem	18203	»	575.785	575.785	B 4.997	Idem	18244	»	583.229		36.968
Idem	18204	»	576.197		B 2.701	Idem	18245		583.611		B 2.701
Idem	18205	»	576.363	732.403	2.744	Idem	18246	C 6 G 1	583.757	7 C 1.572	B 3.012 A
Idem	18206	»	576.513	0.876	38.167	Idem	18247	»	583.758	1.597	35.039

VEHICULES AUTOMOBILES

АВТОТРАНСПОРТНЫЕ СРЕДСТВА

MOTOR VEHICLES

AUTOFahrzeuge

MARQUE	N° de classement	Type	N° du châssis	N° du moteur	N° du dossier	MARQUE	N° de classement	Type	N° du châssis	N° du moteur	N° du dossier
CITROËN						CITROËN					
Véhicules industriels .	18248	C 6 G 1	583.903		36.265	Véhicules industriels .	18289	29 U	700.004	746.149	B 2.701
Idem	18249	»	583.923		42.389	Idem	18290	29 S	700.011		B 3.570
Idem	18250		584.042		B 3.570	Idem	18291	»	700.110		B 3.570
Idem	18251	C 6 G 1	584.238	147.041	B 4.997	Idem	18292		700.168	746.802	43.703
Idem	18252	»	584.304		43.408	Idem	18293	29 S	700.192	10.352	B 3.012 A
Idem	18253	»	584.450		B 4.997	Idem	18294	»	700.223	10.216	42.682
Idem	18254	»	584.455	TC 3.130	B 2.701	Idem	18295		700.266	12.020.624	43.640
Idem	18255	»	584.469		35.230	Idem	18296	29 S	700.697	10.134	39.968
Idem	18256	»	584.493		35.610	Idem	18297	»	701.159		33.357
Idem	18257	»	584.521	584.521	45.963	Idem	18298		712.663		B 3.570
Idem	18258	»	584.864		35.610	Idem	18299		717.041	3.023	33.772
Idem	18259	»	584.910		34.310	Idem	18300		718.104		30.025
Idem	18260	»	585.016	746.830	3.035	Idem	18301		720.049		B 3.570
Idem	18261	»	585.056	585.056	B 4.997	Idem	18302	29 U	720.331	751.330	38.167
Idem	18262	»	585.064		»	Idem	18303	»	720.341	RC 10.448	49.351
Idem	18263	»	585.079		»	Idem	18304	»	720.539		31.637
Idem	18264	»	585.095	ZC 1.921	51.150	Idem	18305	»	720.811	RC 10.207	42.845
Idem	18265	»	585.106		B 3.570	Idem	18306	»	720.826	10.215	38.167
Idem	18266	»	585.291	AG 829	B 3.012 A	Idem	18307	TC 10	720.867		B 3.570
Idem	18267	»	585.440		36.472	Idem	18308	29 U	721.568	TC 192	38.167
Idem	18268	»	585.497		B 3.570	Idem	18309	»	721.747		38.508
Idem	18269	»	585.588		41.531	Idem	18310	29	721.844		B 3.570
Idem	18270	»	585.668	YC 1.873	31.708	Idem	18311	29 U	722.002	G 181	48.767
Idem	18271	»	585.940	746.972	45.963	Idem	18312	»	722.571		42.847
Idem	18272	»	585.959		B 2.701	Idem	18313	29	722.649		B 2.701
Idem	18273	»	586.133		B 3.855	Idem	18314	29 U	722.713	751.516	48.018
Idem	18274	»	586.134		B 2.701	Idem	18315	»	722.769		47.670
Idem	18275	»	586.157		B 3.570	Idem	18316	»	722.811	SC 10.634	48.029
Idem	18276	»	586.159		B 3.855	Idem	18317	»	722.996		35.046
Idem	18277		586.434	586.434	B 3.570	Idem	18318	210	723.074	MTC 10.087	B 3.570
Idem	18278	»	586.771	743.651	47.271	Idem	18319	29 U	723.265	750.766	38.167
Idem	18279	»	586.945	RC 3.676	B 2.701	Idem	18320	»	723.696	4.564	40.108
Idem	18280	»	587.034	PC 3.963	39.834	Idem	18321	45	730.570	SB 1.810	37.148
Idem	18281	»	601.231	734.472	B 2.744	Idem	18322	C 6 G 1	732.092		51.239
Idem	18282	C 6 MFP	601.232	YO 3.557	B 2.744	Idem	18323	45 S	750.253		B 3.570
Idem	18283	»	601.233	745.699	B 2.744	Idem	18324	45	750.285		B 2.701
Idem	18284	»	601.234	747.377	B 2.744	Idem	18325	T 45	750.294		B 3.855
Idem	18285	»	632.614	J 3.302	B 4.572	Idem	18326	45 L	750.435	SB 450	53.394
Idem	18286	23 T	640.315		46.439	Idem	18326	45	751.019		36.970
Idem	18287	C 4	664.919	23.532	B 4.997	Idem	18328	»	751.061		36.970
Idem	18288		688.748	688.748	B 2.701	Idem	18329	VSB	751.069	3.900.683	B 3.570

VEHICULES AUTOMOBILES

АВТОТРАНСПОРТНЫЕ СРЕДСТВА

MOTOR VEHICLES

AUTOFAHRZEUGE

MARQUE	N° de classement	Type	N° du châssis	N° du moteur	N° du dossier	MARQUE	N° de classement	Type	N° du châssis	N° du moteur	N° du dossier
CITROËN						CITROËN					
Véhicules industriels .	18330	45	751.136		36.970	Véhicules industriels .	18818	45 G	771.508		52.117
Idem	18331	»	751.184		36.969	Idem	18819	»	771.515	000.020.238 G2	44.065
Idem	18332	»	751.190		36.970	Idem	18820	»	771.530		52.992
Idem	18333	»	751.279	SF 00.882	41.247	Idem	18821	»	G 771.595	771.595	31.275
Idem	18334	»	751.311		37.119	Idem	18822	»	771.599	0.007	54.958
Idem	18335	»	751.401		33.890	Idem	18823	»	771.620	UY 0.616	38.005
Idem	18336	»	751.406	GL 00.589	49.802	Idem	18824	»	771.627		54.955
Idem	18337	»	751.501		33.890	Idem	18825	»	771.701		B 4.565
Idem	18338	»	751.565	814	36.968		à		à		
Idem	18339	»	751.582		B 2.701		18840	»	771.716		
Idem	18340	»	751.590		36.968	Idem	18841	»	771.717	SG 738	49.348
Idem	18341	»	751.612	SD 00.481	36.874	Idem	18842	»	771.718		B 4.565
Idem	18342	»	751.752		36.968		à		à		
Idem	18343	»	751.762	SD 00.979	B 2.701		18865	»	771.741		
Idem	18344	»	751.769	SI 00.018	B 2.701	Idem	18866		771.742		B 2.740
Idem	18345	»	751.773		B 2.701	Idem	18867	»	771.743		B 4.565
Idem	18346		751.801		B 4.565		à		à		
	à		à				18928	»	771.804		
	18795		752.250			Idem	18929	45 U	771.805	00.963	38.167
Idem	18796	45 GS	755.021		36.905	Idem	18930	45	771.806		B 4.565
Idem	18797		763.512	P 5.017.163	B 1.943		à		à		
Idem	18798		766.788		B 2.701		19013	»	771.889		
Idem	18799		767.512	P 5.017.163	B 1.943	Idem	19014	45 U	771.890	SL 0.087	39.834
Idem	18800	45 GS	767.686		35.610	Idem	19015	45	771.891		B 4.565
Idem	18801	45	770.026	5 B 258	35.318		à		à		
Idem	18802	»	770.037		52.556		19033	»	771.909		
Idem	18803	»	770.641		B 2.701	Idem	19034	45 U	771.910		54.526
Idem	18804	»	771.069		51.953	Idem	19035	45	771.911		B 4.565
Idem	18805	45 G	771.235		34.917		à		à		
Idem	18806	»	771.242	00.794	51.885		19302	»	772.178		
Idem	18807	»	771.300	SL 048	34.917	Idem	19303	45 U	772.179		31.707
Idem	18808	»	771.302		31.135	Idem	19304	45	772.180		B 4.565
Idem	18809	»	771.309		34.917		à		à		
Idem	18810	»	771.337	SL 00.793	34.917		19385	»	772.261		
Idem	18811	»	771.339	00.936	30.204	Idem	19386	45 U	772.262		B 378
Idem	18812	»	771.341		31.135	Idem	19387	45	772.263		B 4.565
Idem	18813	»	771.348		B 378		à		à		
Idem	18814	»	771.364	800.165	31.135		19579	»	772.455		
Idem	18815	»	771.412	SL 00.761	34.917	Idem	19580	45 U	772.456		41.454
Idem	18816	»	771.415	000.004	34.272	Idem	19581	45	772.457		B 4.565
Idem	18817	»	771.490		52.303		à		à		
							19826	»	772.702		

VEHICULES AUTOMOBILES

АВТОТРАНСПОРТНЫЕ СРЕДСТВА

MOTOR VEHICLES

AUTOFahrzeuge

MARQUE	N° de classement	Type	N° du châssis	N° du moteur	N° du dossier	MARQUE	N° de classement	Type	N° du châssis	N° du moteur	N° du dossier
CITROËN						CITROËN					
Véhicules industriels .	19827	45 U	772.703	ZD 00.010	B 3.752	Véhicules industriels .	20400	45	773.275		B 4.565
<i>Idem</i>	19828	45	772.704		B 4.565	à			à		
	à		à			20404			773.279		
	19992	»	772.868			<i>Idem</i>	20405	45 UC	773.280	00.250	38.167
<i>Idem</i>	19993	45 UC	772.869	00.631 PB 38	39.296	<i>Idem</i>	20406	45	773.281		B 4.565
<i>Idem</i>	19994	45	772.870		B 4.565	<i>Idem</i>	20407	45 UC	773.282	00.235	38.167
<i>Idem</i>	19995		772.871		B 4.565	<i>Idem</i>	20408	45	773.283		B 4.565
<i>Idem</i>	19996	45 UC	772.872	SD 00.675	54.970	à			à		
<i>Idem</i>	19997		772.873		B 4.565	20409			773.284		
	à		à			<i>Idem</i>	20410	45 UC	773.285	00.192	38.167
	20093		772.969			<i>Idem</i>	20411	45	773.286		B 4.565
<i>Idem</i>	20094		772.970	SD 789	B 3.570	<i>Idem</i>	20412	45 UC	773.287	00.258	38.167
<i>Idem</i>	20095	45 UC	772.971		B 4.565	<i>Idem</i>	20413	45	773.288		B 4.565
	à		à			à			à		
	20234	»	773.110			20422			773.297		
<i>Idem</i>	20235	»	773.111	SG 662	38.866	<i>Idem</i>	20423	45 UL	773.298		B 378
<i>Idem</i>	20236	»	773.112		B 4.565	<i>Idem</i>	20424	45	773.299		B 4.565
	à		à			à			à		
	20326	»	773.202			<i>Idem</i>	20458		773.333		
<i>Idem</i>	20327	45 U	773.203	SD 00.835	B 2.744	<i>Idem</i>	20459	45 UL	773.334	SF 931	33.135
<i>Idem</i>	20328	45	773.204		B 4.565	<i>Idem</i>	20460	45 UL	773.335	SF 903	33.135
	à		à			<i>Idem</i>	20461	45	773.336		B 4.565
	20362	»	773.238			à			à		
<i>Idem</i>	20363	45 U	773.239	00.121	B 2.643	20463			773.338		
<i>Idem</i>	20364	45 UC	773.240	SF 0.010	B 20	<i>Idem</i>	20464	45 UL	773.339		31.135
<i>Idem</i>	20365	45	773.241		B 4.565	<i>Idem</i>	20465	45	773.340		B 4.565
	à		à			à			à		
	20382	»	773.258			20469			773.344		
<i>Idem</i>	20383	45 UC	773.259		35.614	<i>Idem</i>	20470	45 UL	773.345		36.472
<i>Idem</i>	20384	45	773.260		B 4.565	<i>Idem</i>	20471		773.346		B 4.565
	à		à			à			à		
	20387	»	773.263			20624			773.499		
<i>Idem</i>	20388	45 UL	773.264		34.655	<i>Idem</i>	20625	45 UL	773.500	G 400.497	55.167
<i>Idem</i>	20389	45	773.265		B 4.565	<i>Idem</i>	20.626	45	773.501		B 4.565
	à		à			à			à		
	20396	»	773.272			20645			773.520		
<i>Idem</i>	20397	45 UL	773.273	SF 00.180	31.126	<i>Idem</i>	20646	45 UL	773.521	SJ 00.523	48.008
<i>Idem</i>	20398	P 45	773.291		B 20	<i>Idem</i>	20647	45	773.522		B 4.565
<i>Idem</i>	20399	45 UL	773.274	SF 00.179	31.126	à			à		
						20651			773.526		
						<i>Idem</i>	20652	45 UL	773.527	SJ 00.495	48.008

VEHICULES AUTOMOBILES

АВТОТРАНСПОРТНЫЕ СРЕДСТВА

MOTOR VEHICLES

AUTOFAHRZEUGE

MARQUE	N° de classement	Type	N° du châssis	N° du moteur	N° du dossier	MARQUE	N° de classement	Type	N° du châssis	N° du moteur	N° du dossier
CITROËN						CITROËN					
Véhicules industriels	20653	45	773.528			Véhicules industriels	21470	45	774.345		B 4.565
	à		à				à		à		
	20686		773.561		B 4.565		21514	»	774.389		
Idem	20687	45 UL	773.562	SK 00.258	55.167	Idem	21515	P 45	774.390		35.610
Idem	20688	45	773.563			Idem	21516	45	774.391		B 4.565
	à		à				à		à		
	20695		773.570		B 4.565		21523	»	774.398		
Idem	20696	45 UL	773.571	SJ 01.315	48.008	Idem	21524	45 UL	774.399		35.610
Idem	20697		773.572			Idem	21525	45	774.400		B 4.565
	à		à				à		à		
	20722		773.597		B 4.565		21534	»	774.409		
Idem	20723	P 45	773.598	SK 00.494	48.008	Idem	21535	45 U	774.410		35.610
Idem	20724	45	773.599			Idem	21536	45	774.411		B 4.565
	à		à				à		à		
	20805		773.680		B 4.565		21569	»	774.444		
Idem	20806	45 UL	773.681		35.610	Idem	21570	45 UC	774.445		35.610
Idem	20807	45	773.682			Idem	21571	45	774.446		B 4.565
	à		à				à		à		
	21370		774.245		B 4.565	Idem	21583	»	774.458		
Idem	21371	45 UL	774.246		35.610	Idem	21584	45 UL	774.513		B 378
Idem	21372		774.247			Idem	21585	45 D 1	775.027		52.123
	à		à			Idem	21586	45 UL	775.075	SK 00.579	34.888
	21403		774.278		B 4.565	Idem	21587	»	775.109		35.610
Idem	21404	45 UL	774.279		35.610	Idem	21588	»	775.141		47.080
Idem	21405	45	774.280			Idem	21589	»	775.174		47.080
	à		à			Idem	21590	»	775.194		47.080
	21423		774.298		B 4.565	Idem	21591	»	775.300		47.080
Idem	21424	45 UL	774.299	34.228	44.661	Idem	21592	»	775.303		47.080
Idem	21425	45	774.300			Idem	21593	»	775.536		37.119
	à		à			Idem	21594	»	775.563		35.610
	21437		774.312		B 4.565	Idem	21595	»	776.076		35.610
Idem	21438	45 U	774.313		35.610	Idem	21596	»	776.195	SJO 1.327	37.119
Idem	21439	45	774.314		B 4.565	Idem	21597	»	776.298	5.700.814	37.119
	à		à			Idem	21598	»	776.370	SJO 1.327	37.119
	21443	»	774.318			Idem	21599	»	776.374	1.700.920	37.119
Idem	21444	»	774.319		31.135	Idem	21600	»	776.426		37.119
Idem	21445	»	774.320		B 4.565	Idem	21601	»	776.587		47.080
	à		à			Idem	21602	»	776.672		47.080
	21468	»	774.343			Idem	21603	»	776.788	SJ 00.884	48.430
Idem	21469	45 UC	774.344		35.610	Idem	21604	»	776.809		37.119
						Idem	21605	»	776.964		36.352

VEHICULES AUTOMOBILES

АВТОТРАНСПОРТНЫЕ СРЕДСТВА

MOTOR VEHICLES

AUTOFahrzeuge

MARQUE	N° de classement	Type	N° du châssis	N° du moteur	N° du dossier	MARQUE	N° de classement	Type	N° du châssis	N° du moteur	N° du dossier
CITROËN						CITROËN					
Véhicules industriels .	21606	45 U	776.995		B 3.570	Véhicules industriels .	21648	45 UL	778.024	SK 0.815	55.167
Idem	21607	45 UL	777.007		47.737	Idem	21649	»	778.027	SJ 1.152	55.167
Idem	21608	45 D 1	777.033		47.651	Idem	21650	»	778.041	778.041	51.153
Idem	21609	45 UL	777.046		47.707	Idem	21651	»	778.096		31.135
Idem	21610	45 D 1	777.061	SM 00.196	47.651	Idem	21652	»	778.131		39.654
Idem	21611	45 D 1	777.062	SM 00.148	47.651	Idem	21653	45	778.138		42.143
Idem	21612	45 UL	777.189		B 2.740	Idem	21654	45 U	778.149		47.666
Idem	21613	45	777.195		43.819	Idem	21655	45 L	778.190	SK 00.089	52.895
Idem	21614		777.197	P 38	B 2.740	Idem	21656	45 U	778.319	00.288 P 38	B 840
Idem	21615		777.198	P 3.800.896 SJ	B 2.740	Idem	21657	45 UL	778.323	1.690	35.546
Idem	21616		777.199	93.800.150 SJ	B 2.740	Idem	21658	»	778.709	SJ 00.269	47.651
Idem	21617	45 U	777.200		B 2.740	Idem	21659	45 U	778.715	SK 409	B 2.744
Idem	21618		777.218		B 2.740	Idem	21660	45 UC	778.722		B 2.740
Idem	21619	45 UC	777.227		B 2.740	Idem	21661	45 UL	778.784	SJ 1.535	36.846
Idem	21620	45 U	777.232	SJ 50	B 2.744	Idem	21662	45	778.805		47.737
Idem	21621	»	777.233	SJ 81	B 2.744	Idem	21663	»	778.855		B 3.570
Idem	21622		777.236		B 2.740	Idem	21664	45 UL	778.978		48.698
Idem	21623		777.239		B 2.740	Idem	21665	»	778.983		31.135
Idem	21624		777.242		B 2.740	Idem	21666	»	779.003		31.135
Idem	21625 ³	45 UL	777.373		47.737	Idem	21667	45	779.016		B 3.831
Idem	21626	45 U	777.496	SM 585	B 2.744	Idem	21668	45 UL	779.020		47.651
Idem	21627	»	777.512	SM 596	B 2.744	Idem	21669	»	779.056		37.119
Idem	21628	45	777.539		55.167	Idem	21670	»	779.061		48.038
Idem	21629	45 UL	777.545	SM 00.713	55.167	Idem	21671	»	779.069		48.307
Idem	21630		777.561		B 2.740	Idem	21672	45 G	779.080	00.878	38.167
Idem	21631	45 UL	777.563	SM 671	B 2.742	Idem	21673	»	779.082	00.620	38.167
Idem	21632	»	777.564	SM 00.742	B 2.742	Idem	21674	»	779.097		38.167
Idem	21633	»	777.570		B 2.740	Idem	21675	45 UL	779.101	G 10.500	51.135
Idem	21634	»	777.600		48.038	Idem	21676	»	779.150		B 4.565
Idem	21635	»	777.601		48.038		à	à			
Idem	21636	»	777.611		B 2.740		21727	»	779.201		
Idem	21637	»	777.617		35.610	Idem	21728	»	779.202	SK 1.998	31.652
Idem	21638	45	777.640		35.610	Idem	21729	»	779.203		B 4.565
Idem	21639	45 UL	777.742		B 2.740		à	à			
Idem	21640	»	777.761		47.737		21767	»	779.241		
Idem	21641	»	777.866		37.119	Idem	21768	»	779.242		31.637
Idem	21642	»	777.886	SK 01.388	37.119	Idem	21769	»	779.243		B 4.565
Idem	21643	»	777.931		35.610	Idem	21770	»	779.244		B 4.565
Idem	21644	»	778.002		55.167	Idem	21771	»	779.245	G 10.837	42.483
Idem	21645	»	778.010		55.167	Idem	21772	»	779.246		B 4.565
Idem	21646	»	778.012		55.167		à	à			
Idem	21647	»	778.013	GJ 00.455	55.167		21782	»	779.256		

VEHICULES AUTOMOBILES

АВТОТРАНСПОРТНЫЕ СРЕДСТВА

MOTOR VEHICLES

AUTOFahrzeuge

MARQUE	N° de classement	Type	N° du châssis	N° du moteur	N° du dossier	MARQUE	N° de classement	Type	N° du châssis	N° du moteur	N° du dossier
CITROËN						CITROËN					
Véhicules industriels .	21783	45 UL	779.257	SB 01.224	37.149	Véhicules industriels .	23107	45 UL	780.581		B 4.565
Idem	21784	»	779.258		B 4.565	à			à		
	à		à			24705	»		782.179		
Idem	21817	»	779.291			Idem	24706	P 45	782.180		50.636
Idem	21818	P 45	779.292		54.334	Idem	24707	45 UL	782.181		B 4.565
Idem	21819	45 UL	779.293		B 4.565	à			à		
	à		à			36094	»		793.568		
Idem	21846	»	779.320			Idem	36095	45 G	793.570	01.830	37.959
Idem	21847	P 45	779.321		41.708	Idem	36096	45 UL	793.571		B 4.565
Idem	21848	45 UL	779.322		B 4.565	à			à		
	à		à			39465	»		796.940		
Idem	21950	»	779.424			Idem	39466	8	817.795		3.247
Idem	21951	P 45	779.425	SK 1.870	41.871	Idem	39467	8 US	880.059	L 14.136	51.111
Idem	21952	45 UL	779.426		B 4.565	Idem	39468	»	880.223	H 14.559	4.347
	à		à			Idem	39469		880.307	414.028	7.760
Idem	22027	»	779.501			Idem	39470	»	880.561		51.427
Idem	22028	45 U	779.502		47.510	Idem	39471	U 5	882.541		232
Idem	22029	45 UL	779.503		B 4.565	Idem	39472	7 UB	885.164		35.939
	à		à			Idem	39473	»	885.585	K 2 0.087	43.445
Idem	22049	»	779.523		35.610	Idem	39474	»	885.598	KR 0.328	53.946
Idem	22050	P 45	779.524		35.610	Idem	39475	»	885.729		36.381
Idem	22051	45 UL	779.525		B 4.565	Idem	39476	»	885.765	KL 0.149	51.119
	à		à			Idem	39477	»	885.889	KL 0.336	3.061
Idem	22083	»	779.557			Idem	39478	»	886.010		35.939
Idem	22084	45 UC	779.558		35.610	Idem	39479	»	886.141		40.006
Idem	22085	45 UL	779.559		B 4.565	Idem	39480	»	886.473		52.202
	à		à			Idem	39481	»	886.532		35.939
Idem	22126	»	779.600			Idem	39482	»	887.193		40.813
Idem	22127	45 U	779.601	KOI 58	B 2.701	Idem	39483	»	887.194		40.813
Idem	22128	45 UL	779.602		B 4.565	Idem	39484	»	887.196		30.956
	à		à			Idem	39485	»	887.868	KZ 0.159	9.255
Idem	22163	»	779.637			Idem	39486	»	888.080		30.956
Idem	22164	P 45	779.638	SK 01.685	B 2.643	Idem	39487	»	888.111		40.643
Idem	22165	45 UL	779.639		B 4.565	Idem	39488	»	888.138	KL 01.896	B 5.021
	à		à			Idem	39489	»	888.985	KK 1.852	8.376
Idem	23072	»	780.546			Idem	39490	»	889.480		B 2.701
Idem	23073	45	780.547	9 B 01.052	48.029	Idem	39491	»	889.660		3.037
Idem	23074	45 UL	780.548		B 4.565	Idem	39492	»	889.704	KZ 01.840	45.109
	à		à			Idem	39493	»	889.884		38.167
Idem	23105	»	780.579			Idem	39494	»	889.887		38.167
Idem	23106	P 45	780.580		41.454	Idem	39495	»	889.888		38.167

VEHICULES AUTOMOBILES

АВТОТРАНСПОРТНЫЕ СРЕДСТВА

MOTOR VEHICLES

AUTOFahrzeuge

MARQUE	N° de classement	Type	N° du châssis	N° du moteur	N° du dossier	MARQUE	N° de classement	Type	N° du châssis	N° du moteur	N° du dossier
CITROEN						CITROEN					
Véhicules industriels	39496		889.904	889.904	45.963	Véhicules industriels	39537	C 4 VIII	930.024		35.939
Idem	39497		889.985	KD 232	40.813	Idem	39538	»	930.710	C 03.199	52.021
Idem	39498	500 DI	890.008	800.236	1.244	Idem	39539	11 TUTA	950.072		35.610
Idem	39499	»	890.017		49.496	Idem	39540	»	950.075		35.610
Idem	39500	»	890.107		46.461	Idem	39541	»	950.257		35.610
Idem	39501	»	890.120		30.956	Idem	39542	»	950.424		37.119
Idem	39502	»	890 208		35.065	Idem	39543	»	950.450		47.737
Idem	39503	»	890 223		43.661	Idem	39544	»	951.168	TZ 0.727	31.126
Idem	39504	»	890.240	KD 00.352	46.406	Idem	39545	»	951.225		41.813
Idem	39505	»	890.362	516	6.219	Idem	39546	»	951.325	TZ 1.069	42.019
Idem	39506	»	890.432		31.637	Idem	39547	»	951.361	TZ 1.215	41.537
Idem	39507	»	890.459		50.642	Idem	39548	»	951.438		54.565
Idem	39508	»	890.473		48.175	Idem	39549	»	951.620		38.149
Idem	39509	7 TUTA	900.064	TB 98	36.952	Idem	39550	»	951.625		35.464
Idem	39510		900.189	IB 00.123	37.982	Idem	39551	»	951.658		41.819
Idem	39511	C 4 IX	903.567	D 10.297	51.375	Idem	39552	45 GS	955.024	000.109	55.910
Idem	39512	»	904.177		49.754	Idem	39553	AGP 1	956.186	17.330	31.023
Idem	39513	»	905.128		35.440	Idem	39554			TC 32/52	B 3.570
Idem	39514	»	905.570	250.034	38.326	Idem	39555	11 U		GC 0.630	36.232
Idem	39515	»	905.615	11.790	10.420	Idem	39556			SB 982	B 3.570
Idem	39516	»	905.684		B 4.887	Idem	39557	23 U		1.171	B 4.997
Idem	39517	»	906.125		B 378	Idem	39558	45		1.703 P 38	34.915
Idem	39518	»	906.552	11.313	1.449	Idem	39559	CGG 1		02.046	B 3.012 A
Idem	39519	»	906.932	63.148	48.170	Idem	39560	23 U		3.093	B 4.997
Idem	39520	»	908.493		7.452	Idem	39561			CTO 3.239	8.578
Idem	39521	»	908.644	410.993	45.141	Idem	39562	B 2		3.579 CB	5.341
Idem	39522	»	909.432		42.950	Idem	39563			FB 3.811	B 4.345
Idem	39523	»	909.473	K 110.96	49.751	Idem	39564	11 BL		DY 4.144	41.247
Idem	39524	»	909.567	H 11.598	39.891	Idem	39565	P 45		005.250	53.913
Idem	39525	»	911.057		48.197	Idem	39566	7 UB		20.011	B 3.831
Idem	39526	»	911.137		46.472	Idem	39567			28.030	B 4.572
Idem	39527	»	911.697		46.362	Idem	39568			34.377	B 20
Idem	39528	»	912.374	10.822	35.265	Idem	39569			513.456	B 116
Idem	39529	»	913.369	E 3.241	51.236	Idem	39570				B 3.570
Idem	39530	»	913.605		44.911	Idem	39571				4.146
Idem	39531	»	913.643	L 11.873	1.090	Idem	39572				B 2.701
Idem	39532	»	913.657	K 11.889	6.154	Idem	39573				35.998
Idem	39533	»	914.969	F 10.160	51.135	Idem	39574	P 45			B 2.738
Idem	39534	»	916.188	A 11.015	1.916	Idem	39575				46.075
Idem	39535	»	917.311	A 11.436	8.257	Idem	39576				B 3.570
Idem	39536	»	921.221		18.143	Idem	39577				B 3.570

VEHICULES AUTOMOBILES

АВТОТРАНСПОРТНЫЕ СРЕДСТВА

MOTOR VEHICLES

AUTOFahrzeuge

MARQUE	N° de classement	Type	N° du châssis	N° du moteur	N° du dossier	MARQUE	N° de classement	Type	N° du châssis	N° du moteur	N° du dossier
CITROËN						CITROËN					
Véhicules industriels .	39578				B 4.572	Véhicules industriels .	39619	U 23			B 3.570
Idem	39579				B 2.701	Idem	39620	»			»
Idem	39580				B 3.570	Idem	39621	»			B 4.572
Idem	39581	C 4 G 1			B 378	Idem	39622	»			B 4.997
Idem	39582	11 B			B 4.572	Idem	39623	»			»
Idem	39583	B 2			689	Idem	39624	»			»
Idem	39584	»			4.560	Idem	39625	»			»
Idem	39585	B 14			9.266	Idem	39626	»			»
Idem	39586	»			3.136	Idem	39627	»			»
Idem	39587	»			5.765	Idem	39628	»			»
Idem	39588	»			B 3.831	Idem	39629	»			»
Idem	39589	C 4			B 3.570	Idem	39630	»			»
Idem	39590	»			»	Idem	39631	»			»
Idem	39591	»			2.973	Idem	39632	»			»
Idem	39592	»			B 20	Idem	39633	23			B 3.570
Idem	39593	»			B 4.572	Idem	39634	P 32			»
Idem	39594	C 4 F			»	Idem	39635	»			»
Idem	39595	C 4 F 1			1.927	Idem	39636	»			»
Idem	39596	C 4 G 1			B 2.701	Idem	39637	»			»
Idem	39597	C 6 G 1			B 2.701	Idem	39638	32 U			»
Idem	39598	»			»	Idem	39639	P 45			»
Idem	39599	C 6			B 20	Idem	39640	»			»
Idem	39600	CG 6			»	Idem	39641	»			»
Idem	39601	C 6			B 3.570	Idem	39642	»			B 2.716
Idem	39602	CF 7			B 3.831	Idem	39643	»			B 1.943
Idem	39603	11			B 3.570	Idem	39644	»			B 20
Idem	39604	»			»	Idem	39645	11 L			»
Idem	39605	»			»	Idem	39646	»			B 2.701
Idem	39606	»			»	Idem	39647	»			»
Idem	39607	»			»	Idem	39648	»			»
Idem	39608	23 LU			B 4.759	Idem	39649	»			»
Idem	39609	23 U			B 4.737	Idem	39650	»			1.041
Idem	39610	»			B 4.751	Idem	39651	»			4.243
Idem	39611	»			B 4.792	Idem	39652	»			B 1.943
Idem	39612	N 132			B 2.701	Idem	39653	»			4.934
Idem	39613	11			B 3.570	Idem	39654	»			10.548
Idem	39614	»			»	Idem	39655	»			B 1.943
Idem	39615	U 23			»	Idem	39656	»			4.870
Idem	39616	»			»	Idem	39657	»			B 3.831
Idem	39617	»			»	Idem	39658	»			B 2.716
Idem	39618	»			»	Idem	39659	»			B 2.701

VEHICULES AUTOMOBILES

АВТОТРАНСПОРТНЫЕ СРЕДСТВА

MOTOR VEHICLES

AUTOFAHRZEUGE

MARQUE	N° de classement	Type	N° du châssis	N° du moteur	N° du dossier	MARQUE	N° de classement	Type	N° du châssis	N° du moteur	N° du dossier
CITROEN						CITROËN					
Véhicules industriels	39660	11 B			B 4.572	Voitures de tourisme	39700	7 A	4.035	F 903.489	38.167
Idem	39661				B 1.943	Idem	39701	7 C	4.074		B 4.997
Idem	39662				B 3.831	Idem	39702	7 A	4.190		38.490
Idem	39663				B 3.831	Idem	39703	»	4.198		53.050
Idem	39664				B 3.570	Idem	39704	»	4.286		55.057
Idem	39665				B 3.831	Idem	39705	»	4.459	FC 3.000	41.245
Idem	39666				B 1.943	Idem	39706	»	4.492		55.093
Idem	39667				B 1.943	Idem	39707	»	4.581	DF 3.976	38.027
Idem	39668				B 3.831	Idem	39708	»	4.976	BG 00.145	52.022
Idem	39669				49.391	Idem	39709	»	4.997		30.267
CITROËN											
Voitures de tourisme	39670	C 4	00.421		B 3.752	Idem	39710	»	5.044	800.827	2.718
Idem	39671	C 6	550		42.928	Idem	39711	»	5.056		48.203
Idem	39672	»	663	0.074.823	109	Idem	39712	C 4	5.089	3.002	32.297
Idem	39673	C 4	676		41.632	Idem	39713	»	5.600		33.226
Idem	39674	C 6	766	27.062	B 2.701	Idem	39714	7 A	5.934		37.874
Idem	39675	7 A	AH 0.920	72.933	B 4.345	Idem	39715	C 4 G	6.001	F 08.081	54.660
Idem	39676	11 B	969	969	B 4.997	Idem	39716	»	6.258	K 006.399	841
Idem	39677	C 4	1.043		48.312	Idem	39717	C 4	6.338		35.588
Idem	39678	»	FV 01.081		51.340	Idem	39718	7 A	6.469	PC 00.674	51.265
Idem	39679	C 6	ED 1.293	DD 03.679	38.167	Idem	39719	C 4	6.925	30.131	B 2.701
Idem	39680	»	1.360	076.186	5	Idem	39720	C 3	7.064		470
Idem	39681	C 4	1.536	25.861	5.886	Idem	39721	C 4	7.219		2.752
Idem	39682	»	1.600	K 17.773	47.080	Idem	39722	C 3	7.323		35.854
Idem	39683	»	EP 1.835	MPZ 04.336	47.080	Idem	39723	C 4	7.684	0.730	36.949
Idem	39684	»	AZ 2.224	FIO 1.676	52.643	Idem	39724	»	8.103		38.371
Idem	39685	7 A	2.231	7.434	53.720	Idem	39725	C 6	8.127	1.608	285
Idem	39686	»	02.267	204.200	B 3.752	Idem	39726	C 4	8.539	32.752	55.648
Idem	39687	»	2.649	BM 425	41.247	Idem	39727	C 6	8.726	36.795	34.459
Idem	39688	C 4	2.712	31.527	282	Idem	39728	»	9.320	36.551	54.336
Idem	39689	»	02.722	800.089	B 3.752	Idem	39729	B 3	9.601		854
Idem	39690	»	2.781	29.684	47.904	Idem	39730	C 6	10.340	37.223	B 3.752
Idem	39691	»	2.842	27.580	48.375	Idem	39731	7 B	10.428		53.897
Idem	39692	»	2.952	28.741	25	Idem	39732	»	10.429	0.348 BK	46.592
Idem	39693	»	2.994		54.945	Idem	39733	»	10.507		48.556
Idem	39694	7	3.324		11.462	Idem	39734	C 3	10.657	10.657	765
Idem	39695	7 A	3.361	BG 455	51.813	Idem	39735	7 B	10.710		47.235
Idem	39696	7 C	3.424	3 G 00.738	55.662	Idem	39736	C 4	10.921		54.821
Idem	39697	C 6	3.606	31.422	141	Idem	39737	»	10.958	39.918	38.614
Idem	39698	C 4	3.885	27.287	50.941	Idem	39738	»	11.534		50.192
Idem	39699	7 A	4.000		48.213	Idem	39739	7 B	11.717		37.966
						Idem	39740	»	11.841		43.385

VEHICULES AUTOMOBILES

АВТОТРАНСПОРТНЫЕ СРЕДСТВА

MOTOR VEHICLES

AUTOFahrZEUGE

MARQUE	N° de classement	Type	N° du châssis	N° du moteur	N° du dossier	MARQUE	N° de classement	Type	N° du châssis	N° du moteur	N° du dossier
CITROEN						CITROEN					
Voitures de tourisme	39741	7 B	11.858		42.399	Voitures de tourisme	39782	7 B	17.937	BX 0.794	50.961
Idem	39742	»	11.922		31.219	Idem	39783	»	18.207		39.617
Idem	39743	»	12.065		48.326	Idem	39784	»	18.344		46.676
Idem	39744	»	12.103		49.739	Idem	39785	C 4	18.393	44.474	45.112
Idem	39745	»	A. J. 12.119	2.580 DR	B 4.345	Idem	39786	7 B	18.529	BR 415	43.380
Idem	39746	C 4	12.128	36.573	43.550	Idem	39787	»	18.533	BR 676	52.150
Idem	39747	C 3	12.244		49.991	Idem	39788	C 4	19.052	28.097	51.329
Idem	39748	7 B	12.303		37.255	Idem	39789	7 B	19.469		51.723
Idem	39749	»	13.332		36.826	Idem	39790	»	19.694	21.920 VA	2.024
Idem	39750	»	13.592		46.192	Idem	39791	7 S P	20.082		49.602
Idem	39751	»	14.049	9.847 BT	1.025	Idem	39792	»	K 20.357		41.428
Idem	39752	C 3	14.053		35.489	Idem	39793	»	20.798		42.044
Idem	39753	C 6 E	14.063		51.728	Idem	39794	»	21.051		3.951
Idem	39754	C 3	14.066	5.590 C	8.304	Idem	39795	»	21.070		39.888
Idem	39755	C	14.325	38.996	45.780	Idem	39796	»	21.104		48.446
Idem	39756	C 4	14.355	39.253	1.728	Idem	39797	»	21.987		35.728
Idem	39757	7 B	14.585 K		2.083	Idem	39798	C 4	25.379	CC 03.087	688
Idem	39758	»	14.689	0.363 BT	49.709	Idem	39799	»	25.900		B 3.752
Idem	39759	»	B 14.722	0.351 BR	49.299	Idem	39800	»	26.473	40.056	34.118
Idem	39760	»	14.742	633	3.204	Idem	39801	»	26.490	FP 3.248	18.159
Idem	39761	C 3	14.798		46.595	Idem	39802	»	26.882	53.185	51.489
Idem	39762	C 4	14.842	40.504	46.001	Idem	39803	»	27.041		42.635
Idem	39763	7 B	14.925		B 4.888	Idem	39804	»	28.077	53.604	55.544
Idem	39764	»	15.031		B 4.157	Idem	39805	»	29.506	57.635	769
Idem	39765	C 3	15.057		2.884	Idem	39806	»	29.515		52.836
Idem	39766	7 B	15.168	15.168	48.393	Idem	39807	B 2	30.168		37.500
Idem	39767	»	15.760	0.467	48.177	Idem	39808	C 4	30.744		52.992
Idem	39768	C 3	15.845		42.138	Idem	39809	»	31.181		1.847
Idem	39769	A R	16.205		B 2.740	Idem	39810	»	31.849	FG 2.342	54.158
Idem	39770	7 B	16.226	0.143 BX	1.414	Idem	39811	»	32.066		1.064
Idem	39771	»	16.369		1.063	Idem	39812	11 BL	AR 33.085	DL 05.314	B 4.997
Idem	39772	»	16.448	0.655 BK	49.522	Idem	39813	C 4	33.088	4.663	43.886
Idem	39773	»	16.562		52.094	Idem	39814	»	33.137		B 3.752
Idem	39774	C 4	16.600	40.388	49.317	Idem	39815	C 3	33.686		45.739
Idem	39775	7 B	17.158		2.722	Idem	39816	»	35.035	63.108	B 4.997
Idem	39776	C 6 E	17.184		48.376	Idem	39817	C 4	36.406	IIB 4 02.936	4.333
Idem	39777	C 4	17.514	25.777	39.834	Idem	39818	»	36.841		36.841
Idem	39778	»	17.617	12.038	38.998	Idem	39819	»	36.932	64.472	51.461
Idem	39779	7 B	17.650	0.944 RY	50.383	Idem	39820	»	37.445		39.455
Idem	39780	»	17.868		48.583	Idem	39821	»	37.833	814.030	11.762
Idem	39781	»	17.886	724 BY	51.421	Idem	39822	»	V 39.005	DW 6.962	46.573

VEHICULES AUTOMOBILES

АВТОТРАНСПОРТНЫЕ СРЕДСТВА

MOTOR VEHICLES

AUTOFAHRZEUGE

MARQUE	N° de classement	Type	N° du châssis	N° du moteur	N° du dossier	MARQUE	N° de classement	Type	N° du châssis	N° du moteur	N° du dossier
CITROËN						CITROËN					
Voitures de tourisme	39823	C 4	39.136	68.820	B 3.752	Voitures de tourisme	39864	7 C	53.803		46.712
Idem	39824	»	39.209	65.419	37.433	Idem	39865	»	53.848		B 2.701
Idem	39825	»	39.586	DB 05.196	31.238	Idem	39866	»	54.106		33.712
Idem	39826	B 2	40.466		31.724	Idem	39867	C 4	54.115		B 3.752
Idem	39827	C 4	40.470		39.084	Idem	39868	»	54.169		48.248
Idem	39828	»	41.854	D 605.523	1.659	Idem	39869	7 C	54.172		52.293
Idem	39829	»	42.578	70.281	5.242	Idem	39870	C 6 F	54.304		1.040
Idem	39830	»	42.858		B 1.943	Idem	39871	C 4	54.367	71.987	51.207
Idem	39831	»	42.948	70.778	34.183	Idem	39872	C 3	54.458	155.607	51.322
Idem	39832	»	43.174		55.167	Idem	39873	7 C	54.679	FH 0.155	48.772
Idem	39833	»	43.181		39.656	Idem	39874	C 4	54.835	82.472	44.454
Idem	39834	»	43.383	FS 1.475	33.308	Idem	39875	7 C	54.856	FH 0.164	55.381
Idem	39835	»	43.397		38.376	Idem	39876	C 3	55.001		3.709
Idem	39836	»	43.670		31.398	Idem	39877	»	55.436		52.482
Idem	39837	11 BL	44.126 R	DK 07.414	B 4.997	Idem	39878	C 6 F	55.461		33.555
Idem	39838	C 4	44.195	AR 4/796	37.972	Idem	39879	7 C	55.523		42.426
Idem	39839	C 3	44.987		7.003	Idem	39880	»	55.570		49.804
Idem	39840	C 4	45.006		37.119	Idem	39881	»	55.644		45.139
Idem	39841	»	45.122	DF 8.566	41.075	Idem	39882	»	56.064		35.147
Idem	39842	B 2	45.603		2.302	Idem	39883	C 6 F	56.427	53.563	B 5.021
Idem	39843	C 4	46.663	63.286	41.984	Idem	39884	»	56.499		31.186
Idem	39844	C 3	47.044	VA 48.886	4.305	Idem	39885	C 4	56.596		50.532
Idem	39845	C 4	47.807		51.268	Idem	39886	»	56.991	FM 5.016	41.245
Idem	39846	»	48.530	78.298	48.209	Idem	39887	7 C	57.015		31.873
Idem	39847	»	49.508	75.485	48.165	Idem	39888	»	57.033		36.935
Idem	39848	C 6 F	50.297		31.708	Idem	39889	»	57.089		39.471
Idem	39849	7 C	50.802	FB 0.198	297	Idem	39890	»	57.149		48.293
Idem	39850	C 6 F	51.168	44.499	51.485	Idem	39891	C 6 F	57.160	55.364	41.247
Idem	39851	»	51.652	D 58.290	37.119	Idem	39892	C 4	57.534	87.305	49.778
Idem	39852	7 C	51.695	FF 0.141	49.356	Idem	39893	C 6 F	58.095		31.420
Idem	39853	C 6 F	51.827		36.047	Idem	39894	7 C	58.254		49.832
Idem	39854	»	51.894	046.948	42.544	Idem	39895	C 6 F	58.637	57.257	47.534
Idem	39855	»	52.123		33.555	Idem	39896	7 C	58.771	PN 0.638	40.904
Idem	39856	7 C	52.547	170.381	1.652	Idem	39897	»	58.889		49.716
Idem	39857	C 4	52.590	76.566	36.226	Idem	39898	C 4	59.078	82.062	46.783
Idem	39858	C 6 F	52.735		31.373	Idem	39899	7 C	59.169	FX 242	46.846
Idem	39859	»	52.780	45.558	41.613	Idem	39900	»	59.208	FL 0.407	51.085
Idem	39860	7 C	53.036		35.598	Idem	39901	»	59.255		52.966
Idem	39861	B 2	53.493		272	Idem	39902	»	59.318	FX 0.255	B 5.021
Idem	39862	C 4	53.498		41.653	Idem	39903	»	59.543		42.880
Idem	39863	7 C	53.547	F 70.831	1.652	Idem	39904	»	59.590		1.380

VEHICULES AUTOMOBILES

АВТОТРАНСПОРТНЫЕ СРЕДСТВА

MOTOR VEHICLES

AUTOFahrzeuge

MARQUE	N° de classement	Type	N° du châssis	N° du moteur	N° du dossier	MARQUE	N° de classement	Type	N° du châssis	N° du moteur	N° du dossier
CITROEN						CITROEN					
Voitures de tourisme	39905	C 4	60.005		8.396	Voitures de tourisme	39946	B 2	64.931	2.392	18.099
Idem	39906	»	60.017		3.324	Idem	39947	C 4	65.254		42.007
Idem	39907	C 6 F	60.308	4	46.780	Idem	39948	7 C	65.320	FJ 358	51.113
Idem	39908	»	60.391		41.246	Idem	39949	»	65.755		45.852
Idem	39909	C 4	60.616	92.248	42.625	Idem	39950	»	65.994	FQ 690	2.460
Idem	39910	C 6 F	60.637	50.760	44.418	Idem	39951	»	66.044	FQ 738	46.551
Idem	39911	C 4	60.711		42.888	Idem	39952	»	66.166	FR 327	40.783
Idem	39912	C 3	60.854		1.304	Idem	39953	C 4	66.300	101.395	9.247
Idem	39913	7 C	60.862		48.320	Idem	39954	7 C	66.631		47.788
Idem	39914	»	61.157	FZ 453	49.476	Idem	39955	»	66.665	FR 919	36.154
Idem	39915	»	61.332	61.332	46.982	Idem	39956	»	66.733		43.680
Idem	39916	C 6 F	61.498		51.734	Idem	39957	»	66.852	1.482	38.167
Idem	39917	»	61.658		11.099	Idem	39958	»	66.900		52.140
Idem	39918	7 C	61.812	FV 209	48.041	Idem	39959	»	67.103	FT 140	49.847
Idem	39919	C 6 F	62.112		B 2.701	Idem	39960	C 4	67.462		B 2.701
Idem	39920	7 C	62.254		47.759	Idem	39961	7 C	67.530	FR 856	38.688
Idem	39921	B 2	62.600		51.378	Idem	39962	»	67.698		36.661
Idem	39922	C 4	62.608	FS 746	45.053	Idem	39963	C 4	67.804		38.167
Idem	39923	7 C	62.667	FP 908	51.362	Idem	39964	7 C	67.913		46.807
Idem	39924	B 2	62.729		37.500	Idem	39965	B 2	68.010		1.193
Idem	39925	7 C	62.763	FS 819	55.072	Idem	39966	C 3	68.193		51.728
Idem	39926	»	62.789	FB 1.381	43.724	Idem	39967	7 C	68.693	FB 1.043	40.781
Idem	39927	C 6 F	63.022		49.258	Idem	39968	»	68.727	FB 1.478	6.116
Idem	39928	7 C	63.023	F 300.992	38.959	Idem	39969	»	69.094	FS 450	51.162
Idem	39929	C 6 F	63.293		54.561	Idem	39970	»	69.427		46.262
Idem	39930	C 4	63.325		50.270	Idem	39971	C 3	69.444		55.179
Idem	39931	7 C	63.526		48.326	Idem	39972	»	69.508		6.603
Idem	39932	»	63.865	FP 812	49.570	Idem	39973	7 C	69.798	FB 1.722	50.450
Idem	39933	C 6 F	63.959	210.215	39.834	Idem	39974	C 6 F	70.127		38.420
Idem	39934	»	63.989		48.287	Idem	39975	7 C	70.275		49.520
Idem	39935	»	64.030		45.668	Idem	39976	»	70.544		48.241
Idem	39936	C 6 F	64.161		B 378	Idem	39977	»	70.559	FC 1.565	56.169
Idem	39937	7 C	64.171	FX 775	41.302	Idem	39978	B 2	70.704	1.848	618
Idem	39938	»	64.386		49.855	Idem	39979	C 4	70.883	FL 1.782	55.953
Idem	39939	C 4	64.389		51.392	Idem	39980	7 C	70.893		44.078
Idem	39940	»	64.449		12.073	Idem	39981	»	71.033	FD 1.100	50.133
Idem	39941	»	64.450		47.385	Idem	39982	C 6 F	71.084	89.851	B 3.752
Idem	39942	7 C	64.643		33.367	Idem	39983	7 C	71.125		56.262
Idem	39943	C 4	64.697		43.802	Idem	39984	»	71.497	FC 494	46.888
Idem	39944	»	64.706	195.100	51.370	Idem	39985	C 4	71.777		50.602
Idem	39945	7 C	64.877	FG 006	55.090	Idem	39986	7 C	71.793		52.398

VEHICULES AUTOMOBILES

АВТОТРАНСПОРТНЫЕ СРЕДСТВА

MOTOR VEHICLES

AUTOFahrZEUGE

MARQUE	N° de classement	Type	N° du châssis	N° du moteur	N° du dossier	MARQUE	N° de classement	Type	N° du châssis	N° du moteur	N° du dossier
CITROËN						CITROËN					
Voitures de tourisme	39987	C 6 F	72.028		34.194	Voitures de tourisme	40028	7 C	78.397		37.931
Idem	39988	C 3	72.213	A 76.518	40.953	Idem	40029	C 4	78.938	450.456	B 3.752
Idem	39989	C 4	72.217		45.686	Idem	40030	B 2	79.273	1.555	51.520
Idem	39990	»	72.328	106.725	48.161	Idem	40031	7 C	80.301	FP 1.252	46.959
Idem	39991	B 2	72.503	B 1.875 XB	55.946	Idem	40032	»	80.410	141.251	49.263
Idem	39992	7 C	72.538	FG 1.600	46.396	Idem	40033	C 4	80.450		36.232
Idem	39993	C 6 F	72.602		15.830	Idem	40034	7 C	80.820		35.324
Idem	39994	7 C	72.777		B 3.172	Idem	40035	»	81.046	F 91.198	42.468
Idem	39995	C 6 F	72.988		52.573	Idem	40036	»	81.561	FQ 01.638	41.247
Idem	39996	»	72.993		B 3.752	Idem	40037	»	81.620	04.889	2.777
Idem	39997	»	73.261		35.360	Idem	40038	»	81.967	FRO 1.082	36.459
Idem	39998	7 C	73.469	FD 1.584	50.568	Idem	40039	»	82.014		45.129
Idem	39999	»	73.519		27.160	Idem	40040	»	82.234		39.850
Idem	40000	C 6 F	73.616		48.231	Idem	40041	»	82.271	FX 1.850	45.209
Idem	40001	7 C	74.017		34.627	Idem	40042	»	82.684	6 D 1.227	48.268
Idem	40002	»	74.021	EJ 1.153	55.922	Idem	40043	»	82.755		53.284
Idem	40003	C 6 F	74.546		43.390	Idem	40044	»	82.795		55.238
Idem	40004	7 C	74.776		55.290	Idem	40045	C 4	82.901		43.615
Idem	40005	C 6 F	74.845		33.703	Idem	40046	7 C	82.921		44.480
Idem	40006	7 C	74.880		54.674	Idem	40047	C 4	82.982		40.780
Idem	40007	C 4	74.888		B 4.997	Idem	40048	7 C	83.474	01.629	48.276
Idem	40008	7 C	74.930	1.092 FK	37.910	Idem	40049	»	83.604		49.993
Idem	40009	»	75.135		1.229	Idem	40050	»	83.650	FS 01.869	52.151
Idem	40010	C 6 F	75.424		38.258	Idem	40051	»	83.745	FT 1.550	46.358
Idem	40011	7 C	75.575		37.112	Idem	40052	C 4	83.799		4.835
Idem	40012	»	76.233		43.905	Idem	40053	7 C	83.945		41.655
Idem	40013	C 4	76.259		7.449	Idem	40054	»	84.032		44.673
Idem	40014	7 C	76.459	FLO 1.317	38.909	Idem	40055	»	84.069	AQ 72.628	B 116
Idem	40015	»	76.778		50.571	Idem	40056	»	84.070		51.074
Idem	40016	C 4	76.929		B 2.701	Idem	40057	B 2	84.112		B 2.701
Idem	40017	7 C	77.041		42.002	Idem	40058	7 C	84.295		46.477
Idem	40018	»	77.298		31.130	Idem	40059	»	84.454	FNO 1.477	52.659
Idem	40019	»	77.520		43.431	Idem	40060	»	84.497		48.339
Idem	40020	»	77.553	77.553	39.226	Idem	40061	C 4	84.758		52.595
Idem	40021	»	77.596	BM 1.935	30.309	Idem	40062	7 C	84.762		52.236
Idem	40022	C 6 F	77.711	785	B 2.701	Idem	40063	C 4	84.791		37.655
Idem	40023	7 C	77.811		B 4.997	Idem	40064	7 C	84.811	DZ 1.772	33.469
Idem	40024	»	77.835		53.737	Idem	40065	»	84.913		53.572
Idem	40025	7 C	77.838		37.608	Idem	40066	»	84.989	FTO 1.889	50.224
Idem	40026	»	77.936	EXO 2.249-4	B 378	Idem	40067	»	85.347		47.766
Idem	40027	»	78.245		37.168	Idem	40068	C 4	85.383		48.089

VEHICULES AUTOMOBILES

АВТОТРАНСПОРТНЫЕ СРЕДСТВА

MOTOR VEHICLES

AUTOFahrzeuge

MARQUE	N° de classement	Type	N° du châssis	N° du moteur	N° du dossier	MARQUE	N° de classement	Type	N° du châssis	N° du moteur	N° du dossier
CITROËN						CITROËN					
Voitures de tourisme	40069	7 C	85.452		48.214	Voitures de tourisme	40109	7 C	90.220		48.343
Idem	40070	»	85.515	FV 01.233	47.368	Idem	40110	»	90.285		49.535
Idem	40071	»	85.842		51.314	Idem	40111	7 C	90.380	TC 2.144	41.788
Idem	40072	»	85.909	FV 1.147	49.841	Idem	40112	»	90.633		37.499
Idem	40073	C 4	85.993	121.508	55.241	Idem	40113	»	90.724	5 C 2.313	55.572
Idem	40074	7 C	86.283		38.989	Idem	40114	»	90.918		49.561
Idem	40075	»	86.320		47.756	Idem	40115	»	90.948		43.399
Idem	40076	»	86.442	FW 01.367	51.179	Idem	40116	»	91.026	2.541	55.921
Idem	40077	C 4	86.485		3.481	Idem	40117	»	91.121		40.097
Idem	40078	7 C	86.494		35.254	Idem	40118	»	91.243	FG 2.001	37.968
Idem	40079	»	86.514	FT 1.585	51.529	Idem	40119	C 4	91.329		41.637
Idem	40080		87.043		6.048	Idem	40120	7 C	91.545	F 62.060	37.828
Idem	40081	B 2	87.155	B 192	51.474	Idem	40121	»	91.597	FG 02.339	39.466
Idem	40082	7 C	87.163		3.251	Idem	40122	»	91.691	FH 2.104	31.017
Idem	40083	C 4	87.177		38.877	Idem	40123	»	91.698	304	37.701
Idem	40084	7 C	87.349	FW 1.827	49.352	Idem	40124	»	91.787		55.339
Idem	40085	»	87.463	FB 02.211	51.420	Idem	40125	»	91.835	FG 2.512	46.606
Idem	40086	»	87.565		48.450	Idem	40126	C 4	91.860	129.920	52.121
Idem	40087	»	87.587	FZ 04.318	49.534	Idem	40127	»	92.434		39.980
Idem	40088	»	87.788	FZ 01.545	51.230	Idem	40128	»	92.484	122.575	51.282
Idem	40089	»	87.992	87.992	42.666	Idem	40129	7 C	92.692	FZ 01.969	51.120
Idem	40090	»	88.062	FZ 01.810	41.247	Idem	40130	»	92.721	PG 02.984	46.372
Idem	40091	»	88.104		38.050	Idem	40131	»	92.773		49.030
Idem	40092	»	88.175	01.588	38.167	Idem	40132	»	92.893		39.529
Idem	40093	»	88.435	FX 01.033	B 4.997	Idem	40133	»	93.093	FF 02.905	198
Idem	40094	»	89.052		40.697	Idem	40134	»	93.321		30.900
Idem	40095	»	89.060		47.540	Idem	40135	C 4	93.325		34.332
Idem	40096	»	89.078		41.792	Idem	40136	7 C	93.510	FH 02.364	47.569
Idem	40097	»	089.098		B 2.701	Idem	40137	»	93.594	FF 2.292	51.214
Idem	40098	C 4	89.202		38.533	Idem	40138	»	93.657		37.931
Idem	40099	7 C	89.312		41.862	Idem	40139	»	93.687	FH 2.693	41.247
Idem	40100	»	89.313	FB 2.143	31.725	Idem	40140	C 4	93.706	131.128	43.566
Idem	40101	»	89.346	FB 2.602	51.729	Idem	40141	»	93.772	H 028.92	B 3.752
Idem	40102	»	89.490	FB 02.286	51.412	Idem	40142	7 C	93.845	FNO 2.517	50.603
Idem	40103	»	89.512	02.737	38.167	Idem	40143	»	93.866	FHO 2.766	B 3.012 A
Idem	40104	C 4	89.600		1.400	Idem	40144	C 4	94.268	129.477	34.688
Idem	40105	7 C	89.734		55.077	Idem	40145	7 C	94.774		41.792
Idem	40106	»	89.945	B 02.492	46.401	Idem	40146	C 4	94.777		49.568
Idem	40107	»	90.157	FX 1.907	43.314	Idem	40147	7 C	95.125		39.450
Idem	40108	»	90.164	FB 02.768	3.421	Idem	40148	»	95.351		36.746

VEHICULES AUTOMOBILES

АВТОТРАНСПОРТНЫЕ СРЕДСТВА

MOTOR VEHICLES

AUTOFahrzeuge

MARQUE	N° de classement	Type	N° du châssis	N° du moteur	N° du dossier	MARQUE	N° de classement	Type	N° du châssis	N° du moteur	N° du dossier
CITROËN											
Voitures de tourisme	40149	7 C	95.581	01.944	38.167	Voitures de tourisme	40189	7 C	99.535	FS 02.693	49.003
Idem	40150	»	95.605	FH 02.929	41.424	Idem	40190	»	99.718		34.263
Idem	40151	C 4	95.766	131.474	55.930	Idem	40191	»	99.910	AC 3.326	36.299
Idem	40152	7 C	95.917	FK 2.277	B 4.997	Idem	40192	»	99.954	02.271	38.167
Idem	40153	»	95.943	FL 2.105	34.543	Idem	40193	11 A	100.477		44.475
Idem	40154	»	95.951		54.163	Idem	40194	C 4 G	101.009		40.787
Idem	40155	»	96.027		33.605	Idem	40195	»	101.181		46.861
Idem	40156	»	96.037	FK 02.054	35.156	Idem	40196	»	101.455		55.268
Idem	40157	»	96.186	FL 2.615	56.143	Idem	40197	11 A	101.618	D 6.697	46.445
Idem	40158	»	96.403	FL 2.709	49.389	Idem	40198	»	101.645	DN 0.793	51.505
Idem	40159	C 4	96.446	FL 2.733	37.860	Idem	40199	C 3	102.193		9.101
Idem	40160	7 C	96.533		43.722	Idem	40200	11 A	102.352		43.946
Idem	40161	»	96.788	2.443	48.282	Idem	40201	C 4	102.573	10.573	46.680
Idem	40162	»	96.987		34.449	Idem	40202	11	102.587		24
Idem	40163	C 4	97.008	450.270	49.175	Idem	40203	C 4	102.734	141.210	6.208
Idem	40164	7 C	97.027	97.027	8.765	Idem	40204	»	102.738		6
Idem	40165	C 4	97.043	127.323	51.469	Idem	40205	»	102.766	102.766	3.291
Idem	40166	»	97.122	22.569	33.032	Idem	40206	11 A	102.854	1.301-MA 8	139
Idem	40167	7 C	97.148	FL 2.760	41.247	Idem	40207	C 4	102.941		33.138
Idem	40168	»	97.192		38.167	Idem	40208	C 3	103.567		42.847
Idem	40169	C 4	97.271		4.298	Idem	40209	11 A	103.945	ED 0.833	35.520
Idem	40170	»	97.292		35.504	Idem	40210	»	103.985		45.110
Idem	40171	7 C	97.445		55.083	Idem	40211		104.051		B 3.752
Idem	40172	»	97.479		49.410	Idem	40212	11 A	104.162	OK 064	53.798
Idem	40173	»	97.687		30.956	Idem	40213	C 3	104.295	57.904	1.280
Idem	40174	»	97.929	FP 2.194	52.697	Idem	40214	11 A	104.341	73.100	37.635
Idem	40175	»	98.396	FP 2.580	1.439	Idem	40215	B 2	104.599		61
Idem	40176	»	98.481	FP 2.278	39.467	Idem	40216	C 4	104.621		41.535
Idem	40177	»	98.576	530.394	B 4.997	Idem	40217	C 4 G	105.125		4.468
Idem	40178	»	98.637		B 378	Idem	40218	»	105.459	6.082	1.608
Idem	40179	»	98.703		47.748	Idem	40219	11 A	105.903	D 110.799	48.759
Idem	40180	C 4	98.719		46.025	Idem	40220	C 4	105.979		5.296
Idem	40181	7 C	98.877	FS 2.311	55.452	Idem	40221	»	106.034	143.455	42.842
Idem	40182	»	98.896		33.738	Idem	40222	»	106.092		7.448
Idem	40183	»	98.944	685.945	42.602	Idem	40223	11 A	106.142		55.024
Idem	40184	»	99.048	FS 02.201	49.732	Idem	40224	»	106.162	0.916	38.286
Idem	40185	»	99.199		41.811	Idem	40225	C 4	106.270		35.115
Idem	40186	C 4	99.347		39.930	Idem	40226	11 A	106.294		B 2.701
Idem	40187	7 C	99.390	FS 02.712	B 4.345	Idem	40227	»	106.384	DL 0.062	43.802
Idem	40188	»	99.400	FP 2.746	55.405	Idem	40228	C 4 G	106.401	14.585	2.083
						Idem	40229	11 A	106.556		50.708

VEHICULES AUTOMOBILES

АВТОТРАНСПОРТНЫЕ СРЕДСТВА

MOTOR VEHICLES

AUTOFahrzeuge

MARQUE	N° de classement	Type	N° du châssis	N° du moteur	N° du dossier	MARQUE	N° de classement	Type	N° du châssis	N° du moteur	N° du dossier
CITROËN						CITROËN					
Voitures de tourisme	40230	C 4	106.646	144.975	40.716	Voitures de tourisme	40270	11 A	111.645	DZ 166	31.676
Idem	40231	11 A	106.694		40.147	Idem	40271	C 4 G	111.706		B 4.345
Idem	40232	»	106.702	DHO 188	43.695	Idem	40272	C 4	111.918	148.651	52.977
Idem	40233	11 BL	106.703		B 4.997	Idem	40273	11 A	112.085		B 2.701
Idem	40234	C 4	107.062		36.255	Idem	40274	»	113.035		36.017
Idem	40235	11 A	107.450	DJ 0.378	49.474	Idem	40275	»	113.073	DZ 0.568	163
Idem	40236	»	107.536	D 00.708	50.363	Idem	40276	»	113.342		39.206
Idem	40237	»	107.552	DQ 0.490	37.757	Idem	40277	»	113.426	DZ 980	38.918
Idem	40238	C 4	107.592		4.696	Idem	40278	»	113.740		31.562
Idem	40239	11 A	107.850		33.690	Idem	40279	»	113.863	113.863	36.900
Idem	40240	C 4 G	107.924	144.830	1.763	Idem	40280	11 B	114.434	114.434	B 4.997
Idem	40241	»	107.931	4—4	B 2.744	Idem	40281	11 A	114.495	DG 1.794	47.144
Idem	40242	C 4	107.992		33.220	Idem	40282	11 B	114.701		B 4.997
Idem	40243	»	108.313		982	Idem	40283	11 A	114.743		48.329
Idem	40244	11 A	108.337		54.405	Idem	40284	»	114.773	DF 1.130	40.980
Idem	40245	C 4	108.351		38.338	Idem	40285	»	114.797	EL 0.299	53.553
Idem	40246	11 A	108.413		B 4.997	Idem	40286	»	115.120	DF 1.905	42.138
Idem	40247	C 4	108.433	144.902	2.674	Idem	40287	»	115.175	DG 01.715	7.171
Idem	40248	11 A	108.497		48.279	Idem	40288	»	115.393	DF 01.173	5.896
Idem	40249	C 4	108.618		3.540	Idem	40289	»	115.405	DP 1.014	53.895
Idem	40250	»	108.703		47.464	Idem	40290	»	115.452		39.599
Idem	40251	11 A	108.819	DF 0.253	51.285	Idem	40291	»	115.578	149.179	B 3.752
Idem	40252	C 4	108.952		47.980	Idem	40292	»	115.854	DH 01.012	1
Idem	40253	11 A	109.225	DT 0.399	41.869	Idem	40293	»	115.876	DF 1.881	53.374
Idem	40254	C 4 G	109.335		52.770	Idem	40294	»	115.961		31.707
Idem	40255	11 A	109.415		50.038	Idem	40295	B 2	116.016		51.269
Idem	40256	»	109.444	DW 19	45.962	Idem	40296	11 A	116.031		47.071
Idem	40257	»	109.472	DW 00.309	52.628	Idem	40297	»	116.178		42.914
Idem	40258	»	109.584		33.819	Idem	40298	»	116.223	DH 1.208	34.332
Idem	40259	C 4	109.987		46.920	Idem	40299	»	116.237		48.345
Idem	40260	»	110.272	149.298	40.957	Idem	40300	»	116.309		38.167
Idem	40261	11 A	110.346		51.946	Idem	40301	»	116.310		»
Idem	40262	»	110.869		48.294	Idem	40302	»	116.311		»
Idem	40263	»	111.193		49.268	Idem	40303	»	116.312		»
Idem	40264	»	111.211	D X 00.728	41.247	Idem	40304	»	116.330		40.406
Idem	40265	»	111.212	00.542 (DW)	41.247	Idem	40305	C 4	116.375	901	33.710
Idem	40266	»	111.334	D X 093	37.690	Idem	40306	11 A	116.665		49.243
Idem	40267	»	111.429		40.836	Idem	40307	»	116.958		B 4.997
Idem	40268	C 4	111.443		B 3.570	Idem	40308	»	116.975	DG 1.127	41.628
Idem	40269	11 A	111.497	0.487	35.998	Idem	40309	»	117.088	DH 01.776	33.523
						Idem	40310	»	117.140		43.313

VEHICULES AUTOMOBILES			АВТОТРАНСПОРТНЫЕ СРЕДСТВА			MOTOR VEHICLES			AUTOFAHRZEUGE		
MARQUE	N° de classement	Type	N° du châssis	N° du moteur	N° du dossier	MARQUE	N° de classement	Type	N° du châssis	N° du moteur	N° du dossier
CITROËN						CITROËN					
Voitures de tourisme	40311	11 A	117.314	DL 01.705	37.648	Voitures de tourisme	40349	11 B	120.733	DW 01.204	33.857
Idem	40312	11 B	117.365	DJ 4.263	B 4.997	Idem	40350	»	120.746		B 4.997
Idem	40313	11 A	117.560	151.986	1.041	Idem	40351	»	120.787		46.263
Idem	40314	11 B	118.047		B 3.570	Idem	40352	»	120.861		48.296
Idem	40315	»	118.156		51.624	Idem	40353	»	121.044		52.595
Idem	40316	C 4	118.274		43.883	Idem	40354	»	121.147	DW 1.226	35.059
Idem	40317	11 B	118.337		39.843	Idem	40355	»	121.461	DV 1.401	34.962
Idem	40318	C 4	118.458	OL 09.388	B 1.472	Idem	40356	»	121.875	DV 1.996	51.118
Idem	40319	11 B	118.482	DL 01.950	35.798	Idem	40357	»	121.876	121.876	37.713
Idem	40320	C 4	118.573	F 2.296	51.319	Idem	40358	»	121.935		53.759
Idem	40321	11 B	118.750	DM 01.267	44.661	Idem	40359	»	121.986	DU 1.900	37.146
Idem	40322	»	118.772	DM 1.103	46.377	Idem	40360	»	122.107		37.280
Idem	40323	»	118.941	01.870 DL	9.632	Idem	40361	»	122.179	BV 01.218	41.583
Idem	40324	»	118.950	DM 01.819	B 5.021	Idem	40362	11 BL	122.195	DV 04.735	B 4.997
Idem	40325	»	119.015		50.716	Idem	40363	11 B	122.660		B 4.997
Idem	40326	»	119.175		B 4.997	Idem	40364	»	122.720		49.578
Idem	40327	»	119.208	BN 01.974	42.867	Idem	40365	»	122.771	DX 1.607	36.737
Idem	40328	»	119.299		45.855	Idem	40366	»	122.987		B 2.701
Idem	40329	»	119.338	LDN 01.215	1.990	Idem	40367	»	123.026	DX 01.925	49.684
Idem	40330	»	119.339	DN 1.163	31.623	Idem	40368	»	123.409	DL 02.397	51.304
Idem	40331	»	119.350		41.247	Idem	40369	C 4	123.461	A 3.522	55.879
Idem	40332	»	119.429	DN 1.256	51.400	Idem	40370	11 B	123.821		55.199
Idem	40333	»	119.454	EK 146	B 4.997	Idem	40371	»	123.886		51.566
Idem	40334	11 B	119.568	DMO 1.487	35.998	Idem	40372	11 BL	123.900	DL 02.865	B 4.997
Idem	40335	»	119.738		51.956	Idem	40373	11 B	124.286		38.167
Idem	40336	»	119.800		39.071	Idem	40374	»	124.384	DJ 1.464	51.740
Idem	40337	»	119.827		51.801	Idem	40375	»	124.386		37.270
Idem	40338	»	119.876	119.876	B 4.997	Idem	40376	»	124.449		38.167
Idem	40339	C 4	120.009		38.389	Idem	40377	»	124.586	DY 1.586	40.154
Idem	40340	11 B	120.040		55.462	Idem	40378	»	124.686		41.792
Idem	40341		120.089	GM 00.319	B 4.997	Idem	40379	»	124.795	DY 01.768	50.801
Idem	40342	11 B	120.097		54.597	Idem	40380	»	124.848	DY 1.838	51.700
Idem	40343	»	120.186	DW 1.026	39.200	Idem	40381	»	124.970		39.353
Idem	40344	11 BL	120.362		B 4.997	Idem	40382	B 2	125.070	DB 1.946	55.748
Idem	40345	11 B	120.383	1.722	35.715	Idem	40383	11 B	125.123		32.644
Idem	40346	»	120.462	01.878	46.217	Idem	40384	B 2	125.169	DV 1.845	B 3.570
Idem	40347	»	120.492		52.283	Idem	40385	11 B	125.439		B 3.570
Idem	40348	»	120.509		48.304	Idem	40386		125.464	LY 01.068	B 4.997

VEHICULES AUTOMOBILES

АВТОТРАНСПОРТНЫЕ СРЕДСТВА

MOTOR VEHICLES

AUTOFahrZEUGE

MARQUE	N° de classement	Type	N° du châssis	N° du moteur	N° du dossier	MARQUE	N° de classement	Type	N° du châssis	N° du moteur	N° du dossier
CITROËN						CITROËN					
Voitures de tourisme	40387	11 B	125.511	DM 2.399	43.882	Voitures de tourisme	40428	11 BN	129.850	DV 3.651	33.506
Idem	40388	C 4	125.607		3.934	Idem	40429	»	129.858		44.078
Idem	40389	11 B	125.735		38.544	Idem	40430	»	129.861	DV 3.631	33.506
Idem	40390	»	125.787	125.787	B 4.997	Idem	40431	»	129.885	DV 03.713	51.447
Idem	40391	»	125.988		38.912	Idem	40432	»	130.097	DY 3.955	B 4.997
Idem	40392	»	126.011	DVO 5.645	B 4.997	Idem	40433	»	130.578		30.164
Idem	40393	»	126.075		47.771	Idem	40434	»	130.581		53.829
Idem	40394	»	126.102	DM 2.121	33.506	Idem	40435	11 B	130.703		B 4.997
Idem	40395	»	126.373	15.238	B 3.570	Idem	40436	11 BN	130.707		7.454
Idem	40396	»	126.461	DN 2.584	36.179	Idem	40437	»	130.831	04.699	41.873
Idem	40397	C 4	126.524		36.365	Idem	40438	»	130.856		B 2.701
Idem	40398	11 B	126.680		38.148	Idem	40439	»	130.867		54.570
Idem	40399	»	126.726		52.113	Idem	40440	»	130.966	DB 4.754	39.029
Idem	40400	»	126.937	DD 3.024	31.244	Idem	40441	»	131.030		33.016
Idem	40401	»	127.084		38.173	Idem	40442	»	131.123	DB 4.909	41.247
Idem	40402	»	127.104	3.084	49.770	Idem	40443	»	131.135	DD 04.532	B 4.997
Idem	40403	»	127.134	DD 3.057	51.893	Idem	40444	»	131.210		31.951
Idem	40404	»	127.165	DD 3.078	31.017	Idem	40445	»	131.402	2.389	48.266
Idem	40405	C 4	127.339	127.339	41.779	Idem	40446	»	131.617	DD 4.434	40.556
Idem	40406	11 B	127.452		38.167	Idem	40447	»	131.647	DD 4.257	41.246
Idem	40407	11 BN	127.510		49.703	Idem	40448	»	131.834		1.684
Idem	40408	»	127.580	522.102	39.245	Idem	40449	»	131.942		36.181
Idem	40409	»	127.734	DD 3.400	50	Idem	40450	»	131.991	DH 4.084	55.679
Idem	40410	»	127.805		30.956	Idem	40451	»	132.018		47.742
Idem	40411	C 4	127.971		7.041	Idem	40452	»	132.031		40.145
Idem	40412	11 BN	127.988		36.950	Idem	40453	»	132.201		B 2.740
Idem	40413	»	128.073		39.659	Idem	40454	»	132.261		»
Idem	40414	»	128.155		49.984	Idem	40455	»	132.432		38.603
Idem	40415	»	128.210	DF 3.203	33.222	Idem	40456	»	132.468		49.532
Idem	40416	»	128.420	DF 3.628	41.873	Idem	40457	»	132.511	722.419	B 4.997
Idem	40417	»	128.484		40.627	Idem	40458	»	132.521	01.342	52.624
Idem	40418	B 2	128.688		8.110	Idem	40459	»	132.551		47.791
Idem	40419	11 BN	128.717	128.717	36.712	Idem	40460	»	132.554	DH 04.696	51.248
Idem	40420	»	128.779		36.954	Idem	40461	»	132.582	DH 04.370	51.271
Idem	40421	»	129.114		31.596	Idem	40462	11 B	132.711		B 5.021
Idem	40422	»	129.173	DF 3.191	48.307	Idem	40463	11 BN	132.720	DH 4.453	41.247
Idem	40423	»	129.220	DV 03.010	51.393	Idem	40464	»	133.050	DM 04.071	33.862
Idem	40424	C 4	129.221		38.376	Idem	40465	»	133.103	134.398	32.402
Idem	40425	11 BN	129.592	452.454	55.504	Idem	40466	»	133.173		46.463
Idem	40426	»	129.635	DV 3.434	36.311	Idem	40467	»	133.221		35.508
Idem	40427	»	129.757		50.194	Idem	40468	»	133.236	DV 5.799	46.029

VEHICULES AUTOMOBILES

АВТОТРАНСПОРТНЫЕ СРЕДСТВА

MOTOR VEHICLES

AUTOFahrzeuge

MARQUE	N° de classement	Type	N° du châssis	N° du moteur	N° du dossier	MARQUE	N° de classement	Type	N° du châssis	N° du moteur	N° du dossier
CITROËN						CITROËN					
Voitures de tourisme	40469	11 BN	133.585		34.263	Voitures de tourisme	40509	11 BN	137.108	DH 5.377	37.986
Idem	40470	»	133.630	DM 4.748	44.061	Idem	40510	»	137.513	DH 5.601	47.792
Idem	40471	»	133.767		35.257	Idem	40511	»	137.623		39.145
Idem	40472	»	133.957	D 904.014	38.687	Idem	40512	»	137.743		32.209
Idem	40473	»	134.083	DQ 4.351	42.397	Idem	40513	»	137.970		37.205
Idem	40474	»	134.272		35.489	Idem	40514	»	138.044	1 DH 5.638	55.165
Idem	40475	»	134.281	218.775	45.277	Idem	40515	»	138.139	DM 5.145	54.427
Idem	40476	»	134.339	Dieg 4.865	37.719	Idem	40516	»	138.152	DM 5.501	41.443
Idem	40477	»	134.434	DQ 04.944	2.331	Idem	40517	»	138.218		55.115
Idem	40478	»	134.518		45.175	Idem	40518	»	138.317		35.294
Idem	40479	»	134.595	DQ 04.901	45.167	Idem	40519	»	138.498	DV 5.237	54.455
Idem	40480	»	134.624	DY 4.151	50.325	Idem	40520	»	138.617	DV 5.412	47.835
Idem	40481	»	134.634	DV 4.167	30.174	Idem	40521	»	138.644		54.604
Idem	40482	»	134.663	DY 04.135	41.649	Idem	40522	»	138.674	PV 5.409	52.138
Idem	40483	»	134.736		38.264	Idem	40523	»	138.701	DZ 4.108	37.079
Idem	40484	»	134.789		31.375	Idem	40524	»	138.743		40.631
Idem	40485	»	134.881	04.412	48.765	Idem	40525	C 4	138.838	99.926	51.518
Idem	40486	11 BN	135.106	DY 4.229	53.742	Idem	40526	11 BN	138.977		53.715
Idem	40487	»	135.173	04.499	B 4.345	Idem	40527	»	139.005		36.762
Idem	40488	»	135.242	135.242	53.482	Idem	40528	»	139.137	DV 5.935	37.731
Idem	40489	11 B 1	135.260	DY 4.804	B 4.997	Idem	40529	11 B	139.448		34.305
Idem	40490	C 4	135.278	FL 777	49.808	Idem	40530	»	139.642		38.167
Idem	40491	11 BN	135.441	DY 4.944	51.143	Idem	40531	»	139.801		B 378
Idem	40492	»	135.453	04-047.763	B 3.752	Idem	40532	»	139.871		47.768
Idem	40493	»	135.461		31.421	Idem	40533	»	140.237	DW 5.349	33.525
Idem	40494	»	135.485	EC 01.309	38.050	Idem	40534	»	140.303		37.444
Idem	40495	11 B	135.740		B 116	Idem	40535	»	140.405		49.768
Idem	40496	11 BN	135.758	DZ 338	36.876	Idem	40536	»	140.529		31.420
Idem	40497	»	135.767	113.916	48.153	Idem	40537	»	140.549		52.657
Idem	40498	»	135.958	DV 4.984	49.346	Idem	40538	»	140.633		39.339
Idem	40499	»	135.089	DZ 4.818	35.833	Idem	40539	»	140.781		52.002
Idem	40500		136.144	ESO 1.456	B 4.997	Idem	40540	»	140.865		35.386
Idem	40501	11 BN	136.186		52.004	Idem	40541	»	140.881	DT 5.870	4.794
Idem	40502	11 B	136.210	DJ 05.121	B 4.997	Idem	40542	»	140.905		41.217
Idem	40503	11 BN	136.267		31.855	Idem	40543	»	140.926		47.921
Idem	40504	»	136.388		37.119	Idem	40544	»	141.079	DX 5.150	48.114
Idem	40505	»	136.427		47.985	Idem	40545	»	141.265	DT 5.851	49.741
Idem	40506	»	136.634		50.721	Idem	40546	»	141.323	DX 5.413	34.617
Idem	40507	»	136.791		41.621						
Idem	40508	»	137.045	137.045	4.782						

VEHICULES AUTOMOBILES

АВТОТРАНСПОРТНЫЕ СРЕДСТВА

MOTOR VEHICLES

AUTOFahrzeuge

MARQUE	N° de classement	Type	N° du châssis	N° du moteur	N° du dossier	MARQUE	N° de classement	Type	N° du châssis	N° du moteur	N° du dossier
CITROËN						CITROËN					
Voitures de tourisme	40547	11 B	141.362		38.167	Voitures de tourisme	40586	11 B	145.462	7.036	37.959
Idem	40548	»	141.399	DL 6.034	B 4.997	Idem	40587	»	145.481	66.471	4.241
Idem	40549	»	141.415	DX 5.624	41.792	Idem	40588	»	145.483		42.926
Idem	40550	»	141.675		50.268	Idem	40589	»	145.509	DD 7.976	3.980
Idem	40551	»	142.121		50.291	Idem	40590	»	145.751	DB 7.417	47.933
Idem	40552	»	142.170	DL 6.363	34.038	Idem	40591	»	145.788	DB 27.167	52.347
Idem	40553	»	142.205		42.452	Idem	40592	11 BL	146.167		B 4.997
Idem	40554	»	142.244	DL 6.740	53.020	Idem	40593	11 B	146.241		44.454
Idem	40555	»	142.245		47.114	Idem	40594	»	146.337	DF 7.047	30.907
Idem	40556	»	142.497	BDL 6.612	38.871	Idem	40595	»	146.495	DT 7.414	2.244
Idem	40557	»	142.700	6.595	37.204	Idem	40596	»	146.505		55.115
Idem	40558	»	142.705		B 4.345	Idem	40597	»	146.635		37.119
Idem	40559	»	142.719	DL 6.952	7.645	Idem	40598	»	146.820	DF 7.733	40.652
Idem	40560	»	142.781	DL 6.945	3.252	Idem	40599	»	147.038		55.473
Idem	40561	»	143.096		52.090	Idem	40600	»	147.178	DP 7.289	4.243
Idem	40562	»	143.149	TZ 2.680	33.152	Idem	40601	»	147.214	DP 7.403	51.635
Idem	40563	»	143.151		56.175	Idem	40602	»	147.237		42.895
Idem	40564	»	143.250	DT 6.273	41.873	Idem	40603	»	147.570		33.891
Idem	40565	»	143.387	523.031	52.971	Idem	40604	»	147.602	DP 7.970	30.878
Idem	40566	»	143.414	DT 6.733	54.374	Idem	40605	»	147.623		B 738
Idem	40567	»	143.693	DS 6.352	39.740	Idem	40606	»	147.745		50.204
Idem	40568	11 BL	143.802		B 4.997	Idem	40607	»	147.748		55.688
Idem	40569	11 B	143.813	DT 6.945	53.883	Idem	40608	»	147.765	DQ 7.086	43.212
Idem	40570	»	143.901		38.911	Idem	40609	»	148.003		45.793
Idem	40571	»	144.039	DT 6.349	51.328	Idem	40610	»	148.094	DQ 7.326	41.616
Idem	40572	»	144.050	06.896	B 5.021	Idem	40611	»	148.227	DQ 7.395	47.643
Idem	40573	»	144.124		52.407	Idem	40612	»	148.526	DR 7.114	48.147
Idem	40574	»	144.567	DS 6.686	33.826	Idem	40613	»	148.720	7.067	61
Idem	40575	»	144.715	DD 7.080	39.742	Idem	40614	»	148.737		43.556
Idem	40576	»	144.733		35.598	Idem	40615	»	149.037		32.056
Idem	40577	»	144.801	7.253	42.836	Idem	40616	»	149.093		B 3.570
Idem	40578	»	144.947	DD 7.435	30.025	Idem	40617	»	149.132	DQ 7.639	55.602
Idem	40579	»	144.956		36.047	Idem	40618	»	149.507		52.796
Idem	40580	»	144.959		B 4.997	Idem	40619	»	149.595	DN 7.866	40.209
Idem	40581	»	144.965	DF 6.401	2.129	Idem	40620	»	149.749		49.104
Idem	40582	»	145.137	DDC 7.923	41.245/9	Idem	40621	»	149.803		36.232
Idem	40583	»	145.252	2.965	34.272	Idem	40622	»	149.997		35.998
Idem	40584	»	145.332	DD 07.341	38.070	Idem	40623	»	150.079	DL 7.490 II	B 4.345
Idem	40585	»	145.410		B 4.997	Idem	40624	»	150.177	DZ 7.508	53.416
						Idem	40625	»	150.255		41.246
						Idem	40626	»	150.266	DN 7.619	51.196

VEHICULES AUTOMOBILES

АВТОТРАНСПОРТНЫЕ СРЕДСТВА

MOTOR VEHICLES

AUTOFAHRZEUGE

MARQUE	N° de classement	Type	N° du châssis	N° du moteur	N° du dossier	MARQUE	N° de classement	Type	N° du châssis	N° du moteur	N° du dossier
CITROEN						CITROEN					
Voitures de tourisme	40627	11 B	150.286		35.645	Voitures de tourisme	40668	11 B	152.914		41.140
Idem	40628	»	150.314		31.097	Idem	40669	»	152.943		B 4.345
Idem	40629	»	150.462	DN 7.482	41.247	Idem	40670	»	152.946		35.043
Idem	40630	»	150.534	DX 7.348	36.047	Idem	40671	»	152.969		49.002
Idem	40631	»	150.558		40.522	Idem	40672	»	153.047	DK 8.605	52.786
Idem	40632	»	150.564	207.765	53.510	Idem	40673	»	153.050		39.501
Idem	40633	»	150.565	DX 7.099	31.420	Idem	40674	»	153.228		33.767
Idem	40634	»	150.621		B 3.570	Idem	40675	»	153.381	DY 2.988	33.585
Idem	40635	»	150.626		B 3.570	Idem	40676	»	153.464	8.115	37.910
Idem	40636	»	150.677		45.946	Idem	40677	»	153.638	DI 8.369	38.059
Idem	40637	»	150.698	DX 7.260	36.047	Idem	40678	»	153.671	EV 3.021	55.514
Idem	40638	»	150.699		42.452	Idem	40679	»	153.746	DJ 78.685	9.316
Idem	40639	»	150.704		45.174	Idem	40680	»	153.749		56.069
Idem	40640	»	150.845	DX 7.446	33.135	Idem	40681	»	153.770	08.781	53.474
Idem	40641	»	150.851		B 2.701	Idem	40682	»	154.296		54.137
Idem	40642	»	150.964	DZ 7.705	53.510	Idem	40683	B 12	155.471		36.047
Idem	40643	»	150.983		55.790	Idem	40684	»	157.434		38.058
Idem	40644	»	150.988	DY 7.527	37.978	Idem	40685	»	163.510		45.179
Idem	40645	»	151.187		55.596	Idem	40686	»	163.519		45.179
Idem	40646	»	151.214		31.126	Idem	40687	»	163.600		47.072
Idem	40647	»	151.297	DX 7.718	49.140	Idem	40688	»	167.661		2.926
Idem	40648	»	151.346		37.574	Idem	40689	»	167.931	472.844	780
Idem	40649	»	151.379	DX 7.919	46.010	Idem	40690	»	167.974		55.433
Idem	40650	»	151.473		38.527	Idem	40691	11 UB	170.141		B 2.740
Idem	40651	»	151.550	DX 7.783	38.641	Idem	40692	B 12	171.334		40.590
Idem	40652	»	151.570	DX 71-63	54.635	Idem	40693	»	171.582	LT 01.534	B 3.752
Idem	40653	»	151.643	151.643	48.446	Idem	40694	»	174.821		56.002
Idem	40654	»	151.739	RY 7.285	49.779	Idem	40695	11 UB	176.283	2.389	9.661
Idem	40655	B 12	151.754		30.907	Idem	40696	B 12	178.434		7.453
Idem	40656	»	151.965		6.700	Idem	40697	»	185.895		51.900
Idem	40657	11 B	152.172	07.700	53.343	Idem	40698	»	186.359		6.535
Idem	40658	»	152.321		38.167	Idem	40699	»	187.906	J 40.431	55.562
Idem	40659	»	152.329		38.167	Idem	40700	»	188.429		30.882
Idem	40660	»	152.385	DY 7.971	45.194	Idem	40701	»	195.439	195.439	48.088
Idem	40661	»	152.450		36.047	Idem	40702	7 C	200.054	FR 2.379	50.425
Idem	40662	B 12	152.492		109	Idem	40703	»	200.171		41.872
Idem	40663	11 B	152.701		37.038	Idem	40704	B 12	200.468	B 243 XB	45.143
Idem	40664	»	152.796		31.615	Idem	40705	7 C	200.470		30.956
Idem	40665	B 12	152.831		B 3.855	Idem	40706	»	200.505	2.410	39.886
Idem	40666	11 B	152.843	DK 8.481	B 3.752	Idem	40707	»	200.583	02.206	38.167
Idem	40667	»	152.909		36.047	Idem	40708	»	200.591	2.397	41.290

VEHICULES AUTOMOBILES

АВТОТРАНСПОРТНЫЕ СРЕДСТВА

MOTOR VEHICLES

AUTOFahrzeuge

MARQUE	N° de classement	Type	N° du châssis	N° du moteur	N° du dossier	MARQUE	N° de classement	Type	N° du châssis	N° du moteur	N° du dossier
CITROEN						CITROEN					
Voitures de tourisme	40709	7 C	200.673	2.395	42.117	Voitures de tourisme	40750	7 C	203.431		36.820
Idem	40710	»	200.686		38.167	Idem	40751	»	203.445		49.090
Idem	40711	»	200.761		43.786	Idem	40752	»	203.466	FNO 2.486	51.237
Idem	40712	»	200.779	FW 02.230	51.104	Idem	40753	»	203.477	FN 2.293	36.723
Idem	40713	»	200.796	AW 3.494	55.494	Idem	40754	»	203.484		30.942
Idem	40714	»	200.989 UP		49.741	Idem	40755	»	203.503	FF 03.383	37.970
Idem	40715	»	201.064	02.485	38.552	Idem	40756	C 4 G	203.615		35.939
Idem	40716	»	201.067		52.496	Idem	40757	7 C	203.642	FJ 02.937	41.247
Idem	40717	»	201.144	02.703	41.983	Idem	40758	»	203.674		52.150
Idem	40718	C 4 G	201.217	00.609	48.208	Idem	40759	»	203.821		43.378
Idem	40719	7 C	201.355		46.910	Idem	40760	»	203.903	02.011	3.144
Idem	40720	»	201.569	PV 2.125	51.704	Idem	40761	»	203.904	F 2.244	1.377
Idem	40721	»	201.581		35.603	Idem	40762	»	203.991	FCO 2.102	B 3.752
Idem	40722	»	201.597	FV 02.702	B 4.997	Idem	40763	»	204.336	AG 3.782	36.535
Idem	40723	»	201.632		B 3.570	Idem	40764	»	204.551		31.238
Idem	40724	C 4 G	201.684	201.684	48.767	Idem	40765	»	204.572		33.656
Idem	40725	7 C	201.917	2.171	53.764	Idem	40766	»	204.577	2.552	38.167
Idem	40726	»	201.927	FV 02.786	49.068	Idem	40767	»	204.828	902.784	51.135
Idem	40727	»	201.932		48.307	Idem	40768	»	204.862		55.644
Idem	40728	C 4 G	201.959	F 12.751	6.544	Idem	40769	»	204.908	2.897	B 4.997
Idem	40729	7 C	202.283		30.956	Idem	40770	C 4 G	204.959	E 13.499	10.849
Idem	40730	»	202.312	FVO 2.584	51.492	Idem	40771	7 C	205.150.	02.206 ET	41.591
Idem	40731	»	202.316		49.741	Idem	40772	»	205.207	02.304	37.119
Idem	40732	B 2	202.420		9.163	Idem	40773	»	205.280		30.956
Idem	40733	7 C	202.506	0.283	1.020	Idem	40774	»	205.359		52.446
Idem	40734	»	202.531	FJ 02.348	42.018	Idem	40775	»	205.392		45.131
Idem	40735	»	202.608	TD 02.589	B 4.157	Idem	40776	»	205.644	FNO 2.574	B 4.345
Idem	40736	»	202.653		4.560	Idem	40777	»	205.685		48.307
Idem	40737	»	202.655		36.879	Idem	40778	»	205.895		38.071
Idem	40738	»	202.669	FV 2.539	44.086	Idem	40779	»	205.968		38.710
Idem	40739	»	202.731	FJO 2.348	51.115	Idem	40780	»	205.981	FX 2.473	40.509
Idem	40740	»	202.852		54.385	Idem	40781	»	205.983	80.622	54.632
Idem	40741	»	202.854		46.433	Idem	40782	»	206.054	07.575	53.573
Idem	40742	»	202.879		31.132	Idem	40783	C 4 G	206.111	13.876	44.073
Idem	40743	»	202.937		48.263	Idem	40784	7 C	206.147	FX 02.731	1.287
Idem	40744	»	202.956		55.540	Idem	40785	»	206.175	DF 08.375	54.171
Idem	40745	»	202.968	FJ 02.893	3.145	Idem	40786	C 4 G	206.609	D 13.252	41.519
Idem	40746	»	203.006	02.039	18.161	Idem	40787	7 C	206.619	TZ 201.121	51.122
Idem	40747	»	203.047	02.974	38.167	Idem	40788	»	206.634	FX 2.950	53.582
Idem	40748	»	203.351	FN 02.099	B 3.012 A	Idem	40789	C 4 G	206.774		49.395
Idem	40749	»	203.369		51.699	Idem	40790	7 C	206.895	F 02.498	4.140

VEHICULES AUTOMOBILES

АВТОТРАНСПОРТНЫЕ СРЕДСТВА

MOTOR VEHICLES

AUTOFAHRZEUGE

MARQUE	N° de classement	Type	N° du châssis	N° du moteur	N° du dossier	MARQUE	N° de classement	Type	N° du châssis	N° du moteur	N° du dossier
CITROEN						CITROEN					
Voitures de tourisme	40791	7 C	207.116		31.419	Voitures de tourisme	40832	7 C	210.509	489.771	B 5.021
Idem	40792	»	207.143	HK 3.563	B 4.997	Idem	40833	»	210.510		48.230
Idem	40793	»	207.185	FZ 2.801	36.047	Idem	40834	»	210.524	FG 3.561	210
Idem	40794	»	207.194	FZO 2.823	51.350	Idem	40835	»	210.564		40.512
Idem	40795	»	207.299	FB 03.040	51.138	Idem	40836	»	210.581		47.778
Idem	40796	»	207.412	FB 3.011	48.032	Idem	40837	»	210.690	3.944	54.759
Idem	40797	»	207.434	FB 3.016	34.039	Idem	40838	B 12	210.698		49.268
Idem	40798	»	207.536	3.193 FB	41.847	Idem	40839	7 C	210.741		43.606
Idem	40799	»	207.599		45.683	Idem	40840	»	210.782	FG 3.794	41.301
Idem	40800	»	207.802		52.200	Idem	40841	C 40	210.822		38.259
Idem	40801	»	207.881	521.830	B 4.997	Idem	40842	7 C	211.020		51.147
Idem	40802	C 4 G	207.902		49.572	Idem	40843	7 C	211.056		53.799
Idem	40803	11 B	207.974	EB 3.157	B 4.997	Idem	40844	»	211.123		44.663
Idem	40804	7 C	208.067	FB 2.842	37.144	Idem	40845	»	211.205	FH 03.150	51.176
Idem	40805	»	208.070		33.815	Idem	40846	C 4 G	211.261		51.895
Idem	40806	»	208.225		47.783	Idem	40847	7 C	211.275		B 4.997
Idem	40807	»	208.285		49.207	Idem	40848	»	211.307		47.631
Idem	40808	»	208.371		48.364	Idem	40849	»	211.354		54.972
Idem	40809	»	208.473	FD 3.420	46.737	Idem	40850	»	211.603	FC 3.282	39.902
Idem	40810	C 4 G	208.514	D 12.007	51.506	Idem	40851	»	211.604	FH 3.771	51.309
Idem	40811	7 C	208.843	208.843	48.154	Idem	40852	»	211.681	EA 03.927	48.015
Idem	40812	C 4 G	208.681		48.303	Idem	40853	»	211.684	FC 3.323	41.096
Idem	40813	7 C	209.011	FD 3.891	52.213	Idem	40854	B 12	211.710		54.745
Idem	40814	»	209.019		53.077	Idem	40855	7 C	211.739		36.907
Idem	40815	»	209.370		48.808	Idem	40856	»	211.782		49.469
Idem	40816	»	209.426		46.848	Idem	40857	»	211.820		48.350
Idem	40817	»	209.459		52.473	Idem	40858	»	211.916	FC 03.377	B 4.345
Idem	40818	»	209.627	FF 3.036	49.069	Idem	40859	»	211.921	F 63.514	49.562
Idem	40819	»	209.689	FF 3.590	43.240	Idem	40860	»	211.969		B 3.570
Idem	40820	»	209.696	FF 3.603	31.276	Idem	40861	»	212.004		43.661
Idem	40821	»	209.828	12.323	56.091	Idem	40862	»	212.126		52.033
Idem	40822	»	209.947		50.642	Idem	40863	»	212.135		46.428
Idem	40823	»	209.957	FF 3.976	38.298	Idem	40864	»	212.286		31.569
Idem	40824	»	209.984	3.988	B 4.997	Idem	40865	C 4 G	212.414		36.217
Idem	40825	»	209.993		50.278	Idem	40866	7 C	212.553	PJ 3.196	51.133
Idem	40826	»	210.026	FC 3.081	38.299	Idem	40867	»	212.709		39.503
Idem	40827	»	210.059	FC 3.118	55.796	Idem	40868	»	212.765		38.024
Idem	40828	»	210.200		31.097	Idem	40869	»	212.781	FJ 03.274	40.710
Idem	40829	»	210.381		36.790	Idem	40870	»	212.864	FJ 3.523	B 3.752
Idem	40830	»	210.400		36.081	Idem	40871	»	212.989		36.960
Idem	40831	»	210.489		53.447	Idem	40872	»	213.053	FJ 03.634	47.735

VEHICULES AUTOMOBILES

АВТОТРАНСПОРТНЫЕ СРЕДСТВА

MOTOR VEHICLES

AUTOFahrzeuge

MARQUE	N° de classement	Type	N° du châssis	N° du moteur	N° du dossier	MARQUE	N° de classement	Type	N° du châssis	N° du moteur	N° du dossier
CITROËN						CITROËN					
Voitures de tourisme	40873	7 C	213.081		48.307	Voitures de tourisme	40914	7 C	217.001		55.520
Idem	40874	»	213.111		46.312	Idem	40915	»	217.076	FN 3.401	52.670
Idem	40875	»	213.352		39.892	Idem	40916	B 15 F	217.278		3.206
Idem	40876	»	213.379	FS 03.971	47.735	Idem	40917	7 C	217.303		47.661
Idem	40877	»	213.464		51.999	Idem	40918		217.401	03.711	50.234
Idem	40878	»	213.481	FJ 3.863	31.621	Idem	40919	7 C	217.450	FN 03.790	B 5.021
Idem	40879	»	213.540	FK 3.316	31.620	Idem	40920	»	217.513		48.326
Idem	40880	»	213.592	AS 4.970	55.686	Idem	40921	»	217.677		52.446
Idem	40881	»	213.960		54.295	Idem	40922	»	217.716		48.023
Idem	40882	»	213.966	05.696	B 3.980	Idem	40923	»	217.791	FN 3.531	45.065
Idem	40883	»	213.986	3.675	51.897	Idem	40924	»	217.828		55.463
Idem	40884	»	214.019		B 2.701	Idem	40925	»	217.834		48.365
Idem	40885	»	214.045	PK 03.718	51.238	Idem	40926	»	217.848	3.929	55.370
Idem	40886	»	214.063	214.063	41.873	Idem	40927	»	217.879		41.292
Idem	40887	»	214.192		37.446	Idem	40928	»	218.034	FR 03.902	52.440
Idem	40888	»	214.373		B 4.997	Idem	40929	»	218.104	TR 3.178	7.689
Idem	40889	»	214.446		40.233	Idem	40930	»	218.233		42.967
Idem	40890	»	214.453		39.355	Idem	40931	»	218.386		31.675
Idem	40891	»	214.460		56.140	Idem	40932	»	218.424	FR 03.330	38.272
Idem	40892	»	214.883	FL 03.603	42.881	Idem	40933	»	218.511		37.037
Idem	40893	»	214.993	FS 3.669	46.350	Idem	40934	»	218.583	3.498	44.337
Idem	40894	»	215.047		47.308	Idem	40935	»	218.646		55.458
Idem	40895	»	215.187		52.025	Idem	40936	»	218.652	3.625	49.799
Idem	40896	»	215.474	FM 03.263	54.931	Idem	40937	»	218.710		46.730
Idem	40897	»	215.522		54.707	Idem	40938	B 12	218.730	440.194	49.346
Idem	40898	»	215.583		36.170	Idem	40939	7 C	218.908		34.266
Idem	40899	»	215.716	PM 03.316	55.033	Idem	40940	»	218.913		31.229
Idem	40900	»	215.719	FM 3.741	41.873	Idem	40941	»	219.046		42.963
Idem	40901	PB 3	215.838	FM 3.672	A 4.882	Idem	40942	»	219.295	03.288	48.808
Idem	40902	7 C	216.237		48.307	Idem	40943	»	219.302	FQ 3.291	52.739
Idem	40903	»	216.268		48.727	Idem	40944	»	219.334		48.027
Idem	40904	»	216.281	FM 3.932	36.847	Idem	40945	»	219.348	FQ 3.373	55.167
Idem	40905	»	216.303	216.303	45.794	Idem	40946	»	219.350		48.140
Idem	40906	»	216.325	11	52.784	Idem	40947	»	219.351	FO 3.346	31.087
Idem	40907	»	216.563		53.645	Idem	40948	»	219.439	FB 0.391	48.536
Idem	40908	»	216.625		38.470	Idem	40949	»	219.503	FQ 3.405	37.119
Idem	40909	»	216.665		41.245	Idem	40950	B 12	226.276	K 15.506	24
Idem	40910	»	216.695	FP 3.629	42.892	Idem	40951	»	230.313	CM 365	31.607
Idem	40911	»	216.811	FP 3.793	51.455	Idem	40952	U 23	249.641	249.641	B 4.997
Idem	40912	»	216.862		48.249	Idem	40953	10 A	250.027	16.207	37.500
Idem	40913	»	216.958		50.255	Idem	40954	»	250.120		18.147

VEHICULES AUTOMOBILES

АВТОТРАНСПОРТНЫЕ СРЕДСТВА

MOTOR VEHICLES

AUTOFahrzeuge

MARQUE	N° de classement	Type	N° du châssis	N° du moteur	N° du dossier	MARQUE	N° de classement	Type	N° du châssis	N° du moteur	N° du dossier
CITROEN						CITROEN					
Voitures de tourisme	40955	10 A	250.622	9.615.785	50.942	Voitures de tourisme	40996	B 14 F	278.523		2.706
Idem	40956	»	250.840		39.314	Idem	40997	11 UA	280.349		41.709
Idem	40957	»	251.147		48.158	Idem	40998	»	280.639	1.168	B 3.855
Idem	40958	»	251.939		51.249	Idem	40999	»	281.089	LL 9.590	6.555
Idem	40959	»	252.133		52.498	Idem	41000	B 14 G	281.145		259
Idem	40960	»	252.425		38.812	Idem	41001	B 14 F	281.155		7.125
Idem	40961	B 14 F	252.774	3.422	8.322	Idem	41002	»	281.248		32.867
Idem	40962	10 A	253.885		1.329	Idem	41003	11 UA	281.368	LR 0.398	49.044
Idem	40963	B 14 F	254.693		6.912	Idem	41004	»	281.557		47.733
Idem	40964	10 A	255.488		40.771	Idem	41005	»	281.620	110.764	55.628
Idem	40965	»	255.675		43.772	Idem	41006	»	281.652	IR 0.152	43.393
Idem	40966	»	255.943		52.511	Idem	41007	»	281.900		37.794
Idem	40967	»	256.462	J 15.509	55.213	Idem	41008	»	282.133		38.161
Idem	40968	»	257.235		54.529	Idem	41009	»	282.324		41.792
Idem	40969	»	257.289	J 16.980	54.949	Idem	41010	B 14 F	283.169		2.860
Idem	40970	»	258.795	B 16.517	40.173	Idem	41011	»	283.300	Y 54.865	49.533
Idem	40971	»	259.334	E 15.807	3.015	Idem	41012	11 MI	283.457	LZ 454	49.256
Idem	40972	»	261.541	K 16.523	38.715	Idem	41013	»	283.884	LZ 914	44.066
Idem	40973	»	261.695		36.199	Idem	41014	»	283.973	LZ 918	B 3.752
Idem	40974	»	261.895	K 16.937	51.460	Idem	41015	»	284.675	L 40.209	51.416
Idem	40975	»	262.079		54.921	Idem	41016	»	284.929		1.441
Idem	40976	»	262.374	17.486	48.135	Idem	41017	»	284.964		55.106
Idem	40977	»	263.073	B 17.175	B 3.855	Idem	41018	11 UA	285.708	22	41.792
Idem	40978	»	263.689		47.775	Idem	41019	»	285.810		42.855
Idem	40979	»	264.015	B 18.406	B 3.752	Idem	41020	11 B	285.903	LF 112	32.311
Idem	40980	»	264.596	16.822	7.862	Idem	41021	11 UA	285.925		36.519
Idem	40981	»	266.423		35.205	Idem	41022	»	286.039	JF 624	51.986
Idem	40982	»	266.550		1.021	Idem	41023	»	286.380		7.446
Idem	40983	»	266.853	F 18.714	37.757	Idem	41024	»	286.383		38.167
Idem	40984	»	267.715		42.848	Idem	41025	»	286.419	LR 1.176	51.884
Idem	40985	»	268.416		1.095	Idem	41026	»	286.737		2.943
Idem	40986	»	268.435		30.907	Idem	41027	»	286.981	LZ 439	41.822
Idem	40987	»	268.675		52.073	Idem	41028	»	287.266	1.548	38.999
Idem	40988	»	269.411		425	Idem	41029	11 C	290.116		38.115
Idem	40989	»	269.443		41.246	Idem	41030	11 B	290.191		B 4.997
Idem	40990	»	270.989		48.139	Idem	41031	11 C	290.807	D 15.561	47.419
Idem	40991	»	272.928	DR 3.562	30.850	Idem	41032	»	291.026	PM 3.012	1.547
Idem	40992	»	273.113		403	Idem	41033	11 C	291.052		53.921
Idem	40993	»	273.418	F 15.604	42.962	Idem	41034	»	291.211		34.381
Idem	40994	B 14 F	274.889		B 2.742	Idem	41035	»	291.399		3.161
Idem	40995	»	277.903		37.500	Idem	41036	10 AL	291.456		323

VEHICULES AUTOMOBILES

АВТОТРАНСПОРТНЫЕ СРЕДСТВА

MOTOR VEHICLES

AUTOFahrzeuge

MARQUE	N° de classement	Type	N° du châssis	N° du moteur	N° du dossier	MARQUE	N° de classement	Type	N° du châssis	N° du moteur	N° du dossier
CITROEN						CITROEN					
Voitures de tourisme	41037	10 AL	291.642		36.615	Voitures de tourisme	41078	10 A	300.418		52.834
Idem	41038	»	291.667	A 26.922	51.247	Idem	41079	»	300.487	14.367	42.799
Idem	41039	»	291.780	15.854	8.780	Idem	41080	»	301.210		41.103
Idem	41040	»	291.818		41.708	Idem	41081	C 4 F	301.405	77.587	50.198
Idem	41041	»	292.012	DB 7.364	51.824	Idem	41082	»	301.463	93.152	1.901
Idem	41042	11 C	292.015	DB 7.498	1.061	Idem	41083		301.534		1.068
Idem	41043	»	292.054		47.480	Idem	41084	C 4 F	301.634	03.729	454
Idem	41044	»	292.110		52.634	Idem	41085	»	301.804		42.911
Idem	41045	»	292.111		35.382	Idem	41086	»	301.955	A 11.916	51.280
Idem	41046	»	292.141	DP 7.724	38.609	Idem	41087	»	302.279		B 3.752
Idem	41047	»	292.174	7.351	42.051	Idem	41088	C 4 F	302.499		53.966
Idem	41048	11 C	292.187		31.559	Idem	41089	AC 4 F	302.871	1.692	B 5.021
Idem	41049	10 AL	292.301	A 18.282	3.971	Idem	41090	B 14 F	303.024		7.437
Idem	41050	»	292.529		46.355	Idem	41091	C 4 F	304.728	1.812	48.172
Idem	41051	»	292.661		B 3.752	Idem	41092	»	304.979	4.263	43.441
Idem	41052	11 C	292.688		38.167	Idem	41093	»	305.656	AZ 4.855	50.604
Idem	41053	10 AL	292.828		38.333	Idem	41094	»	305.922		B 2.701
Idem	41054	11 C	292.939		34.547	Idem	41095	»	307.133		39.142
Idem	41055	B 14 F	293.027		55.783	Idem	41096	»	307.424		47.294
Idem	41056	»	293.456	7.120 VM	816	Idem	41097		307.743		B 4.345
Idem	41057	10 AL	293.773		34.624	Idem	41098	B 14 F 6	309.832		33.201
Idem	41058	B 14 F	294.093		22	Idem	41099	B 14 F	310.203		36.851
Idem	41059	»	294.419	414.419	51.486	Idem	41100	C 4 F	311.008	DW02.540-4MPUB	39.262
Idem	41060	10 AL	294.421		48.259	Idem	41101	B 14 G	311.106		44.472
Idem	41061	»	294.458		30.747	Idem	41102	B 14 G	312.270	116.943	524
Idem	41062	»	294.690	A 18.135	28	Idem	41103	»	312.458		38.446
Idem	41063	»	294.736		1.669	Idem	41104	C 4 F	313.162	K 594	38.161
Idem	41064	B 14 F	295.389	774	50.720	Idem	41105	»	314.218		51.212
Idem	41065	10 AL	295.505	L 1 9.508	50.317	Idem	41106	C 4 F	314.473	B 4.296	53.331
Idem	41066	B 14 F	296.190		31.641	Idem	41107	B 14 G	314.950		6.878
Idem	41067	»	296.234		2.369	Idem	41108	C 4 F	315.711		48.150
Idem	41068	10 AL	296.318	L 17.184	54.704	Idem	41109	»	315.733	E 362	51.342
Idem	41069	B 14	297.911		7.078	Idem	41110	»	316.541	1.075	34.453
Idem	41070	10 AL	297.939		46.862	Idem	41111	»	317.399		55.246
Idem	41071	10 A	298.219	K 19.631	37.209	Idem	41112	»	317.554		48.309
Idem	41072	B 14 F	299.111	7.162 VS	40.714	Idem	41113	»	318.185		40.811
Idem	41073	10 A	299.445		934	Idem	41114	»	319.008	G 4.339	51.488
Idem	41074	»	299.917	BB 19.927	36.611	Idem	41115	»	319.350		31.773
Idem	41075	»	300.127		34.195	Idem	41116	B 14 G	319.657		52.667
Idem	41076	»	300.144		46.512	Idem	41117	C 4 F	319.731	101.028	7.579
Idem	41077	10 A	300.261		52.802						

VEHICULES AUTOMOBILES						АВТОТРАНСПОРТНЫЕ СРЕДСТВА						MOTOR VEHICLES						AUTOFahrzeuge						
MARQUE	N° de classement	Type	N° du châssis	N° du moteur	N° du dossier	MARQUE	N° de classement	Type	N° du châssis	N° du moteur	N° du dossier	MARQUE	N° de classement	Type	N° du châssis	N° du moteur	N° du dossier	MARQUE	N° de classement	Type	N° du châssis	N° du moteur	N° du dossier	
CITROEN						CITROEN						CITROEN						CITROEN						
Voitures de tourisme	41118	C 4 F	320.549	2.367	31.737	Voitures de tourisme	41159	B 14 G	351.749			Voitures de tourisme	41159	B 14 G	351.749			Voitures de tourisme	41159	B 14 G	351.749			45.220
Idem	41119	AC 4 F	320.748		6.538	Idem	41160	»	351.893			Idem	41160	»	351.893			Idem	41160	»	351.893			48.767
Idem	41120	C 4 F	320.815		37.500	Idem	41161	11	353.103	DS 0.807		Idem	41161	11	353.103	DS 0.807		Idem	41161	11	353.103	DS 0.807		38.875
Idem	41121	»	320.979	DG 020-L 2	41.430	Idem	41162	»	353.131			Idem	41162	»	353.131			Idem	41162	»	353.131			37.931
Idem	41122	B 14 G	321.201		73	Idem	41163	»	353.147	DSO 398		Idem	41163	»	353.147	DSO 398		Idem	41163	»	353.147	DSO 398		46.184
Idem	41123	C 4 F	321.589		31.950	Idem	41164	11 AL	353.810			Idem	41164	11 AL	353.810			Idem	41164	11 AL	353.810			42.005
Idem	41124	»	322.623	C 2.244	141	Idem	41165	B 14 G	354.169			Idem	41165	B 14 G	354.169			Idem	41165	B 14 G	354.169			41.269
Idem	41125	B 14 G	322.694		B 2.701	Idem	41166	11 BL	354.267	DV 00.605		Idem	41166	11 BL	354.267	DV 00.605		Idem	41166	11 BL	354.267	B 4.997		30.767
Idem	41126	C 4 F	322.724		42.741	Idem	41167	11 AL	354.817			Idem	41167	11 AL	354.817			Idem	41167	11 AL	354.817			39.928
Idem	41127	»	322.926	F 7.245	31.734	Idem	41168	»	355.373	00.272		Idem	41168	»	355.373	00.272		Idem	41168	»	355.373			39.928
Idem	41128	»	323.131		350	Idem	41169	»	356.519	DN 02.060		Idem	41169	»	356.519	DN 02.060		Idem	41169	»	356.519			51.287
Idem	41129	B 14 G	324.156		31.408	Idem	41170	»	356.880			Idem	41170	»	356.880			Idem	41170	»	356.880			52.663
Idem	41130	»	324.465		5.927	Idem	41171	»	356.918			Idem	41171	»	356.918			Idem	41171	»	356.918			B 378
Idem	41131	11 BL	324.949		B 4.997	Idem	41172	»	356.995			Idem	41172	»	356.995			Idem	41172	»	356.995			33.072
Idem	41132	C 4 F	325.163		46.047	Idem	41173	»	357.073	DH 02.849		Idem	41173	»	357.073	DH 02.849		Idem	41173	»	357.073	B 4.997		52.997
Idem	41133	B 14 G	326.163		48.360	Idem	41174	»	357.151	DB 01.813		Idem	41174	»	357.151	DB 01.813		Idem	41174	»	357.151			52.408
Idem	41134	»	327.622		B 20	Idem	41175	»	357.378	DB 1.994		Idem	41175	»	357.378	DB 1.994		Idem	41175	»	357.378			46.010
Idem	41135	»	327.661		4.203	Idem	41176	»	357.515			Idem	41176	»	357.515			Idem	41176	»	357.515			52.446
Idem	41136	»	327.670		42.007	Idem	41177	»	357.622			Idem	41177	»	357.622			Idem	41177	»	357.622			49.344
Idem	41137	»	328.092		1.095	Idem	41178	»	357.721			Idem	41178	»	357.721			Idem	41178	»	357.721			41.108
Idem	41138	C 4 F	328.111		53.846	Idem	41179	»	357.779	DD 01.123		Idem	41179	»	357.779	DD 01.123		Idem	41179	»	357.779			41.246
Idem	41139	B 14 G	328.601		46	Idem	41180	»	357.806	DD 01.296		Idem	41180	»	357.806	DD 01.296		Idem	41180	»	357.806			2.384
Idem	41140	»	328.672		2.940	Idem	41181	»	357.807			Idem	41181	»	357.807			Idem	41181	»	357.807			37.259
Idem	41141	»	330.434	372 YO	51.464	Idem	41182	B 14 G	357.884			Idem	41182	B 14 G	357.884			Idem	41182	B 14 G	357.884			41.367
Idem	41142	»	330.802		B 20	Idem	41183	11 AL	357.916			Idem	41183	11 AL	357.916			Idem	41183	11 AL	357.916			46.980
Idem	41143	»	332.398	YF 2.340	3.136	Idem	41184	»	358.029	DD 1.386		Idem	41184	»	358.029	DD 1.386		Idem	41184	»	358.029			51.889
Idem	41144	»	333.682		7.195	Idem	41185	»	358.030	DD 1.505		Idem	41185	»	358.030	DD 1.505		Idem	41185	»	358.030			49.730
Idem	41145	»	334.252		4.646	Idem	41186	B 14 G	358.055			Idem	41186	B 14 G	358.055			Idem	41186	B 14 G	358.055			55.593
Idem	41146	»	334.497	4.445 Y 5	50.446	Idem	41187	11 AL	358.249			Idem	41187	11 AL	358.249			Idem	41187	11 AL	358.249			53.845
Idem	41147	»	334.500		48.178	Idem	41188	»	358.307			Idem	41188	»	358.307			Idem	41188	»	358.307			55.418
Idem	41148	»	334.644		33.769	Idem	41189	»	358.738			Idem	41189	»	358.738			Idem	41189	»	358.738			45.187
Idem	41149	»	335.212		34.272	Idem	41190	B 14 G	358.834			Idem	41190	B 14 G	358.834			Idem	41190	B 14 G	358.834			B 4.345
Idem	41150	11 AL	336.655	DB 01.472	B 4.997	Idem	41191	11 AL	359.301	DJ 1.883		Idem	41191	11 AL	359.301	DJ 1.883		Idem	41191	11 AL	359.301			52.878
Idem	41151	B 14 G	340.767		1.815	Idem	41192	B 14 G	359.535			Idem	41192	B 14 G	359.535			Idem	41192	B 14 G	359.535			45.678
Idem	41152	»	342.058		48.317	Idem	41193	»	360.169			Idem	41193	»	360.169			Idem	41193	»	360.169			1.015
Idem	41153	»	344.805		1.142	Idem	41194	11 AM	360.273			Idem	41194	11 AM	360.273			Idem	41194	11 AM	360.273			47.750
Idem	41154	»	345.973	2.078	51.276	Idem	41195	11 BL	360.401	DG 4.978		Idem	41195	11 BL	360.401	DG 4.978		Idem	41195	11 BL	360.401			50.244
Idem	41155	»	346.846		3.852	Idem	41196	»	360.732	DK 1.404		Idem	41196	»	360.732	DK 1.404		Idem	41196	»	360.732			48.706
Idem	41156	»	349.192		45.425	Idem	41197	»	360.757	DK 1.317		Idem	41197	»	360.757	DK 1.317		Idem	41197	»	360.757			55.287
Idem	41157	11	350.646		49.045	Idem	41198	»	360.994			Idem	41198	»	360.994			Idem	41198	»	360.994			49.768
Idem	41158	11	350.716		38.997	Idem	41199	B 14 G	361.202			Idem	41199	B 14 G	361.202			Idem	41199	B 14 G	361.202			52.813

VEHICULES AUTOMOBILES

АВТОТРАНСПОРТНЫЕ СРЕДСТВА

MOTOR VEHICLES

AUTOFahrzeuge

MARQUE	N° de classement	Type	N° du châssis	N° du moteur	N° du dossier	MARQUE	N° de classement	Type	N° du châssis	N° du moteur	N° du dossier
CITROEN						CITROEN					
Voitures de tourisme	41200	B 14 G	361.268		9.266	Voitures de tourisme	41241	11 BL	368.001		36.795
Idem	41201	B 14 G	361.316		1.016	Idem	41242	»	368.259	DZ 1.368	34.662
Idem	41202	11 BL	361.352		38.456	Idem	41243	»	368.291	6.768	B 4.997
Idem	41203	»	361.591	DP 1.310	33.508	Idem	41244	»	368.395	DZ 01.623	B 4.997
Idem	41204	»	362.012		37.171	Idem	41245	»	368.445		51.296
Idem	41205	»	362.029		37.119	Idem	41246	»	368.649	DZ 1.876	52.285
Idem	41206	»	362.077		B 4.997	Idem	41247	»	368.818		44.052
Idem	41207	»	362.215		40.472	Idem	41248	»	368.835	DR 02.045	41.703
Idem	41208	»	362.252	DQ 1.228	46.065	Idem	41249	»	368.858		B 4.997
Idem	41209	»	362.819		47.735	Idem	41250	»	369.131		52.446
Idem	41210	»	363.018		48.446	Idem	41251	»	370.410	DF 02.485	B 4.997
Idem	41211	»	363.019		41.512	Idem	41252	»	370.842	03.173	53.124
Idem	41212	»	363.251	18 DR 01.384	B 2.716	Idem	41253	»	371.118	371.118	48.119
Idem	41213	»	363.294		34.606	Idem	41254	»	371.227		39.974
Idem	41214	»	363.335		53.330	Idem	41255	»	371.268	DG 2.153	50.746
Idem	41215	»	363.378	BQ 1.959	47.149	Idem	41256	»	371.599		52.565
Idem	41216	»	363.379	363.379	B 4.997	Idem	41257	»	371.720	DH 02.176	33.661
Idem	41217	»	363.434		49.393	Idem	41258	»	371.761	DG 02.963	36.897
Idem	41218	»	363.497	DR 01.666	55.300	Idem	41259	»	371.906		B 4.997
Idem	41219	»	364.179	DI 01.067	B 4.997	Idem	41260	»	371.926		34.555
Idem	41220	»	364.519	364.519	B 4.997	Idem	41261	»	372.006	02.363	54.237
Idem	41221	»	364.974	DS 01.046	50.208	Idem	41262	»	372.171	DH 2.524	50.787
Idem	41222	»	365.076	DT 01.818	B 4.997	Idem	41263	»	372.198		38.068
Idem	41223	B 14 G	365.133		34.912	Idem	41264	7 C	372.222		B 4.997
Idem	41224	11 BL	365.306		17.046	Idem	41265	11 BL	372.302		B 4.997
Idem	41225	»	365.673		32.311	Idem	41266	»	372.319	DH 2.731	31.734
Idem	41226	»	366.048		48.247	Idem	41267	»	372.346		47.871
Idem	41227	B 14 G	366.116		52.770	Idem	41268	»	372.489	DH 2.630	51.557
Idem	41228	11 BL	366.126	DD 2.062	47.036	Idem	41269	»	372.528		50.806
Idem	41229	»	366.229	DS 01.982	51.332	Idem	41270	»	372.537		36.084
Idem	41230	»	366.308		40.457	Idem	41271	»	372.544	02.217	49.101
Idem	41231	»	366.367	DD 2.316	50.217	Idem	41272	»	372.858	AR 11.449	B 4.997
Idem	41232	»	366.403		46.321	Idem	41273	»	372.878		»
Idem	41233	»	366.621	31.922	B 5.021	Idem	41274	B L	372.946	DP 2.355	52.837
Idem	41234	B 14 G	366.684		B 4.345	Idem	41275	11 BL	372.961	DF 02.691	B 4.997
Idem	41235	11 BL	366.828	DD 02.914	44.070	Idem	41276	»	372.980		53.639
Idem	41236	B 14 G	367.360	116.742	49.478	Idem	41277	»	373.231		42.138
Idem	41237	11 BL	367.523		41.866	Idem	41278	»	373.481		38.041
Idem	41238	»	367.608		55.919	Idem	41279	»	373.679		B 4.997
Idem	41239	»	367.807		55.810	Idem	41280	»	373.761		33.524
Idem	41240	»	367.830	DZ 1.036	48.811	Idem	41281	»	374.089		50.316

VEHICULES AUTOMOBILES

АВТОТРАНСПОРТНЫЕ СРЕДСТВА

MOTOR VEHICLES

AUTOFahrZEUGE

MARQUE	N° de classement	Type	N° du châssis	N° du moteur	N° du dossier	MARQUE	N° de classement	Type	N° du châssis	N° du moteur	N° du dossier
CITROEN						CITROEN					
Voitures de tourisme	41282	11 BL	374.270		34.075	Voitures de tourisme	41323	11 BL	379.922		52.147
Idem	41283	»	374.354		55.019	Idem	41324	»	380.056		53.848
Idem	41284	»	374.358		37.931	Idem	41325	»	380.120		42.138
Idem	41285	»	374.430	DQ 02.854	36.811	Idem	41326	»	380.143	D 021.694	53.509
Idem	41286	»	374.589	02.788	34.308	Idem	41327	»	380.156		52.674
Idem	41287	»	374.719		36.716	Idem	41328	»	380.376		47.751
Idem	41288	»	375.074		48.342	Idem	41329	»	380.510		B 3.570
Idem	41289	»	375.100		40.402	Idem	41330	»	380.565		49.347
Idem	41290	»	375.390		54.971	Idem	41331	»	380.834		33.660
Idem	41291	»	375.664	DL 2.389	34.467	Idem	41332	»	380.839		39.473
Idem	41292	»	375.720	2.291	B 4.997	Idem	41333	»	380.862	380.862	54.415
Idem	41293	»	375.721		38.894	Idem	41334	»	380.979		B 2.701
Idem	41294	»	375.960	375.960	48.068	Idem	41335	»	381.073		54.600
Idem	41295	»	376.208		44.486	Idem	41336	»	381.099	DV 02.985	B 4.997
Idem	41296	»	376.319		51.615	Idem	41337	»	381.261		37.109
Idem	41297	»	376.534	DT 02.182	48.018	Idem	41338	»	381.401		31.678
Idem	41298	»	376.702		40.341	Idem	41339	»	381.467	LY 02.230	B 4.997
Idem	41299	»	376.842	7.507 RL 2	40.889	Idem	41340	»	381.498		39.452
Idem	41300	»	376.847	DR 02.301	1.081	Idem	41341	»	381.508		48.323
Idem	41301	»	376.934	DR 01.335	54.938	Idem	41342	»	381.557	DZ 02.239	38.195
Idem	41302	»	377.000		35.749	Idem	41343	»	381.607	DY 2.517	51.180
Idem	41303	»	377.038	AJ 13.007	54.991	Idem	41344	»	381.690		34.275
Idem	41304	»	377.044	DF 2.444	40.830	Idem	41345	»	381.896	2.538	39.066
Idem	41305	»	377.211	2.001	41.099	Idem	41346	»	381.935	DY 2.627	36.231
Idem	41306	»	377.458		54.847	Idem	41347	»	381.954		55.050
Idem	41307	»	377.900		28.181	Idem	41348	»	382.101	DZ 2.639	40.793
Idem	41308	»	377.919		50.107	Idem	41349	»	382.597	02.286	50.135
Idem	41309	»	377.945	AJ 12.488	43.881	Idem	41350	»	382.777		50.362
Idem	41310	»	378.047	DV 2.497	31.388	Idem	41351	»	382.994		33.903
Idem	41311	»	378.061	DV 0.256	39.992	Idem	41352	»	383.015	AJ 15.891	34.671
Idem	41312	»	378.104	05.279	38.167	Idem	41353	»	383.056		B 4.997
Idem	41313	»	378.174	02.750	48.184	Idem	41354	»	383.062		48.815
Idem	41314	»	378.319	DV 2.686	36.702	Idem	41355	»	383.078	383.078	40.083
Idem	41315	»	378.386		35.444	Idem	41356	»	383.248	08.094	35.148
Idem	41316	»	378.439	DV 2.365	50.284	Idem	41357	»	383.254		B 3.752
Idem	41317	»	378.549	DW 02.001	31.734	Idem	41358	»	383.377		38.528
Idem	41318	»	378.908	DW 02.438	B 4.997	Idem	41359	»	383.479		B 5.021
Idem	41319	»	379.047		47.743	Idem	41360	»	383.546		53.575
Idem	41320	»	379.254	DW 232 G	36.633	Idem	41361	»	383.555	DG 03.261	39.459
Idem	41321	»	379.575	DK 02.007	35.515	Idem	41362	»	383.626		45.189
Idem	41322	»	379.665		48.097	Idem	41363	»	383.745	DG 032.246	B 4.997

VEHICULES AUTOMOBILES

АВТОТРАНСПОРТНЫЕ СРЕДСТВА

MOTOR VEHICLES

AUTOFAHRZEUGE

MARQUE	N° de classement	Type	N° du châssis	N° du moteur	N° du dossier	MARQUE	N° de classement	Type	N° du châssis	N° du moteur	N° du dossier
CITROEN						CITROEN					
Voitures de tourisme	41364		383.752	DV 3.367	53.496	Voitures de tourisme	41405	11 BL	389.479	DP 05.624	B 4.997
Idem	41365	11 BL	383.890		48.370	Idem	41406	»	389.830	DL 3.006	54.428
Idem	41366	»	384.193	DG 03.801	51.462	Idem	41407	»	390.135		31.200
Idem	41367		384.357		B 2.745	Idem	41408	»	390.160		55.314
Idem	41368	11 BL	384.362		53.890	Idem	41409	»	390.200	3.512	36.759
Idem	41369	»	384.470	DG 03.884	37.464	Idem	41410	»	390.286	DL 03.863	49.206
Idem	41370	»	384.480	DG 3.949	52.794	Idem	41411	»	390.329		41.424
Idem	41371	»	384.540	02.812	41.983	Idem	41412	»	390.616		48.446
Idem	41372	»	384.876		B 4.997	Idem	41413	»	390.741	DG 03.261	39.197
Idem	41373	»	384.991		46.746	Idem	41414	»	390.755		51.532
Idem	41374	»	385.125	DH 03.729	49.999	Idem	41415	»	390.787		33.866
Idem	41375	»	385.169		35.951	Idem	41416	»	391.233	21.881	37.119
Idem	41376	»	385.319	1.103.850	52.452	Idem	41417	»	391.438		30.956
Idem	41377	»	385.375		37.780	Idem	41418	»	391.621	DL 3.552	34.435
Idem	41378	»	385.406	DH 3.888	52.205	Idem	41419	»	391.694	DTO 3.678	46.795
Idem	41379	»	385.407		49.387	Idem	41420	»	391.964		31.614
Idem	41380	»	385.646		37.829	Idem	41421	»	392.057		49.805
Idem	41381	»	386.042		52.325	Idem	41422	»	392.195		33.721
Idem	41382	»	386.329		37.119	Idem	41423	»	392.337	DTO 3.729	1.895
Idem	41383	»	387.154	DK 3.766	48.103	Idem	41424	11 BL	392.689		47.415
Idem	41384	»	387.158	DK 3.888	54.875	Idem	41425	»	392.922	DR 3.872	51.531
Idem	41385	»	387.323	02.929	38.167	Idem	41426	»	392.932	03.706	30.051
Idem	41386	»	387.549	AR 18.055	B 4.997	Idem	41427	»	393.106		B 5.021
Idem	41387	»	387.695	DO 3.338	46.064	Idem	41428	»	393.335		41.093
Idem	41388	»	387.743		49.571	Idem	41429	»	393.346	BR 03.814	470.060
Idem	41389	»	387.779	DM 03.140	49.586	Idem	41430	»	393.589	DN 3.336	34.050
Idem	41390	»	387.812		51.072	Idem	41431	»	394.141		37.685
Idem	41391	»	387.814		48.395	Idem	41432	»	394.221	DX 03.414	41.247
Idem	41392	»	387.991		52.760	Idem	41433	»	394.299	DX 3.359	37.962
Idem	41393	»	388.008		42.138	Idem	41434	»	394.344		467
Idem	41394	»	388.084		35.457	Idem	41435	»	394.416		39.440
Idem	41395	»	388.180		37.292	Idem	41436	»	394.455		4.997
Idem	41396	»	388.445		54.172	Idem	41437	»	394.526	DXO 3.319	47.350
Idem	41397	»	388.447		48.277	Idem	41438	»	394.531	DN 3.176	34.276
Idem	41398		388.488	DHO 418	B 4.997	Idem	41439	»	394.600		49.017
Idem	41399	11 BL	388.545	8.966	31.506	Idem	41440	»	394.632	03.664	53.754
Idem	41400	»	388.801		46.775	Idem	41441	»	394.671	DR 3.622	37.757
Idem	41401	»	388.878	DJ 03.951	47.416	Idem	41442	»	394.919		31.135
Idem	41402	»	388.880		48.020	Idem	41443	»	394.969		36.708
Idem	41403	»	388.913		42.810	Idem	41444	»	395.124		39.464
Idem	41404	»	389.262		47.651	Idem	41445	»	395.185	3.282	31.863

VEHICULES AUTOMOBILES

АВТОТРАНСПОРТНЫЕ СРЕДСТВА

MOTOR VEHICLES

AUTOFAHRZEUGE

MARQUE	N° de classement	Type	N° du châssis	N° du moteur	N° du dossier	MARQUE	N° de classement	Type	N° du châssis	N° du moteur	N° du dossier
CITROEN						CITROEN					
Voitures de tourisme	41446	11 BL	395.192		44.662	Voitures de tourisme	41487	11 BL	400.154		54.937
Idem	41447	»	395.293		31.135	Idem	41488	»	400.245		39.605
Idem	41448	»	395.384	AI 20.953	56.125	Idem	41489	AC 4 F	400.325	02.388	B 5.021
Idem	41449	»	395.739	AI 169	30.015	Idem	41490	11 BL	400.502		55.126
Idem	41450	»	396.159		B 4.997	Idem	41491	»	400.559		39.022
Idem	41451	»	396.188	03.762	37.757	Idem	41492	»	400.571	AJ 24.591	39.952
Idem	41452	»	396.252	DZ 03.220	B 4.997	Idem	41493	»	400.706	DG 04.864	46.558
Idem	41453	»	396.255		B 5.021	Idem	41494	»	401.141		49.742
Idem	41454	»	396.295		42.887	Idem	41495	»	401.499	DP 4.466	39.785
Idem	41455	»	396.433		B 4.997	Idem	41496	»	401.728		33.650
Idem	41456	»	396.442		10.548	Idem	41497	»	401.734		52.710
Idem	41457	11 BL	396.507	DZ 3.323	50.790	Idem	41498	»	401.758	DP 4.854	48.014
Idem	41458	»	396.666		46.757	Idem	41499	»	401.957	DN 4.245	37.979
Idem	41459	»	396.762		52.312	Idem	41500	»	402.048		47.311
Idem	41460	»	396.804	DZ 3.832	51.180	Idem	41501	»	402.064	DN 04.248	36.987
Idem	41461	»	396.869	DL 3.993	49.424	Idem	41502	»	402.090		36.460
Idem	41462	»	397.192	3.209	38.167	Idem	41503	»	402.198		33.130
Idem	41463	»	397.315	3.863	47.651	Idem	41504	11	402.397	DN 4.711	B 5.021
Idem	41464	»	397.320		31.175	Idem	41505	11 BL	402.404		48.898
Idem	41465	»	397.356	AY 3.384	39.461	Idem	41506	»	402.440		50.270
Idem	41466	»	397.498		B 4.997	Idem	41507	»	402.556	DM 4.761	54.956
Idem	41467	»	397.556	04.091	B 4.997	Idem	41508	C 4 F	402.590		45.108
Idem	41468	»	397.618	397.618	B 4.997	Idem	41509	»	402.595		B 4.888
Idem	41469	»	397.688		50.216	Idem	41510	11 BL	402.719	4.571	38.551
Idem	41470	»	397.940		38.084	Idem	41511	»	402.760		54.634
Idem	41471	»	398.019	DY 03.940	34.423	Idem	41512	»	402.777		40.837
Idem	41472	»	398.411		41.354	Idem	41513	»	402.799	DNO 4.940	51.191
Idem	41473	»	398.710		48.269	Idem	41514	»	403.000		34.304
Idem	41474	»	398.746	DY 3.995	46.578	Idem	41515	C 4 F	403.080		37.918
Idem	41475	»	398.777		48.144	Idem	41516	»	403.209		34.655
Idem	41476	»	398.787		52.227	Idem	41517	11 BL	403.229		51.808
Idem	41477	»	398.940		39.313	Idem	41518	»	403.302		35.881
Idem	41478	»	399.008		B 4.997	Idem	41519		403.393	403.425	37.120
Idem	41479	»	399.322		B 4.997	Idem	41520	11 BL	403.517		42.029
Idem	41480	»	399.541		B 4.997	Idem	41521	»	403.640		38.826
Idem	41481	»	399.556		51.547	Idem	41522	»	403.724		B 3.570
Idem	41482	»	399.602	4.659	1.318	Idem	41523	»	403.775		36.052
Idem	41483	11 BL	399.607	AK 04.711	802	Idem	41524	»	403.976		52.203
Idem	41484	»	399.647	DK 04.708	45.877	Idem	41525	C 4 F	403.979	J 03.748	54.142
Idem	41485	C 4 F	400.129		52.483	Idem	41526	11 BL	403.997		38.278
Idem	41486	11 BL	400.144		47.630	Idem	41527	»	404.022	DJ 4.257	54.461

VEHICULES AUTOMOBILES

АВТОТРАНСПОРТНЫЕ СРЕДСТВА

MOTOR VEHICLES

AUTOFahrzeuge

MARQUE	N° de classement	Type	N° du châssis	N° du moteur	N° du dossier	MARQUE	N° de classement	Type	N° du châssis	N° du moteur	N° du dossier
CITROEN						CITROEN					
Voitures de tourisme	41528	11 BL	404.140	DJ 04.051	36.727	Voitures de tourisme	41569	11 BL	408.589	DR 4.415	44.459
Idem	41529	»	404.266	DN 04.975	40.641	Idem	41570	»	408.798		42.412
Idem	41530	»	404.377	DL 4.810	53.867	Idem	41571	»	408.826	3.908	54.435
Idem	41531	»	404.440 BER	DL 401	34.907	Idem	41572	»	408.827		45.739
Idem	41532	»	404.628		34.026	Idem	41573	»	408.863		55.648
Idem	41533	»	404.727		39.506	Idem	41574	»	408.914		39.103
Idem	41534	»	404.761		36.103	Idem	41575	C 4 F	408.932	D 8278	41.984
Idem	41535	»	404.806	DS 4.392	52.664	Idem	41576	11 BL	408.996	DR 04.946	50.338
Idem	41536	»	404.900		41.873	Idem	41577	C 4 F	409.112	DP 06.181	B 4.345
Idem	41537		404.956	8.300.953	462	Idem	41578	11 BL	409.151		33.631
Idem	41538	11 BL	405.147	4.233	55.443	Idem	41579	»	409.225		33.938
Idem	41539	»	405.163		52.784	Idem	41580	»	409.460		48.446
Idem	41540	»	405.219		191	Idem	41581	»	409.551		40.872
Idem	41541	C 4 F	405.652		44.081	Idem	41582	»	409.561	DX 04.415	49.411
Idem	41542	11 BL	405.737	DT 4.461	49.776	Idem	41583	»	409.611		47.787
Idem	41543	»	405.835	DT 04.374	37.969	Idem	41584	»	409.670		48.398
Idem	41544	»	406.029	DP 4.338	44.671	Idem	41585	»	409.710	DX 04.463	18.168
Idem	41545	»	406.215	DT 4.818	38.030	Idem	41586	»	409.767	DY 433 F	36.695
Idem	41546	»	406.347		43.078	Idem	41587	»	409.887	DX 04.325	55.450
Idem	41547	»	406.388		48.326	Idem	41588	C 4 F	409.923		35.791
Idem	41548		406.535	LF 5.735	B 3.752	Idem	41589	11 BL	410.044	DX 4.870	56.009
Idem	41549	11 BL	406.777	DN 4.905	42.616	Idem	41590	»	410.052		45.725
Idem	41550	»	406.800		31.175	Idem	41591	»	410.094	DB 5.031	53.362
Idem	41551	»	406.846	DV 4.247 X	38.388	Idem	41592	»	410.116	DB 05.034	A 4.827
Idem	41552	»	407.028		41.792	Idem	41593	»	410.117		B 2.701
Idem	41553	»	407.077	407.077	41.706	Idem	41594	»	410.736	410.736	692
Idem	41554	»	407.166		49.976	Idem	41595	»	410.839		47.543
Idem	41555	»	407.170		36.986	Idem	41596	C 4 F	411.069		986
Idem	41556	»	407.183		49.211	Idem	41597	11 BL	411.117	DB 5.566	39.044
Idem	41557	»	407.323		44.086	Idem	41598	»	411.210	DB 5.932	37.660
Idem	41558	»	407.451	DV 4.816	38.175	Idem	41599	»	411.530	002.416	51.465
Idem	41559	»	407.463		B 2.701	Idem	41600	»	411.567		38.012
Idem	41560	»	407.498	4.849	43.566	Idem	41601	»	411.611	DP 5.257	33.231
Idem	41561	»	407.538		36.330	Idem	41602	»	411.647	5.191	B 4.497
Idem	41562	»	407.628		41.056	Idem	41603	»	411.935	DD 5.165	34.057
Idem	41563	C 4 F	407.671		44.480	Idem	41604	»	412.061	DF 05.141	40.505
Idem	41564	11 BL	407.700		48.267	Idem	41605	»	412.346		48.319
Idem	41565	»	407.756		47.476	Idem	41606	»	412.463	DB 05.841	40.507
Idem	41566	»	407.805	4.658	47.088	Idem	41607	»	412.482		55.100
Idem	41567	C 4 F	407.885		886						
Idem	41568	11 BL	408.430	DR 4.070	38.713						

VEHICULES AUTOMOBILES

АВТОТРАНСПОРТНЫЕ СРЕДСТВА

MOTOR VEHICLES

AUTOFahrzeuge

MARQUE	N° de classement	Type	N° du châssis	N° du moteur	N° du dossier	MARQUE	N° de classement	Type	N° du châssis	N° du moteur	N° du dossier
CITROËN						CITROËN					
Voitures de tourisme	41608	11 BL	412.660	29.247	35.285	Voitures de tourisme	41647	11 BL	416.973		45.126
Idem	41609	»	412.772		37.000	Idem	41648	»	416.983		31.238
Idem	41610	»	412.943		48.211	Idem	41649	»	417.083		53.731
Idem	41611	»	412.964		37.061	Idem	41650	»	417.118	Dd 05.857/Gaz	B 4.947
Idem	41612	»	413.069	30.538	41.245	Idem	41651	»	417.228	AI 31.891	35.728
Idem	41613	»	413.102		49.425	Idem	41652	»	417.269	D 05.438	53.014
Idem	41614	»	413.165	5.678	49.198	Idem	41653	»	417.400		39.853
Idem	41615	»	413.382		39.337	Idem	41654	»	417.427	417.427	54.207
Idem	41616	»	413.662		42.896	Idem	41655	»	417.459		42.422
Idem	41617	»	413.734		49.574	Idem	41656	»	417.471	05.480	37.832
Idem	41618	»	413.853		49.342	Idem	41657	»	417.825	DN 5.591	B 3.752
Idem	41619	»	413.901	DG 5.532	38.010	Idem	41658	»	417.877	DN 5.904	39.087
Idem	41620	»	414.078	DG 1.650	39.741	Idem	41659	»	417.908		36.106
Idem	41621	»	414.103	DK 5.183	38.321	Idem	41660	»	417.973	DN 5.324	31.735
Idem	41622	»	414.205	5.033	51.683	Idem	41661	»	418.475	DQ 5.472	53.390
Idem	41623	»	414.420	DC 5.714	B 4.997	Idem	41662	»	418.592		41.650
Idem	41624	»	414.434	DK 5.320	50.298	Idem	41663	»	418.698		41.361
Idem	41625	»	414.470		55.125	Idem	41664	»	419.093		48.029
Idem	41626	»	414.671	5.835	B 4.997	Idem	41665	»	419.332	DG 5.005	31.532
Idem	41627	»	414.717		33.946	Idem	41666	»	419.335	DI 02.296	B 4.997
Idem	41628	»	414.738		48.330	Idem	41667	»	419.337		33.069
Idem	41629	»	414.753	DK 5.510	39.712	Idem	41668	»	419.482	DS 1.204	B 4.997
Idem	41630	»	414.980		38.039	Idem	41669	11 BL	419.509	D 005.885	41.245/2
Idem	41631	»	415.046		36.883	Idem	41670	»	419.740		41.319
Idem	41632	»	415.077	5.845	42.460	Idem	41671	»	419.769	DJ 02976	35.199
Idem	41633	»	415.119		47.539	Idem	41672	»	419.833		41.143
Idem	41634	»	415.358	DL 05.226	47.854	Idem	41673	»	419.956		51.418
Idem	41635	»	415.475		35.387	Idem	41674	»	420.019		52.446
Idem	41636	»	415.524	DL 5.251	48.413	Idem	41675	10 B	420.034	B 20.469	2.340
Idem	41637	»	415.584	LK 5.390	41.519/5	Idem	41676	11 BL	420.061	DZ 5.177	55.575
Idem	41638	»	415.686	DL 05.654	49.312	Idem	41677	10 B	420.182		56.048
Idem	41639	»	415.911		52.446	Idem	41678	11 BL	420.191	05.574	55.689
Idem	41640	»	416.145	FG 01.662	42.138/28	Idem	41679	»	420.229		31.871
Idem	41641	»	416.316		B 2.701	Idem	41680	»	420.265	DZ 5.201	49.697
Idem	41642	»	416.346	Y-S 3.957	6.050	Idem	41681	»	420.409		B 4.997
Idem	41643	»	416.539	DP 5.171	35.742	Idem	41682	»	420.420	DZ 5.795	55.244
Idem	41644	»	416.753	DT 5.541	45.105	Idem	41683	»	420.423	DZ 05.523	36.824
Idem	41645	»	416.793	DP 5.663	43.623	Idem	41684	»	420.461	DZ 05.522	52.783
Idem	41646	»	416.958	DP 5.055	37.080	Idem	41685	»	420.503		46.628
						Idem	41686	10 B	420.534	K 20.476	51.415
						Idem	41687	11 BL	420.549		41.283

VEHICULES AUTOMOBILES

АВТОТРАНСПОРТНЫЕ СРЕДСТВА

MOTOR VEHICLES

AUTOFahrzeuge

MARQUE	N° de classement	Type	N° du châssis	N° du moteur	N° du dossier	MARQUE	N° de classement	Type	N° du châssis	N° du moteur	N° du dossier
CITROEN						CITROEN					
Voitures de tourisme	41688	11 BL	420.846		51.125	Voitures de tourisme	41729	11 BL	425.002		39.680
Idem	41689	»	420.989		35.610	Idem	41730	»	425.207		30.272
Idem	41690	»	420.999	DZ 5.543	47.925	Idem	41731	»	425.305	D 4 8.747	34.882
Idem	41691	»	421.257	DR 5.091	2.527	Idem	41732	»	425.416		47.071
Idem	41692	»	421.284		34.292	Idem	41733	»	425.480	K 20.264	50.364
Idem	41693	»	421.349	DR 5.293	41.245/1	Idem	41734	»	425.495	DF 6.360	55.958
Idem	41694	»	421.482		42.633	Idem	41735	»	425.549		31.766
Idem	41695	»	421.609		31.482	Idem	41736	»	425.569	AR 37.025	48.446
Idem	41696	»	421.631		54.900	Idem	41737	»	425.712		46.000
Idem	41697	»	421.760		31.673	Idem	41738	»	425.852	A 21.883	40.237
Idem	41698	»	421.797	DR 5.927	47.808	Idem	41739	»	425.969		3.787
Idem	41699	»	421.844		52.506	Idem	41740	»	426.014	DQ 06.327	55.850
Idem	41700	»	421.887	DR 5.995	36.836	Idem	41741	»	426.043		B 4.997
Idem	41701	»	421.977		54.443	Idem	41742	»	426.168		B 378
Idem	41702	»	422.024		34.433	Idem	41743	»	426.537		47.199
Idem	41703	»	422.069		37.931	Idem	41744	»	426.578		45.683
Idem	41704	»	422.090	DR 5.518	190	Idem	41745	»	426.588	DG 06.750	B 4.997
Idem	41705	»	422.285		56.073	Idem	41746	»	426.752		38.873
Idem	41706	»	422.361	36.055	41.145	Idem	41747	»	426.997	DK 6.110	52.414
Idem	41707	»	422.432	AR 37.328	49.142	Idem	41748	»	427.143		40.595
Idem	41708	»	422.579	DR 5.966	36.721	Idem	41749	»	427.200	DK 6.208	41.247
Idem	41709	»	422.738		37.906	Idem	41750	»	427.217		48.446
Idem	41710	»	422.842	DY 5.553	51.240	Idem	41751	»	427.312		52.408
Idem	41711	»	422.999	DY 5.802	46.715	Idem	41752	»	427.365		40.460
Idem	41712	»	423.255		46.071	Idem	41753	»	427.438	427.438	39.512
Idem	41713	»	423.393		36.787	Idem	41754	»	427.520		35.606
Idem	41714	»	423.404		44.086	Idem	41755	»	427.826	DJ 06.194	55.948
Idem	41715	»	423.693	J 20.460	50.294	Idem	41756	»	428.267		30.248
Idem	41716	»	423.787		54.341	Idem	41757	»	428.305		41.809
Idem	41717	»	423.875		43.831	Idem	41758	»	428.606		1.943
Idem	41718	»	423.975		37.694	Idem	41759	»	428.809	38.312	54.948
Idem	41719	»	423.989		33.243	Idem	41760	»	428.940		48.285
Idem	41720	»	424.035		40.360	Idem	41761	»	428.941		51.565
Idem	41721	»	424.135		B 3.570	Idem	41762	»	429.227		B 4.663
Idem	41722	»	424.242	424.242	37.654	Idem	41763	»	429.362	DN 6/203	36.397
Idem	41723	»	424.374		B 2.701	Idem	41764	»	429.390	DN 6.124	36.842
Idem	41724	»	424.484	DD 06.927	B 5.021	Idem	41765	»	429.414		31.557
Idem	41725	»	424.486		55.389	Idem	41766	»	429.511		41.873
Idem	41726	»	424.624		52.499	Idem	41767	»	429.527	BJ 06.352	49.232
Idem	41727	»	424.781		31.135	Idem	41768	»	429.602		31.968
Idem	41728	»	424.789	DS 04.333	50.941	Idem	41769	»	429.683		37.741

VEHICULES AUTOMOBILES

АВТОТРАНСПОРТНЫЕ СРЕДСТВА

MOTOR VEHICLES

AUTOFahrZEUGE

MARQUE	N° de classement	Type	N° du châssis	N° du moteur	N° du dossier	MARQUE	N° de classement	Type	N° du châssis	N° du moteur	N° du dossier
CITROËN						CITROËN					
Voitures de tourisme	41770	11 BL	429.961		B 20	Voitures de tourisme	41811	11 BL	435.156	DO 6.294	40.003
Idem	41771	»	429.975		31.135	Idem	41812	»	435.180		36.711
Idem	41772	»	429.993		38.332	Idem	41813	»	435.194	BX 06.399	B 4.997
Idem	41773	»	430.075	DL 6.321	37.267	Idem	41814	»	435.212	DX 6.419	48.136
Idem	41774	»	430.319	DN 06.213	37.960	Idem	41815	»	435.267		42.739
Idem	41775	»	430.331		41.197	Idem	41816	»	435.437		52.403
Idem	41776	»	430.409		30.248	Idem	41817	»	435.561	DR 06.283	31.214
Idem	41777	»	430.978		33.765	Idem	41818	»	435.622		46.485
Idem	41778	»	431.112		38.058	Idem	41819	»	435.686	6.377	43.368
Idem	41779	»	431.223	DM 6.175	49.196	Idem	41820	»	435.963	DR 06.048	37.119
Idem	41780	»	431.228	DK 6.953	49.513	Idem	41821	»	436.244	DR 6.500	36.932
Idem	41781	»	431.248		55.390	Idem	41822	»	436.257		31.498
Idem	41782	»	431.278		54.387	Idem	41823	»	436.339	DR 6.588	41.425
Idem	41783	»	431.389		31.806	Idem	41824	»	436.355		3.224
Idem	41784	»	431.403	DJ 04.015	51.213	Idem	41825	»	436.392		54.481
Idem	41785	»	431.757		47.544	Idem	41826	»	436.477	6.716 RD	37.119
Idem	41786	»	431.974		47.741	Idem	41827	»	436.564		31.129
Idem	41787	»	432.129		40.098	Idem	41828	»	436.691	07.225-14	53.049
Idem	41788	»	432.270	DP 6.023	30.850	Idem	41829	»	436.693		41.245
Idem	41789	»	432.340	DP 6.865	49.498	Idem	41830	»	436.937		B 4.997
Idem	41790	»	432.408		52.206	Idem	41831	»	436.943	DR 06.634	30.941
Idem	41791	»	432.603	DP 06.820	50.368	Idem	41832	»	437.028		45.945
Idem	41792	»	432.682	40 Y 6.104	B 4.997	Idem	41833	»	437.080		49.399
Idem	41793	»	432.734		52.631	Idem	41834	»	437.204		B 3.012 A
Idem	41794	»	432.940		51.149	Idem	41835	»	437.758	437.758	41.983
Idem	41795	»	433.182		55.054	Idem	41836	»	437.905	DV 6.342	41.623
Idem	41796	»	433.307		33.587	Idem	41837	»	437.974	DV 6.676	49.284
Idem	41797	»	433.355		33.138	Idem	41838	»	439.002	DV 06.994	48.018
Idem	41798	»	433.569	DY 6.413	55.415	Idem	41839	»	439.119		403
Idem	41799	»	433.687	433.687	49.831	Idem	41840	»	439.367		31.517
Idem	41800	»	433.711	J 42.061	B 4.997	Idem	41841	»	439.381		39.291
Idem	41801	»	433.722		53.570	Idem	41842	»	439.410		38.057
Idem	41802	»	433.782	DY 6.704	39.691	Idem	41843	»	439.619	DV 6.814	38.928
Idem	41803	»	434.026		42.857	Idem	41844	»	439.663	DK 715	B 4.997
Idem	41804	»	434.034	DY 6.565	53.579	Idem	41845	»	439.721		52.695
Idem	41805	»	434.082		52.117	Idem	41846	»	439.732	DG 7.240	31.386
Idem	41806	»	434.378		53.087	Idem	41847	»	439.797		55.115
Idem	41807	»	434.412		41.873	Idem	41848	»	439.909		52.450
Idem	41808	»	434.611	DF 01.903	B 4.997	Idem	41849	»	440.079		54.980
Idem	41809	»	434.830	DX 6.168	37.908	Idem	41850	»	440.246		41.245
Idem	41810	»	434.848		34.193	Idem	41851	»	440.331	DG 7.863	43.164

VEHICULES, AUTOMOBILES

АВТОТРАНСПОРТНЫЕ СРЕДСТВА

MOTOR VEHICLES

AUTOFahrzeuge

MARQUE	N° de classement	Type	N° du châssis	N° du moteur	N° du dossier	MARQUE	N° de classement	Type	N° du châssis	N° du moteur	N° du dossier
CITROEN						CITROEN					
Voitures de tourisme	41852	11 BL	440.448	DK 715	B 4.997	Voitures de tourisme	41893	11 BL	445.584	DK 05.171	B 2.448
Idem	41853	»	440.814		52.050	Idem	41894	»	445.585	DS 07.494	B 2.448
Idem	41854	»	441.123	DK 7.665	41.245	Idem	41895	»	445.673	DS 07.170	53.675
Idem	41855	»	441.214	DK 7.704	36.828	Idem	41896		446.025		B 2.701
Idem	41856	»	441.231		47.752	Idem	41897	11 BL	446.172	BL 7.740	42.954
Idem	41857	»	441.406		B 2.701	Idem	41898	»	446.203	B 761	39.985
Idem	41858	»	441.462		53.027	Idem	41899	»	446.257	AI 47.916	40.077
Idem	41859	»	441.671		37.781	Idem	41900	«	446.260	150.695	B 4.997
Idem	41860	»	441.942		52.779	Idem	41901	»	446.338	DR 7.232	55.145
Idem	41861	»	442.135		50.110	Idem	41902	»	446.380	DR 07.820	B 2.448
Idem	41862	»	442.325		55.138	Idem	41903	«	446.486	DR 7.711	51.701
Idem	41863	11 BL	442.398	D 107.001	54.942	Idem	41904	»	446.534		49.484
Idem	41864	»	442.693		42.138	Idem	41905	»	446.548		2.197
Idem	41865	»	442.724		37.696	Idem	41906	»	446.559	DT 07.659	56.053
Idem	41866	»	442.788		52.299	Idem	41907	»	446.741		47765
Idem	41867		442.836		B 4.997	Idem	41908	«	446.788	48.886	55.249
Idem	41868	11 BL	442.861		41.532	Idem	41909	»	446.814		52.050
Idem	41869	»	443.147	OT 07.105	51.373	Idem	41910	»	447.039	MS 7.816	B 3.570
Idem	41870	»	443.166	OJ 7.730	54.169	Idem	41911	»	447.258	DL 07.818	40.213
Idem	41871	»	443.263		41.524	Idem	41912	«	447.364	DR 07.949	52.799
Idem	41872	»	443.352		47.739	Idem	41913	»	447.370		38.411
Idem	41873	»	443.463		40.036	Idem	41914	»	447.511	DR 07.938	48.018
Idem	41874	»	443.541	DTO 7.588	46.589	Idem	41915	»	447.592	DR 17.198	55.939
Idem	41875	»	443.543	DT 7.399	51.216	Idem	41916	«	447.721		47.328
Idem	41876	»	443.763	AJ 46.441	38.408	Idem	41917	»	447.792		48.311
Idem	41877	11 BL	443.868		41.647	Idem	41918	»	447.793		48.363
Idem	41878	»	444.141		51.998	Idem	41919	»	447.825	07.150	56.060
Idem	41879	»	444.302		31.849	Idem	41920	«	447.902	DW 7.377	41.622
Idem	41880	»	444.318		33.019	Idem	41921	»	447.954		46.333
Idem	41881	»	444.484		53.412	Idem	41922	»	447.975	DW 7.454	50.326
Idem	41882	»	444.533	DV 7.771	52.197	Idem	41923	»	448.028		48.029
Idem	41883	»	444.571		55.391	Idem	41924	»	448.070	DV 07.451	B 4.345
Idem	41884	»	444.590	DV 7.864	34.625	Idem	41925	»	448.316	448.316	36.614
Idem	41885	»	444.645	DBO 7.584	B 4.997	Idem	41926	»	448.327		31.898
Idem	41886	»	444.818		36.231	Idem	41927	»	448.347		43.505
Idem	41887	»	444.970	DL 07.126	34.274	Idem	41928	»	448.359		56.223
Idem	41888	»	445.092	07.476	41.245	Idem	41929	»	448.408		49.399
Idem	41889	»	445.179	45.658	B 4.997	Idem	41930	»	448.535	DW 7.897	36.335
Idem	41890	«	445.246		31.162	Idem	41931	»	448.550		41.195
Idem	41891	»	445.354		39.792	Idem	41932	»	448.765	DB 08.048	30.760
Idem	41892	«	445.533	DL 07.673	37.268	Idem	41933	»	448.975	DB 8.219	3.570

VEHICULES AUTOMOBILES

АВТОТРАНСПОРТНЫЕ СРЕДСТВА

MOTOR VEHICLES

AUTOFAHRZEUGE

MARQUE	N° de classement	Type	N° du châssis	N° du moteur	N° du dossier	MARQUE	N° de classement	Type	N° du châssis	N° du moteur	N° du dossier
CITROËN						CITROËN					
Voitures de tourisme	41934	11 BL	449.066	DB 8.920	52.816	Voitures de tourisme	41975	11 BL	452.322		53.578
Idem	41935	»	449.098	DB 8.434	38.040	Idem	41976	»	452.410	DG 8.131	38.910
Idem	41936	»	449.104	PB 8.349	45.781	Idem	41977	»	452.445	DG 8.279	38.382
Idem	41937	»	449.254	DB 08.514	54.340	Idem	41978	»	452.451	DG 8.262	30.850
Idem	41938	»	449.348	DW 7.382	39.334	Idem	41979	»	452.471	DG 08.441	38.693
Idem	41939	»	449.356	DB 8.570	45.943	Idem	41980	»	452.733	DG 8.593	33.652
Idem	41940	»	449.574	08.748	38.182	Idem	41981	»	452.883	DS 8.003	36.889
Idem	41941	»	449.670		47.651	Idem	41982	»	452.913		55.167
Idem	41942	»	449.709		46.159	Idem	41983	»	452.966		34.038
Idem	41943	»	449.783	DD 08.141	41.247	Idem	41984	»	452.985	8.130	55.678
Idem	41944	»	449.850	DG 8.153	38.613	Idem	41985	»	453.128	DJ 8.098	36.047
Idem	41945	»	449.858		42.638	Idem	41986	»	453.245		
Idem	41946	»	449.897	DD 08.257	51.205		à		à		
Idem	41947	»	450.043	DD 08.295	53.577		42140	»	453.399		B 4.565
Idem	41948	»	450.127		52.309	Idem	42141	»	453.400		B 378
Idem	41949	»	450.149	DD 8.489	36.951	Idem	42142	»	453.401		
Idem	41950	»	450.403		48.173		à		à		
Idem	41951	»	450.416		41.608		42213	»	453.472		B 4.565
Idem	41952	»	450.436		33.765	Idem	42214	»	453.473		35.610
Idem	41953	»	450.438	DD 8.785	42.019	Idem	42215	»	453.474		
Idem	41954	»	450.443	8.754	B 3.855		à		à		
Idem	41955	»	450.458		37.185		42254	»	453.512		B 4.565
Idem	41956	»	450.463		52.081	Idem	42254	»	453.513		35.610
Idem	41957	»	450.610	450.610	37.654	Idem	42255	»	453.514		
Idem	41958	»	450.641		39.846		à		à		
Idem	41959	»	450.759	DF 8.107	51.876		42772	»	454.031		B 4.565
Idem	41960	»	450.787		41.811	Idem	42773	»	454.032	DS 08.777	724
Idem	41961	»	450.959	08.350	32.178	Idem	44774	»	454.033		
Idem	41962	»	450.983		54.392		à		à		
Idem	41963	»	451.309	390.408	54.990		44564	»	455.823		B 4.565
Idem	41964	»	451.320	DF 08.793	36.491	Idem	44565	»	455.824		41.610
Idem	41965	»	451.576	DF 08.263	45.675	Idem	44566	»	455.825		
Idem	41966	»	451.579	DH 08.144	37.757		à		à		
Idem	41967	»	451.611		35.148		45179	»	456.438		B 4.565
Idem	41968	»	451.685	DF 8.771	48.742	Idem	45180	»	456.439		47.812
Idem	41969	»	451.720		31.899	Idem	45181	»	456.440		
Idem	41970	»	451.958		52.491		à		à		
Idem	41971	»	451.997		33.410		45364	»	456.623		B 4.565
Idem	41972	»	452.035		54.212	Idem	45365	»	460.080	C 20.381	46.526
Idem	41973	»	452.048		38.058	Idem	45366	»	460.855	20.994	54.239
Idem	41974	»	452.246		47.737	Idem	45367	»	462.171		48.228

VEHICULES AUTOMOBILES

АВТОТРАНСПОРТНЫЕ СРЕДСТВА

MOTOR VEHICLES

AUTOFahrzeuge

MARQUE	N° de classement	Type	N° du châssis	N° du moteur	N° du dossier	MARQUE	N° de classement	Type	N° du châssis	N° du moteur	N° du dossier
CITROËN						CITROËN					
Voitures de tourisme	45368	11 BL	476.085	LC 2.917	47.985	Voitures de tourisme	45409	11 BL	680.762		B 4.997
Idem	45369	»	491.981		B 2.643	Idem	45410	15 SIX	680.786		36.677
Idem	45370	»	496.606	DB 2.949	42.906	Idem	45411	»	680.793	DD 00.000	55.838
Idem	45371	C 6 G	502.240	P 00.424	B 3.752	Idem	45412	»	680.835	00.559	49.857
Idem	45372	»	502.850	153.627	4.009	Idem	45413	»	680.860	PB 866	40.989
Idem	45373	»	503.466		4.088	Idem	45414	»	680.871	1.183 XBI	B 3.570
Idem	45374	C 6 G 1	503.543		6.568	Idem	45415	»	680.921	PB 978	55.966
Idem	45375	C 6 IX	503.644		1.009	Idem	45416	»	681.064		34.273
Idem	45376	C 6 G	503.878		55.666	Idem	45417	»	681.071	PD 00.094	39.834
Idem	45377	»	504.388	T 31.300	31.768	Idem	45418	»	681.140	PD 237	46.446
Idem	45378	»	517.087		51.490	Idem	45419	»	681.173		42.794
Idem	45379	B 14 G	539.134		4.800	Idem	45420	»	681.279		36.846
Idem	45380	11 BL	545.673	DS 07.170	53.675	Idem	45421	»	681.352	00.252	53.695
Idem	45381	C 6 G	631.131	503.392	46.518	Idem	45422	»	681.460		51.564
Idem	45382	»	631.701		51.900	Idem	45423	»	681.475		36.047
Idem	45383	C 6 GMPF	631.738	Y 3.138	39.004	Idem	45424	»	681.761		41.093
Idem	45384	C 6 G	632.614		54.390	Idem	45425	»	681.856	PD 817	49.385
Idem	45385	C 6 GMFP	642.617		2.877	Idem	45426	»	681.967	00.915	54.196
Idem	45386	15 A	650.074		48.022	Idem	45427	»	682.100		38.605
Idem	45387	»	650.227		34.983	Idem	45428	»	682.168		39.212
Idem	45388	»	650.708	2.207	7.518	Idem	45429	»	682.462		35.695
Idem	45389	»	651.472		47.201	Idem	45430	»	688.090		B 2.701
Idem	45390	»	651.989		51.625	Idem	45431	8 A	800.089	CO 2.722	7.455
Idem	45391	»	653.910		54.620	Idem	45432	»	800.219		42.138
Idem	45392	15 B	660.042	4.611	B 20	Idem	45433	»	800.289		795
Idem	45393	»	660.183		37.444	Idem	45434	»	800.792		42.138
Idem	45394	»	660.668	4.872	54.368	Idem	45435	»	801.023		38.167
Idem	45395	»	665.501	FR 00.597	A 4.882	Idem	45436	»	801.256	H 1.256	1.369
Idem	45396	15 AL	670.729	P 02.406	46.725	Idem	45437	»	802.110		892
Idem	45397	»	670.774	P 04.274	41.245	Idem	45438	»	803.041		38.167
Idem	45398	»	672.503		B 2.701	Idem	45439	»	803.074		41.845
Idem	45399	15 AL	672.617		B 3.752	Idem	45440	»	805.225		53.682
Idem	45400	»	672.731	Y 3.502	51.371	Idem	45441	»	806.210		48.281
Idem	45401	15 B	677.795	T 1.703	48.810	Idem	45442	»	806.246		48.156
Idem	45402	15 SIX	680.017	PB 00.014	39.834	Idem	45443	»	806.444	502.041	54.769
Idem	45403	»	680.132		48.813	Idem	45444	»	806.905		30.760
Idem	45404	»	680.261		46.768	Idem	45445	»	806.997	F 2.858	45.164
Idem	45405	»	680.331		38.235	Idem	45446	»	807.327		49.531
Idem	45406	»	680.354		54.936	Idem	45447	»	809.430		40.813
Idem	45407	»	680.560		33.159	Idem	45448	»	809.905	40.067	2.112
Idem	45408	»	680.706		30.943	Idem	45449	»	809.912	01.935 H	2.088

VEHICULES AUTOMOBILES

АВТОТРАНСПОРТНЫЕ СРЕДСТВА

MOTOR VEHICLES

AUTOFAHRZEUGE

MARQUE	N° de classement	Type	N° du châssis	N° du moteur	N° du dossier	MARQUE	N° de classement	Type	N° du châssis	N° du moteur	N° du dossier
CITROËN						CITROËN					
Voitures de tourisme	45450	8 A	811.373	26.870	54.271	Voitures de tourisme	45491	8 A	831.414	4.744	53.283
Idem	45451	»	811.398	D 27.752	48.724	Idem	45492	»	831.553		51.815
Idem	45452	»	811.833	D 27.468	B 3.855	Idem	45493	»	831.579		B 2.701
Idem	45453	»	812.612		42.465	Idem	45494	11 BL	831.589		B 4.997
Idem	45454	»	812.901	27.687	B 3.752	Idem	45495	8 A	832.351	25.763	269
Idem	45455	»	813.081		43.414	Idem	45496	»	832.658	A 25.052	40.788
Idem	45456		813.552	213.552	9.116	Idem	45497	»	833.474		6.095
Idem	45457	8 A	813.271	A 1.511	43.279	Idem	45498	»	833.726	E 25.855	49.749
Idem	45458	»	813.956	5.243	51.200	Idem	45499	»	833.923	E 25.235	333
Idem	45459	8	814.792	A 2.048	B 2.701	Idem	45500	»	834.077	26.081	50.071
Idem	45460	8 A	815.025	D 26.857	49.421	Idem	45501	»	834.372	C 26.205	51.678
Idem	45461	»	816.906	K 4.338	50.222	Idem	45502	»	834.450		47.226
Idem	45462	»	817.198	404.111	33.814	Idem	45503	»	834.957		36.742
Idem	45463	»	817.253	HO 4.068	B 4.345	Idem	45504	»	836.385	LK 3.758	50.423
Idem	45464	»	817.377		43.379	Idem	45505	»	836.432		49.794
Idem	45465	»	817.552	A 3.928	55.013	Idem	45506	7 UA	840.493	KC 149	60.102
Idem	45466	»	817.572	3.806	51.443	Idem	45507	»	840.957	KC 0.376	45.878
Idem	45467	»	817.736	A 04.210	1.519	Idem	45508	»	840.987		41.699
Idem	45468	»	818.112	O 3.644	52.300	Idem	45509	»	842.092		742
Idem	45469	»	818.182	4.894	3.621	Idem	45510	»	842.440	KT 701	49.098
Idem	45470	»	818.731	OC 4.126	45.214	Idem	45511	»	842.950	KT 00.973	41.627
Idem	45471	»	819.330	F 520	38.564	Idem	45512	»	842.959		48.032
Idem	45472	»	821.120	FO 0.765	41.247	Idem	45513	7 MI	843.161	KT 311	45.685
Idem	45473	»	821.875		50.528	Idem	45514	»	843.602	00.579	38.167
Idem	45474	»	824.027	Q 25.316	2.318	Idem	45515	»	843.922	KZ 106	48.032
Idem	45475	»	824.190		6.889	Idem	45516	»	844.435		36.220
Idem	45476	»	824.418		43.704	Idem	45517	»	844.448		52.446
Idem	45477	»	824.501	HO 4.874	3.528	Idem	45518	»	845.115		35.261
Idem	45478	»	824.835	25.265	48.593	Idem	45519	»	845.214		31.097
Idem	45479	»	826.306		48.174	Idem	45520	»	845.259	00.498	B 3.752
Idem	45480	»	826.340		48.246	Idem	45521	»	845.512	KH 796	37.360
Idem	45481	»	827.085	F 4.766	51.272	Idem	45522	»	845.810		51.955
Idem	45482	»	827.928		55.835	Idem	45523	7 UA	846.534	KM 00.852	B 3.752
Idem	45483	»	828.525	A 25.530	45.637	Idem	45524	7 MI	846.645	KM 786	40.905
Idem	45484	»	829.336	A 25.630	B 3.752	Idem	45525	7 UA	846.733	946.733	44.056
Idem	45485	»	829.474	K 04.848	52.817	Idem	45526	»	846.788	KC 117-5	43.873
Idem	45486	»	829.632		38.167	Idem	45527	»	847.105		43.688
Idem	45487	»	830.121		64	Idem	45528	»	849.408	K 02.993	1.051
Idem	45488	»	831.090		48.367	Idem	45529	»	855.581		48.446
Idem	45489	»	831.113	F 26.351	2.053	Idem	45530	8	882.634		55.813
Idem	45490	»	831.192	314.345	31.846	Idem	45531	7 UB	890.543		B 4.997

VEHICULES AUTOMOBILES

АВТОТРАНСПОРТНЫЕ СРЕДСТВА

MOTOR VEHICLES

AUTOFahrzeuge

MARQUE	N° de classement	Type	N° du châssis	N° du moteur	N° du dossier	MARQUE	N° de classement	Type	N° du châssis	N° du moteur	N° du dossier
CITROËN						CITROËN					
Voitures de tourisme	45532	C 4 IX	900.586	10.440	252	Voitures de tourisme	45573	7 A		4.797	42.835
Idem	45533	»	901.164		7.450	Idem	45574	B 14 F		4.989	9.379
Idem	45534	»	901.698		46.359	Idem	45575	B 14 G		5.913	10.289
Idem	45535	»	901.799		54.940	Idem	45576	C 4 G		C 05.923	470
Idem	45536	»	901.956	D 10.481	37.102	Idem	45577	C 6 G 1		6.411	B 3.570
Idem	45537	»	905.746		5.184	Idem	45578	11 BL		DL 06.519	37.233
Idem	45538	»	913.780	A 10.835	49.187	Idem	45579	»		DL 06.852	B 3.752
Idem	45539	A C 4	916.177	410.429	B 5.021	Idem	45580	C 4 G		FO 7.769	6.480
Idem	45540	»	917.602	710.898	55.240	Idem	45581	11 BL		D 8.200	B 5.021
Idem	45541	»	920.209		38.376	Idem	45582	»		DS 08.287	48.093
Idem	45542	»	921.287	14.045	1.507	Idem	45583	11 B		DJ 08.853	36.778
Idem	45543	»	978.494		42.012	Idem	45584			8.924-444	1.100
Idem	45544	»	986.166	NH 3.764	51.677	Idem	45585	11 BL		DG 08.998	2.100
Idem	45545	»		DF 0.299	39.983	Idem	45586	10 AL		AI 9.969	1.220
Idem	45546	C 3		A 0.958	4.805	Idem	45587			L 14.028	7.760
Idem	45547	C		SK 01.989 P 38	205	Idem	45588	10 A		16.472	603
Idem	45548	»		SK 01.185	205	Idem	45589	11 BL		AJ 17.120	B 116
Idem	45549	11 BL		1.265 F	37.233	Idem	45590	C 3		J 17.286	7.003
Idem	45550	C		SK 01.329 P 38	205	Idem	45591			17.999	3.188
Idem	45551			DD 1.663	1.899	Idem	45592	10 AL		L 18.992	5.352
Idem	45552	11 B		IH 01.681	51.299	Idem	45593	»		019.179	1.264
Idem	45553	7 C		FM 1.776	41.873	Idem	45594	11 BL		AB 34.959	49.297
Idem	45554	»		FN 01.849	48.032	Idem	45595	»		AJ 36.538	47.285
Idem	45555	B 14 G		1.878	7.145	Idem	45596	C 3		VA 42.997	620
Idem	45556	11 BL		DY 1.917	B 4.997	Idem	45597			46.746	2.778
Idem	45557	C		SKO 1.970	205	Idem	45598	C 4		51.967	3.787
Idem	45558	7 C		FN 2.244	1.377	Idem	45599	»		59.599	4.218
Idem	45559			FO 2.267	B 3.752	Idem	45600	C 3		60.377	6.775
Idem	45560			02.415	4.790	Idem	45601	C 6 G 1		61.900	34.272
Idem	45561			FO 02.489	49.720	Idem	45602	C 4		62.137	5.016
Idem	45562	11 B		DL 2.533	48.446	Idem	45603	»		68.971	3.674
Idem	45563			FR 02.601	1.115	Idem	45604	C 3		69.092	4.218
Idem	45564	7 A		02.825	51.109	Idem	45605	C 4		74.888	51.947
Idem	45565	11 BL		DN 02.923	37.233	Idem	45606	C 3		76.873	384
Idem	45566			2.966	1.927	Idem	45607			100.609	1.858
Idem	45567	11 B		CZ 3.026	41.817	Idem	45608	C 4		109.148	205
Idem	45568	C 6 G		P 3.219	2.861	Idem	45609	11 BL		131.432	B 20
Idem	45569	7 C		FM 3.263	54.921	Idem	45610	C 6 F		153.627	46.810
Idem	45570	C 4 F		B 3.515	1.318	Idem	45611	11 UA		172.169	34.090
Idem	45571	8 A		C 3.564	B 3.752	Idem	45612	C 4 IX		220.625	52.987
Idem	45572			4.784	4.091	Idem	45613	B 14 F		271.079	5.232

VEHICULES AUTOMOBILES

АВТОТРАНСПОРТНЫЕ СРЕДСТВА

MOTOR VEHICLES

AUTOFAHRZEUGE

MARQUE	N° de classement	Type	N° du châssis	N° du moteur	N° du dossier	MARQUE	N° de classement	Type	N° du châssis	N° du moteur	N° du dossier
CITROEN						CITROEN					
Voitures de tourisme	45614	B 14 G		314.654	1.372	Voitures de tourisme	45655				8.316
Idem	45615	»		320.662	9.635	Idem	45656				845
Idem	45616			356.810	B 20	Idem	45657				1.937
Idem	45617	11 BL		444.975	A 4.020	Idem	45658				497
Idem	45618	C 4 G 1		1.012.110	1.263	Idem	45659				3.434
Idem	45619	C 4 F		2.264.310	47.071	Idem	45660				3.434
Idem	45620	B 14 F			304	Idem	45661				B 1.943
Idem	45621				3.331	Idem	45662				1.906
Idem	45622				31.207	Idem	45663				1.439
Idem	45623	C 4			B 378	Idem	45664				B 2.716
Idem	45624				B 3.570	Idem	45665				739
Idem	45625				3.107	Idem	45666				8.081
Idem	45626				B 3.570	Idem	45667				6.359
Idem	45627				2.406	Idem	45668				332
Idem	45628				B 3.752	Idem	45669				145
Idem	45629				B 4.572	Idem	45670				8.047
Idem	45630				7.579	Idem	45671				11.320
Idem	45631				B 4.568	Idem	45672				5.296
Idem	45632				B 3.752	Idem	45673				1.400
Idem	45633				B 3.752	Idem	45674				1.582
Idem	45634				3.434	Idem	45675				6.832
Idem	45635	B 14 G			2.940	Idem	45676				3.434
Idem	45636	»			3.227	Idem	45677				6
Idem	45637	15 B			2.263	Idem	45678				1.635
Idem	45638	11 BL			B 4.997	Idem	45679				7.050
Idem	45639	»			B 4.997	Idem	45680				1.274
Idem	45640				1.389	Idem	45681				567
Idem	45641				3.612	Idem	45682				1.766
Idem	45642				4.837	Idem	45683				17.444
Idem	45643				886	Idem	45684				1.439
Idem	45644				1.094	Idem	45685				61
Idem	45645	C 4			2.829	Idem	45686				139
Idem	45646	»			B 1.943	Idem	45687				1.270
Idem	45647	»			4.323	Idem	45688				17.102
Idem	45648	»			9.236	Idem	45689				2.489
Idem	45649	»			2.156	Idem	45690				B 33
Idem	45650	»			B 2.716	Idem	45691				1.385
Idem	45651	»			4.550	Idem	45692				469
Idem	45652	C 4 F			54.892	Idem	45693	1788 IHS			B 4.646
Idem	45653	C 6 G			6.592	Idem	45694	11 B			B 4.670
Idem	45654				3.709	Idem	45695				B 4.601

VEHICULES AUTOMOBILES

АВТОТРАНСПОРТНЫЕ СРЕДСТВА

MOTOR VEHICLES

AUTOFahrzeuge

MARQUE	N° de classement	Type	N° du châssis	N° du moteur	N° du dossier	MARQUE	N° de classement	Type	N° du châssis	N° du moteur	N° du dossier
CITROËN						CLETRAC					
Voitures de tourisme	45696				B 4.724	Véhicule industriel . .	45737	DDH	4.410	382.538	43.503
Idem	45697				B 4.780	CONTINENTAL					
Idem	45698				468	MOTOR					
Idem	45699				1.380	Voiture de tourisme . .	45738		21.175		37.440
Idem	45700				1.755	CORD					
Idem	45701				380	Voiture de tourisme . .	45739	Série 812	32.050 - S	FC 2.799	39.720
Idem	45702				2.053	M. CORMICK					
Idem	45703				2.118	Véhicule industriel . .	45740				11.333
Idem	45704				6.135	COTTIN					
Idem	45705				5.016	DESGOUTTES					
Idem	45706				2.527	Voitures de tourisme	45741		10.176	11.153	43.707
Idem	45707				2.527	Idem	45742		10.265	11.244	43.883
Idem	45708				3.163	DAIMLER-BENZ					
Idem	45709				3.737	Véhicules industriels .	45743		37.426	22.402	34.553
Idem	45710				3.540	Idem	45744		POL 80-673	159-000-0.477	B 4.572
Idem	45711				566	Idem	45745		POL 80-686		B 4.572
Idem	45712				457	DECAUVILLE					
Idem	45713				434	Véhicule industriel . .	45746		D 264	CLM LPJ 821	B 322
Idem	45714				24	DE DION BOUTON					
Idem	45715				2.217	Véhicules industriels .	45747	NK	14	50.082	38.167
Idem	45716				2.000	Idem	45748		40		B 4.572
Idem	45717				1.608	Idem	45749	NK	54	50.104	38.167
Idem	45718				1.238	Idem	45750	LD	148	40.201	38.167
Idem	45719				1.088	Idem	45751	LN	223		38.412
Idem	45720				982	Idem	45752				B 4.572
Idem	45721				934	Idem	45753				B 4.572
Idem	45722				868	Idem	45754				B 4.572
Idem	45723				6.945	Idem	45755				B 4.572
Idem	45724				7.288	Idem	45756				B 4.572
Idem	45725				7.262	Idem	45757				B 4.572
Idem	45726				3.899	Idem	45758				B 4.572
Idem	45727				7.159	Idem	à				
Idem	45728				6.945		45784				B 4.572
Idem	45729				6.315	Idem	45785				B 4.572
Idem	45730				6.095	Idem	45786				B 4.572
Idem	45731				5.981	Idem	45787				B 4.572
Idem	45732				289	Idem	45788				B 4.572
Idem	45733				259	Idem	45789				B 4.572
Idem	45734				769	Idem	45790	CA 30 P 30			B 4.572
Idem	45735				B 20						B 4.572
Idem	45736				B 4.997						B 4.572

VEHICULES AUTOMOBILES

АВТОТРАНСПОРТНЫЕ СРЕДСТВА

MOTOR VEHICLES

AUTOFahrzeuge

MARQUE	N° de classement	Type	N° du châssis	N° du moteur	N° du dossier	MARQUE	N° de classement	Type	N° du châssis	N° du moteur	N° du dossier
DE DION BOUTON						DELAGE					
Véhicules industriels .	45791				B 4.572	Voitures de tourisme	45828	D 1 - 50	50.299	50.299	B 4.595
Idem	45792				B 4.572	Idem	45829	»	50.306	50.306	52.690
Idem	45793				B 4.572	Idem	45830	»	50.312	50.312	39.851
DE DION BOUTON						DELAGE					
Voitures de tourisme	45794		104	UO 9.062	38.028	Idem	45831	»	50.317	50.317	B 4.595
Idem	45795		228	228	31.677	Idem	45832	»	50.318	50.318	»
Idem	45796		2.604	24.711	48.306	Idem	45833	»	50.319	50.319	»
Idem	45797		3.058		48.331	Idem	45834	D 6 - 60	50.404		52.130
Idem	45798		16.241		53.118	Idem	45835	D 6 - 70	50.578		51.794
Idem	45799			8.373	47.055	Idem	45836	»	50.623	50.623	52.791
Idem	45800				4.277	Idem	45837	»	50.664	50.664	51.529
DELAGE						DELAGE					
Véhicule industriel . .	45801	D 611 N	1.047	37.803	B 2.701	Idem	45838	»	50.897		49.674
DELAGE						DELAGE					
Voitures de tourisme	45802	D 8	5.671	6.816	48.260	Idem	45839	»	50.933		52.576
Idem	45803	DI 12	19.620	6.382	6.528	Idem	45840	»	50.978	50.978	40.632
Idem	45804		22.286		4.944	Idem	45841	»	51.166		52.791
Idem	45805	DM	22.637		41.611	Idem	45842	»	51.269	51.269	51.652
Idem	45806	DM	22.654	36	51.515	Idem	45843	»	51.418	51.418	B 3.855
Idem	45807	D 6 - 11	25.217		2.345	Idem	45844	»	51.422	51.422	45.210
Idem	45808	D 6 - 70	25.382		45.650	Idem	45845	D 8 - 100	51.601		51.794
Idem	45809	»	27.916		111	Idem	45846	D 6 - 75	51.657		B 4.997
Idem	45810	DM	28.071		41.622	Idem	45847	»	51.679	51.679	B 4.595
Idem	45811	D 6 - 70	28.352	2.705	144	Idem	45848	»	51.689		51.794
Idem	45812	»	29.597		54.659	Idem	45849	»	51.706		51.794
Idem	45813	»	30.751		53.746	Idem	45850	»	51.712	51.712	B 4.595
Idem	45814		31.347		772	Idem	45851	»	51.727	51.727	»
Idem	45815	DM	31.462		55.515	Idem	45852	»	51.732		47.747
Idem	45816	D 8	32.446		43.317	Idem	45853	»	51.741		51.794
Idem	45817	D 6 - 70	33.490	124	37.500	Idem	45854	D 8 - 120	51.753	51.753	B 4.595
Idem	45818		33.697		B 4.888	Idem	45855	D 8 - 100	51.762	51.762	B 4.595
Idem	45819	DS	34.844		42.138	Idem	45856	D 8 - 120	51.766	51.766	B 4.595
Idem	45820	D 8	34.875		40.813	Idem	45857	D 8 - 100	51.768	51.768	B 4.595
Idem	45821	»	35.732	1.737	54.623	Idem	45858	D 8 - 75	51.786		51.794
Idem	45822	D 6 - 11	37.030		52.674	Idem	45859	D 6 - 75	51.789		51.794
Idem	45823	»	37.390		43.322	Idem	45860	»	51.791		51.794
Idem	45824	D 8	38.563	114	38.401	Idem	45861	»	51.798		51.794
Idem	45825	D 6 - 11	38.827		40.524	Idem	45862	»	51.804		51.794
Idem	45826	D 4	38.857		47.542	Idem	45863	»	51.808		51.794
Idem	45827	D 6 - 11	39.349	1.555	45.212	Idem	45864	»	51.846	51.846	B 4.595
						Idem	45865	»	51.847	51.847	»
						Idem	45866	»	51.848	51.848	»
						Idem	45867	»	51.849	51.849	»
						Idem	45868	»	51.850	51.850	»

VEHICULES AUTOMOBILES

АВТОТРАНСПОРТНЫЕ СРЕДСТВА

MOTOR VEHICLES

AUTOFahrzeuge

MARQUE	N° de classement	Type	N° du châssis	N° du moteur	N° du dossier	MARQUE	N° de classement	Type	N° du châssis	N° du moteur	N° du dossier
DELAGE						DELAGE					
Voitures de tourisme	45869	D 6 - 75	51.851	51.851	B 4595	Voitures de tourisme	45910	D 6 - 75	51.975	51.975	B 4.595
Idem	45870	»	51.852	51.852	»	Idem	45911	D 8 - 120	51.978	51.978	»
Idem	45871	»	51.854	51.854	»	Idem	45912	»	51.979	51.979	»
Idem	45872	»	51.855	51.855	»	Idem	45913	»	51.984	51.984	»
Idem	45873	»	51.856		51.794	Idem	45914	D 6 - 70			144
Idem	45874	»	51.862	51.862	B 4.595	Idem	45915				4.069
Idem	45875	»	51.863	51.863	»	DELAHAYE					
Idem	45876	»	51.865	51.865	»	Véhicules industriels	45916				772
Idem	45877	»	51.866	51.866	»	Idem	45917		1.024		B 20
Idem	45878	»	51.867	51.867	»	Idem	45918	140 A	P 4.108	63.470	B 4.997
Idem	45879	»	51.871	51.871	»	Idem	45919	83	9.826	9.826	31.017
Idem	45880	»	51.883	51.883	»	Idem	45920	83/59	13.049		33.501
Idem	45881	»	51.887	51.887	»	Idem	45921	»	13.722		»
Idem	45882	»	51.888	51.888	»	Idem	45922	»	13.928		»
Idem	45883	»	51.889	51.889	»	Idem	45923		15.850	15.850	31.017
Idem	45884	»	51.890	51.890	»	Idem	45924	87 I	24.504	24.504	B 3.752
Idem	45885	»	51.891	51.891	»	Idem	45925	87 II		24.512	B 4.572
Idem	45886	»	51.892	51.892	»	Idem	45926	85	26.736		56.140
Idem	45887	»	51.893	51.893	»	Idem	45927	83	26.804	26.804	31.017
Idem	45888	»	51.894	51.894	»	Idem	45928	871	29.008		B 3.752
Idem	45889	»	51.896	51.896	»	Idem	45929	83	29.146		34.994
Idem	45890	»	51.898	51.898	»	Idem	45930	»	29.148	29.148	31.017
Idem	45891	»	51.907	51.907	»	Idem	45931	»	29.316	29.316	»
Idem	45892	»	51.909	51.909	»	Idem	45932	89	29.451		36.259
Idem	45893	»	51.910	51.910	»	Idem	45933	83	29.820	29.820	31.017
Idem	45894	»	51.911	51.911	»	Idem	45934	»	30.599		36.968
Idem	45895	»	51.912	51.912	»	Idem	45935	»	30.749		47.436
Idem	45896	»	51.913	51.913	»	Idem	45936	»	30.798	30.798	31.017
Idem	45897	»	51.914	51.914	»	Idem	45937	»	30.963		»
Idem	45898	»	51.920	51.920	»	Idem	45938	»	32.782	32.782	»
Idem	45899	»	51.921	51.921	»	Idem	45939	»	32.784	32.784	»
Idem	45900	»	51.925	51.925	»	Idem	45940	»	32.785	32.785	»
Idem	45901	»	51.926	51.926	»	Idem	45941	»	33.081	33.081	»
Idem	45902	»	51.927	51.927	»	Idem	45942	»	33.169	33.169	»
Idem	45903	»	51.928	52.928	»	Idem	45943	837	33.350	33.350	B 3.570
Idem	45904	»	51.929	51.929	»	Idem	45944	107 M	33.933	33.933	51.242
Idem	45905	»	51.930	51.930	»	Idem	45945	83	34.393	8.359	48.044
Idem	45906	»	51.931	51.931	»	Idem	45946	95	34.452		31.637
Idem	45907	»	51.932	51.932	»	Idem	45947	»	34.489		B 3.570
Idem	45908	»	51.933	51.933	»	Idem	45948	89	34.518		31.017
Idem	45909	»	51.972	51.972	»						

VEHICULES AUTOMOBILES

АВТОТРАНСПОРТНЫЕ СРЕДСТВА

MOTOR VEHICLES

AUTOFahrzeuge

MARQUE	N° de classement	Type	N° du châssis	N° du moteur	N° du dossier	MARQUE	N° de classement	Type	N° du châssis	N° du moteur	N° du dossier
DELAHAYE						DELAHAYE					
Véhicules industriels .	45949	89	34.574		36.259	Véhicules industriels .	45990	140	44.044	44.044	47.985
Idem	45950	83	34.610		31.017	Idem	45991		44.053	44.053	B 3.570
Idem	45951	»	34.612		»	Idem	45992	143	44.452		31.017
Idem	45952	»	34.925		»	Idem	45993	103	44.631	44.631	B 3.570
Idem	45953	»	34.959		36.259	Idem	45994	140	45.615		49.494
Idem	45954	»	34.963		»	Idem	45995	103	44.649	44.649	36.641
Idem	45955	»	35.031		31.017	Idem	45996	140	45.622		B 2.701
Idem	45956	»	35.047		»	Idem	45997	103	45.808	45.808	37.659
Idem	45957	»	35.144		»	Idem	45998	»	45.826	45.826	B 2.701
Idem	45958	»	35.146		»	Idem	45999	»	45.842	45.842	38.167
Idem	45959	»	35.244		»	Idem	46000	»	46.551		41.034
Idem	45960	»	35.245		»	Idem	46001	»	46.552		41.034
Idem	45961	»	35.353		»	Idem	46002	»	46.554		41.032
Idem	45962	»	35.591	35.591	»	Idem	46003	129	47.273	47.273	36.874
Idem	45963	»	35.593		»	Idem	46004	»	47.295	47.295	48.075
Idem	45964	»	35.599		»	Idem	46005	103	47.975		43.312
Idem	45965	95	38.316		B 3.831	Idem	46006	»	47.995		B 2.701
Idem	45966	83	38.320		31.017	Idem	46007	»	48.008		36.874
Idem	45967	»	38.357		»	Idem	46008	»	48.946	48.946	42.924
Idem	45968	111	38.909		31.135	Idem	46009	140	49.061	49.061	39.023
Idem	45969	111	38.951	38.951	49.244	Idem	46010	»	49.090	49.090	38.167
Idem	45970	109 MP	39.438	39.438	B 4.572	Idem	46011	103 H	49.464		41.428
Idem	45971	103	39.584		52.721	Idem	46012	»	49.632		B 3.855
Idem	45972	»	39.621	39.787	38.167	Idem	46013	103 A	49.785		B 4.997
Idem	45973	»	39.622	39.621	38.167	Idem	46014	140	49.983	124.225 E 84	31.017
Idem	45974	»	39.775	39.786	38.167	Idem	46015	»	61.396	61.396	34.838
Idem	45975	»	39.780	43.919	38.167	Idem	46016	»	61.397	61.397	B 2.701
Idem	45976	»	39.786	39.775	38.167	Idem	46017	103 A	61.434	61.434	54.461
Idem	45977	»	39.798	44.667	38.167	Idem	46018	»	61.440		B 3.855
Idem	45978	83	40.287		31.017	Idem	46019	140 A	61.766	61.766	39.023
Idem	45979	120	40.841		B 4.997	Idem	46020	»	61.906	123.377	31.017
Idem	45980	»	40.867		B 4.572	Idem	46021	109	62.171	62.171	50.588
Idem	45981	131	41.286	41.286	38.167	Idem	46022	»	62.345	62.345	5.186
Idem	45982	103	42.715		B 3.570	Idem	46023	103 H	62.612	62.612	A 3.012 A
Idem	45983	»	43.916	43.977	38.167	Idem	46024	103 A	62.941	62.941	B 2.701
Idem	45984	»	43.917	39.773	38.167	Idem	46025	»	62.951	62.951	B 3.570
Idem	45985	»	43.919	39.623	38.167	Idem	46026	103 H	62.980	62.980	B 4.596
Idem	45986	»	43.978	43.978	38.167	Idem	46027	»	62.981	62.981	»
Idem	45987	»	43.979	43.979	38.167	Idem	46028	»	62.983	62.983	»
Idem	45988	»	43.999		39.003						
Idem	45989	»	44.030		31.017						

VEHICULES AUTOMOBILES

АВТОТРАНСПОРТНЫЕ СРЕДСТВА

MOTOR VEHICLES

AUTOFahrZEUGE

MARQUE	N° de classement	Type	N° du châssis	N° du moteur	N° du dossier	MARQUE	N° de classement	Type	N° du châssis	N° du moteur	N° du dossier
DELAHAYE						DELAHAYE					
Véhicules industriels	46029	103 H	62.985	62.985	B 4.596	Véhicules industriels	46086	140	63.566	63.566	B 4.596
	46030		62.986	62.986	»	<i>Idem</i>	46087	»	63.568	63.568	»
<i>Idem</i>	46031	»	62.988	62.988	»		à		à		
<i>Idem</i>	46032	»	62.990	62.990	B 4.596		46090	»	63.571	63.571	»
<i>Idem</i>	46033	»	62.994	62.994	B 4.596	<i>Idem</i>	46091	»	63.573	63.573	»
<i>Idem</i>	46034	»	62.995	62.995	B 4.596	<i>Idem</i>	46092	»	63.574	63.574	»
<i>Idem</i>	46035	»	62.998	62.998	B 4.596	<i>Idem</i>	46093	»	63.576	63.576	»
<i>Idem</i>	46036	»	63.000	63.000	B 4.596		à		à		
<i>Idem</i>	46037	»	63.003	63.003	B 4.596		46109	»	63.592	63.592	»
<i>Idem</i>	46038	»	63.004	63.004	B 4.596	<i>Idem</i>	46110	»	63.594	63.594	»
<i>Idem</i>	46039	»	63.005	63.005	B 4.596	<i>Idem</i>	46111	»	63.595	63.595	»
<i>Idem</i>	46040	»	63.007	63.007	B 4.596	<i>Idem</i>	46112	»	63.596	63.596	»
<i>Idem</i>	46041	»	63.008	63.008	B 4.596	<i>Idem</i>	46113	»	63.599	63.599	63.599
<i>Idem</i>	46042	»	63.009	63.009	B 4.596	<i>Idem</i>	46114	»	63.600	63.600	63.600
<i>Idem</i>	46043	»	63.011	63.011	B 4.596	<i>Idem</i>	46115	»	63.602	63.602	»
<i>Idem</i>	46044	»	63.012	63.012	B 4.596	<i>Idem</i>	46116	»	63.604	63.604	»
<i>Idem</i>	46045	»	63.015	63.015	B 4.596	<i>Idem</i>	46117	»	63.610	63.610	»
<i>Idem</i>	46046	»	63.017	63.017	B 4.596	<i>Idem</i>	46118	»	63.612	63.612	»
<i>Idem</i>	46047	»	63.021	63.021	B 4.596		à		à		
<i>Idem</i>	46048	»	63.022	63.022	B 4.596		46127	»	63.621	63.621	»
<i>Idem</i>	46049	»	63.024	63.024	B 4.596	<i>Idem</i>	46128	»	63.623	63.623	»
<i>Idem</i>	46050	»	63.025	63.025	B 4.596		à		à		
<i>Idem</i>	46051	»	63.029	63.029	B 4.596		46156	»	63.651	63.651	»
<i>Idem</i>	46052	»	63.034	63.034	B 4.596	<i>Idem</i>	46157	»	63.656	63.656	»
	à		à	à		<i>Idem</i>	46158	»	63.664	63.664	»
	46068	»	63.050	63.050	B 4.596	<i>Idem</i>	46159	»	63.665	63.665	»
<i>Idem</i>	46069	»	63.053	63.053	B 4.596	<i>Idem</i>	46160	»	63.668	63.668	»
<i>Idem</i>	46070	»	63.054	63.054	B 4.596	<i>Idem</i>	46161	»	63.671	63.671	»
<i>Idem</i>	46071	»	63.220	63.220	46.727	<i>Idem</i>	46162	140	63.672	63.672	»
<i>Idem</i>	46072	140	63.522	63.522	B 4.596	<i>Idem</i>	46163	»	63.673	63.673	»
<i>Idem</i>	46073	»	63.530	63.530	B 4.596	<i>Idem</i>	46164	»	63.678	63.678	»
	à		à	à		<i>Idem</i>	46165	»	63.679	63.679	»
	46076	»	63.533	63.533	B 4.596	<i>Idem</i>	46166	»	63.680	63.680	»
<i>Idem</i>	46077	»	63.536	63.536	B 4.596	<i>Idem</i>	46167	103	63.837	63.837	52.598
<i>Idem</i>	46078	»	63.537	63.537	B 4.596	<i>Idem</i>	46168	»	63.851	63.851	51.129
<i>Idem</i>	46079	»	63.538	63.538	B 4.596	<i>Idem</i>	46169	»	63.852	63.952	48.066
<i>Idem</i>	46080	»	63.548	63.548	B 4.596	<i>Idem</i>	46170	»	63.881	63.881	42.693
<i>Idem</i>	46081	»	63.553	63.553	B 4.596	<i>Idem</i>	46171	»	63.884	63.884	48.356
	à		à	à		<i>Idem</i>	46172	»	64.471	64.471	B 4.596
	46084	»	63.556	63.556	B 4.596		à		à		
<i>Idem</i>	46085	140	63.565	63.565	»		46187	»	64.486	64.486	»

VEHICULES AUTOMOBILES			АВТОТРАНСПОРТНЫЕ СРЕДСТВА			MOTOR VEHICLES			AUTOFAHRZEUGE		
MARQUE	N° de classement	Type	N° du châssis	N° du moteur	N° du dossier	MARQUE	N° de classement	Type	N° du châssis	N° du moteur	N° du dossier
DELAHAYE						DELAHAYE					
Véhicules industriels	46188	103	64.491	64.491	B 4.596	Véhicules industriels	47189	140	65.506	65.506	B 4.596
	à		à	à		Idem	47190	»	65.507	65.507	»
	46195	»	64.498	64.498	»	Idem	47191	103 GA	65.508		B 2.701
Idem	46196	»	64.501	64.501	»	Idem	47192	140	65.509	65.509	B 4.596
	à		à	à			à		à	à	
	46210	»	64.515	64.515	»		47406		65.723	65.723	»
Idem	46211	»	64.517	64.517	»	Idem	47407	»	65.726	65.726	»
Idem	46212	»	64.519	64.519	»	Idem	47408	»	65.728	65.728	»
	à		à	à			à		à	à	
	46331	»	64.638	64.638	»		47410		65.730	65.730	»
Idem	46332	»	64.640	64.640	»	Idem	47411	»	65.732	65.732	»
	à		à	à			47412	»	65.734	65.734	»
Idem	46381	»	64.689	64.689	»	Idem	47414		65.736	65.736	»
	46382	»	64.694	64.694	»		à		à	à	
	à		à	à		Idem	47415	»	65.738	65.738	»
Idem	46387	»	64.699	64.699	»		à		à	à	
	46388	»	64.702	64.702	»	Idem	47417		65.740	65.740	»
	à		à	à			47418	»	65.742	65.742	»
Idem	46426	»	64.740	64.740	»	Idem	47420		65.744	65.744	»
	46427	»	64.741	64.741	»		47421	»	65.747	65.747	»
Idem	46428	»	64.742	64.742	»	Idem	47422		65.748	65.748	»
	à		à	à		Idem	47423	»	65.750	65.750	»
Idem	46466	»	64.780	64.780	»	Idem	47424		65.751	65.751	»
	46467	»	64.781	64.781	»	Idem	47425	»	65.753	65.753	»
Idem	46468	»	64.782	64.782	»	Idem	47426		65.754	65.754	»
	à		à	à		Idem	47427	»	65.758	65.758	»
Idem	46474	»	64.788	64.788	»	Idem	47428	140 A	65.763	63.589	55.508
	46475	»	64.790	64.790	»		à		à	à	
	à		à	à		Idem	47429	140	65.765	65.765	B 4.596
Idem	46631	»	64.946	64.946	»	Idem	47430	»	65.766	65.766	»
	46632	»	64.948	64.948	»	Idem	47431	»	65.780	65.780	»
	à		à	à		Idem	47432		65.781	65.781	»
Idem	46654	»	64.970	64.970	»	Idem	47433	103	65.931	65.931	»
	46655	140	64.971	64.971	»		à		à	à	
	à		à	à		Idem	47435	»	65.933	65.933	»
Idem	47050	»	65.366	65.366	»		47436	»	68.984	68.984	46.794
	47051	»	65.368	65.368	»	Idem	47437	»	70.001	70.001	B 4.596
	à		à	à			à		à	à	
Idem	47186	»	65.503	65.503	»	Idem	47479		70.043	70.043	»
Idem	47187	»	65.504	65.504	B 20						
Idem	47188	»	65.505	65.505	»						

VEHICULES AUTOMOBILES

АВТОТРАНСПОРТНЫЕ СРЕДСТВА

MOTOR VEHICLES

AUTOFahrZEUGE

MARQUE	N° de classement	Type	N° du châssis	N° du moteur	N° du dossier	MARQUE	N° de classement	Type	N° du châssis	N° du moteur	N° du dossier
DELAHAYE						DELAHAYE					
Véhicules industriels .	47480	103	70.045	70.045	»	Voitures de tourisme .	47864		19.938	19.938	2.013
	à		à	à		Idem	47865		21.835	21.835	8.036
	47635		70.200	70.200	»	Idem	47866		26.595	26.595	B 3.752
Idem	47636	135 M	70.242	70.242	B 4.596	Idem	47867	92	31.728	31.728	3.354
Idem	47637	140	70.247	70.247	»	Idem	47868	124 MP	38.856	38.856	51.794
Idem	47638	»	70.249	70.249	»	Idem	47869	134	44.343	44.343	36.651
Idem	47639	»	70.251	70.251	»	Idem	47870	»	45.117	45.117	40.500
Idem	47640	»	70.278	70.278	»	Idem	47871		45.248	45.248	6.060
Idem	47641	»	70.280	70.280	»	Idem	47872	132	45.296	45.296	42.886
	à		à	à		Idem	47873	138	45.356	45.356	34.319
	47655		70.294	70.294	»	Idem	47874	135	46.094	46.094	51.794
Idem	47656	»	70.296	70.296	»	Idem	47875	154	46.101	46.101	48.307
	à		à	à		Idem	47876	134	46.158	46.158	52.704
	47660		70.300	70.300	»	Idem	47877	135	46.619	46.619	30.850
Idem	47661	»	70.307	70.307	»	Idem	47878		46.771	46.771	35.521
	à		à	à		Idem	47879	135	46.822	46.822	52.696
	47667		70.313	70.313	»	Idem	47880	»	46.962	46.962	48.341
Idem	47668	103	70.648		47.074	Idem	47881	»	46.996	46.996	38.224
Idem	47669	»	70.711	70.711	B 4.596	Idem	47882	»	47.547	1.810	31.561
	à		à	à		Idem	47883	»	47.553	47.553	48.183
	47844		70.886	70.886	»	Idem	47884	148	47.575	47.575	51.794
Idem	47845	»	71.197		41.288	Idem	47885	»	47.637	47.637	41.424
Idem	47846		140.103		B 3.570	Idem	47886	»	47.645	47.645	37.233
Idem	47847	109	201.835	112.506	B 4.572	Idem	47887	134	47.879	47.879	38.167
Idem	47848				B 3.831	Idem	47888	134	47.898	47.898	46.912
	à					Idem	47889	»	47.928	47.928	51.794
	47850	59			»	Idem	47890	135 CA	48.471	48.471	36.897
Idem	47851	103			B 3.570	Idem	47891	135	48.490	48.490	51.794
Idem	47852			2.936 QN 1	»	Idem	47892	135 CA	48.500	48.500	»
Idem	47853				B 4.572	Idem	47893	148	48.811	48.811	35.945
Idem	47854				B 4.572	Idem	47894	»	48.835	5.863	50.313
Idem	47855				»	Idem	47895	»	48.881	48.881	51.794
Idem	47856				»	Idem	47896	135	49.148	49.148	33.553
Idem	47857				»	Idem	47897	148	49.267	49.267	B 4.596
Idem	47858				B 4.683	Idem	47898	135	49.302	49.302	33.293
Idem	47859				B 4.801	Idem	47899	»	49.310	49.310	B 4.596
Idem	47860				B 3.570	Idem	47900	135 VK	49.320		B 4.997
Idem	47861				B 4.572	Idem	47901	135 CA	49.326	49.326	54.820
Idem	47862				»	Idem	47902	135	49.333		51.686
Idem	47863				»	Idem	47903	135 CA	49.340		51.794
					»	Idem	47904	»	49.350		45.964

VEHICULES AUTOMOBILES

АВТОТРАНСПОРТНЫЕ СРЕДСТВА

MOTOR VEHICLES

AUTOFahrzeuge

MARQUE	N° de classement	Type	N° du châssis	N° du moteur	N° du dossier	MARQUE	N° de classement	Type	N° du châssis	N° du moteur	N° du dossier
DELAHAYE						DELAHAYE					
Voitures de tourisme	47905	135 CA	49.365		51.794	Voitures de tourisme	47946	134 G	61.552	61.552	B 4.596
Idem	47906	135	49.367		39.950	Idem	47947	»	61.553	61.553	»
Idem	47907	»	49.517		41.245	Idem	47948	»	61.554	61.554	»
Idem	47908	134 N	49.795		48.333	Idem	47949	»	61.555	61.555	»
Idem	47909	134 Q	49.872	49.872	49.184	Idem	47950	»	61.557	61.557	»
Idem	47910	134 G	49.912		51.794	Idem	47951	»	61.559	61.559	»
Idem	47911	135	60.183	60.183	48.878	Idem	47952	»	61.560	61.560	»
Idem	47912	135 M	60.193		36.939	Idem	47953	»	61.562	61.562	»
Idem	47913	»	60.230	60.230	41.509	Idem	47954	»	61.566	61.566	»
Idem	47914	168	60.638	60.638	B 4.596	Idem	47955	»	61.568	61.568	»
Idem	47915	»	60.640	60.640	»	Idem	47956	»	61.569	61.569	»
Idem	47916	»	60.650		51.794	Idem	47957	»	61.570	61.570	»
Idem	47917	»	60.687	60.687	B 4.596	Idem	47958	»	61.574	61.574	»
Idem	47918	»	60.688	60.688	»	Idem	47959	»	61.575	61.575	»
Idem	47919	»	60.690	60.690	»	Idem	47960	»	61.576	61.576	»
Idem	47920	»	60.691	60.691	»	Idem	47961	»	61.577	61.577	»
Idem	47921	»	60.692	60.692	»	Idem	47962	»	61.578	61.578	»
Idem	47922	»	60.693	60.693	»	Idem	47963	»	61.579	61.579	»
Idem	47923	»	60.694	60.694	»	Idem	47964	»	61.580	61.580	»
Idem	47924	»	60.695	60.695	»	Idem	47965	»	61.581	61.581	»
Idem	47925	»	60.696	60.696	»	Idem	47966	»	61.582	61.582	»
Idem	47926	»	60.742		51.794	Idem	47967	»	61.583	61.583	»
Idem	47927	134 G	61.133		36.893	Idem	47968	»	61.584	61.584	»
Idem	47928	»	61.173	61.173	B 4.596	Idem	47969	»	61.585	61.585	»
Idem	47929	»	61.174		51.794	Idem	47970	148 L	61.696	61.696	»
Idem	47930	»	61.178		»	Idem	47971	109	62.345	62.345	5.186
Idem	47931	»	61.180	61.180	B 4.596	Idem	47972	»	63.364	63.364	B 2.701
Idem	47932	»	61.181	61.181	»	Idem	47973	134	76.282		51.449
Idem	47933	»	61.182	61.181	»	Idem	47974	109	110.500	11.594	51.405
Idem	47934	»	61.198	61.198	»	Idem	47975	»	201.097	11.777	35.040
Idem	47935	135 MS	61.447	61.447	»	Idem	47976	»			B 4.572
Idem	47936	135 M	61.451	61.451	»	DELAUNAY BELLEVILLE					
Idem	47937	»	61.470	61.470	»	Véhicule industriel	47977	CR 3	15.025	B 14	38.078
Idem	47938	»	61.486	61.486	»	DELAUNAY BELLEVILLE					
Idem	47939	»	61.487	61.487	»	Voitures de tourisme	47978		5.864		37.895
Idem	47940	»	61.488	61.488	»	Idem	47979	R 16	43.497	B 36	43.134
Idem	47941	»	61.489	61.489	»	Idem	47980	TL 6	50.103	021	7.723
Idem	47942	134 G	61.547	61.547	»						
Idem	47943	»	61.548	61.548	»						
Idem	47944	»	61.549	61.549	»						
Idem	47945	»	61.550	61.550	»						

VEHICULES AUTOMOBILES			АВТОТРАНСПОРТНЫЕ СРЕДСТВА			MOTOR VEHICLES			AUTOFAHRZEUGE		
MARQUE	N° de classement	Type	N° du châssis	N° du moteur	N° du dossier	MARQUE	N° de classement	Type	N° du châssis	N° du moteur	N° du dossier
D. F. P.						Véhicules industriels .					
Voiture de tourisme .	47981	A 2.000	4.389	4.870	B 5.021	Idem	48016	»	8.951.193		B 3.012 A
							48017	»	8.951.217		47.080
DE SOTO						DODGE					
Voitures de tourisme .	47982	S 5	5.628.288	15/3.4040	48.813	Véhicules industriels .	48018	VH 48	8.951.238		47.080
Idem	47983	S 1	6.455.091	19.250	47.406	Idem	48019	»	8.952.057		48.038
						Idem	48020	»	8.952.308		47.080
DEWALD							48021	»	8.952.521	2.465	53.913
Véhicules industriels .	47984	KL	855		D 2.701	Idem	48022	»	8.952.646		48.038
Idem	47985	»	881	22.964	»	Idem	48023	»	8.952.870	1.004.422	38.167
Idem	47986	KK	1.028		B 3.831	Idem	48024	»	8.952.918	1.004.357	38.167
Idem	47987	KL	3.233	1.540	»	Idem	48025	»	8.952.951	4.425	53.913
Idem	47988	KL	3.233		»	Idem	48026	»	8.953.600	T 100/5.193	42.462
Idem	47989				»	Idem	48027	VH 46	8.959.654	T 100/3.185	42.484
Idem	47990				»	Idem	48028				B 3.831
Idem	47991				B 1.943						
DIAMONDT						DODGE					
Véhicules industriels .	47992	317	016	912.948	36.047	Voitures de tourisme	48029	DP	3.582.229	4.114	53.677
Idem	47993		3.124		30.844	Idem	48030	DU	3.819.687	64.330	40.082
Idem	47994	317	5.284	926.602	36.047	Idem	48031	D 2	4.139.412	127.562	41.245
Idem	47995	317 L 2	5.287	926.506	31.126	Idem	48032	D 5	4.548.364		52.411
Idem	47996	318 LR	427.008	926.566	31.126	Idem	48033	»	4.577.945	37.988	34.490
Idem	47997	310 L	3.061.389	H 721.189	42.477	Idem	48034	»	4.632.314	102.908	52.134
Idem	47998	411 L	4.045.218	926.645	52.662	Idem	48035	»	4.638.063	D 5-113.199	43.440
						Idem	48036	»	4.674.312	D 5-146.770	41.245
DODGE							48037	»	4.709.702	D 5-183.065	48.873
Véhicules industriels .	47999		329.241		B 4.572	Idem	48038	»	4.709.714	D 5-203.395	45.217
Idem	48000	KHV 31	G 8.245.602	632.929-5	31.275	Idem	48039	»	4.723.663	D 5-236.874	41.245
Idem	48001	KHV31/32	D 8.286.217		31.135	Idem	48040	D 8	30.051.873		35.546
Idem	48002	LH 48	D 8.511.760	272.855	38.296	Idem	48041	»	30.053.929	D 8-61.551	37.468
Idem	48003	RE 30-32	8.283.875	8.283.875	48.008	Idem	48042	»	30.092.810	D 8-105.063	30.248
Idem	48004	MF 35-37	8.421.736	4.138.850	33.662						
Idem	48005	MF 35	8.447.475	T 76	36.047	DONNET					
Idem	48006	TF 37	8.450.369	17.996	35.831	Véhicules industriels .	48043	C 16	5.124	5.123	B 4.572
Idem	48007	TF 36	8.451.317	TF 76/18.808	31.126	Idem	48044	»	7.580		1.989
Idem	48008	»	8.451.357		»	Idem	48045	»	9.457		2.135
Idem	48009	TF	8.474.130		48.371	Idem	48046	»	20.355		9.323
Idem	48010	MH	8.516.911		42.942	Idem	48047				B 3.831
Idem	48011	TH 48	8.701.725	T-781.076	38.298	Idem	48048				B 2.701
Idem	48012	RH 47	8.755.644	875.564	47.737	Idem	48049				234
Idem	48013	VF	8.775.449	T 9.812.904	48.001						
Idem	48014	VH 48	8.950.947	T 1.002.636	B 2.742	DONNET					
Idem	48015	»	8.951.158		35.610	Voitures de tourisme	48050	C 16	2.828		47.622
						Idem	48051	»	6.224	116.051	1.168

VEHICULES AUTOMOBILES			АВТОТРАНСПОРТНЫЕ СРЕДСТВА			MOTOR VEHICLES			AUTOFAHRZEUGE		
MARQUE	N° de classement	Type	N° du châssis	N° du moteur	N° du dossier	MARQUE	N° de classement	Type	N° du châssis	N° du moteur	N° du dossier
DONNET						F.A.R.					
Voitures de tourisme	48052	G 16	6.243		43.894	Véhicules industriels .	48091	S 85	181.354		B 2.740
Idem	48053	G	17.176		43.392	Idem	48092	»	131.372		B 2.740
Idem	48054	C 16	21.746	21.746	1.205	Idem	48093				52.969
Idem	48055		52.076		1.931						
Idem	48056	G	52.345		10.564						
Idem	48057	»	55.066		47.628						
Idem	48058	»	55.470		50.378						
Idem	48059	»	55.973		631	FEDERAL					
Idem	48060	»	57.174		51.997	Véhicules industriels .	48097		726		44.479
Idem	48061	»	57.259		47.346						
Idem	48062	»	57.595		2.623	S.I.M.C.A.					
Idem	48063	»	57.605		18.103	Véhicules industriels .	48098		2.104	32.600.224	B 378
Idem	48064	G 2	57.640		B 4.345	Idem	48099	6 VCF 3	13.977	12.977	B 2.701
Idem	48065	G	57.834		1.411	Idem	48100		15.260	15.503	B 3.570
Idem	48066	C 110	61.695		4.145	Idem	48101	18 BL	15.728		»
Idem	48067	»	61.974	61.974	1.293	Idem	48102	6 CVF 111	18.353	17.353	B 4.997
Idem	48068	»	62.895	62.895	36.464	Idem	48103	5	19.400		B 378
Idem	48069	»	62.907		48.194	Idem	48104	3	23.840	23.888	B 4.997
Idem	48070		63.601		6.059	Idem	48105	5	29.549		B 378
Idem	48071	C 110	64.091	63.483	48.163	Idem	48106	»	29.783		»
Idem	48072	»	64.288	64.417	48.180	Idem	48107	»	29.838		»
Idem	48073	C 17	113.425	3.332	51.321	Idem	48108	»	30.792		»
Idem	48074	»	114.295	4.311	48.245	Idem	48109	»	31.093		»
Idem	48075	»	117.590	7.824	54.552	Idem	48110	»	31.113		»
Idem	48076	»	117.879		48.200	Idem	48111	»	31.209	31.318	»
Idem	48077	»	118.587	9.088	B 5.021	Idem	48112	6 CV-FR	41.453	40.453	B 3.570
Idem	48078	»	118.842		44.087	Idem	48113	5	43.435		B 378
Idem	48079		250.206	250.158	52.489	Idem	48114	5	43.632		B 378
Idem	48080				631	Idem	48115	»	44.082	44.040	B 2.701
Idem	48081				16.286	Idem	48116	1941	52.584	53.428	B 4.671
Idem	48082				3.434	Idem	48117	5	53.836		B 378
Idem	48083				1.931	Idem	48118	»	53.853		»
Idem	48084				461	Idem	48119	»	53.865		»
Idem	48085				5.518	Idem	48120	»	53.874		»
						Idem	48121	»	53.878		»
						Idem	48122	»	53.894		»
						Idem	48123	»	53.923		»
						Idem	48124	»	53.954		»
						Idem	48125	»	58.818		»
F.A.R.						Idem	48126	621	112.287	2.172	30.261
Véhicules industriels .	48086		75.562	CZ 00.253	33.578	Idem	48127	514 L	200.504	124.129	35.040
Idem	48087		75.606		31.126	Idem	48128	5	241.812		B 378
Idem	48088		99.182		1.945	Idem	48129	»	242.117		»
Idem	48089	S 85	131.306		B 2.740						
Idem	48090	»	131.317		B 2.740						

VEHICULES AUTOMOBILES

АВТОТРАНСПОРТНЫЕ СРЕДСТВА

MOTOR VEHICLES

AUTOFahrzeuge

MARQUE	N° de classement	Type	N° du châssis	N° du moteur	N° du dossier	MARQUE	N° de classement	Type	N° du châssis	N° du moteur	N° du dossier
S.I.M.C.A.						S.I.M.C.A.					
Véhicules industriels	48130	5	243.172		B 378	Voitures de tourisme	48169	5	4.148	4.206	52.286
Idem	48131	»	243.174		»	Idem	48170	»	4.273	4.368	41.184
Idem	48132	»	243.189	243.384	B 4.888	Idem	48171	6 CV-Fr	4.285	3.285	3.835
Idem	48133	»	243.386		B 378	Idem	48172	5	4.339	4.430	54.729
Idem	48134	»	243.391		»	Idem	48173	»	4.428	55.282	31.696
Idem	48135		253.786	153.896	3.247	Idem	48174	»	4.456	4.508	52.083
Idem	48136	5	453.400		B 378	Idem	48175	»	4.562		38.523
Idem	48137		803.833		555	Idem	48176	»	4.606		37.004
Idem	48138	8	808.913	806.516	B 2.701	Idem	48177	»	4.613	4.202	40.666
Idem	48139	»	811.663	811.766	B 3.570	Idem	48178	6 CV-Fr	4.751		40.172
Idem	48140		814.712	81.484	41.983	Idem	48179	5	4.758	3.758	38.821
Idem	48141	500	824.341		37.419	Idem	48180	6 CV-Fr	4.842	3.842	54.681
Idem	48142			13.328	11.725	Idem	48181	»	4.844	3.844	49.315
Idem	48143	8		066.492	48.432	Idem	48182	5	4.993		55.902
Idem	48144			187.381	B 20	Idem	48183	»	5.026	5.104	51.312
Idem	48145	8			B 3.570	Idem	48184	»	5.229	1.086	35.376
Idem	48146	501			42.042	Idem	48185	»	5.238	5.814	2.390
Idem	48147				B 3.570	Idem	48186	»	5.431	5.520	2.667
Idem	48148				B 2.701	Idem	48187	»	5.522	5.443	3.524
Idem	48149				B 3.570	Idem	48188	»	5.705	5.701	33.375
Idem	48150				4.088	Idem	48189	»	5.817	5.805	4.799
Idem	48151				6	Idem	48190	»	5.834	5.894	51.942
						Idem	48191	6 CV-Fr	5.923	4.923	51.478
						Idem	48192	5	5.969	5.714	51.221
						Idem	48193	»	6.007	6.073	51.101
						Idem	48194	»	6.150	6.195	40.766
						Idem	48195	»	6.336	5.336	51.596
						Idem	48196	6 CV-Fr	6.520	5.520	41.247
						Idem	48197	5	6.541		53.336
						Idem	48198	6 CV-Fr	6.804	5.804	2.689
						Idem	48199	5	6.818	6.865	42.214
						Idem	48200	6 CV-Fr	7.048	6.048	46.656
						Idem	48201	5	7.201	7.225	6.240
						Idem	48202	»	7.260	7.200	53.013
						Idem	48203	»	7.279	7.317	38.540
						Idem	48204	»	7.365	7.598	49.096
						Idem	48205	»	7.555	6.555	52.992
						Idem	48209	»	7.757	7.791	46.803
						Idem	48206	»	8.084	7.085	51.728
						Idem	48207	6 CV-Fr	8.540	7.540	50.369
						Idem	48208	»	8.597	7.597	38.608
S.I.M.C.A.						S.I.M.C.A.					
Voitures de tourisme	48152	5	001.136	001.155	42.673						
Idem	48153	»	001.201	001.204	43.631						
Idem	48154	»	001.327	001.320	49.351						
Idem	48155	»	001.392		38.334						
Idem	48156	»	001.451	001.752	B 4.345						
Idem	48157	522 c	001.531	001.855	B 5.021						
Idem	48158	5	02.175	02.197	61						
Idem	48159	»	002.458	002.458	A 4.157						
Idem	48160	»	02.536	02.629	42.844						
Idem	48161	»	02.552	02.614	53.295						
Idem	48162	»	02.627	2.703	3.847						
Idem	48163	»	2.824	2.873	B 5.021						
Idem	48164	»	2.882	2.946	1.258						
Idem	48165	»	3.263	3.201	50.695						
Idem	48166	»	03.394	03.404	51.685						
Idem	48167	»	03.471	03.468	43.699						
Idem	48168	»	3.789		52.083						

VEHICULES AUTOMOBILES

АВТОТРАНСПОРТНЫЕ СРЕДСТВА

MOTOR VEHICLES

AUTOFahrzeuge

MARQUE	N° de classement	Type	N° du châssis	N° du moteur	N° du dossier	MARQUE	N° de classement	Type	N° du châssis	N° du moteur	N° du dossier
S.I.M.C.A.						S.I.M.C.A.					
Voitures de tourisme	48210	5	8.751	7.751	1.210	Voitures de tourisme	48251	6	13.796	12.796	51.477
Idem	48211	»	8.790	8.920	41.781	Idem	48252	»	13.888	12.888	28
Idem	48212	»	8.887	8.903	51.949	Idem	48253	5	13.977		42.921
Idem	48213	»	9.054	9.064	41.094	Idem	48254	6	13.979	R 973	36.162
Idem	48214	»	009.070	009.232	52.426	Idem	48255	5	14.089	14.226	49.429
Idem	48215	»	9.094	9.212	43.902	Idem	48256	6	14.226	13.226	36.659
Idem	48216	6 CV-Fr	9.107	8.167	43.708	Idem	48257	5	14.308	14.495	38.228
Idem	48217	5	9.336	9.377	56.029	Idem	48258	»	14.311	14.380	40.839
Idem	48218	»	9.408	9.509	36.955	Idem	48259	»	14.376	14.501	52.279
Idem	48219	»	9.421	9.205	49.736	Idem	48260	»	14.441	14.616	39.357
Idem	48220	»	9.721	9.860	44.475	Idem	48261	»	14.470	14.689	36.656
Idem	48221	6 CV-Fr	9.751	8.751	37.633	Idem	48262	6	14.699	13.699	40.797
Idem	48222	5	9.765	9.877	51.734	Idem	48263	5	15.135	12.526	49.042
Idem	48223	»	9.778	9.902	52.677	Idem	48264	»	15.170	64.977	37.612
Idem	48224	6 CV-Fr	9.897	8.897	53.294	Idem	48265	»	15.354	15.536	6.592
Idem	48225	5	10.114	10.318	49.323	Idem	48266	515 T	15.367	14.894	2.623
Idem	48226	6 CV-Fr	10.181	9.181	1.868	Idem	48267	5	15.462	15.755	46.499
Idem	48227	5	10.380	10.613	43.620	Idem	48268	6	15.472	14.472	9.923
Idem	48228	»	10.565	10.800	2.120	Idem	48269	5	15.504	15.845	36.619
Idem	48229	»	10.652	10.652	49.398	Idem	48270	»	15.729	77.326	51.360
Idem	48230	»	10.770	11.043	1.254	Idem	48271	»	15.869	16.113	41.865
Idem	48231	»	10.824	9.960	31.875	Idem	48272	»	15.870		39.986
Idem	48232	»	10.838	11.109	77	Idem	48273	6	15.957	14.957	46.772
Idem	48233	»	11.177	11.391	51.264	Idem	48274	5	16.064		43.669
Idem	48234	6	11.236	10.236	38.477	Idem	48275	6	16.309	15.309	51.722
Idem	48235	5	11.383	11.689	42.519	Idem	48276	6	16.368	15.308	38.589
Idem	48236	5	11.403		48.446	Idem	48277	5	16.462	16.831	37.985
Idem	48237	6	11.534	10.534	9.809	Idem	48278	»	16.471	15.471	48.204
Idem	48238	»	11.587	10.587	34.190	Idem	48279	»	16.653	17.221	33.821
Idem	48239	»	11.767	10.767	49.796	Idem	48280	»	16.921		55.952
Idem	48240	5	11.856	19.114	49.168	Idem	48281	»	17.015	17.685	52.426
Idem	48241	»	11.880	12.133	55.786	Idem	48282	»	17.046		35.769
Idem	48242	»	11.906		36.997	Idem	48283	»	17.091	17.630	33.822
Idem	48243	»	12.010	12.199	44.964	Idem	48284	6	17.690	16.690	44.094
Idem	48244	6	12.117	11.117	54.470	Idem	48285	»	17.717	16.717	55.442
Idem	48245	»	12.604	11.604	51.110	Idem	48286	»	17.835	16.835	46.909
Idem	48246	5	12.890	13.081	55.640	Idem	48287	5	17.870		B 378
Idem	48247	»	12.912		32.118	Idem	48288	»	18.081	16.858	34.982
Idem	48248	6	13.169	12.169	2.500	Idem	48289	»	18.320	17.320	48.149
Idem	48249	5	13.325	13.327	6.062	Idem	48290	»	18.459	18.149	54.395
Idem	48250	»	13.727	12.727	48.349	Idem	48291	»	018.486		49.590

VEHICULES AUTOMOBILES

АВТОТРАНСПОРТНЫЕ СРЕДСТВА

MOTOR VEHICLES

AUTOFahrzeuge

MARQUE	N° de classement	Type	N° du châssis	N° du moteur	N° du dossier	MARQUE	N° de classement	Type	N° du châssis	N° du moteur	N° du dossier
S.I.M.C.A.						S.I.M.C.A.					
Voitures de tourisme	48292	5	18.589		49.188	Voitures de tourisme	48333	508	24.780	147.283	43.709
Idem	48293	»	18.748	17.748	47.627	Idem	48334	5	24.801		37.185
Idem	48294	»	18.859	19.063	54.447	Idem	48335	»	24.929	25.036	33.581
Idem	48295	»	19.122	19.407	B 4.345	Idem	48336	»	25.486	25.543	55.738
Idem	48296	»	19.135		37.233	Idem	48337	»	25.701		37.357
Idem	48297	6	19.177	18.177	54.447	Idem	48338	»	25.916	26.074	51.133
Idem	48298	5	19.216	49.403	43.412	Idem	48339	»	25.987	26.181	52.810
Idem	48299	»	19.301		41.786	Idem	48340	»	26.323	26.533	31.910
Idem	48300	»	19.443	19.645	48.387	Idem	48341	»	26.445	26.481	48.162
Idem	48301	»	19.552		38.810	Idem	48342	»	26.587	26.588	41.245
Idem	48302	»	19.781	19.929	34.311	Idem	48343	»	26.664		33.949
Idem	48303	»	19.958	20.159	34.588	Idem	48344	»	26.744		35.077
Idem	48304	6	20.287	19.287	43.397	Idem	48345	»	26.748	26.935	37.670
Idem	48305	11	20.430	10.430	40.737	Idem	48346	»	26.858		54.706
Idem	48306	5	20.548	20.690	30.006	Idem	48347		26.899	27.053	B 4.997
Idem	48307	»	20.556	20.699	54.854	Idem	48348	5	26.964	26.875	43.666
Idem	48308	»	20.667	20.782	49.850	Idem	48349	»	27.315	27.510	610
Idem	48309	11	20.707	10.707	38.395	Idem	48350	»	27.712	4.465	38.167
Idem	48310	5	20.794	20.945	45.999	Idem	48351	»	28.005	28.132	49.567
Idem	48311	11	20.873	10.873	55.726	Idem	48352	»	28.026		31.062
Idem	48312	»	21.019	11.019	46.840	Idem	48353	»	28.063	28.222	53.450
Idem	48313	5	21.024	11.024	51.211	Idem	48354	»	28.229		50.132
Idem	48314	»	21.030	11.030	33.139	Idem	48355	»	28.349	28.365	52.291
Idem	48315	»	21.092	11.092	39.927	Idem	48356	»	28.390	28.574	46.604
Idem	48316	»	21.112	21.112	45.173	Idem	48357	»	28.527	28.223	55.410
Idem	48317	»	21.235	21.417	39.514	Idem	48358	»	28.619		30.645
Idem	48318	»	21.240	21.376	28.340	Idem	48359	»	028.682	129.234	49.559
Idem	48319	»	21.724	11.724	48.270	Idem	48360	»	28.888	29.047	36.807
Idem	48320	»	21.802	11.802	43.391	Idem	48361	»	29.315	030.107	B 3.752
Idem	48321	»	22.305	22.395	37.945	Idem	48362	»	29.511	29.631	»
Idem	48322	»	022.340	22.520	48.219	Idem	48363	»	29.513	29.677	40.468
Idem	48323	F 6	22.605	22.722	B 2.701	Idem	48364	»	30.036	30.083	30.645
Idem	48324	5	022.728	022.881	B 3.752	Idem	48365	»	30.273	30.401	55.202
Idem	48325	»	22.825		34.843	Idem	48366	»	30.433	30.581	287
Idem	48326	»	22.962	23.121	B 5.021	Idem	48367	»	30.809	30.960	49.631
Idem	48327	»	23.002	23.046	52.095	Idem	48368	»	30.835	30.965	43.368
Idem	48328	»	23.068	20.882	36.699	Idem	48369	»	30.951	31.094	B 4.997
Idem	48329	»	23.076	024.781	38.167	Idem	48370	»	31.024	31.200	40.153
Idem	48330	»	23.291	22.996	38.167	Idem	48371	»	31.090	31.295	35.328
Idem	48331	»	24.669		54.442	Idem	48372	»	31.202	31.410	40.792
Idem	48332	»	24.691	24.799	B 5.021	Idem	48373	»	31.210	31.408	72

VEHICULES AUTOMOBILES

АВТОТРАНСПОРТНЫЕ СРЕДСТВА

MOTOR VEHICLES

AUTOFahrzeuge

MARQUE	N° de classement	Type	N° du châssis	N° du moteur	N° du dossier	MARQUE	N° de classement	Type	N° du châssis	N° du moteur	N° du dossier
S.I.M.C.A.						S.I.M.C.A.					
Voitures de tourisme	48374	5	31.280	31.466	46.028	Voitures de tourisme	48415	5	39.133	39.394	31.709
Idem	48375	»	31.514	31.698	52.488	Idem	48416	»	39.138	39.408	B 4.345
Idem	48376	»	31.898		B 5.021	Idem	48417	»	39.299	35.565	B 5.021
Idem	48377	527	32.022	310	51.365	Idem	48418	»	39.304	39.579	38.150
Idem	48378	5	32.612	32.033	54.282	Idem	48419	»	39.429	39.697	34.655
Idem	48379	»	32.724	32.424	35.283	Idem	48420	»	39.466		48.324
Idem	48380	»	32.899	33.146	54.229	Idem	48421	»	39.473	40.224	49.731
Idem	48381	»	33.067	33.335	37.784	Idem	48422	»	39.477	39.441	43.871
Idem	48382	»	33.120	33.255	42.431	Idem	48423	»	39.824	40.084	51.026
Idem	48383	»	33.168	33.386	55.570	Idem	48424	»	39.897	40.165	41.142
Idem	48384	»	33.875	34.081	51.431	Idem	48425	»	39.966	40.218	33.227
Idem	48385	»	33.990	34.212	30.645	Idem	48426	»	40.379	40.624	52.113
Idem	48386	»	34.081	34.305	42.876	Idem	48427	»	40.504	39.504	B 4.997
Idem	48387	»	34.497		31.175	Idem	48428	6	40.544	39.544	54.523
Idem	48388	»	34.527	34.770	51.534	Idem	48429	»	40.573	39.573	49.482
Idem	48389	»	34.569	34.832	49.640	Idem	48430	5	040.672	040.418	B 3.752
Idem	48390	»	34.615	34.845	31.886	Idem	48431	»	40.674	40.932	37.163
Idem	48391	»	34.898	35.164	49.234	Idem	48432	»	40.833	39.833	48.179
Idem	48392	»	35.068		38.550	Idem	48433	»	40.847	39.847	48.310
Idem	48393	»	35.150	35.419	30.645	Idem	48434	»	41.071	41.318	54.331
Idem	48394	»	35.155	35.431	2.819	Idem	48435	»	41.227	41.516	39.330
Idem	48395	»	35.181	34.440	41.538	Idem	48436	»	41.248		41.53
Idem	48396	»	35.734		39.713	Idem	48437	»	041.306	041.680	B 3.752
Idem	48397	»	36.044		45.121	Idem	48438	»	41.319	41.711	510
Idem	48398	»	36.207	36.971	55.408	Idem	48439	»	41.570		37.526
Idem	48399	»	36.249	36.550	20	Idem	48440	»	41.599	41.828	30.645
Idem	48400	»	36.341	36.545	51.355	Idem	48441	»	42.038	42.274	37.734
Idem	48401	»	36.645		51.360	Idem	48442	»	42.113	42.366	39.050
Idem	48402	»	36.796		46.191	Idem	48443	»	42.119	42.395	49.324
Idem	48403	»	36.915	37.145	37.751	Idem	48444	»	42.126	42.402	36.115
Idem	48404	»	37.033	37.271	41.873	Idem	48445	»	42.255	41.615	49.041
Idem	48405	»	37.502	37.758	34.131	Idem	48446	»	42.385		31.135
Idem	48406	»	37.740	37.990	30.645	Idem	48447	»	42.564	42.607	39.144
Idem	48407	»	37.827	38.085	49.320	Idem	48448	6	42.578	41.578	35.977
Idem	48408	»	37.959	38.204	33.697	Idem	48449	»	42.745	42.741	38.761
Idem	48409	»	38.293		51.160	Idem	48450	5	42.807	41.807	49.473
Idem	48410	»	38.603		37.931	Idem	48451	»	42.880	43.195	38.167
Idem	48411	»	38.610	3.887	53.361	Idem	48452	»	42.884		41.246
Idem	48412	»	38.848		35.584	Idem	48453	»	43.210	43.563	49.099
Idem	48413	»	38.964	39.178	36.339	Idem	48454	»	43.230	49.596	44.100
Idem	48414	»	38.990	39.269	54.609	Idem	48455	»	43.232		39.201

VEHICULES AUTOMOBILES

АВТОТРАНСПОРТНЫЕ СРЕДСТВА

MOTOR VEHICLES

AUTOFahrzeuge

MARQUE	N° de classement	Type	N° du châssis	N° du moteur	N° du dossier	MARQUE	N° de classement	Type	N° du châssis	N° du moteur	N° du dossier
S.I.M.C.A.						S.I.M.C.A.					
Voitures de tourisme	48456	5	43.249	43.584	36.118	Voitures de tourisme	48497	5	47.583	48.610	52.737
Idem	48457	6	43.255	44.255	4.130	Idem	48498	»	047.598		44.709
Idem	48458	»	43.581	42.581	51.302	Idem	48499	»	47.670	048.727	35.930
Idem	48459	5	43.582	43.816	46.405	Idem	48500	»	47.742	48.799	B 4.997
Idem	48460	»	43.745		45.788	Idem	48501	»	47.794	46.794	52.500
Idem	48461	6	44.006	43.006	42.009	Idem	48502	»	47.819	46.819	B 2.701
Idem	48462	»	44.052	43.052	35.035	Idem	48503	»	047.847	048.918	39.755
Idem	48463	5	44.110	44.433	42.138	Idem	48504	»	48.132	47.132	41.697
Idem	48464	»	44.364	44.712	49.257	Idem	48505	»	048.493		B 378
Idem	48465	»	44.383	42.830	55.633	Idem	48506	»	048.530		»
Idem	48466	»	44.563	44.922	55.167	Idem	48507	»	048.690		47.707
Idem	48467	»	44.645	44.996	55.167	Idem	48508	»	048.817	47.774	37.785
Idem	48468	»	44.733	44.733	1.333	Idem	48509	»	48.865	49.780	52.225
Idem	48469	6	44.765	43.765	50.305	Idem	48510	»	48.934	49.871	34.039
Idem	48470	5	44.832	45.175	52.457	Idem	48511	»	49.065	50.015	41.983
Idem	48471	»	44.838	45.022	55.332	Idem	48512	»	49.129	48.129	129
Idem	48472	6	45.122	44.122	43.723	Idem	48513	»	49.391	48.491	A 4.157
Idem	48473	5	45.158	45.158	8.253	Idem	48514	5	49.395	48.395	54.696
Idem	48474	5	45.278	45.680	B 2.701	Idem	48515	»	49.424	50.304	39.651
Idem	48475	»	45.408	44.408	51.339	Idem	48516	»	49.456	50.317	35
Idem	48476	»	45.439	45.850	30.645	Idem	48517	»	49.528	50.205	37.757
Idem	48477	»	45.440	45.862	52.622	Idem	48518	»	050.238	51.179	B 3.012 A
Idem	48478	»	45.451	45.858	50.333	Idem	48519	»	050.241	51.243	B 3.012 A
Idem	48479	»	45.488	45.903	55.167	Idem	48520	»	50.611		B 3.570
Idem	48480	»	45.544	45.927	55.023	Idem	48521	5	51.145		B 4.569
Idem	48481	»	45.631	44.631	33.068	Idem	à	»	à		
Idem	48482	»	45.768	44.768	51.029	Idem	48944	»	51.568		B 4.569
Idem	48483	»	45.928	44.928	41.086	Idem	48945	»	051.569		42.291
Idem	48484	508	46.053	45.053	2.935	Idem	48946	»	51.570		B 4.569
Idem	48485	5	46.147	47.790	34.079	Idem	à	»	à		
Idem	48486	»	46.301	45.301	51.456	Idem	49581	»	52.205		
Idem	48487	5	046.715	047.604	50.372	Idem	48582	»	52.206	53.046	31.384
Idem	48488	»	46.746		21	Idem	48583	»	52.207		B 4.569
Idem	48489	»	046.805	047.697	54.168	Idem	à	»	à		
Idem	48490	»	46.927	45.927	653	Idem	49584	»	52.508		
Idem	48491	5	46.956	47.708	31.191	Idem	49885	5	52.509	52.256	54.137
Idem	48492	»	47.200		53.696	Idem	49886	»	52.510		B 4.569
Idem	48493	»	47.212	48.103	39.985	Idem	à	»	à		
Idem	48494	»	47.238	46.238	31.651	Idem	50340	»	52.964		B 4.569
Idem	48495	»	47.321	48.285	42.464	Idem	50341	»	52.965	53.763	31.535
Idem	48496	»	47.501	48.463	B 4.888						

VEHICULES AUTOMOBILES

АВТОТРАНСПОРТНЫЕ СРЕДСТВА

MOTOR VEHICLES

AUTOFahrzeuge

MARQUE	N° de classement	Type	N° du châssis	N° du moteur	N° du dossier	MARQUE	N° de classement	Type	N° du châssis	N° du moteur	N° du dossier
S.I.M.C.A.						S.I.M.C.A.					
Voitures de tourisme	50342	5	52.966		B 4.569	Voitures de tourisme	52505	8	801.998	802.686	38.167
	à		à			Idem	52506	»	802.049	802.049	»
	50705	»	53.329		B 4.569	Idem	52507	»	802.085	802.440	»
Idem	50706	»	53.330		41.786	Idem	52508	»	802.096	802.111	»
Idem	50707	»	53.331		B 4.569	Idem	52509	»	802.163	802.176	49.793
	à		à			Idem	52510	»	802.167	802.191	52.129
	50950	»	53.574		B 4.569	Idem	52511	5	802.245	802.314	50.101
Idem	50951	»	53.575		41.786	Idem	52512	8	802.324	802.324	38.167
Idem	50952	»	53.576		B 4.569	Idem	52513	»	802.390	802.352	»
	à		à			Idem	52514	»	802.438	2.792	»
	51542	»	54.166		B 4.569	Idem	52515	8	802.527	802.581	51.682
Idem	51543	»	54.167	54.947	41.247	Idem	52516	»	802.627	802.535	38.167
Idem	51544	»	54.168		B 4.569	Idem	52517	»	802.673	802.710	40.835
	à		à			Idem	52518	»	802.756	802.792	38.167
	52083	»	54.707		B 4.569	Idem	52519	»	802.896	802.843	48.883
Idem	52084	»	54.708	55.484	41.610	Idem	52520	»	802.896	802.896	38.167
Idem	52085	»	54.709		B 4.569	Idem	52521	»	803.004	803.109	46.972
	à		à			Idem	52522	»	803.816		34.083
	52423	»	55.047		B 4.569	Idem	52523	»	803.958		35.756
Idem	52424	»	55.048	56.031	31.492	Idem	52524	»	804.158	804.101	51.881
Idem	52425	»	55.049		B 4.569	Idem	52525	»	804.461	804.495	52.549
	à		à			Idem	52526	»	804.662	804.801	38.258
	52486	»	55.110		B 4.569	Idem	52527	»	804.723	804.860	39.141
Idem	52487	»	58.746		B 378	Idem	52528	»	805.364	805.520	48.372
Idem	52488		61.671		48.446	Idem	52529	»	805.517	805.122	48.720
Idem	52489	515	83.489	6.575 53 K	41.979	Idem	52530	»	805.974	806.123	39.364
Idem	52490		91.261	11.261	47.770	Idem	52531	»	806.156	804.398	36.156
Idem	52491	523 c	201.185	101.360	B 5.021	Idem	52532	»	806.167	806.112	52.724
Idem	52492	522	202.919	102.916	B 3.752	Idem	52533	»	806.285	806.357	35.945
Idem	52493	»	205.443	105.584	40.042	Idem	52534	»	806.306	806.516	35.031
Idem	52494		205.539	105.660	2.044	Idem	52535	»	806.317	806.514	42.464
Idem	52495	»	212.219	112.262	48.446	Idem	52536	»	806.328	806.513	39.244
Idem	52496	514	222.313	122.710	B 4.345	Idem	52537	»	806.441	806.669	44.090
Idem	52497		222.852		B 4.997	Idem	52538	»	806.447		36.684
Idem	52498	508	239.094	138.375	50.171	Idem	52539	»	806.501	806.731	38.881
Idem	52499	8	801.589	801.590	37.987	Idem	52540	»	806.921	807.165	55.341
Idem	52500	»	801.688	801.426	38.167	Idem	52541	»	806.926	807.171	36.222
Idem	52501	»	801.703	801.738	2.070	Idem	52542	»	807.038	807.213	47.843
Idem	52502	»	801.756	802.352	38.167	Idem	52543	»	807.085	807.086	51.204
Idem	52503	»	801.862	801.766	37.872	Idem	52544	8	807.169	807.285	31.360
Idem	52504	»	801.871	801.911	32.106	Idem	52545	»	807.310	806.127	B 5.021

VEHICULES AUTOMOBILES

АВТОТРАНСПОРТНЫЕ СРЕДСТВА

MOTOR VEHICLES

AUTOFahrzeuge

MARQUE	N° de classement	Type	N° du châssis	N° du moteur	N° du dossier	MARQUE	N° de classement	Type	N° du châssis	N° du moteur	N° du dossier
S.I.M.C.A.						S.I.M.C.A.					
Voitures de tourisme	52546	8	807.457	807.652	35.060	Voitures de tourisme	52587	8	813.066	813.192	47.794
Idem	52547	»	807.579	807.802	34.504	Idem	52588	»	813.333	813.700	38.391
Idem	52548	»	807.632	807.828	41.695	Idem	52589	»	813.419	813.419	51.884
Idem	52549	»	807.681	807.876	37.965	Idem	52590	»	813.482	813.681	37.287
Idem	52550	»	807.827	808.012	38.507	Idem	52591	»	813.509	813.640	52.490
Idem	52551	»	807.874	808.070	37.573	Idem	52592	»	813.564	813.674	36.047
Idem	52552	»	807.923	808.114	47.247	Idem	52593	»	813.607	815.609	30.645
Idem	52553	»	808.184	808.411	36.880	Idem	52594	»	813.865	814.008	49.089
Idem	52554	8	808.369	808.619	46.004	Idem	52595	»	814.045	814.151	55.373
Idem	52555	»	808.370	808.628	34.392	Idem	52596	8	814.208	806.332	B 2701
Idem	52556	»	808.419		36.472	Idem	52597	»	814.266	807.067	»
Idem	52557	»	808.530	808.800	38.221	Idem	52598	»	814.270	814.614	54.487
Idem	52558	»	808.719	808.965	39.143	Idem	52599	»	814.316	814.450	B 4888
Idem	52559	»	808.753	807.746	49.164	Idem	52600	»	814.421	814.556	50.426
Idem	52560	»	809.278	809.483	36.837	Idem	52601	»	814.423	814.555	51.141
Idem	52561	»	809.327		39.073	Idem	52602	»	814.600	814.693	47.432
Idem	52562	»	809.487	809.480	35.933	Idem	52603	»	814.735	814.882	38.895
Idem	52563	»	809.497	809.692	36.676	Idem	52604	»	814.751	814.769	33.765
Idem	52564	»	809.540	809.712	34.344	Idem	52605	»	815.142		50.944
Idem	52565	»	809.577	809.758	50.174	Idem	52606	»	815.173	815.443	1.176
Idem	52566	»	809.846	809.987	37.667	Idem	52607	»	815.214	815.254	31.238
Idem	52567	»	810.004	810.159	55.113	Idem	52608	»	815.333		B 378
Idem	52568	»	810.309	810.469	2.639	Idem	52609	»	815.506	815.918	41.983
Idem	52569	»	810.428	810.599	49.606	Idem	52610	»	815.634	816.038	38.540
Idem	52570	»	810.719	810.878	49.186	Idem	52611	»	815.697	816.103	42.138
Idem	52571	»	810.768	810.909	42.600	Idem	52612	»	815.754	816.194	36.600
Idem	52572	»	810.800		31.175	Idem	52613	»	815.959	816.424	46.162
Idem	52573	»	810.830	809.765	4.516	Idem	52614	»	816.045		40.003
Idem	52574	»	811.201		B 4.997	Idem	52615	»	816.152	816.847	B 4997
Idem	52575	»	811.344	811.430	55.843	Idem	52616	»	816.257	816.647	31.871
Idem	52576	»	811.364		47.188	Idem	52617	»	816.274	816.666	17.661
Idem	52577	»	811.457	811.547	46.654	Idem	52618	»	816.318	815.688	30.645
Idem	52578	»	811.467	811.552	30.645	Idem	52619	»	816.321		34.883
Idem	52579	»	811.737	811.737	51.650	Idem	52620	»	816.435	816.751	B 2.643
Idem	52580	»	811.764	811.882	36.906	Idem	52621	»	816.447		45.178
Idem	52581	»	812.000	812.094	34.175	Idem	52622	»	816.505	816.885	41.873
Idem	52582	»	812.323	812.440	B 5021	Idem	52623	»	816.656	816.967	40.212
Idem	52583	8	812.512		35.728	Idem	52624	»	816.685	816.947	53.937
Idem	52584	»	812.606	812.681	36.550	Idem	52625	8	816.719	817.085	49.228
Idem	52585	»	812.641		34.626	Idem	52626	»	816.954	817.338	54.197
Idem	52586	»	812.801		38.167	Idem	52627	»	817.094		491

VEHICULES AUTOMOBILES

АВТОТРАНСПОРТНЫЕ СРЕДСТВА

MOTOR VEHICLES

AUTOFAHRZEUGE

MARQUE	N° de classement	Type	N° du châssis	N° du moteur	N° du dossier	MARQUE	N° de classement	Type	N° du châssis	N° du moteur	N° du dossier
S.I.M.C.A.						S.I.M.C.A.					
Voitures de tourisme	52628	8	817.289	817.656	37.612	Voitures de tourisme	58782				384
Idem	52629	»	817.346		35.735	Idem	58783				8
Idem	52630	»	817.419	815.538	31.238	Idem	58784				35
Idem	52631	»	817.580		B 4.569	Idem	58785				26
	à		à			Idem	58786				510
Idem	52653	»	817.602			Idem	58787				151
Idem	52654	»	817.603	817.856	31.238	Idem	58788				3.524
Idem	52655	»	817.604		B 4.569	Idem	58789				4.202
	à		à			Idem	58790				1.258
Idem	58750	»	823.699			Idem	58791				1.227
Idem	58751	»	823.721	823.925	47.080	Idem	58792				1.210
Idem	58752	502	1.126.600		51.439	Idem	58793				6.062
Idem	58753		1.247.567		41.370	Idem	58794				B 4.345
Idem	58754	501	1.258.855		865	Idem	58795				B 2.740
Idem	58755	502	2.251.928		35.997	Idem	58796				B 3.539
Idem	58756	8	817.424		B 378	Idem	58797				B 4.669
Idem	58757	503	4.234.819		39.650						
Idem	58758	»	4.235.258	413.737	3.372	FORD					
Idem	58759	509		11.706	2.927	Véhicules industriels	58798	B B V	25	40.182.662	B 2.701
Idem	58760	5		16.949	5.168	Idem	58799	F 29 WG	46		B 4.997
Idem	58761	»		55.712	41.817	Idem	58800	B B	57	181.981	42.143
Idem	58762	514		126.585	975	Idem	58801	»	63		B 378
Idem	58763	CI 520		205.565	384	Idem	58802	V 829 WG	100		B 4.997
Idem	58764	508		222.734	37.492	Idem	58803	V 8-81 A	104		39.374
Idem	58765	»		527.519	1.475	Idem	58804	F 29 WG	117	1.506.866	B 4.997
Idem	58766	8		807.245	38.509	Idem	58805	V 8 F 29 WG	118	1.506.945	»
Idem	58767	»		810.773	34.280	Idem	58806	A A 3 R	133		B 2.701
Idem	58768	3			403	Idem	58807	V 8 F 917 WS	140		35.610
Idem	58769	5			B 4.997	Idem	58808	F 29 WG	160	1.506.930	B 4.997
Idem	58770	»			B 3	Idem	58809	»	168	1.506.954	»
Idem	58771	»			9.101	Idem	58810	V 8 F 29 WG	169	1.506.963	»
Idem	58772	»			B 3.570	Idem	58811	F 29 WG	170	1.506.911	»
Idem	58773	»			1.629	Idem	58812	817 T	172		B 2.701
Idem	58774	»			17.059	Idem	58813	V 8 F 29 WG	173	1.507.066	B 4.997
Idem	58775	»			6.240	Idem	58814	F 29 WG	174	1.507.082	»
Idem	58776	8			4.516	Idem	58815	»	175	1.506.928	»
Idem	58777	»			1.161	Idem	58816	V 829 WG	176		»
Idem	58778	514			3.536	Idem	58817	V 8 F 29 WG	179	1.506.806	»
Idem	58779	517			3.183	Idem	58818	V 829 WG	180		»
Idem	58780				1.270	Idem	58819	»	181		»
Idem	58781				3.809	Idem	58820	F 29 WG	186	1.507.107	»

VEHICULES AUTOMOBILES

АВТОТРАНСПОРТНЫЕ СРЕДСТВА

MOTOR VEHICLES

AUTOFahrzeuge

MARQUE	N° de classement	Type	N° du châssis	N° du moteur	N° du dossier	MARQUE	N° de classement	Type	N° du châssis	N° du moteur	N° du dossier
FORD						FORD					
Véhicules industriels	58821	F 29 WG	191	1.507.005	B 4.997	Véhicules industriels	58862	V 8 FD 20 C	572.759		55.515
Idem	58822	»	192	1.507.093	»	Idem	58863		759.972		55.495
Idem	58823	F 8 F 917 WS	214		35.610	Idem	58864		762.137		55.495
Idem	58824	F 8 FO 20 C	245	487.572	37.419	Idem	58865	51	BB 18-		
Idem	58825	51	463	1.732.209	B 3.570				1.259.158	29	49.095
Idem	58826	V 817 T	500		B 378	Idem	58866	51 DW	1.391.653		37.329
Idem	58827	V 851	591	17.324.174	B 3.570	Idem	58867		1.500.001		B 4.570
Idem	58828	B B	559		42.651				à		
Idem	58829	V 8 917 WS	1.201		37.119	Idem	58941		1.500.075		B 4.570
Idem	58830	A A 3	1.358		47.686	Idem	58942	F 19 W	1.500.076		37.419
Idem	58831	V 8 F 917 WS	1.412	5.114.695	B 3.012 A	Idem	58943		1.500.077		B 4.570
Idem	58832		1.418		17.661				à		
Idem	58833		1.755		B 3.831	Idem	59337		1.500.471		B 4.570
Idem	58834	A A 3	1.803	4.797.520	22	Idem	59338	»	1.500.472		37.419
Idem	58835	A A 3/6	1.885	4.832.175	B 3.831	Idem	59339		1.500.473		B 4.570
Idem	58836	A A 3	1.886	4.798.536	B 3.570				à		
Idem	58837	AA 2 L	2.234	2.770.751	B 2.701	Idem	61048		1.502.182		B 4.570
Idem	58838	A A 2	2.702	4.278.123	B 3.855	Idem	61049	F 997 WS	1.502.183		37.419
Idem	58839	»	3.210	4.317.311	»	Idem	61050		1.502.184		B 4.570
Idem	58840	»	3.234	4.283.900	B 3.570				à		
Idem	58841	AA 2 L	3.381	4.470.092	B 2.701	Idem	61072		1.502.206		B 4.570
Idem	58842	A A 2	4.076	4.785.411	B 3.570	Idem	61073	»	1.502.207		37.419
Idem	58843	A A 1	4.220	2.709.260	B 2.701	Idem	61074		1.502.208		B 4.570
Idem	58844	»	4.233	2.729.863	B 5.021				à		
Idem	58845	A A 2	4.295	4.785.812	B 4.997	Idem	62067		1.503.201		B 4.570
Idem	58846	A A I	4.379	2.766.236	B 2.744	Idem	62068	F 19 W	1.503.202		37.419
Idem	58847	A A 2	4.807		47.258	Idem	62069		1.503.203		B 4.570
Idem	58848	»	5.095	2.784.021	5.696				à		
Idem	58849	»	6.687	2.774.911	B 3.570	Idem	62078		1.503.212		B 4.570
Idem	58850	»	6.713	2.786.807	»	Idem	62079	»	1.503.213	1.905	37.419
Idem	58851	»	7.391	4.283.863	»	Idem	62080		1.503.214		B 4.570
Idem	58852	F 29 WG	9.656		35.926				à		
Idem	58853		192.314	C 41.200	B 4.997	Idem	62091		1.503.225		B 4.570
Idem	58854	F D 2 D C	487.232		200	Idem	62092	F 19 W	1.503.226		37.419
Idem	58855	V 8 FD 20 C	487.444		171	Idem	62093		1.503.227		B 4.570
Idem	58856	»	487.513		37.419				à		
Idem	58857	»	487.522	245	37.419	Idem	62284		1.503.418		B 4.570
Idem	58858	»	487.601		»	Idem	62285	F 997 WS	1.503.419		37.419
Idem	58859	»	487.605		»	Idem	62286		1.503.420		B 4.570
Idem	58860	»	487.606		»				à		
Idem	58861	»	487.679		»	Idem	62332		1.503.466		B 4.570

VEHICULES AUTOMOBILES

АВТОТРАНСПОРТНЫЕ СРЕДСТВА

MOTOR VEHICLES

AUTOFahrzeuge

MARQUE	N° de classement	Type	N° du châssis	N° du moteur	N° du dossier	MARQUE	N° de classement	Type	N° du châssis	N° du moteur	N° du dossier
FORD						FORD					
Véhicules industriels	62333	F 997 WS	1.503.467		37.419	Véhicules industriels	68943	F 29 WG	1.510.077		377 37.419
<i>Idem</i>	62334		1.503.468		B 4.570	<i>Idem</i>	68944		1.510.078		B 4.570
	à		à				à		à		
	62403		1.503.537		»		69849		1.510.983		B 4.570
<i>Idem</i>	62404		1.503.538		»	<i>Idem</i>	69850	»	1.510.984		37.419
<i>Idem</i>	62405		1.503.539		»	<i>Idem</i>	69851		1.510.985		B 4.570
	à		à				à		à		
	63180		1.504.314		»		74512		1.515.646		B 4.570
<i>Idem</i>	63181	F 19 W	1.504.315		37.419	<i>Idem</i>	74513	FG 198 TS	1.515.647	1.476	37.419
<i>Idem</i>	63182		1.504.316		B 4.570	<i>Idem</i>	74514		1.515.648		B 4.570
	à		à				à		à		
	63205		1.504.339		B 4.570		74772		1.515.906		B 4.570
<i>Idem</i>	63206	»	1.504.340		37.419	<i>Idem</i>	74773	»	1.515.907	1.473	37.419
<i>Idem</i>	63207		1.504.341		B 4.570	<i>Idem</i>	74774		1.515.908		B 4.570
	à		à				à		à		
	64944		1.506.078		B 4.570		74976		1.516.110		B 4.570
<i>Idem</i>	64945	F 29 WG	1.506.079		31.939	<i>Idem</i>	74977	»	1.516.111	1.470	37.419
<i>Idem</i>	64946		1.506.080		B 4.570	<i>Idem</i>	74978	»	1.516.112	1.471	37.419
	à		à			<i>Idem</i>	74979		1.516.113		B 4.570
	65630		1.506.764		B 4.570		à		à		
<i>Idem</i>	65631	»	1.506.765		31.513	<i>Idem</i>	75300		1.516.434		
<i>Idem</i>	65632		1.506.766		B 4.570	<i>Idem</i>	75301	»	1.516.435	1.622	37.419
	à		à			<i>Idem</i>	75302		1.516.436		B 4.570
	65657		1.506.791		B 4.570		à		à		
<i>Idem</i>	65658	»	1.506.792		34.568	<i>Idem</i>	75387		1.516.521		B 4.570
<i>Idem</i>	65659		1.506.793		B 4.570	<i>Idem</i>	75388	»	1.516.522	1.675	37.419
	à		à			<i>Idem</i>	75389		1.516.523		B 4.570
	65771		1.506.905		B 4.570		à		à		
<i>Idem</i>	65772	»	1.506.906		37.419	<i>Idem</i>	75494		1.516.628		B 4.570
<i>Idem</i>	65773		1.506.907		B 4.570	<i>Idem</i>	75495	»	1.516.629	1.784	37.419
	à		à			<i>Idem</i>	75496	»	1.516.630	1.783	37.419
	65919		1.507.053		B 4.570	<i>Idem</i>	75497		1.516.631		B 4.570
<i>Idem</i>	65920	»	1.507.054		34.272	<i>Idem</i>	75498	»	1.516.632	1.782	37.419
<i>Idem</i>	65921		1.507.055		B 4.570	<i>Idem</i>	75499	»	1.516.633	1.761	37.419
	à		à			<i>Idem</i>	75500		1.516.634		B 4.570
	68936		1.510.070		B 4.570		à		à		
<i>Idem</i>	68937	»	1.510.071		B 3.577	<i>Idem</i>	75540		1.516.674		B 4.570
<i>Idem</i>	68938		1.510.072		B 4.570	<i>Idem</i>	75541		1.516.675	1.808	37.419
	à		à			<i>Idem</i>	75542	»	1.516.676		B 4.570
	68941		1.510.075		B 4.570	<i>Idem</i>	75543	»	1.516.677	1.810	37.419
<i>Idem</i>	68942	»	1.510.076		B 3.577	<i>Idem</i>					

VEHICULES AUTOMOBILES

АВТОТРАНСПОРТНЫЕ СРЕДСТВА

MOTOR VEHICLES

AUTOFahrzeuge

MARQUE	N° de classement	Type	N° du châssis	N° du moteur	N° du dossier	MARQUE	N° de classement	Type	N° du châssis	N° du moteur	N° du dossier
FORD						FORD					
Véhicules industriels.	75544		1.516.678		B 4.570	Véhicules industriels.	75687	51	BB-18-		
	à		à						2.886.974	2.886.974	52.652
Idem	75654		1.516.788		»	Idem	75688	AA	2.958.197	3.184	37.021
Idem	75655	164	1.730.023		B 2.701	Idem	75689		3.375.588		489
Idem	75656	V 8 - 51	1.730.119		»	Idem	75690		3.624.244		B 3.831
Idem	75657	»	1.730.308		B 3.570	Idem	75691	AA 2	3.738.735	10.576	47.149
Idem	75658	»	1.731.192			Idem	75692	AF	3.954.352	11.315/161.760	34.830
			BB 18		42.842	Idem	75693	A	3.954.355	11.260	52.674
Idem	75659	»	1.731.560		38.410	Idem	75694	AA 2	3.954.652	2.329	39.727
			BB 18			Idem	75695		4.784.288	V 8.817 T	42.664
Idem	75660	»	1.732.168		39.613	Idem	75696	A	4.789.015	14.930	B 4.345
			BB 18			Idem	75697	AA 3	4.802.944	302	B 3.570
Idem	75661	AA 2	1.768.646	6.374	35.640	Idem	75698	»	4.832.232		»
Idem	75662	»	1.775.690	4.914	44.071	Idem	75699	V 8 F 837 T	4.924.262		
Idem	75663	V 8 - 18	1.837.048	197	52.674	Idem	75700	817 T	4.924.749		37.419
Idem	75664	V 8 - 51	2.169.527			Idem	75701	BB	5.066.767	231	40.651
			BB 18		31.135	Idem	75702	V 8 F 917 WS	5.114.105	1.043	B 3.012 A
Idem	75665	»	2.169.564			Idem	75703	»	5.114.176	1.145	42.018
			BB 18			Idem	75704	V 8 F 917 WS	5.114.591	1.908	39.453
Idem	75666	67	2.299.411			Idem	75705	V 8 917 WS	5.180.768		B 3.012 A
			BB 18		49.433	Idem	75706	BB	5.199.271	B 5.199.274	B 4.345
Idem	75667	AA	2.708.015		42.678	Idem	75707	»	5.253.471		B 3.831
Idem	75668	»	2.708.270		7.136	Idem	75708	»	5.254.133	425	35.640
Idem	75669	AA 2	2.766.150	4.744	34.268	Idem	75709	»	5.255.471		42.694
Idem	75670	A	2.769.182	384/51	40.149	Idem	75710	»	5.255.484	428	35.640
Idem	75671	AA 2	2.771.437	9.725	52.674	Idem	75711	»	5.256.462		B 3.831
Idem	75672	»	2.772.407	6.791	B 2.701	Idem	75712	»	5.256.645	336	B 20
Idem	75673	»	2.774.911		31.330	Idem	75713	»	5.256.686	279	46.073
Idem	75674	»	2.775.281	5.000	37.854	Idem	75714	»	5.259.424	463	35.640
Idem	75675	A	2.775.410	8.319	49.500	Idem	75715	»	5.259.482	447	3.831
Idem	75676	»	2.775.658	7.970	37.859	Idem	75716	BB 2	5.274.219		35.796
Idem	75677	AA	2.776.269	2.266	36.519	Idem	75717	BB	5.288.864		38.437
Idem	75678	AA 2	2.778.437	6.652	36.968	Idem	75718	»	5.296.694	5.296.694	B 3.570
Idem	75679	A	2.779.342	7.941	30.205	Idem	75719	»	5.300.678	170	42.842
Idem	75680	AA 2	2.779.523	2.333	33.317	Idem	75720	»	5.311.526	40	B 2.701
Idem	75681	»	2.781.228	53.951	41.650	Idem	75721	»	5.314.460		33.019
Idem	75682	AA	2.783.262		37.166	Idem	75722	»	5.314.526		47.262
Idem	75683	»	2.786.082	1.777	53.046	Idem	75723	»	5.314.927	207	B 3.831
Idem	75684	A	2.786.943	7.215	52.674	Idem	75724	V 8 F 917 WS	5.420.374		B 3.012 A
Idem	75685	AA 2	2.787.698	4.965	41.984	Idem	75725	»	5.420.706		»
Idem	75686	»	2.788.313		B 3.752	Idem	75726	»	5.421.014		»

VEHICULES AUTOMOBILES

АВТОТРАНСПОРТНЫЕ СРЕДСТВА

MOTOR VEHICLES

AUTOFahrzeuge

MARQUE	N° de classement	Type	N° du châssis	N° du moteur	N° du dossier	MARQUE	N° de classement	Type	N° du châssis	N° du moteur	N° du dossier
FORD						FORD					
Véhicules industriels .	75727	V8 F917 WS	5.421.047		B 3.012 A	Véhicules industriels .	85228				B 3.570
Idem	75728	»	5.421.103		»	Idem	85229	T	8.623.884	8.623.884	51.338
Idem	75729	»	5.421.137		»	Idem	85230	»	11.302.277		3.195
Idem	75730		5.421.651		B 4.570	Idem	85231		11.760.130		7.268
		à	à			Idem	85232			7.109	B 3.831
Idem	76768	»	5.422.689			Idem	85233	V 8		716.050	B 4.997
Idem	76769	V8 917 WS	5.422.970		37.419	Idem	85234	BB			B 378
Idem	76770	V8 018 T	5.433.989	5.433.989	36.252	Idem	85235	V8 917 WS			35.610
Idem	76771	BB	5.684.123		2.701	Idem	85236	BB 4051			B 2.701
Idem	76772	»	5.781.423		30.014	Idem	85237	VB 75			»
Idem	76773		7.072.137		B 3.752	Idem	85238	V 8 78			2.570
Idem	76774		8.000.001		B 4.570	Idem	85239				B 3.570
		à	à			Idem	85240	BB			»
Idem	80812		8.004.039			Idem	85241	15/30			33.566
Idem	80813	V8 917 WS	8.004.040	5.619	34.625	Idem	85242	AA 2922			B 2.701
Idem	80814		8.004.041		B 4.570	Idem	85243	1 U			B 3.570
		à	à			Idem	85244				18
Idem	80841		8.004.068			Idem	85245				2.671
Idem	80842	»	8.004.069	5.637	48.395	Idem	85246				B 3.831
Idem	80843		8.004.070		B 4.570	Idem	85247				2.620
		à	à			Idem	85248				1.161
Idem	81123		8.004.350			Idem	85249				B 3.831
Idem	81124	»	8.004.351	5.708	47.976	Idem	85250				»
Idem	81125		8.004.352		B 4.570	Idem	85251				1.161
		à	à			Voitures de tourisme	85252	V 8 40	54	40.263	46.859
Idem	81718		8.004.945			Idem	85253	PB3 - 8912	199	H 11.994	A 4.882
Idem	81719	»	8.004.946	5.769	41.538	Idem	85254	V 8	217		B 2.701
Idem	81720		8.004.947		B 4.570	Idem	85255		C 448		31.175
		à	à			Idem	85256	C 4	C 508		B 3.172
Idem	81759		8.004.986			Idem	85257	V 8 - 48	690		42.879
Idem	81760	»	8.004.987	5.775	52.149	Idem	85258	C 4	C 798		B 3.172
Idem	81761		8.004.988		B 4.570	Idem	85259	»	C 808		»
		à	à			Idem	85260	Y	1.095	8.175	49.539
Idem	85220		8.008.447			Idem	85261	V8 F92 A13	1.223	479.485	B 3.570
Idem	85221	T	8.252.443		47.351	Idem	85262	Y	1.291	8.618	B 4.345
Idem	85222		8.280.450 B		55.858	Idem	85263	V 8	1.429	18.106.647	B 3.752
Idem	85223	T	8.624.009		42.736	Idem	85264	Y	1.544	9.912	50.109
Idem	85224		11.937.971		2.021	Idem	85265	»	1.766	9.753	47.073
Idem	85225	T	13.020.517		33.702	Idem	85266	WS	1.769	4.832.280	36.232
Idem	85226	V 8	18.109.233	1.386	51.527	Idem	85267	V 8	1.791	1.730	31.288
Idem	85227	V 8 - 85	18.521.429	300	36.177	Idem	85268	Y	1.920	9.386	50.641

VEHICULES AUTOMOBILES

АВТОТРАНСПОРТНЫЕ СРЕДСТВА

MOTOR VEHICLES

AUTOFahrzeuge

MARQUE	N° de classement	Type	N° du châssis	N° du moteur	N° du dossier	MARQUE	N° de classement	Type	N° du châssis	N° du moteur	N° du dossier
FORD						FORD					
Véhicules industriels .	85269	Y	1.921	8.847	48.596	Véhicules industriels .	85310	FOBA	177.784	10.604	37.419
Idem	85270	AA	2.218		49.726	Idem	85311	V 8	184.077	9.250	52.674
Idem	85271	A	2.219	48.002.027	8.402	Idem	85312	A	238.351	708.963	B 2.701
Idem	85272	V 8 - 40	2.279	815.595	37.040	Idem	85313	»	249.348	249.348	52.674
Idem	85273	Y	2.299	11.978	51.008	Idem	85314	V 8 - 40	279.467		47.737
Idem	85274	V 8 - 40	2.492	759.272	36.184	Idem	85315	»	372.186		54.284
Idem	85275	AA 2	2.702		B 3.855	Idem	85316	»	419.222	419.222	41.538/5
Idem	85276	49 A	2.715	484.235	37.419	Idem	85317	AF		420.123	18.162
Idem	85277	V 8 - 72	2.759	59.374	44.005	Idem	85318	V 8 - 40	420.952		3.763
Idem	85278	AF	2.997	1.032.513	52.148	Idem	85319	AF	421.481		44.063
Idem	85279	AA 2	3.171	4.312.787	42.648	Idem	85320	V 8 - 40	422.658		B 3.855
Idem	85280	V 8 - 40	3.203		47.753	Idem	85321	AF	447.414 AF		307
Idem	85281	AA 2	3.210		B 3.855	Idem	85322	86 H	457.102		39.006
Idem	85282	V 8 - 40	3.278	401.139.501	B 5.021	Idem	85323	AF	478.012		52.409
Idem	85283	AA 2	3.612		B 2.701	Idem	85324	82	478.210	5.862	37.419
Idem	85284	»	3.709		48.446/34	Idem	85325	V8 F92 A	484.462		»
Idem	85285	A	4.343	2.038.922	52.734	Idem	85326	»		484.472	»
Idem	85286	»	4.522	1.820.031	B 5.021	Idem	85327	»		485.794	»
Idem	85287	AF	4.682	1.790.085	52.674	Idem	85328	»		485.903	»
Idem	85288	V 8	7.191		B 3.570	Idem	85329	»		486.315	»
Idem	85289	AF	8.471		48.112	Idem	85330	»	486.377	4.588	»
Idem	85290	A	8.992	2.776.678	B 3.752	Idem	85331	»	486.741	5.238	»
Idem	85291	AF	10.465		52.125	Idem	85332	»	487.690		»
Idem	85292	FOBA	17.308		37.419	Idem	85333	V 8 - 40	526.476	1.747	33.774
Idem	85293	»	17.659		37.419	Idem	85334	»	635.906	1.747	41.370
Idem	85294	»	17.665		B 3.577	Idem	85335	»	636.019	1.690	47.842
Idem	85295	»	17.708		37.419	Idem	85336	AF	701.962	701.962	55.073
Idem	85296	»	17.833		6	Idem	85337	A	708.756		47.700
Idem	85297	»	17.952		5	Idem	85338	V-8-40-34	726.138	194.034	3.952
Idem	85298	»	17.962		14	Idem	85339	»	734.031	527.218	6.071
Idem	85299		18.342		3.206	Idem	85340	»	734.499	527.819	41.646
Idem	85300	Y	19.254	2.915	52.674	Idem	85341	»	740.622	524.604	35.127
Idem	85301	C	26.093	26.093	51.206	Idem	85342	»	759.179	2.119	51.110
Idem	85302	CN	26.570		295	Idem	85343	»	759.217	2.158	48.157
Idem	85303	Y	33.542		3.365	Idem	85344	A	824.372		35.640
Idem	85304	C	49.917		37.917	Idem	85345	V 8-40-34	909.612	2.823	52.674
Idem	85305	V 8	66.639	2.039.829	51.498	Idem	85346	AF	940.158		»
Idem	85306	»	78.517		48.310	Idem	85347	»	942.056		6.870
Idem	85307	»	130.131		38.996	Idem	85348	»	947.736	3.963	3.010
Idem	85308		133.182	133.182	55.531	Idem	85349	V 8-40-34	949.166	2.802	54.357
Idem	85309	V 8 - 40	157.426	666	52.137	Idem	85350	»	994.059	406.050	51.533

VEHICULES AUTOMOBILES

АВТОТРАНСПОРТНЫЕ СРЕДСТВА

MOTOR VEHICLES

AUTOFahrzeuge

MARQUE	N° de classement	Type	N° du châssis	N° du moteur	N° du dossier	MARQUE	N° de classement	Type	N° du châssis	N° du moteur	N° du dossier
FORD						FORD					
Voitures de tourisme	85351	V 8 40-34	1.074.855	2.950	36.736	Voitures de tourisme	85392	V 8 - 85	4.251.460	11.410	47.385
Idem	85352	»	1.141.144		37.274	Idem	85393	»	4.251.770	11.405	6.101
Idem	85353	A	1.175.289		51.104	Idem	85394	»	4.255.831	9.335	52.674
Idem	85354	AF	1.182.029	2.470	35.640	Idem	85395	AA 2	4.317.839	7.676	48.081
Idem	85355	V 8-40-34	1.205.245	3.408	38.929	Idem	85396	»	4.318.154	7.706	52.549
Idem	85356	V-8-48	1.259.037		35.467	Idem	85397	V8 F81 A	4.358.299		37.419
Idem	85357	»	1.259.122	830	52.674	Idem	85398	»	4.358.307		B 20
Idem	85358	»	1.259.443	1.125	33.126	Idem	85399	AA	4.455.489	3.353	2.570
Idem	85359	»	1.259.557	1.137	52.674	Idem	85400	AA 2	4.455.800	7.786	9.966
Idem	85360	»	1.259.578	1.164	35.737	Idem	85401	»	4.470.014		31.767
Idem	85361	»	1.259.774	1.469	51.828	Idem	85402	V 8 - 85	4.475.887	1.360	B 3.752
Idem	85362	»	1.313.607	327	52.674	Idem	85403	»	4.479.459	14.013	31.280
Idem	85363	»	1.407.146	1.251	54.722	Idem	85404	»	4.485.232	14.503	52.674
Idem	85364	»	1.589.368	1.920	38.762	Idem	85405	AA 2	4.485.833	7.775	52.724
Idem	85365	A	1.605.256	1.605.256	764	Idem	85406	85	4.529.324		31.135
Idem	85366	V 8 - 48	1.730.107		38.471	Idem	85407	V8 F91 A	4.784.406	600	45.181
Idem	85367	»	1.730.182	1.755	B 3.172	Idem	85408	»	4.784.422		37.419
Idem	85368	»	1.731.656	2.832	51.419	Idem	85409	»	4.784.504	4.784.504	»
Idem	85369	»	1.731.717	3.306	40.175	Idem	85410	»	4.784.680		»
Idem	85370	»	1.731.852	2.852	36.049	Idem	85411	AB 2	4.785.495	4.102	55.402
Idem	85371	»	1.731.918	2.897	55.118	Idem	85412	AF	4.797.471	7.858 LS 5	33.940
Idem	85372	»	1.732.012	2.947	42.623	Idem	85413	AA 3	4.797.871	1.454	38.180
Idem	85373	»	1.732.076		41.432	Idem	85414	AA	4.802.643	1.227	30.026
Idem	85374	»	1.732.520	3.560	48.224	Idem	85415	»	4.802.980	1.030	51.630
Idem	85375	»	1.837.115	211	38.540	Idem	85416	»	4.832.358		42.836
Idem	85376	»	1.984.284	3.316	1.342	Idem	85417	V8 F91 A	4.924.224		34.915
Idem	85377	V 8 - 48	2.038.281	3.994	39.203	Idem	85418	»	4.924.407		42.690
Idem	85378	»	2.038.358	3.951	32.255	Idem	85419	»	4.924.604		35.546
Idem	85379	»	2.038.720	435 V	51.076	Idem	85420	817 T	4.924.749		37.419
Idem	85380	»	2.039.020	4.346	39.202	Idem	85421	AN	5.029.307	7	52.674
Idem	85381	»	2.203.994		37.954	Idem	85422	»	5.061.996		34.085
Idem	85382	»	2.591.061		9.163	Idem	85423	»	5.062.155	776	51.888
Idem	85383	»	2.786.915	6.851	B 3.752	Idem	85424	»	5.078.374	5.078.374	B 4.345
Idem	85384	AF	2.951.835	6.557	55.357	Idem	85425	ANF	5.147.178	483	52.674
Idem	85385	»	2.954.187	6.781	39.081	Idem	85426	»	5.147.811	719	49.152
Idem	85386	»	2.954.226	7.088	46.151	Idem	85427	»	5.180.862	209	B 3.752
Idem	85387	»	3.014.660	6.289	B 4.345	Idem	85428	FOBA		1	37.419
Idem	85388	AF	3.450.425	7.714	51.341	Idem	85429	V 8		182.654	B 3.831
Idem	85389	V 8 - 60	3.619.682		32.040	Idem	85430	V 8 63 A1		183.017	»
Idem	85390	AF	3.733.608	8.578	52.674	Idem	85431				B 3.570
Idem	85391	»	3.954.651	4/7.172	44.059	Idem	85432				B 3.752

VEHICULES AUTOMOBILES

АВТОТРАНСПОРТНЫЕ СРЕДСТВА

MOTOR VEHICLES

AUTOFahrzeuge

MARQUE	N° de classement	Type	N° du châssis	N° du moteur	N° du dossier	MARQUE	N° de classement	Type	N° du châssis	N° du moteur	N° du dossier
FORD						HANOMAG					
Voitures de tourisme	85433	FOBA			37.419	Véhicules industriels	85464		325.406	18.433	51.902
Idem	85434				6.570	Idem	85465		393.334	93.345	38.136
Idem	85435				22	Idem	85466		1.137.817	1.137.929	18.166
Idem	85436				3.382	Idem	85467				42.042
Idem	85437				4.988						
Idem	85438				7.262	HISPANO-SUIZA					
FRAMO						HISPANO-SUIZA					
Véhicule industriel	85439	V - 501/1	101.342		A 4.828	Véhicule industriels	85468				B 2.701
LE GAZ INDUSTRIEL						HISPANO-SUIZA					
Véhicules industriels	85440		CD 39		B 4.997	Voitures de tourisme	85469	K 6	65	333.109	31.792
Idem	85441				»	Idem	85470	H 6 B	10.941		38.079
GEORGES IRAT						HISPANO-SUIZA					
Voitures de tourisme	85442	OC 3	1.628		48.446	Idem	85471	K 6 B	11.421		41.447
Idem	85443		2.679		5.247	Idem	85472	I L C	15.082	333.131	48.803
Idem	85444		1.149	3.220	50.111	Idem	85473		15.084	333.134	35.055
Idem	85445	MDS	46.767	3.372	46.767	Idem	85474	K 6	333.165		41.016
Idem	85446	»		3.372	»	HOTCHKISS					
G M C						HOTCHKISS					
Véhicules industriels	85447	743 DS	904	12.577.394	B 2.701	Véhicules industriels	85475	PL	145	3.118	41.792
Idem	85448		2.094		48.010	Idem	85476	AM 80 S	31.127	7.734	B 2.701
Idem	85449	AGK 353	2.846		35.610	Idem	85477	PLR	71.212		B 4.997
Idem	85450	T 42 D 30	6.746		36.501	Idem	85478	»	71.213	7.193	»
Idem	85451	GMF	17.037	16.541	40.500	Idem	85479	»	71.216	7.292	»
Idem	85452	GMC	17.764	18.898	49.418	Idem	85480	»	71.218	7.300	»
Idem	85453	GMF 200	19.883	21.476	46.618	Idem	85481	»	71.220	7.296	»
Idem	85454	19 A	23.392	P 730.122	47.412	Idem	85482	»	71.221	7.295	»
Idem	85455		25.071	25.115	48.344	Idem	85483	»	71.222		»
Idem	85456	GMF	28.141	386.009	51.731	Idem	85484	»	71.225	7.233	»
Idem	85457	»	36.883	39.412	47.655	Idem	85485	»	71.227	7.225	»
Idem	85458	GMF Olympia	51.353	3.701	56.240	Idem	85486	»	71.228		»
Idem	85459	ACK 353	86.185	24.808.395	B 20	Idem	85487	»	71.229		»
Idem	85460	T 42 D 30	424.479	2.403.559	56.373	Idem	85488	»	71.717	7.294	»
Idem	85461				B 2.701	Idem	85489			10.412	B 4.568
GRAHAM						HOTCHKISS					
Voitures de tourisme	85462		8.251	8.251	36.136	Idem	85490			21.864	»
Idem	85463	116	133.004	138.044	50.611	Idem	85491			29.044	»
						Idem	85492			30.004	»
						Idem	85493			30.005	»
						Idem	85494			34.974	»
						Idem	85495			39.723	»
						Idem	85496			42.901	»

VEHICULES AUTOMOBILES

АВТОТРАНСПОРТНЫЕ СРЕДСТВА

MOTOR VEHICLES

AUTOFahrzeuge

MARQUE	N° de classement	Type	N° du châssis	N° du moteur	N° du dossier	MARQUE	N° de classement	Type	N° du châssis	N° du moteur	N° du dossier
HOTCHKISS						HOTCHKISS					
Véhicules industriels .	85497			43.232	B 4.568	Véhicules industriels .	85536	AM 2	24.693		135
<i>Idem</i>	85498			69.400	»	<i>Idem</i>	85537	»	24.846		51.997
<i>Idem</i>	85499			75.621	»	<i>Idem</i>	85538	AM 80	25.279	4.955	34.138
<i>Idem</i>	85500			98.793	»	<i>Idem</i>	85539	»	29.821	16.186	50.281
<i>Idem</i>	85501			111.500	»	<i>Idem</i>	85540	AM 2	30.378		B 4.997
<i>Idem</i>	85502			113.002	»	<i>Idem</i>	85541	AM 80	30.739	7.441	298
<i>Idem</i>	85503			118.567	»	<i>Idem</i>	85542	620	31.051		42.214
<i>Idem</i>	85504			118.571	»	<i>Idem</i>	85543	»	31.430	8.056	1.827
<i>Idem</i>	85505			118.695	»	<i>Idem</i>	85544	AM 80 S	31.511	8.136	1.273
<i>Idem</i>	85506			118.707	»	<i>Idem</i>	85545	620	31.638	8.217	36.639
<i>Idem</i>	85507			118.708	»	<i>Idem</i>	85546	»	31.662	8.287	34.386
<i>Idem</i>	85508			118.710	»	<i>Idem</i>	85547	»	31.720	8.353	49.773
<i>Idem</i>	85509			148.003	»	<i>Idem</i>	85548	615	33.108	1.013	36.851
<i>Idem</i>	85510			170.461	»	<i>Idem</i>	85549	617	33.518	1.422	31.597
<i>Idem</i>	85511			185.017	»	<i>Idem</i>	85550	»	33.631	1.451	50.600
<i>Idem</i>	85512			185.019	»	<i>Idem</i>	85551	»	33.683	1.619	52.554
<i>Idem</i>	85513			221.186	»	<i>Idem</i>	85552	»	33.807	1.715	39.002
<i>Idem</i>	85514				»	<i>Idem</i>	35553	»	34.009	1.732	44.830
						<i>Idem</i>	85554	617	34.147		47.375
						<i>Idem</i>	85555	»	34.237	2.145	54.708
						<i>Idem</i>	85556	»	34.465	2.378	18.164
						<i>Idem</i>	85557	»	34.497		2.902
						<i>Idem</i>	85558	»	34.582	2.506	35.821
						<i>Idem</i>	85559	»	34.621	2.535	36.360
						<i>Idem</i>	85560	680	34.738	2.646	41.056
						<i>Idem</i>	85561	»	34.851	2.781	15.828
						<i>Idem</i>	85562	411 S	35.477	24	B 5.021
						<i>Idem</i>	85563	411	36.114	920	55.014
						<i>Idem</i>	85564	»	36.625		38.493
						<i>Idem</i>	85565	680	36.738	2.646	55.772
						<i>Idem</i>	85566	411	36.806	1.497	38.540
						<i>Idem</i>	85567	413	37.410	328	5.694
						<i>Idem</i>	85568	411	37.561	2.090	45.068
						<i>Idem</i>	85569	»	38.411	411	37.750
						<i>Idem</i>	85570	»	39.238	505	7.419
						<i>Idem</i>	85571	»	39.302	2.671	35.527
						<i>Idem</i>	85572	»	39.684	2.841	3.349
						<i>Idem</i>	85573	»	40.012	3.020	49.682
						<i>Idem</i>	85574	»	40.566	3.354	48.809
						<i>Idem</i>	85575	»	40.681	3.430	33.068
						<i>Idem</i>	85576	»	40.739	1.194	51.203
HOTCHKISS						HOTCHKISS					
Voitures de tourisme	85515	864	2.138	2.156	46.989	Véhicules industriels .	85536	AM 2	24.693		135
<i>Idem</i>	85516	AM 2	10 508		42.636	<i>Idem</i>	85537	»	24.846		51.997
<i>Idem</i>	85517	»	11.475	4.596	9.163	<i>Idem</i>	85538	AM 80	25.279	4.955	34.138
<i>Idem</i>	85518	»	12.909		40.607	<i>Idem</i>	85539	»	29.821	16.186	50.281
<i>Idem</i>	85519	»	13.916	7.182	51.298	<i>Idem</i>	85540	AM 2	30.378		B 4.997
<i>Idem</i>	85520	»	14.105		11.725	<i>Idem</i>	85541	AM 80	30.739	7.441	298
<i>Idem</i>	85521	»	14.662		1.500	<i>Idem</i>	85542	620	31.051		42.214
<i>Idem</i>	85522	»	15.793	9.086	51.277	<i>Idem</i>	85543	»	31.430	8.056	1.827
<i>Idem</i>	85523	AM 80	17.530	1.189	1.579	<i>Idem</i>	85544	AM 80 S	31.511	8.136	1.273
<i>Idem</i>	85524	»	17.729	1.387	51.994	<i>Idem</i>	85545	620	31.638	8.217	36.639
<i>Idem</i>	85525	AM 2	17.984	977	42.138	<i>Idem</i>	85546	»	31.662	8.287	34.386
<i>Idem</i>	85526	AM 80	19.312	2.536	36.519	<i>Idem</i>	85547	»	31.720	8.353	49.773
<i>Idem</i>	85527	AM 2	20.251		53.105	<i>Idem</i>	85548	615	33.108	1.013	36.851
<i>Idem</i>	85528	AM 80	20.462		36.163	<i>Idem</i>	85549	617	33.518	1.422	31.597
<i>Idem</i>	85529	»	20.612	2.774	38.172	<i>Idem</i>	85550	»	33.631	1.451	50.600
<i>Idem</i>	85530	»	20.686	2.845	43.883	<i>Idem</i>	85551	»	33.683	1.619	52.554
<i>Idem</i>	85531	»	20.739		B 3.831	<i>Idem</i>	85552	»	33.807	1.715	39.002
<i>Idem</i>	85532	»	21.609	28.451	3.366	<i>Idem</i>	35553	»	34.009	1.732	44.830
<i>Idem</i>	85533	AM 2	23.305	12.631	51.727	<i>Idem</i>	85554	617	34.147		47.375
<i>Idem</i>	85534	»	23.951	12.773	43.872	<i>Idem</i>	85555	»	34.237	2.145	54.708
<i>Idem</i>	85535	»	24.615	49.747		<i>Idem</i>	85556	»	34.465	2.378	18.164

VEHICULES AUTOMOBILES

АВТОТРАНСПОРТНЫЕ СРЕДСТВА

MOTOR VEHICLES

AUTOFahrzeuge

MARQUE	N° de classement	Type	N° du châssis	N° du moteur	N° du dossier	MARQUE	N° de classement	Type	N° du châssis	N° du moteur	N° du dossier
HOTCHKISS						HOTCHKISS					
Voitures de tourisme	85577	411	40.761	3.508	40.112	Voitures de tourisme	85618	PN 686	61.941	8.544	31.482
Idem	85578	»	41.153		36.592	Idem	85619	686	62.192	8.820	746
Idem	85579	413	41.763	1.647	1.377	Idem	85620	»	62.482	9.312	44.700
Idem	85580	411	41.838	1.689	51.503	Idem	85621	»	62.578	9.388	34.138
Idem	85581	»	41.909		52.965	Idem	85622	»	62.645	9.473	41.029
Idem	85582	»	41.988	1.736	44.030	Idem	85623	»	62.777	9.622	49.097
Idem	85583	»	42.007	1.746	52.144	Idem	85624	»	62.802	9.643	61
Idem	85584	413	42.060	1.872	55.467	Idem	85625	680	64.992	2.922	52.028
Idem	85585	411	42.084	1.846	31.259	Idem	85626	»	65.022	2.581	41.792
Idem	85586	V 13	42.253	1.946	45.122	Idem	85627	»	65.137	3.507	43.711
Idem	85587	411	42.380	4.317	B 5.021	Idem	85628	»	65.257	3.170	34.379
Idem	85588	413	42.782	2.163	54.479	Idem	85629	»	65.312	3.230	40.191
Idem	85589	411	42.852	4.583	40.258	Idem	85630	»	65.321	3.243	47.496
Idem	85590	»	43.499	2.557	51.539	Idem	85631	»	65.324	3.240	42.658
Idem	85591	686	52.564	9.404	52.978	Idem	85632	»	65.379	3.305	48.332
Idem	85592	480	53.765		39.067	Idem	85633	»	65.415	3.329	B 5.021
Idem	85593	»	53.888	5.100	39.332	Idem	85634	»	66.225	4.094	52.806
Idem	85594	»	54.375		39.948	Idem	85635	»	66.377	4.164	37.735
Idem	85595	480	54.512	3.021	40.891	Idem	85636	»	66.465	4.406	35.511
Idem	85596	»	54.529	5.510	49.029	Idem	85637	»	66.577	4.499	18.163
Idem	85597	»	54.531	5.506	42.010	Idem	85638	680	66.639	4.579	52.137
Idem	85598	486	54.774	3.130	8.734	Idem	85639	»	66.696	4.635	38.692
Idem	85599	480	55.541	3.513	49.707	Idem	85640	»	66.718	4.650	47.202
Idem	85600	»	55.699	6.142	41.402	Idem	85641	»	66.746	4.681	185
Idem	85601	»	55.747	6.180	48.255	Idem	85642	680 L	66.785	4.697	37.113
Idem	85602	»	55.781	62.385	34.413	Idem	85643	680	66.812	4.780	48.395
Idem	85603	486	55.782	3.609	B 4.345	Idem	85644	864	70.014	15	18.165
Idem	85604	480	55.966	6.350	48.191	Idem	85645	»	70.090	97	52.916
Idem	85605	»	56.033	6.391	36.789	Idem	85646	»	70.140	140	52.733
Idem	85606	486	56.142	3.758	37.707	Idem	85647	»	70.297		45.665
Idem	85607		56.179	3.763	B 5.021	Idem	85648	»	70.471		46.514
Idem	85608	480	56.203	6.461	38.373	Idem	85649	»	70.554	554	51.724
Idem	85609	480	56.269	6.547	28.243	Idem	85650	»	70.662	679	48.229
Idem	85610	486	56.340	3.829	31.704	Idem	85651	»	70.802		44.058
Idem	85611	»	56.465	3.930	34.889	Idem	85652	864	70.924	938	51.454
Idem	85612	»	56.718	4.090	52.516	Idem	85653	»	70.944	955	51.167
Idem	85613	»	56.851		B 4.997	Idem	85654	»	71.156	1.170	40.544
Idem	85614	»	56.857	4.150	53.805	Idem	85655	»	71.191	1.147	51.817
Idem	85615	»	56.860	4.146	44.331	Idem	85656	»	71.309	1.323	42.388
Idem	85616	PN 686	61.807	8.421	48.446	Idem	85657	»	71.355	1.369	49.774
Idem	85617	»	61.846		7.368	Idem	85658	»	71.368	1.382	51.430

VEHICULES AUTOMOBILES

АВТОТРАНСПОРТНЫЕ СРЕДСТВА

MOTOR VEHICLES

AUTOFahrzeuge

MARQUE	N° de classement	Type	N° du châssis	N° du moteur	N° du dossier	MARQUE	N° de classement	Type	N° du châssis	N° du moteur	N° du dossier
HOTCHKISS						HOTCHKISS					
Voitures de tourisme	85659	864	71.451	1.470	B 4.345	Voitures de tourisme	85700	680	81.133		37.481
Idem	85660	»	71.465	1.471	39.451	Idem	85701	»	81.401	6.039	48.381
Idem	85661	»	71.686	1.704	B 4.345	Idem	85702	»	81.521	6.046	30.025
Idem	85662	»	71.913	1.938	37.233	Idem	85703	»	81.815	6.299	55.294
Idem	85663	»	71.934	1.958	»	Idem	85704	»	81.821	6.300	53.687
Idem	85664	»	71.971	1.993	48.438	Idem	85705	686	81.976		43.078
Idem	85665	»	72.011	1.952	50.360	Idem	85706	680	82.061	6.493	35.089
Idem	85666	»	72.035		50.115	Idem	85707	»	82.110	6.525	42.007
Idem	85667	»	72.052		52.323	Idem	85708	686 PN	82.127	10.908	B 4.997
Idem	85668	»	72.099	2.507	48.280	Idem	85709	GS 3	82.180		B 2.740
Idem	85669	»	72.374	2.397	51.894	Idem	85710	686	82.236		37.119
Idem	85670	»	72.574	2.584	55.146	Idem	85711	680	82.274		51.154
Idem	85671	»	72.598	2.167	49.980	Idem	85712	686 PN	82.307	11.041	47.600
Idem	85672	»	72.697	2.726	37.604	Idem	85713	AM 80	192.021	2.365	51.648
Idem	85673	»	72.705		47.762	Idem	85714	863	435.652		42.042
Idem	85674	»	72.716	2.706	55.012	Idem	85715	411		494	2.663
Idem	85675	»	72.842	2.852	42.332	Idem	85716			2.580	35.098
Idem	85676	»	78.553		B 1.945	Idem	85717			2.841	3.349
Idem	85677	680	80.139	5.029	54.565	Idem	85718	486		3.153	35.314
Idem	85678	686	80.194	9.866	53.078	Idem	85719	AM 80		3.274	191
Idem	85679	680	80.210	5.119	35.373	Idem	85720	480		6.884	36.672
Idem	85680	680	80.277	5.159	35.761	Idem	85721	AM		8.212	47.507
Idem	85681	»	80.287		33.892	Idem	85722	PN 686		8.510	1.672
Idem	85682	»	80.336	10.058	42.214	Idem	85723	864			B 2.716
Idem	85683	»	80.338		38.167	Idem	85724	»			»
Idem	85684	»	80.355	5.172	38.392	Idem	85725				503
Idem	85685	»	80.364	5.188	52.127	Idem	85726				2.118
Idem	85686	686	80.415	5.228	36.757	Idem	85727				1.500
Idem	85687	686 PN	80.501		39.024	Idem	85728				7.050
Idem	85688	686 GS 3	80.545	10.151	B 3.172	Idem	85729				3.421
Idem	85689	680	80.625	5.315	41.424	Idem	85730				191
Idem	85690	»	80.708	5.935	37.216	Idem	85731				2.871
Idem	85691	»	80.736	5.427	38.988	Idem	85732				7.681
Idem	85692	680	80.822	5.505	B 3.855						B 4.785
Idem	85693	686 GS 3	80.828	10.263	35.841	HUDSON-ESSEX					
Idem	85694	686	80.845	10.282	39.248	Voitures de tourisme	85734		1.163.813	1.163.813	48.132
Idem	85695	680	80.915	5.567	38.541	Item	85735		8.225.703		31.298
Idem	85696	»	80.964	5.597	49.138	Item	85736		8.334.954	8.334.954	47.660
Idem	85697	»	80.989	5.623	35.486	Item	85737	93	9.330.826		48.743
Idem	85698	»	81.072		53.936	Item	85738				6.631
Idem	85699	686	81.074	10.371	45.995						

VEHICULES AUTOMOBILES

АВТОТРАНСПОРТНЫЕ СРЕДСТВА

MOTOR VEHICLES

AUTOFahrzeuge

MARQUE	N° de classement	Type	N° du châssis	N° du moteur	N° du dossier	MARQUE	N° de classement	Type	N° du châssis	N° du moteur	N° du dossier
HUMBER						INTERNATIONAL					
Voiture de tourisme	85739		25.337	1.225.304	36.838	Véhicules industriels .	85772	D 30.232	D 3.072.854	HD 23.285.518	40.077
HURTU						<i>Idem</i>	85773	»	D 3.072.855	HD 23.285.491	»
Voiture de tourisme	85740	4 H 2	9.401		54.682	<i>Idem</i>	85774	»	D 3.072.856	HD 23.285.523	»
IMPERIA						<i>Idem</i>	85775	»	D 3.072.857	HD 23.220	»
Voiture de tourisme	85741		22.581	115.272	40.688	<i>Idem</i>	85776	»	D 3.072.858	HD 23.226	»
INDIANA						<i>Idem</i>	85777				B 2.701
Véhicules industriels .	85742				B 3.831	ISOBLOC					
<i>Item</i>	85743				1.161	Véhicules industriels .	85778	W 538 FD	237		B 2.701
INTERNATIONAL						<i>Idem</i>	85779	W 538 F	272	1.500.825	B 4.736
Véhicules industriels .	85744	TD 14	TDF	581	48.861	<i>Idem</i>	85780	»	273	1.501.096	»
<i>Idem</i>	85745	»	»	709	»	<i>Idem</i>	85781	»	277	1.501.112	»
<i>Idem</i>	85746	TD 40	TCC 9.149	6.555	»	<i>Idem</i>	85782	»	278	1.501.027	»
<i>Idem</i>	85747	RD 40	TCC 8.763		»	<i>Idem</i>	85783	»	279	1.501.115	»
<i>Idem</i>	85748	D 40.259	16.622	FAB 25.921.834 AP	40.077	<i>Idem</i>	85784	»	280	1.501.161	»
<i>Idem</i>	85749	»	16.623	» 25.921.835 »	»	<i>Idem</i>	85785	»	281	1.501.106	»
<i>Idem</i>	85750	D 40.559	16.624	» 25.921.832 »	»	<i>Idem</i>	85786	»	282	1.501.021	»
<i>Idem</i>	85751	»	16.626	» 25.921.833 »	»	<i>Idem</i>	85787	»	283	1.501.036	»
<i>Idem</i>	85752	D 35	19.240	» 24.127.177 »	35.640	<i>Idem</i>	85788	»	284	1.501.028	»
<i>Idem</i>	85753	D 35.241	23.091	» 24.133.388 AP	40.077	<i>Idem</i>	85789	»	285	1.501.925	»
<i>Idem</i>	85754	»	23.095	» 24.133.427 »	»	<i>Idem</i>	85790	»	286	1.501.022	»
<i>Idem</i>	85755	»	23.096	» 24.133.407 »	»	<i>Idem</i>	85791	»	287	1.501.017	»
<i>Idem</i>	85756	»	23.097	» 24.130.887 »	»	<i>Idem</i>	85792	»	288	1.501.020	»
<i>Idem</i>	85757	»	23.098	» 24.133.402 »	»	<i>Idem</i>	85793	»	289	1.501.123	»
<i>Idem</i>	85758	»	23.105	» 24.130.969 »	»	<i>Idem</i>	85794	»	290	1.501.127	»
<i>Idem</i>	85759	»	23.108	» 24.130.947 »	»	<i>Idem</i>	85795	»	291	1.501.118	»
<i>Idem</i>	85760	»	23.117	» 24.133.420 »	»	<i>Idem</i>	85796	»	292	1.501.901	»
<i>Idem</i>	85761	»	23.123	» 24.132.076 »	»	<i>Idem</i>	85797	»	293	1.501.843	»
<i>Idem</i>	85762	»	23.126	» 24.130.956 »	»	<i>Idem</i>	85798	»	294	1.501.855	»
<i>Idem</i>	85763	»	23.127	» 24.132.105 »	»	<i>Idem</i>	85799	W 843 M	600 A		»
<i>Idem</i>	85764	»	23.130	» 24.130.974 »	»	<i>Idem</i>	85800	»	601 A		»
<i>Idem</i>	85765	»	23.131	» 24.132.104 »	»	<i>Idem</i>	85801	»	602 A		»
<i>Idem</i>	85766	»	23.139	» 24.132.117 »	»	<i>Idem</i>	85802	»	603 A		»
<i>Idem</i>	85767	S 24	45.087	57.582	»	<i>Idem</i>	85803	W 843 M	604 A		»
<i>Idem</i>	85768	D 30	71.337	HD 232/84/851	43.525	<i>Idem</i>	85804	»	605 A		»
<i>Idem</i>	85769	D 30.232	D 307.285	HD 23.229	40.077	<i>Idem</i>	85805	»	606 A		»
<i>Idem</i>	85770	»	D 3.072.852	HD 23.285.504	»	<i>Idem</i>	85806	»	607 A		»
<i>Idem</i>	85771	»	D 3.072.853	HD 23.285.505	»	<i>Idem</i>	85807	»	608 A		»
						<i>Idem</i>	85808	W 1.042 RS	612 A		»
						<i>Idem</i>	85809	W 538 F	1.556		35.610
						<i>Idem</i>	85810	W 538	1.633		B 2.701

VEHICULES AUTOMOBILES

АВТОТРАНСПОРТНЫЕ СРЕДСТВА

MOTOR VEHICLES

AUTOFahrzeuge

MARQUE	N° de classement	Type	N° du châssis	N° du moteur	N° du dossier	MARQUE	N° de classement	Type	N° du châssis	N° du moteur	N° du dossier
ISOBLOC						LAFFLY					
Véhicules industriels .	85811	W 538 F	1.685		35.610	Véhicules industriels .	85841	LC 2 A 24	23.042		39.834
<i>Idem</i>	85812	»	1.708	1.501.162	B 4.736	<i>Idem</i>	85842		32.008		B 2.774
<i>Idem</i>	85813	»	1.709	1.501.171	»	<i>Idem</i>	85843	BS	71.036		B 4.831
<i>Idem</i>	85814	»	1.710	1.501.034	»	<i>Idem</i>	85844	»	71.038		»
<i>Idem</i>	85815	»	1.711	1.501.116	»	<i>Idem</i>	85845	»	71.039		»
<i>Idem</i>	85816	»	1.712	1.501.128	»			à	à		
<i>Idem</i>	85817	W 1.042 RS	3.414		33.931		85869		71.063		
<i>Idem</i>	85818	W 1.042 R	3.447	201.504	B 4.997	<i>Idem</i>	85870	»	71.074		»
<i>Idem</i>	85819	W 1.042 RS	3.448		31.145			à	à		
<i>Idem</i>	85820	W 1042 R	3.454	251.504	B 4.997		85929		71.133		
<i>Idem</i>	85821	W 538 FD			37.419	<i>Idem</i>	85930	»	71.149		»
<i>Idem</i>	85822	W 538 F			B 3.570			à	à		
							85992		71.211		
ISOTTA FRACHINI						<i>Idem</i>	85993	»	71.250		»
Véhicule industriel . .	85823		13.025		B 4.888			à	à		
							86235		71.492		
KLOECKNER						<i>Idem</i>	86236	»	71.493		»
Véhicules industriels .	85824			105-302-24	B 4.572			à	à		
<i>Item</i>	85825			1.078-837-40	»		86362		71.619		
						<i>Idem</i>	86363	BSC 2	72.035		»
KLOECKNER-HUMBOLD						<i>Idem</i>	86364	»	72.036		»
Véhicule industriel . .	85826	Br. 6 W.-	97.861		»	<i>Idem</i>	86365		72.038		»
						<i>Idem</i>	86366	»	72.044		»
LAFFITTE						<i>Idem</i>	86367	»	72.046		»
Véhicule industriel . .	85827	D	860	870 (860)	3.760	<i>Idem</i>	86368	»	72.053		»
						<i>Idem</i>	86369		87.008		»
LAFFLY						<i>Idem</i>	86370		87.009		»
Véhicules industriels .	85828	ABL	218		39.023	<i>Idem</i>	86371	P 5 C 3	122.144		»
<i>Idem</i>	85829	»	1.012	22.036	B 4.572	<i>Idem</i>	86372	»	122.145		»
<i>Idem</i>	85830	ADR	1.035	1.011	35.281	<i>Idem</i>	86373	»	122.146		»
<i>Idem</i>	85831	BC	GHD 3.001		8.219	<i>Idem</i>	86374	»	122.151		»
<i>Idem</i>	85832	LCSB	6.017	4.039	42.790	<i>Idem</i>	86375	»	122.154		»
<i>Idem</i>	85833		6.148	5.018	B 4.572			à	à		
<i>Idem</i>	85834	413	6.454		»	<i>Idem</i>	86380		122.159		
<i>Idem</i>	85835	ESB	9.003	9	36.905	<i>Idem</i>	86381	»	122.161		»
<i>Idem</i>	85836	LCSBA	9.027		B 3.831	<i>Idem</i>	86382	»	122.162		»
<i>Idem</i>	85837	APS 3	10.003	38.069	B 4.572	<i>Idem</i>	86383	»	122.172		»
<i>Idem</i>	85838		19.042	33.048	48.316			à	à		
<i>Idem</i>	85839	LCSBA	21.035	21.035	B 4.888	<i>Idem</i>	86388		122.177		
<i>Idem</i>	85840	APS 43	22.012	21.791	34.888	<i>Idem</i>	86389	»	122.212		»
						<i>Idem</i>	86390	P 4 C 2	125.010		»

VEHICULES AUTOMOBILES			АВТОТРАНСПОРТНЫЕ СРЕДСТВА			MOTOR VEHICLES			AUTOFAHRZEUGE		
MARQUE	N° de classement	Type	N° du châssis	N° du moteur	N° du dossier	MARQUE	N° de classement	Type	N° du châssis	N° du moteur	N° du dossier
LAFFLY						LAFFLY					
Véhicules industriels .	86391	P 5 C 2	123.200		B 4.831	Véhicules industriels .	86455	P 4 C 2	125.054		B 4.831
<i>Idem</i>	86392		123.201		»		à		à		»
<i>Idem</i>	86393	»	123.212		»	<i>Idem</i>	86466		125.065		
	à		à		»	<i>Idem</i>	86467	»	125.067		37.910
	86395		123.214			<i>Idem</i>	86468	»	125.075		B 4.831
<i>Idem</i>	86396	»	123.218				à		à		
<i>Idem</i>	86397	»	123.253		»	<i>Idem</i>	86471		125.078		
	à		à		»		86472	»	125.080		
	86401		123.257				à		à		»
<i>Idem</i>	86402	»	123.335			<i>Idem</i>	86477		125.085		
	à		à		»		86478	»	125.087		
	86413		123.346				à		à		»
<i>Idem</i>	86414	»	123.349		»	<i>Idem</i>	86486		125.095		
<i>Idem</i>	86415		123.350		»		86487	R 35 T	127.001		
<i>Idem</i>	86416	»	123.352		»		à		à		»
	à		à		»		86518		127.032		
	86423		123.359			<i>Idem</i>	86519	»	127.033		
<i>Idem</i>	86424	»	123.362		»		à		à		»
<i>Idem</i>	86425	»	123.375		»	<i>Idem</i>	86629		127.143		
<i>Idem</i>	86426	»	123.377		»		86630	»	127.144		»
<i>Idem</i>	86427		123.378		»	<i>Idem</i>	86631	R 35 T	127.145		»
<i>Idem</i>	86428	»	123.382		»		à		à		
<i>Idem</i>	86429		123.383		»	<i>Idem</i>	86675		127.189		
<i>Idem</i>	86430	P 4 C 2	125.012		»		86676	»	127.190		»
	à		à		»		à		à		
	86434		125.016			<i>Idem</i>	86735		127.249		
<i>Idem</i>	86435	P 4 C 2	125.018		»		86736	R 45 T	127.251		»
	à		à		»		à		à		
	86440		125.023			<i>Idem</i>	86755		127.270		
<i>Idem</i>	86441	»	125.025		»		86756	R 35 T	128.001		»
	à		à		»		à		à		
	86446		125.030			<i>Idem</i>	86766		128.011		
<i>Idem</i>	86447	»	125.038		»		86767	LM 60	131.022	D 3.034	36.684
	à		à		»	<i>Idem</i>	86768	S 45 T	165.020		B 4.831
	86453		125.044		»		à		à		
<i>Idem</i>	86454	»	125.046		»	<i>Idem</i>	86771		165.023		
							à		à		»
							86772	»	165.026		
							à		à		
							867878		165.032		

VEHICULES AUTOMOBILES

АВТОТРАНСПОРТНЫЕ СРЕДСТВА

MOTOR VEHICLES

AUTOFahrzeuge

MARQUE	N° de classement	Type	N° du châssis	N° du moteur	N° du dossier	MARQUE	N° de classement	Type	N° du châssis	N° du moteur	N° du dossier
LAFFLY						LAFFLY					
Véhicules industriels .	86779	S 45 T	165.033		4.831	Véhicules industriels .	87378	BSA			B 4.572
	à		à			Idem	87379				B 1.342
	86800		165.054			Idem	87380				B 2.701
Idem	86801	S 35 T	182.233		»	Idem	87381				B 3.831
	à		à			Idem	87382				»
	86861		182.293			Idem	87383	ALC 2			36.905
Idem	86862	»	182.294		»	Idem	87384	CB 41			B 4.572
	à		à			Idem	87385				»
	86922		182.354			Idem	87386				»
Idem	86923	S 35 T	182.356		»	Idem	87387				»
	à		à			Idem	87388				»
	86958		182.391			Idem	87389				»
Idem	86959	»	182.392		»	Idem	87390				»
	à		à			Idem	87391				»
	86968		182.401			Idem	87392				»
Idem	86969	V 15 R	186.065		»	Idem	87393				»
	à		à			Idem	87394				»
	86990		186.086			Idem	87395				»
Idem	86991	»	186.087		»	Idem	87396				»
	à		à			Idem	87397				»
	87095		186.191			Idem	87398				»
Idem	87096	W	196.751		»	Idem	87399				»
	à		à			Idem	87400				»
	87175		196.830			Idem	87401				»
Idem	87176	CW	197.001		»	Idem	87402				»
Idem	87177		197.002			Idem	87403				»
Idem	87178	CW	197.003		»	Idem	87404				»
	à		à			Idem	87405				»
	87301		197.126			Idem	87406				»
Idem	87302	CW	197.127		»	Idem	87407				»
	à		à			Idem	87408				51.858
	87370		197.195			Idem	87409				B 3.831
Idem	87371	CWDMR	199.751		»	Idem	87410				B 4.572
Idem	87732		199.752			Idem	87411				»
Idem	87373	CWDMR	199.753		»	Idem	87412				»
Idem	87374	ALC 2	71.511.002	71.511.002	34.197	Idem	87413				»
Idem	87375	LCSB		B 200	52.692	Idem	87414				»
Idem	87376				B 2.701	Idem	87415				»
Idem	87377	LSC			B 378	Idem	87416				»
						Idem	87417				»
						Idem	87418				»

VEHICULES AUTOMOBILES

АВТОТРАНСПОРТНЫЕ СРЕДСТВА

MOTOR VEHICLES

AUTOFahrzeuge

MARQUE	N° de classement	Type	N° du châssis	N° du moteur	N° du dossier	MARQUE	N° de classement	Type	N° du châssis	N° du moteur	N° du dossier
LAFFLY						LANZ					
Véhicules industriels .	87419				B 4.572	Véhicules industriels .	87456	D 8.506	135.491	135.491	B 20
Idem	87420				»	Idem	87457		143.457		42.621
Idem	87421				»	Idem	87458			127.490	50.581
Idem	87422				»	Idem	87459		136.749		»
Idem	87423				»	Idem	87460				1.079
Idem	87424				»	LATIL					
Idem	87425				»	Véhicules industries .	87461	B 2	2.010	40.066	49.266
Idem	87426				»	Idem	87462	TP	6.248		B 3.831
Idem	87427				»	Idem	87463	TP 2	6.700	6.700	48.706
Idem	87428				»	Idem	87464	NTP	8.452		2.830
Idem	87429				»	Idem	87465	KTL	9.607	23.290	B 322
Idem	87430				»	Idem	87466		TH 10.516		B 3.831
Idem	87431				»	Idem	87467	H 1 B 6	13.012	2.025	48.810
Idem	87432				»	Idem	87468	FTARH	14.735		35.610
Idem	87433				»	Idem	87469	TARH 2	15.348		B 4.562
Idem	87434				»	Idem	87470	»	15.355		»
Idem	87435				»	Idem	87471	»	15.358		»
Idem	87436				»	Idem	87472	»	15.361		»
Idem	87437				»	Idem	87473	»	15.362		»
Idem	87438				»	Idem	87474	»	15.365		»
Idem	87439				»	Idem	87475	»	15.367		»
Idem	87440				»	Idem	87476	»	15.371		»
LAGONDA						Idem	87477	»	15.372		»
Voiture de tourisme .	87441	LG 45 SB 1	12.085		47.131	Idem	87478	»	15.376		»
LANCIA						Idem	87479	»	15.385		»
Voitures de tourisme	87442	234	1.002	88 F 203	B 17	Idem	87480	»	15.387		»
Idem	87443	F 31	1.226	88 F 245	51.307	Idem	87481	»	15.388		»
Idem	87444	Belna	F 34-1.511	F 88/1.927	44.057	Idem	87482	»	15.389		»
Idem	87445	Dilamba	27.226	81.253	30.138	Idem	87483	»	15.390		»
Idem	87446	Belna	F 311.582	88.710	52.301	Idem	87484	»	15.391		»
Idem	87447	»	311.594	89.731	36.976	Idem	87485	»	15.392		»
Idem	87448	»	F 311.673		34.049	Idem	87486	»	15.393		»
Idem	87449	»	F 312.094	F 881.425	35.044	Idem	87487	»	15.394		»
Idem	87450	»	F 312.254	F 881.712	52.685	Idem	87488	»	15.395		»
Idem	87451	F 234 Belna	F 341.206	F 881.027	37.095	Idem	87489	»	15.396		»
Idem	87452	F 34 Belna	F 341.290		51.535	Idem	87480	»	15.397		»
Idem	87453	F 234 Belna	F 341.337	F 881.445	37.813	Idem	87491	»	15.398		»
Idem	87454	FN 234 Belna	341.448	881.728	48.407	Idem	87492	»	15.399		»
Idem	87455	Belna	F 383.110	F 970.117	41.630	Idem	87493	»	15.400		»
Idem						Idem	87494	»	15.401		»

VEHICULES AUTOMOBILES

АВТОТРАНСПОРТНЫЕ СРЕДСТВА

MOTOR VEHICLES

AUTOFahrzeuge

MARQUE	N° de classement	Type	N° du châssis	N° du moteur	N° du dossier	MARQUE	N° de classement	Type	N° du châssis	N° du moteur	N° du dossier
LATIL						LATIL					
Véhicules industriels .	87495	TARH 2	15.402		B 4.562	Véhicules industriels .	87536	TARH 2	15.443		B 4.562
Idem	87496	TARH	15.403		»	Idem	87537	»	15.444		»
Idem	87497	TARH 2	15.404		»	Idem	87538	»	15.445		»
Idem	87498	TARH	15.405		»	Idem	87539	»	15.446		»
Idem	87499	TARH 2	15.406		»	Idem	87540	»	15.447		»
Idem	87500	TARH	15.407		»	Idem	87541	»	15.448		»
Idem	87501	»	15.408		»	Idem	87542	»	15.449		»
Idem	87502	TARH 2	15.409		»	Idem	87543	»	15.450		»
Idem	87503	TARH	15.410		»	Idem	87544	»	15.451		»
Idem	87504	TARH 2	15.411		»	Idem	87545	»	15.452		»
Idem	87505	»	15.412		»	Idem	87546	»	15.453		»
Idem	87506	»	15.413		»	Idem	87547	»	15.454		»
Idem	87507	»	15.414		»	Idem	87548	»	15.455		»
Idem	87508	»	15.415		»	Idem	87549	»	15.456		»
Idem	87509	»	15.416		»	Idem	87550	»	15.457		»
Idem	87510	»	15.417		»	Idem	87551	»	15.458		»
Idem	87511	»	15.418		»	Idem	87552	»	15.459		»
Idem	87512	»	15.419		»	Idem	87553	»	15.460		»
Idem	87513	»	15.420		»	Idem	87554	»	15.461		»
Idem	87514	»	15.421		»	Idem	87555	»	15.462		»
Idem	87515	»	15.422		»	Idem	87556	»	15.463		»
Idem	87516	»	15.423		»	Idem	87557	»	15.464		»
Idem	87517	»	15.424		»	Idem	87558	»	15.465		»
Idem	87518	»	15.425		»	Idem	87559	»	15.466		»
Idem	87519	»	15.426		»	Idem	87560	»	15.467		»
Idem	87520	»	15.427		»	Idem	87561	»	15.468		»
Idem	87521	»	15.428		»	Idem	87562	»	15.469		»
Idem	87522	»	15.429		»	Idem	87563	»	15.470		»
Idem	87523	»	15.430		»	Idem	87564	»	15.471		»
Idem	87524	»	15.431		»	Idem	87565	»	15.472		»
Idem	87525	»	15.432		»	Idem	87566	TARH	15.473		»
Idem	87526	»	15.433		»	Idem	87567	»	15.474		»
Idem	87527	»	15.434		»	Idem	87568	TARH	15.475		»
Idem	87528	»	15.435		»	Idem	87569	»	15.476		»
Idem	87529	»	15.436		»	Idem	87570	»	15.477		»
Idem	87530	»	15.437		»	Idem	87571	»	15.478		»
Idem	87531	»	15.438		»	Idem	87572	»	15.479		»
Idem	87532	»	15.439		»	Idem	87573	»	15.480		»
Idem	87533	»	15.440		»	Idem	87574	»	15.481		»
Idem	87534	»	15.441		»	Idem	87575	»	15.482		»
Idem	87535	»	15.442		»	Idem	87576	»	15.483		»

VEHICULES AUTOMOBILES

АВТОТРАНСПОРТНЫЕ СРЕДСТВА

MOTOR VEHICLES

AUTOFahrzeuge

MARQUE	N° de classement	Type	N° du châssis	N° du moteur	N° du dossier	MARQUE	N° de classement	Type	N° du châssis	N° du moteur	N° du dossier
LATIL						LATIL					
Véhicules industriels .	87577	TARH	15.484		B 4.562	Véhicules industriels .	87765	M 2 TZ	22.373		B 4.562
Idem	87578	»	15.485		»	Idem	87766	»	22.375		»
Idem	87579	»	15.486		»	Idem	87767	»	22.376		»
Idem	87580	»	15.487		»	Idem	87768	»	22.377		»
Idem	87581	»	15.488		»	Idem	87769	»	22.378		»
Idem	87582	»	15.489		»	Idem	87770	»	22.379		»
Idem	87583	»	15.490		»	Idem	87771	»	22.380		»
Idem	87584	»	15.491		»	Idem	87772	»	22.381		»
Idem	87585	»	15.492		»	Idem	87773	»	22.383		»
Idem	87586	»	15.493		»	Idem	87774	»	22.384		»
Idem	87587	»	15.494		»	Idem	87775	»	22.385		»
Idem	87588	»	15.495		»	Idem	87776	»	22.386		»
Idem	87589	»	15.496		»	Idem	87777	»	22.387		»
Idem	87590	»	15.497		»	Idem	87778	»	22.388		»
Idem	87591	»	15.498		»	Idem	87779	»	22.389		»
Idem	87592	»	15.499		»	Idem	87780	»	22.390		»
Idem	87593	»	15.500		»	Idem	87781	»	22.391		»
Idem	87594	»	15.501		»	Idem	87782	»	22.392		»
Idem	87595	»	15.502		»	Idem	87783	»	22.393		»
Idem	87596	»	15.503		»	Idem	87784	»	22.394		»
Idem	87597	»	15.504		»	Idem	87785	»	22.395		»
Idem	87598	»	15.505		»	Idem	87786	»	22.398		»
Idem	87599	»	15.506		»	Idem	87787	»	22.412		»
Idem	87600	»	15.507		»	Idem	87788	»	22.413		»
Idem	87601	»	15.508		»	Idem	87789	»	22.415		»
Idem	87602	»	15.509		»	Idem	87790	»	22.416		»
Idem	87603	»	15.510		»	Idem	87791	»	22.417		»
Idem	87604	»	15.511		»	Idem	87792	»	22.419		»
Idem	87605	»	15.512		»	Idem	87793	»	22.420		»
Idem	87606	»	15.513		B 1.936	Idem	87794	»	22.421		»
	à		à		»	Idem	87795	»	22.422		»
Idem	87755		15.662		»	Idem	87796	»	22.423		»
Idem	87756		16.074		B 1.945	Idem	87797	»	22.423		»
Idem	87757	FAB 3	17.611		41.034	Idem	87798	»	22.424		»
Idem	87758	M 2 TL 6	22.102		31.175	Idem	87799	»	22.425		»
Idem	87759	B 5	22.157		41.034	Idem	87800	»	22.426		»
Idem	87760	M 2 TZ	22.261		B 4.562	Idem	87801	»	22.427		»
Idem	87761	»	22.362		»	Idem	87802	»	22.428		»
Idem	87762	»	22.370		»	Idem	87803	»	22.429		»
Idem	87763	»	22.371		»	Idem	87804	»	22.430		»
Idem	87764	»	22.372		»	Idem	87805	»	22.431		»

VEHICULES AUTOMOBILES

АВТОТРАНСПОРТНЫЕ СРЕДСТВА

MOTOR VEHICLES

AUTOFAHRZEUGE

MARQUE	N° de classement	Type	N° du châssis	N° du moteur	N° du dossier	MARQUE	N° de classement	Type	N° du châssis	N° du moteur	N° du dossier
LATIL						LATIL					
Véhicules industriels .	87806	M 2 TZ	22.432		B 4.562	Véhicules industriels .	87845	B 5	32.675		B 3.570
Idem	87807	»	22.433		»	Idem	87846	KB 2	33.142		55.449
Idem	87808	»	22.434		»	Idem	87847	»	33.248		37.209
Idem	87809	»	22.435		»	Idem	87848	GBB 2	35.296		B 2.701
Idem	87810	»	22.436		»	Idem	87849	H 2 Y 10		43.452	51.186
Idem	87811	»	22.437		»	Idem	87850	UTL 2	47.216	2.654.024	49.090
Idem	87812	»	22.438		»	Idem	87851	»	47.290	2.655.871	49.090
Idem	87813	»	22.439		»	Idem	87852	M 7 TLPS 3	47.380		B 4.562
Idem	87814	»	22.440		»	Idem	87853	»	47.381		»
Idem	87815	»	22.441		»	Idem	87854	»	47.382		»
Idem	87816	»	22.442		»	Idem	87855	»	47.383		»
Idem	87817	»	22.443		»	Idem	87856	»	47.384		»
Idem	87818	»	22.444		»	Idem	87857	»	47.385		»
Idem	87819	»	22.445		»	Idem	87858	»	47.386		»
Idem	87820	»	22.446		»	Idem	87859	»	47.387		»
Idem	87821	»	22.447		»	Idem	87860	»	47.388		»
Idem	87822	»	22.448		»	Idem	87861	»	47.389		»
Idem	87823	»	22.449		»	Idem	87862	»	47.390		»
Idem	87824	»	22.450		»	Idem	87863	»	47.391		»
Idem	87825	»	22.451		»	Idem	87864	»	47.392		»
Idem	87826	»	22.452		»	Idem	87865	»	47.393		»
Idem	87827	»	22.453		»	Idem	87866	»	47.394		»
Idem	87828	»	22.454		»	Idem	87867	»	47.395		»
Idem	87829	H 4TL 6	22.975	36.371	43.726	Idem	87868	»	47.396		»
Idem	87830	KTL	23.230		35.771	Idem	87869	»	47.397		»
Idem	87831		23.302		B 20	Idem	87870	»	47.398		»
Idem	87832	KTL 4 AF	23.753		48.307	Idem	87871	»	47.399		»
Idem	87833		24.364			Idem	87872	»	47.400		»
			ou			Idem	87873	»	47.401		»
			23.364		B 1.945	Idem	87874	»	47.402		»
Idem	87834	M 2 TL 6	24.480		48.042	Idem	87875	»	47.403		»
Idem	87835	»	24.494		»	Idem	87876	»	47.404		»
Idem	87836	M 3.GTL 6	24.591	24.591	52.629	Idem	87877	»	47.440		»
Idem	87837	»	24.682		B 4.562	Idem	87878	»	47.441		»
Idem	87838	D	27.738		B 4.345	Idem	87879	M 7 GTLPS 3	47.442		»
Idem	87839	M 2 TL 6	28.441		48.042	Idem	87880	»	47.443		»
Idem	87840	B 2	29.623	29.623	51.425	Idem	87881	»	47.444		»
Idem	87841	B 5	32.102		40.074	Idem	87882	»	47.445		»
Idem	87842	»	32.122	32.122	48.248	Idem	87883	»	47.446		»
Idem	87843	»	32.206	1.122	46.905	Idem	87884	»	47.447		»
Idem	87844	H 1 B 5	32.529		40.211	Idem	87885	»	47.448		»

VEHICULES AUTOMOBILES

АВТОТРАНСПОРТНЫЕ СРЕДСТВА

MOTOR VEHICLES

AUTOFahrzeuge

MARQUE	N° de classement	Type	N° du châssis	N° du moteur	N° du dossier	MARQUE	N° de classement	Type	N° du châssis	N° du moteur	N° du dossier
LATIL						LATIL					
Véhicules industriels	87886	M 7 GTLPS 3	47.449		B 4.562	Véhicules industriels	87927	H 3 PTLPS 3	48.044		B 4.562
Idem	87887	»	47.450		»	Idem	87928	»	48.045		»
Idem	87888	»	47.451		»	Idem	87929	»	48.046		»
Idem	87889	»	47.452		»	Idem	87930	»	48.047		»
Idem	87890	»	47.453		»	Idem	87931	»	48.048		»
Idem	87891	»	47.454		»	Idem	87932	H 3 PTLPS 3	48.049		»
Idem	87892	»	47.455		»	Idem	87933	»	48.050		»
Idem	87893	»	47.456		»	Idem	87934	H 1 A 1 B 4	53.671		41.034
Idem	87894	»	47.457		»	Idem	87935	KPB	54.572		1.342
Idem	87895	»	47.458		»	Idem	87936		55.325	55.325	51.133
Idem	87896	»	47.459		»	Idem	87937	JB 2	55.452	55.452	45.965
Idem	87897	»	47.460		»	Idem	87938		55.464		51.133
Idem	87898	»	47.461		»	Idem	87939	JB	56.126		48.412
Idem	87899	»	47.462		»	Idem	87940	JB 2	56.222	56.222	30.907
Idem	87900	»	47.463		»	Idem	87941	GPB 2	57.017		31.135
Idem	87901	»	47.464		»	Idem	87942		60.168		4.227
Idem	87902	UTLP	47.533	1.654.046	49.090	Idem	87943	PB 2	60.528		45.638
Idem	87903	»	47.659	1.655.314	»	Idem	87944	GPB 3	60.634		53.746
Idem	87904	H 3 PTLPS 3	48.021		B 4.562	Idem	87945	»	61.211		47.703
Idem	87905	»	48.022		»	Idem	87946	»	61.436		46.173
Idem	87906	»	48.023		»	Idem	87947	»	61.466		31.420
Idem	87907	»	48.024		»	Idem	87948	GPB 3 T	61.476	61.476	55.114
Idem	87908	»	48.025		»	Idem	87949	GPB 3	61.519	61.519	38.167
Idem	87909	»	48.026		»	Idem	87950	PB	61.620		39.023
Idem	87910	»	48.027		»	Idem	87951	PB 3	63.012		52.508
Idem	87911	»	48.028		»	Idem	87952	2 L 24	63.044		44.192
Idem	87912	»	48.029		»	Idem	87953	PB 3	63.090	63.090	B 3.012 A
Idem	87913	»	48.030		»	Idem	87954		65.056		48.032
Idem	87914	»	48.031		»	Idem	87955	SPB 3	65.103	65.803	33.410
Idem	87915	»	48.032		»	Idem	87956	SPB 35	65.172		B 3.570
Idem	87916	»	48.033		»	Idem	87957	SPBS	65.202		B 2.701
Idem	87917	»	48.034		»	Idem	87958	FBN	70.467		37.184
Idem	87918	»	48.035		»	Idem	87959		70.557		B 2.701
Idem	87919	H 3 PTLPS 3	48.036		»	Idem	87960	B 5	71.017		31.656
Idem	87920	»	48.037		»	Idem	87961	H 1 B 6	71.324		40.211
Idem	87921	»	48.038		»	Idem	87962	»	71.377		44.472
Idem	87922	»	48.039		»	Idem	87963	»	72.815		33.132
Idem	87923	»	48.040		»	Idem	87964	»	73.049		40.210
Idem	87924	»	48.041		»	Idem	87965	»	73.122	73.122	52.766
Idem	87925	»	48.042		»	Idem	87966	M 3 GA 1 B 3 T	76.269		B 4.562
Idem	87926	»	48.043		»	Idem	87967	H 4 B 3	76.270		»

VEHICULES AUTOMOBILES

АВТОТРАНСПОРТНЫЕ СРЕДСТВА

MOTOR VEHICLES

AUTOFahrzeuge

MARQUE	N° de classement	Type	N° du châssis	N° du moteur	N° du dossier	MARQUE	N° de classement	Type	N° du châssis	N° du moteur	N° du dossier
LATIL						LATIL					
Véhicules industriels .	87968	M 3 GA 1 B 3 T	76.301		B 4.562	Véhicules industriels .	88009	H 2 A 1 B 8	80.920		B 4.562
Idem	87969	»	76.302		»	Idem	88010	»	80.921		»
Idem	87970	»	76.303		»	Idem	88011	FAB 3	81.031		53.913
Idem	87971	»	76.304		»	Idem	88012	PB 3	83.080		B 378
Idem	87972	»	76.305		»	Idem	88013	M 3 GTL 7	83.104		B 4.562
Idem	87973	M 3 GA 1 B 3 T	76.306		»	Idem	88014	»	83.114		»
Idem	87974	»	76.307		»	Idem	88015	»	83.115		»
Idem	87975	»	76.308		»	Idem	88016	»	83.119		»
Idem	87976	»	76.309		»	Idem	88017	»	83.120		»
Idem	87977	»	76.310		»	Idem	88018	»	83.121		»
Idem	87978	HISPB	77.325		46.261	Idem	88019	H 1 A 1	83.768		44.472
Idem	87979	H 1 A 1 B 4 T	77.356		B 4.562	Idem	88020	»	83.770		»
Idem	87980	»	77.357		»	Idem	88021	H 1 A 1 B 4	83.776		33.357
Idem	87981	»	77.358		»	Idem	88022	H 1 A 1 B 4 D	83.808		B 4.562
Idem	87982	H 2 B 8	80.110		51.180	Idem	88023	»	83.809		»
Idem	87983	H 2 B 8 C	80.203		»	Idem	88024	»	83.810		»
Idem	87984	H 2 B 8	80.204		»	Idem	88025	»	83.811		»
Idem	87985	»	80.241		51.644	Idem	88026	»	83.812		»
Idem	87986	»	80.358		51.180	Idem	88027	»	83.813		»
Idem	87987	»	80.413		B 4.562	Idem	88028	»	83.814		»
Idem	87988	»	80.415		»	Idem	88029	»	83.815		»
Idem	87989	»	80.416		»	Idem	88030	»	83.816		»
Idem	87990	»	80.417		»	Idem	88031	»	83.817		»
Idem	87991	»	80.418		»	Idem	88032	»	83.818		»
Idem	87992	»	80.419		»	Idem	88033	»	83.819		»
Idem	87993	»	80.420		»	Idem	88034	»	83.820		»
Idem	87994	»	80.421		»	Idem	88035	»	83.821		»
Idem	87995	»	80.422		»	Idem	88036	»	83.822		»
Idem	87996	H 2 A 1 B 8	80.907		»	Idem	88037	»	83.823		»
Idem	87997	»	80.908		»	Idem	88038	»	83.824		»
Idem	87998	»	80.909		»	Idem	88039	»	83.825		»
Idem	87999	»	80.910		»	Idem	88040	»	83.826		»
Idem	88000	»	80.911		»	Idem	88041	»	83.827		»
Idem	88001	»	80.912		»	Idem	88042	»	83.828		»
Idem	88002	»	80.913		»	Idem	88043	»	83.829		»
Idem	88003	»	80.914		»	Idem	88044	»	83.830		»
Idem	88004	»	80.915		»	Idem	88045	»	83.831		»
Idem	88005	»	80.916		»	Idem	88046	»	83.832		»
Idem	88006	»	80.917		»	Idem	88047	»	83.833		»
Idem	88007	»	80.918		»	Idem	88048	»	83.834		»
Idem	88008	»	80.919		»	Idem	88049	»	83.835		»

VEHICULES AUTOMOBILES

АВТОТРАНСПОРТНЫЕ СРЕДСТВА

MOTOR VEHICLES

AUTOFahrzeuge

MARQUE	N° de classement	Type	N° du châssis	N° du moteur	N° du dossier	MARQUE	N° de classement	Type	N° du châssis	N° du moteur	N° du dossier
LATIL						LATIL					
Véhicules industriels .	88050	H 1 A B 4 D	83.836		B 4.562	Véhicules industriels .	88091	H 2 Y 10	100.617		B 4.562
Idem	88051	»	83.837		»	Idem	88092	»	100.618		»
Idem	88052	»	83.838		»	Idem	88093	»	100.619		»
Idem	88053	»	83.839		»	Idem	88094	»	100.620		»
Idem	88054	»	83.840		»	Idem	88095	B 5 A 1 B 6	102.541		38.167
Idem	88055	»	83.841		»	Idem	88096	M 2 TL 7 RR	104.110		B 4.562
Idem	88056	»	83.842		»	Idem	88097	»	104.111		»
Idem	88057	H 1 A 1 B 4	83.843		»	Idem	88098	M 2 TL 7 RR	104.112		B 4.562
Idem	88058	H 1 A 1 B 4 D	83.844		»	Idem	88099	»	104.113		»
Idem	88059	»	83.845		»	Idem	88100	»	104.114		»
Idem	88060	»	83.846		»	Idem	88101	»	104.115		»
Idem	88061	»	83.847		»	Idem	88102	»	104.116		»
Idem	88062	»	83.848		»	Idem	88103	»	104.117		»
Idem	88063	»	83.849		»	Idem	88104	»	104.118		»
Idem	88064	»	83.850		»	Idem	88105	»	104.119		»
Idem	88065	»	83.851		»	Idem	88106	»	104.120		»
Idem	88066	»	83.852		»	Idem	88107	»	104.121		»
Idem	88067	H 1 A 1 B 4	83.858		»	Idem	88018	»	104.122		»
Idem	88068	»	83.859		»	Idem	88109	»	104.123		»
Idem	88069	»	83.860		»	Idem	88110	»	104.124		»
Idem	88070	»	83.861		»	Idem	88111	»	104.125		»
Idem	88071	FY 10	90.018	90.018	42.007	Idem	88112	»	104.126		»
Idem	88072	H 2 Y 10	91.747	91.747	33.907	Idem	88113	»	104.127		»
Idem	88073	»	91.774		B 3.570	Idem	88114	»	104.128		»
Idem	88074	»	91.789	91.789	51.444	Idem	88115	»	104.129		»
Idem	88075	»	91.864		48.810	Idem	88116	M 2 TL 7	104.130		»
Idem	88076	»	91.950		»	Idem	88117	»	104.131		»
Idem	88077	»	92.137		48.458	Idem	88118	»	104.132		»
Idem	88078	H 2 A 1 Y 10	92.156		B 4.562	Idem	88119	»	104.133		»
Idem	88079	»	92.157		»	Idem	88120	»	104.134		»
Idem	88080	M 4 GA 1 B 8	92.367	LGIB 12	B 2.701	Idem	88121	»	104.135		»
Idem	88081	H 1 A 1 B	100.201	100.201	51.965	Idem	88122	»	104.136		»
Idem	88082	H 1 A 1 B 5	100.229		B 4.562	Idem	88123	»	104.137		»
Idem	88083	»	100.230		»	Idem	88124	»	104.138		»
Idem	88084	H 1 A 1 B 4	100.232		»	Idem	88125	»	104.139		»
Idem	88085	»	100.233		»	Idem	88126	»	104.140		»
Idem	88086	H 2 Y 10	100.612		»	Idem	88127	»	104.141		»
Idem	88087	»	100.613		»	Idem	88128	M 2 TL 7 RR	104.147		»
Idem	88088	»	100.614		»	Idem	88129	»	104.148		»
Idem	88089	»	100.615		»	Idem	88130	M 2 TL 7 RR	104.150		»
Idem	88090	»	100.616		»	Idem	88131	»	104.151		»

VEHICULES AUTOMOBILES

АВТОТРАНСПОРТНЫЕ СРЕДСТВА

MOTOR VEHICLES

AUTOFahrzeuge

MARQUE	N° de classement	Type	N° du châssis	N° du moteur	N° du dossier	MARQUE	N° de classement	Type	N° du châssis	N° du moteur	N° du dossier
LATIL						LATIL					
Véhicules industriels .	88132	M 2 TL 7 RR	104.152		B 4.562	Véhicules industriels .	88173	M 2 TL 7	104.197		B 4.562
Idem	88133	»	104.154		»	Idem	88174	»	104.198		»
Idem	88134	»	104.155		»	Idem	88175	»	104.199		»
Idem	88135	»	104.157		»	Idem	88176	»	104.200		»
Idem	88136	»	104.158		»	Idem	88177	»	104.201		»
Idem	88137	»	104.159		»	Idem	88178	»	104.202		»
Idem	88138	M 2 TL 7 RR	104.161		»	Idem	88179	»	104.203		»
Idem	88139	»	104.162		»	Idem	88180	»	104.204		»
Idem	88140	»	104.163		»	Idem	88181	»	104.205		»
Idem	88141	»	104.165		»	Idem	88182	M 2 TL 7 RR	104.208		»
Idem	88142	M 2 TL 7	104.166		»	Idem	88183	M 3 GTL 7	104.588		B 3.517
Idem	88143	»	104.167		»	Idem	88184		104.737		B 20
Idem	88144	»	104.168		»	Idem	88185	M 1 B	200.100		34.213
Idem	88145	»	104.169		»	Idem	88186		200.466		38.878
Idem	88146	»	104.170		»	Idem	88187		200.486		48.307
Idem	88147	»	104.171		»	Idem	88188	M 1 B	200.834		31.175
Idem	88148	»	104.172		»	Idem	88189	»	201.557		34.213
Idem	88149	»	104.173		»	Idem	88190	MLBRL	203.015	203.015	B 4.689
Idem	88150	»	104.174		»	Idem	88191	M 1 B 1	203.299		37.746
Idem	88151	»	104.175		»	Idem	88192	MIBR	203.479		B 378
Idem	88152	»	104.176		»	Idem	88193	MIBN	203.816		B 2.701
Idem	88153	»	104.177		»	Idem	88194	M 1 BR	203.836		55.417
Idem	88154	»	104.178		»	Idem	88195	»	204.111		B 4.562
Idem	88155	»	104.179		»	Idem	88196	»	204.112		»
Idem	88156	»	104.180		»	Idem	88197	»	204.114		»
Idem	88157	»	104.181		»	Idem	88198	»	204.115		»
Idem	88158	»	104.182		»	Idem	88199	»	204.116		»
Idem	88159	»	104.183		»	Idem	88200	»	204.117		»
Idem	88160	»	104.184		»	Idem	88201	»	204.118		»
Idem	88161	»	104.185		»	Idem	88202	»	204.119		»
Idem	88162	»	104.186		»	Idem	88203	»	204.120		»
Idem	88163	»	104.187		»	Idem	88204	»	204.121		»
Idem	88164	»	104.188		»	Idem	88205	»	204.122		»
Idem	88165	M 2 TL 7	104.189		»	Idem	88206	M 1 BR	204.123		»
Idem	88166	»	104.190		»	Idem	88207	»	204.124		»
Idem	88167	»	104.191		»	Idem	88208	»	204.125		»
Idem	88168	»	104.192		»	Idem	88209	»	204.126		»
Idem	88169	»	104.193		»	Idem	88210	»	204.127		»
Idem	88170	»	104.194		»	Idem	88211	»	204.128		»
Idem	88171	»	104.195		»	Idem	88212	»	204.129		»
Idem	88172	»	104.196		»	Idem	88213	»	204.130		»

VEHICULES AUTOMOBILES

АВТОТРАНСПОРТНЫЕ СРЕДСТВА

MOTOR VEHICLES

AUTOFABRZEUGE

MARQUE	N° de classement	Type	N° du châssis	N° du moteur	N° du dossier	MARQUE	N° de classement	Type	N° du châssis	N° du moteur	N° du dossier
LATIL						LATIL					
Véhicules industriels .	88214	M 1 BR	204.131		B 4.562	Véhicules industriels .	88255	M 1 BR	204.204		B 4.562
Idem	88215	»	204.153		»	Idem	88256	»	204.205		»
Idem	88216	»	204.154		»	Idem	88257	»	204.206		»
Idem	88217	»	204.155		»	Idem	88258	»	204.207		»
Idem	88218	»	204.156		»	Idem	88259	»	204.208		»
Idem	88219	»	204.157		»	Idem	88260	»	204.209		»
Idem	88220	»	204.158		»	Idem	88261	»	204.210		»
Idem	88221	»	204.159		»	Idem	88262	»	204.211		»
Idem	88222	»	204.160		»	Idem	88263	»	204.212		»
Idem	88223	»	204.161		»	Idem	88264	»	204.213		»
Idem	88224	»	204.162		»	Idem	88265	»	204.214		»
Idem	88225	»	204.163		»	Idem	88266	»	204.215		»
Idem	88226	»	204.164		»	Idem	88267	»	204.216		»
Idem	88227	»	204.165		»	Idem	88268	»	204.217		»
Idem	88228	»	204.173		»	Idem	88269	»	204.218		»
Idem	88229	»	204.174		»	Idem	88270	»	204.219		»
Idem	88230	»	204.175		»	Idem	88271	»	204.220		»
Idem	88231	»	204.179		»	Idem	88272	»	204.221		»
Idem	88232	»	204.180		»	Idem	88273	»	204.222		»
Idem	88233	»	204.181		»	Idem	88274	»	204.223		»
Idem	88234	»	204.182		»	Idem	88275	»	204.224		»
Idem	88235	»	204.183		»	Idem	88276	»	204.225		»
Idem	88236	»	204.184		»	Idem	88277	»	204.226		»
Idem	88237	»	204.185		»	Idem	88278	»	204.227		»
Idem	88238	»	204.186		»	Idem	88279	»	204.228		»
Idem	88239	»	204.187		»	Idem	88280	»	204.229		»
Idem	88240	»	204.188		»	Idem	88281	»	204.230		»
Idem	88241	»	204.190		»	Idem	88282	»	204.231		»
Idem	88242	»	204.191		»	Idem	88283	»	204.232		»
Idem	88243	»	204.192		»	Idem	88284	»	204.233		»
Idem	88244	»	204.193		»	Idem	88285	»	204.234		»
Idem	88245	»	204.194		»	Idem	88286	»	204.235		»
Idem	88246	»	204.195		»	Idem	88287	»	204.236		»
Idem	88247	»	204.196		»	Idem	88288	»	204.237		»
Idem	88248	»	204.197		»	Idem	88289	»	204.238		»
Idem	88249	»	204.198		»	Idem	88290	»	204.239		»
Idem	88250	»	204.199		»	Idem	88291	»	204.240		»
Idem	88251	»	204.200		»	Idem	88292	»	204.241		»
Idem	88252	»	204.201		»	Idem	88293	»	204.242		»
Idem	88253	»	204.202		»	Idem	88294	»	204.243		»
Idem	88254	»	204.203		»	Idem	88295	»	204.244		»

VEHICULES AUTOMOBILES

АВТОТРАНСПОРТНЫЕ СРЕДСТВА

MOTOR VEHICLES

AUTOFahrzeuge

MARQUE	N° de classement	Type	N° du châssis	N° du moteur	N° du dossier	MARQUE	N° de classement	Type	N° du châssis	N° du moteur	N° du dossier
LATIL						LATIL					
Véhicules industriels .	88296	M 1 BR	204.245		B 4.562	Véhicules industriels .	88337	M 7 BR	204.532		B 4.562
Idem	88297	»	204.246		»	Idem	88338	M 1 B 1	205.011	205.011	31.473
Idem	88298	»	204.247		»	Idem	88339	M 1 B	205.061		31.175
Idem	88299	M 1 BR	204.248		»	Idem	88340	M 1 B 1	205.131		38.167
Idem	88300	»	204.249		»	Idem	88341		208.689		B 5
Idem	88301	»	204.250		»	Idem	88342	M 2 B 3	210.216		38.298
Idem	88302	»	204.251		»	Idem	88343	M 3 GB 3	211.227		B 4.562
Idem	88303	»	204.252		»	Idem	88344	»	211.228		»
Idem	88304	»	204.253		»	Idem	88345	M 2 B 3	211.251		48.740
Idem	88305	»	204.254		»	Idem	88346	»	211.275		47.737
Idem	88306	»	204.501		»	Idem	88347	M 2 B 3 D	211.583		B 4.562
Idem	88307	M 7 BR	204.502		»	Idem	88348	»	211.584		»
Idem	88308	»	204.503		»	Idem	88349	»	211.585		»
Idem	88309	»	204.504		»	Idem	88350	»	211.586		»
Idem	88310	»	204.505		»	Idem	88351	»	211.587		»
Idem	88311	»	204.506		»	Idem	88352	»	211.588		»
Idem	88312	»	204.507		»	Idem	88353	»	211.589		»
Idem	88313	»	204.508		»	Idem	88354	»	211.590		»
Idem	88314	»	204.509		»	Idem	88355	»	211.591		»
Idem	88315	»	204.510		»	Idem	88356	»	211.592		»
Idem	88316	»	204.511		»	Idem	88357	M 2 B 3Lg	211.593		»
Idem	88317	»	204.512		»	Idem	88358	»	211.594		»
Idem	88318	»	204.513		»	Idem	88359	»	211.595		»
Idem	88319	»	204.514		»	Idem	88360	»	211.596		»
Idem	88320	»	204.515		»	Idem	88361	»	211.597		»
Idem	88321	»	204.516		»	Idem	88362	»	211.598		»
Idem	88322	»	204.517		»	Idem	88363	»	211.599		»
Idem	88323	»	204.518		»	Idem	88364	»	211.600		»
Idem	88324	»	204.519		»	Idem	88365	»	211.601		»
Idem	88325	»	204.520		»	Idem	88366	»	211.602		»
Idem	88326	»	204.521		»	Idem	88367	»	211.603		»
Idem	88327	»	204.522		»	Idem	88368	»	211.604		»
Idem	88328	»	204.523		»	Idem	88369	»	211.605		»
Idem	88329	»	204.524		»	Idem	88370	»	211.606		»
Idem	88330	»	204.525		»	Idem	88371	»	211.607		»
Idem	88331	»	204.526		»	Idem	88372	»	211.608		»
Idem	88332	»	204.527		»	Idem	88373	»	211.609		»
Idem	88333	»	204.528		»	Idem	88374	»	211.610		»
Idem	88334	»	204.529		»	Idem	88375	»	211.611		»
Idem	88335	»	204.530		»	Idem	88376	»	211.612		»
Idem	88336	»	204.531		»	Idem	88377	»	211.613		»
						Idem	88378	»	211.614		»

VEHICULES AUTOMOBILES

АВТОТРАНСПОРТНЫЕ СРЕДСТВА

MOTOR VEHICLES

AUTOFahrzeuge

MARQUE	N° de classement	Type	N° du châssis	N° du moteur	N° du dossier	MARQUE	N° de classement	Type	N° du châssis	N° du moteur	N° du dossier
LATIL						LATIL					
Véhicules industriels .	88379	M 2 B 3 Lg	211.615		B 4.562	Véhicules industriels .	88420	M 2 B 3 Lg	211.656		B 4.562
Idem	88380	»	211.616		»	Idem	88421	»	211.657		»
Idem	88381	»	211.617		»	Idem	88422	»	211.658		»
Idem	88382	»	211.618		»	Idem	88423	»	211.659		»
Idem	88383	»	211.619		»	Idem	88424	»	211.660		»
Idem	88384	»	211.620		»	Idem	88425	»	211.661		»
Idem	88385	»	211.621		»	Idem	88426	»	211.662		»
Idem	88386	»	211.622		»	Idem	88427	»	211.663		»
Idem	88387	»	211.623		»	Idem	88428	»	211.664		»
Idem	88388	»	211.624		»	Idem	88429	»	211.665		»
Idem	88389	»	211.625		»	Idem	88430	»	211.666		»
Idem	88390	»	211.626		»	Idem	88431	»	211.667		»
Idem	88391	»	211.627		»	Idem	88432	»	211.668		»
Idem	88392	»	211.628		»	Idem	88433	»	211.669		»
Idem	88393	»	211.629		»	Idem	88434	»	211.670		»
Idem	88394	»	211.630		»	Idem	88435	»	211.671		»
Idem	88395	»	211.631		»	Idem	88436	»	211.672		»
Idem	88396	»	211.632		»	Idem	88437	»	211.673		»
Idem	88397	»	211.633		»	Idem	88438	»	211.674		»
Idem	88398	»	211.634		»	Idem	88439	»	211.675		»
Idem	88399	»	211.635		»	Idem	88440	»	211.676		»
Idem	88400	»	211.636		»	Idem	88441	»	211.677		»
Idem	88401	»	211.637		»	Idem	88442	»	211.678		»
Idem	88402	»	211.638		»	Idem	88443	»	211.679		»
Idem	88403	»	211.639		»	Idem	88444	»	211.680		»
Idem	88404	»	211.640		»	Idem	88445	»	211.681		»
Idem	88405	»	211.641		»	Idem	88446	»	211.682		»
Idem	88406	»	211.642		»	Idem	88447	»	211.683		»
Idem	88407	»	211.643		»	Idem	88448	»	211.684		»
Idem	88408	»	211.644		»	Idem	88449	»	211.685		»
Idem	88409	»	211.645		»	Idem	88450	»	211.686		»
Idem	88410	»	211.646		»	Idem	88451	»	221.687		»
Idem	88411	»	211.647		»	Idem	88452	»	211.688		»
Idem	88412	»	211.648		»	Idem	88453	»	211.689		»
Idem	88413	»	211.649		»	Idem	88454	»	211.690		»
Idem	88414	»	211.650		»	Idem	88455	»	211.691		»
Idem	88415	»	211.651		»	Idem	88456	»	211.692		»
Idem	88416	»	211.652		»	Idem	88457	»	211.693		»
Idem	88417	»	211.653		»	Idem	88458	»	211.694		»
Idem	88418	»	211.654		»	Idem	88459	»	211.695		»
Idem	88419	»	211.655		»	Idem	88460	»	211.696		»

VEHICULES AUTOMOBILES

АВТОТРАНСПОРТНЫЕ СРЕДСТВА

MOTOR VEHICLES

AUTOFahrzeuge

MARQUE	N° de classement	Type	N° du châssis	N° du moteur	N° du dossier	MARQUE	N° de classement	Type	N° du châssis	N° du moteur	N° du dossier
LATIL						LATIL					
Véhicules industriels .	88461	M 2 B 3 Lg	211.697		B 4.562	Véhicules industriels .	88502	M 2 B 4 N	217.731		B 4.562
Idem	88462	M 2 B 3	213.522	213.522	54.869	Idem	88503	»	217.732		»
Idem	88463	»	213.554		38.167	Idem	88504	»	217.733		»
Idem	88464	»	214.546		54.852	Idem	88505	»	217.734		»
Idem	88465	»	215.040		38.167	Idem	88506	»	217.735		»
Idem	88466	M 2 B 4	217.537		B 3.172	Idem	88507	»	217.736		»
Idem	88467	»	217.555		»	Idem	88508	M 2 B 4	217.737		»
Idem	88468	M 2 B 4 N	217.697		B 4.562	Idem	88509	»	217.738		»
Idem	88469	»	217.698		»	Idem	88510	»	217.739		»
Idem	88470	»	217.699		»	Idem	88511	»	217.740		»
Idem	88471	»	217.700		»	Idem	88512	»	217.741		»
Idem	88472	»	217.701		»	Idem	88513	»	217.742		»
Idem	88473	»	217.702		»	Idem	88514	»	217.743		»
Idem	88474	»	217.703		»	Idem	88515	»	217.744		»
Idem	88475	»	217.704		»	Idem	88516	»	217.745		»
Idem	88476	»	217.705		»	Idem	88517	»	217.746		»
Idem	88477	»	217.706		»	Idem	88518	»	217.747		»
Idem	88478	»	217.707		»	Idem	88519	»	217.748		»
Idem	88479	»	217.708		»	Idem	88520	»	217.749		»
Idem	88480	»	217.709		»	Idem	88521	»	217.750		»
Idem	88481	»	217.710		»	Idem	88522	»	217.751		»
Idem	88482	»	217.711		»	Idem	88523	»	217.752		»
Idem	88483	»	217.712		»	Idem	88524	»	217.753		»
Idem	88484	»	217.713		»	Idem	88525	»	217.754		»
Idem	88485	»	217.714		»	Idem	88526	M 2 B 4 N	217.755		»
Idem	88486	»	217.715		»	Idem	88527	M 2 B 4	217.756		»
Idem	88487	»	217.716		»	Idem	88528	»	217.757		»
Idem	88488	»	217.717		»	Idem	88529	»	217.758		»
Idem	88489	»	217.718		»	Idem	88530	»	217.759		»
Idem	88490	»	217.719		»	Idem	88531	»	217.760		»
Idem	88491	»	217.720		»	Idem	88532	»	217.761		»
Idem	88492	»	217.721		»	Idem	88533	»	217.762		»
Idem	88493	»	217.722		»	Idem	88534	»	217.763		»
Idem	88494	»	217.723		»	Idem	88535	»	217.764		»
Idem	88495	»	217.724		»	Idem	88536	»	217.765		»
Idem	88496	»	217.725		»	Idem	88537	»	217.766		»
Idem	88497	»	217.726		»	Idem	88538	»	217.767		»
Idem	88498	»	217.727		»	Idem	88539	»	217.768		»
Idem	88499	»	217.728		»	Idem	88540	»	217.769		»
Idem	88500	»	217.729		»	Idem	88541	»	217.770		»
Idem	88501	»	217.730		»	Idem	88542	»	217.771		»

VEHICULES AUTOMOBILES

АВТОТРАНСПОРТНЫЕ СРЕДСТВА

MOTOR VEHICLES

AUTOFahrzeuge

MARQUE	N° de classement	Type	N° du châssis	N° du moteur	N° du dossier	MARQUE	N° de classement	Type	N° du châssis	N° du moteur	N° du dossier
LATIL						LATIL					
Véhicules industriels .	88543	M 3 GB 3	222.085	223.085	34.962	Véhicules industriels .	88584	M 7 T 1	236.553		B 4.562
Idem	88544	»	222.205		B 4.562	Idem	88585	»	236.554		»
Idem	88545	H4 A1 B3 T	225.501		»	Idem	88586	»	236.555		»
Idem	88546	»	225.502		»	Idem	88587	»	236.556		»
Idem	88547	»	225.503		»	Idem	88588	»	236.557		»
Idem	88548	»	225.504		»	Idem	88589	»	236.558		»
Idem	88549	H3 GA1 B4	226.243		41.034	Idem	88590	»	236.559		»
Idem	88550	H 4 B 3	231.025		B 4.562	Idem	88591	»	236.560		»
Idem	88551	H 4 B 4	233.538	233.538	33.907	Idem	88592	»	236.561		»
Idem	88552	»	233.563		31.175	Idem	88593	»	236.562		»
Idem	88553	H4 B4 B21	233.573	H 4 B 3 Série G 2	33.907	Idem	88594	»	236.563		»
Idem	88554	H 4 L 25	233.625	233.625	B 2.742	Idem	88595	»	236.564		»
Idem	88555	H 4 B 4	233.627	233.627	45.183	Idem	88596	»	236.565		»
Idem	88556	M 7 T 1	236.046		B 4.562	Idem	88597	»	236.566		»
Idem	88557	»	236.054		»	Idem	88598	»	236.567		»
Idem	88558	»	236.056		»	Idem	88599	»	236.568		»
Idem	88559	»	236.059		»	Idem	88600	»	236.569		»
Idem	88560	»	236.067		»	Idem	88601	»	236.570		»
Idem	88561	»	236.084		»	Idem	88602	»	236.571		»
Idem	88562	»	236.194		»	Idem	88603	»	236.572		»
Idem	88563	»	236.213		»	Idem	88604	»	236.573		»
Idem	88564	»	236.221		»	Idem	88605	»	236.574		»
Idem	88565	»	236.531		»	Idem	88606	»	236.575		»
Idem	88566	»	236.532		»	Idem	88607	»	236.576		»
Idem	88567	»	236.533		»	Idem	88608	»	236.577		»
Idem	88568	»	236.534		»	Idem	88609	»	236.578		»
Idem	88569	»	236.535		»	Idem	88610	»	236.579		»
Idem	88570	»	236.536		»	Idem	88611	»	236.580		»
Idem	88571	»	236.537		»	Idem	88612	»	236.581		»
Idem	88572	»	236.538		»	Idem	88613	»	236.582		»
Idem	88573	»	236.539		»	Idem	88614	»	236.583		»
Idem	88574	»	236.540		»	Idem	88615	»	236.584		»
Idem	88575	»	236.541		»	Idem	88616	»	236.585		»
Idem	88576	»	236.545		»	Idem	88617	»	236.586		»
Idem	88577	»	236.546		»	Idem	88618	»	236.587		»
Idem	88578	»	236.547		»	Idem	88619	»	236.588		»
Idem	88579	»	236.548		»	Idem	88620	»	236.589		»
Idem	88580	»	236.549		»	Idem	88621	»	236.590		»
Idem	88581	»	236.550		»	Idem	88622	»	236.591		»
Idem	88582	»	236.551		»	Idem	88623	»	236.592		»
Idem	88583	»	236.552		»	Idem	88624	»	236.593		»

VEHICULES AUTOMOBILES			АВТОТРАНСПОРТНЫЕ СРЕДСТВА			MOTOR VEHICLES			AUTOFahrzeuge		
MARQUE	N° de classement	Type	N° du châssis	N° du moteur	N° du dossier	MARQUE	N° de classement	Type	N° du châssis	N° du moteur	N° du dossier
LATIL						LATIL					
Véhicules industriels .	88625	M7 T 1	236.594		B 4.562	Véhicules industriels .	88666	M 7 Z 1	245.027		B 4.562
Idem	88626	»	236.595		»	Idem	88667	»	245.028		»
Idem	88627	»	236.596		»	Idem	88668	»	245.029		»
Idem	88628	»	236.597		»	Idem	88669	»	245.031		»
Idem	88629	»	236.598		»	Idem	88670	»	245.050		»
Idem	88630	»	236.599		»	Idem	88671	M 2 TL	248.431	248.431	35.771
Idem	88631	»	236.600		»	Idem	88672		260.650		B 3.570
Idem	88632	»	236.601		»	Idem	88673	TARX	300.000		B 4.562
Idem	88633	»	236.602		»	Idem	88674	»	300.001		»
Idem	88634	»	236.603		»	Idem	88675	FAB 3	776.626		41.531
Idem	88635	»	236.604		»	Idem	88676	TID 4	890.120		30.956
Idem	88636	»	236.605		»	Idem	88677	M 3 GB 4	Sie		36.430
Idem	88637	»	236.606		»				13.220.227		
Idem	88638	M 3 GB-BB	240.141		40.211	Idem	88678	H 14 B 3		44 B 3	36.232
Idem	88639	FSPB 4	240.185		B 4.562	Idem	88679	HAB 3		737	B 3.570
Idem	88640	»	240.186		»	Idem	88680	GPB 3		66.131	B 2.701
Idem	88641	»	240.187		»	Idem	88681	FAB 3		81.021	B 3.012 A
Idem	88642	»	240.188		»	Idem	88682	GPB 3			B 3.570
Idem	88643	»	240.189		»	Idem	88683	M 2 B 4			»
Idem	88644	»	240.190		»	Idem	88684	IB 2			»
Idem	88645	M 7 Z 1	245.000		»	Idem	88685	H 2 RI Y 10			B 2.701
Idem	88646	»	245.001		»	Idem	88686				B 2.774
Idem	88647	»	245.002		»	Idem	88687				B 20
Idem	88648	»	245.005		»	Idem	88688				B 2.701
Idem	88649	»	245.010		»	Idem	88689				»
Idem	88650	»	245.011		»	Idem	88690				»
Idem	88651	»	245.012		»	Idem	88691				B 3.831
Idem	88652	»	245.013		»	Idem	88692				4.227
Idem	88653	»	245.014		»	Idem	88693				B 3.831
Idem	88654	»	245.015		»						
Idem	88655	»	245.016		»	LA LICORNE					
Idem	88656	»	245.017		»	Véhicules industriels .	88694	B 7 W 4	4.792		31.151
Idem	88657	»	245.018		»	Idem	88695	CUW 4	12.004		35.783
Idem	88658	»	245.019		»	Idem	88696	SU 4 N	12.914	50.509	34.615
Idem	88659	»	245.020		»	Idem	88697	CUW 4	13.302	59.542	47.477
Idem	88660	»	245.021		»	Idem	88698	SU 4 N	13.433	50.668	34.268
Idem	88661	»	245.022		»	Idem	88699	V 16 W 4	13.622	33.642	B 2.744
Idem	88662	»	245.023		»	Idem	88700	SU 4 N	14.970	59.942	36.303
Idem	88663	»	245.024		»	Idem	88701	CUW 4	14.993	100.036	B 2.701
Idem	88664	»	245.025		»	Idem	88702	DSU 4 H	16.169		30.956
Idem	88665	»	245.026		»	Idem	88703	»	16.854		38.679

VEHICULES AUTOMOBILES

АВТОТРАНСПОРТНЫЕ СРЕДСТВА

MOTOR VEHICLES

AUTOFahrzeuge

MARQUE	N° de classement	Type	N° du châssis	N° du moteur	N° du dossier	MARQUE	N° de classement	Type	N° du châssis	N° du moteur	N° du dossier
LA LICORNE						LAVIGNE					
Véhicules industriels .	88704	B 7 W 4	43.882		42.396	Véhicules industriels .	88736	CA 6	499	1.628	35.668
Idem	88705	H O 2	51.182	271.192	51.441	Idem	88737	PL 34	699	21	B 2.701
Idem	88706	»	53.888	273.916	46.475	Idem	88738	HL 26	1.046		47.697
Idem	88707	»	55.217	275.257	51.256	Idem	88739	CA 6	1.505 MC	25-609	46.914
Idem	88708	»	55.524	275.505	41.815	Idem	88740	S	2.876		48.767
Idem	88709	L O 4	58.429	58.429	B 3.752	Idem	88741	PL 22	3.014	653.447	B 2.744
Idem	88710	»	58.472		7.433	Idem	88742		3.687 BAR	4.413 - B 4	B 2.701
Idem	88711	»	58.789	1.815	38.420	Idem	88743	S	4.026 E 4		48.767
Idem	88712	319			B 3.570	Idem	88744				B 20
Idem	88713				B 2.701	Idem	88745		211.457		46.947
						Idem	88746				B 2.701
						Idem	88747				B 3.831
LA LICORNE						LIBERTY					
Voitures de tourisme .	88714	415	17.460	3.040	B 5.021	Véhicules industriels .	88748	B	60		53.125
Idem	88715	»	17.541	3.080	31.847	Idem	88749	»	335	73.100	43.512
Idem	88716	418	17.609	671	38.185	Idem	88750	»	543	11.003	52.799
Idem	88717	420	17.716	729	55.713	Idem	88751	CLM 2 PI	618	80/639	43.502
Idem	88718	316	18.199	1.567	B 2.701	Idem	88752	B	1.430	5.081 Willéme	35.239
Idem	88719	»	18.361	1.840	42.138	Idem	88753	»	2.192		48.283
Idem	88720	»	18.363	1.864	41.983	Idem	88754	»	2.365	85.670	34.899
Idem	88721	319	18.557		31.864	Idem	88755		2.520 CU	2.575 B	B 3.831
Idem	88722	415	18.550	1.222	4.207	Idem	88756	B	3.002	5.290 Willéme	42.925
Idem	88723	A 163	18.983	01.468	55.131	Idem	88757		7.388 CU	2.615 B	B 3.831
Idem	88724	311	66.012	2.396	1.830	Idem	88758	B	9.206 GC	73.100	43.512
Idem	88725	»	66.581	3.066	31.895	Idem	88759	»	9.459	1.631	35.239
Idem	88726	L 760	75.148	478	51.428	Idem	88760	»	10.573		47.671
Idem	88727	»	75.415		50.768	Idem	88761	»	201.824	5.441	38.167
Idem	88728	L 764	75.735	1.352	45.125	Idem	88762			85 CLM	B 2.701
Idem	88729				4.985	Idem	88763			742	B 2.643
						Idem	88764	B		1.742 CLM	B 3.831
						Idem	88765	C		10.229	»
						Idem	88766	B		10.610	»
						Idem	88767	CLMRLC 2		22.018	B 3.831
						Idem	88768	B		52.332	52.799
						Idem	88769	6 FU			B 3.831
						Idem	88770				»
						Idem	88771				B 2.701
						Idem	88772				»
						Idem	88773				816
						Idem	88774				B 2.701
LAURENT RIKER											
Véhicules industriels .	88733	BB		3.763	631						
Idem	88734	B	4.846		B 20						
LAVIGNE											
Véhicule industriel .	88735	PJ 85	261	2.685 BA	42.923						

VEHICULES AUTOMOBILES

АВТОТРАНСПОРТНЫЕ СРЕДСТВА

MOTOR VEHICLES

AUTOFahrZEUGE

MARQUE	N° de classement	Type	N° du châssis	N° du moteur	N° du dossier	MARQUE	N° de classement	Type	N° du châssis	N° du moteur	N° du dossier
LINCOLN						MATFORD					
Voitures de tourisme .	88775	V 2	62	78.377	56.090	Véhicules industriels .	88805	V 8-60	107		B 378
Idem	88776	96 H	79	47.065	52.674	Idem	88806	V 8-F 817	152	4.358.875	B 3.570
Idem	88777	»	119	HB 30.141	31.418	Idem	88807	V 8 F 817 T	280	4.359.363	»
Idem	88778	»	142	86 H 53.920	36.478	Idem	88808	V 8 F 817 V	328	4.359.897	B 3.831
Idem	88779	»	196	96 H 57.104	39.606	Idem	88809	V 8/68	623		B 4.997
Idem	88780		H 21.845	H 21.845	46.172	Idem	88810	V 8 F 817 T	624	5.114.091	B 3.570
Idem	88781		32.090		51.823	Idem	88811	TP-12-1.050		8.003.488	B 5.322
Idem	88782		62.866		36.302	Idem	88812	F 19 W	1.136	1.502.641	B 5.307
Idem	88783	33 HB		HB 22.569	41.529	Idem	88813	V 8 F 92	1.289	479.824	36.902
Idem	88784	73 HB		H 26.085	30.251	Idem	88814	V 8-60	2.720	2.169	B 3.570
Idem	88785	107		HB 29.022	51.073	Idem	88815	V 8-F 92	5.018	8.000.864	35.750
Idem	88786	96 H		4 B 42.610	36.817	Idem	88816		5.051	8.001.678	B 5.319
						Idem	88817		5.787	5.421.872	B 5.317
						Idem	88818	V 8 F 917	5.882	8.005.983	B 3.570
						Idem	88819		8.548	5.421.927	B 5.318
						Idem	88820	V 8-60	9.090	4.628	41.021
						Idem	88821	V 8-75	191.553	113	48.570
						Idem	88822	V 8-75	191.589	91	31.238
						Idem	88823	V 8-73	191.719		70
						Idem	88824	V 8-75	191.730		38.167
						Idem	88825	V 8-73	308.513	165	52.714
						Idem	88826	»	309.554	230	36.457
						Idem	88827	V 8-79	394.606	224	31.238
						Idem	88828	V 8-73	394.607	232	35.640
						Idem	88829	»	476.944	478.028	48.130
						Idem	88830	V 8-75	479.504	1.101	43.418
						Idem	88831		511.326	8.001.854	B 5.320
						Idem	88832	V 8-F 817TXD	543.144	172	40.078
						Idem	88833	»	558.577	55	31.238
						Idem	88834	V 8-F 817	786.050		»
						Idem	88835	51	2.039.260	769	B 2.701
						Idem	88836	V 8-66	2.039.829	639	51.498
						Idem	88837	V 8-51	2.529.393	1.559	48.000
						Idem	88838	»	2.539.514	336	41.650
						Idem	88839	»	2.769.088		48.310
						Idem	88840	»	2.769.382		31.097
						Idem	88841	»	2.769.611	194	39.298
						Idem	88842	»	2.769.841	674	35.640
						Idem	88843	»	2.769.854	285	31.238
						Idem	88844	»	2.769.923	255	50.732
LORRAINE DIETRICH											
Voitures de tourisme .	88787	B 36	122.105		48.032						
Idem	88788	»	125.603		A 4.591						
Idem	88789	»	127.799	134.134	40.371						
Idem	88790	310	200.057	210.057	51.655						
Idem	88791	»	200.075		43.805						
Idem	88792	»	200.076	210.076	43.804						
LUC - COURT											
Véhicules industriels .	88793	MC 4	9.135		55.728						
Idem	88794	MC 4 DG	9.605		50.000						
MAC CORMICK											
Véhicules industriels .	88795	WD 40	WDC 10.030		50.579						
Idem	88796	WDC	10.447	4.470	40.077						
MACK											
Véhicules industriels .	88797	AC	HS 3.868	CL 16	33.835						
Idem	88798		53.798	CLM 4.101 L	52.853						
Idem	88799		73.380	CLM 1.193	»						
Idem	88800		113.259	CLM 4.116 L	»						
M.A.N.											
Véhicules industriels .	88801		81.727	16.747	B 4.345						
Idem	88802	ML 4.500		63.549	1.659						
MARTINI											
Véhicules industriels .	88803		885		B 4.888						
Idem	88804				»						

VEHICULES AUTOMOBILES

АВТОТРАНСПОРТНЫЕ СРЕДСТВА

MOTOR VEHICLES

AUTOFahrzeuge

MARQUE	N° de classement	Type	N° du châssis	N° du moteur	N° du dossier	MARQUE	N° de classement	Type	N° du châssis	N° du moteur	N° du dossier
MATFORD						MATFORD					
Véhicules industriels .	88845	V 8-51	2.769.934	622	35.640	Véhicules industriels .	88881	V 8-817			
Idem	88846	V 8-50	2.924.002	384	48.113	Idem	88882	T×I	4.359.810	23	31.238
Idem	88847	V 8-79	3.618.070	80	40.829	Idem	88883	V 8 F 817	4.529.389	265	35.640
Idem	88848	»	3.618.301	37	41.882	Idem	88884	»	4.529.480	603	»
Idem	88849	»	3.618.304		B 3.012 A	Idem	88885	»	4.558.305	114	51.180
Idem	88850	»	3.618.690	83	52.930	Idem	88886	V 8 F 81 T	4.784.619	35	37.659
Idem	88851	»	3.619.241		38.006	Idem	88887	»	4.924.544	40	52.597
Idem	88852	»	3.619.308		34.272	Idem	88888	V 8 F 92 C	4.924.674		52.985
Idem	88853	»	3.619.406	117	30.028	Idem	88889	V 8 F 817			
Idem	88854	»	3.757.785		31.135	Idem		T×P	4.924.747	773	36.600
Idem	88855	»	3.766.995		»	Idem	88890	V 8 F 817 T	5.114.067	1.617	37.329
Idem	88856	»	3.774.637		»	Idem	88891	»	5.131.051	1.513.035	B 5.314
Idem	88857	»	3.776.126		»	Idem	88892	V 8-F817 T	5.293.416		33.895
Idem	88858	»	3.846.058		»	Idem	88893	V 8 F 917			
Idem	88859	»	3.846.063		»	Idem		WS	5.420.740		B 3.012 A
Idem	88860	»	3.945.331	46	37.480	Idem	88894	V 8 F 917			
Idem	88861	»	3.945.405	21	35.640	Idem		WS	5.421.030	2.259	B 3.570
Idem	88862	»	3.945.487		36.185	Idem	88895	V 8 F-817 T	5.476.764		46.543
Idem	88863	V 8 F 81	3.945.628	462	54.276	Idem	88896	V 8 F 92 A	8.002.916N	5.286	49.349
Idem	88864	V 8-79	3.945.689		42.140	Idem	88897	V 8 F 917			
Idem	88865	»	3.945.865	196	35.640	Idem		WS	8.003.025	5.350	36.600
Idem	88866	»	3.945.876	202	»	Idem	88898	»	8.003.431	3.618.174	B 5.321
Idem	88867	»	3.945.941	213	51.479	Idem	88899	V 8 F	8.004.040	5.619	34.625
Idem	88868	»	3.946.017	2.710	31.238	Idem	88900	V 8 917 WS	8.004.069	5.637	B 4.346
Idem	88869	»	3.946.111	241	35.640	Idem	88901	V 8 F 92 C	8.004.648		41.425
Idem	88870	»	3.946.246	330	»	Idem	88902	MH 47 D	8.520.256	6.802.731	42.482
Idem	88871	»	3.946.280	328	»	Idem	88903	V 8-79		293	36.472
Idem	88872	»	3.946.340	19	B 2.701	Idem	88904	V 8-51		398	37.185
Idem	88873	»	3.949.009	598	41.537	Idem	88905	V 8-60		1.688	49.231
Idem	88874	»	3.946.954	127	33.860	Idem	88906	V 8-51		1.936	37.659
Idem	88875	V 8 F 817				Idem	88907	V 8		770.548	
		T×P	4.358.378		31.238	Idem	88908	V 8			B 4.572
Idem	88876	V 8 F 92 C	4.358.415		40.270	Idem	88909				B 2.744
Idem	88877	V 8 F 817 V	4.358.597		B 3.570	Idem	88910	V 8-51			B 2.701
Idem	88878	V 8 F 817 T	4.359.024		B 3.012 A	Idem	88911	V 8-F 817			B 2.701
Idem	88879	V 8 F 817				Idem	88912	V 8-817 V×P			B 3.570
		T×P	4.359.540		47.981	Idem	88913				B 2.701
Idem	88880	V 8 F 817 T	4.359.794	142	33.501	Idem					18.170

VEHICULES AUTOMOBILES			АВТОТРАНСПОРТНЫЕ СРЕДСТВА			MOTOR VEHICLES			AUTOFAHRZEUGE		
MARQUE	N° de classement	Type	N° du châssis	N° du moteur	N° du dossier	MARQUE	N° de classement	Type	N° du châssis	N° du moteur	N° du dossier
MATFORD						MATFORD					
Véhicules industriels .	88914				B 3.831	Voitures de tourisme .	88951	V 8 F-92 A		3.133	48.182
Idem	88915				B 2.716	Idem	88952	V 8-62	3.147	8.890	31.850
Idem	88916				52.969	Idem	88953	V 8-72	3.338	118.099	B 5.021
						Idem	88954	V 8-62	3.430	9.120	48.045
						Idem	88955	»	3.556	9.222	B 3.172
						Idem	88956	V 8-72	3.613		B 3.855
						Idem	88957	V 8-F 82 A	3.818	406.869	B 5.021
						Idem	88958	V 8-72	3.882	118.874	46.717
						Idem	88959	V 82	4.056		B 4.717
						Idem	88960	V 8-62	4.458	486.413	54.919
						Idem	88961	V 8	4.880	119.368	B 5.021
						Idem	88962	V 8-F 92 A	5.018		43.875
						Idem	88963	V 8-F 82 A	5.119	477.029	B 5.021
						Idem	88964	V 8-F 92 A	5.272		B 3.570
						Idem	88965	F 82 A	6.294	471.538	B 5.021
						Idem	88966	V 8-62	6.406	9.929	36.755
						Idem	88967	V 8-F 82 A	7.603		33.512
						Idem	88968	V 8-62	8.382		40.251
						Idem	88969	V 8-F 92	9.225	470.013	B 4.997
						Idem	88970	V 8-72	9.517	9.517	384
						Idem	88971	»	9.749		49.524
						Idem	88972	V 8-62	9.935		49.293
						Idem	88973	99 A	12.008		40.862
						Idem	88974	V 8-F 82	16.888		46.404
						Idem	88975	V 8-72	22.020	825	52.674
						Idem	88976	»	22.286	989	52.674
						Idem	88977	»	22.321		37.166
						Idem	88978	»	22.332	1.063	42.290
						Idem	88979	»	22.362	1.067	52.674
						Idem	88980	»	22.422	1.404	42.007
						Idem	88981	»	22.610	1.284	40.843
						Idem	88982	»	22.718	1.405	37.028
						Idem	88983	»	22.945	1.725	2.904
						Idem	88984	»	23.078	1.864	50.417
						Idem	88985	»	28.945		2.904
						Idem	88986	99 A	46.624		51.629
						Idem	88987	V 8-72	58.612	2.031	49.644
						Idem	88988	»	58.811	2.284	55.960
						Idem	88989	»	59.115	2.461	41.245
						Idem	88990	»	59.439	2.786	52.674
						Idem	88991	»	59.558		46.622

VEHICULES AUTOMOBILES

АВТОТРАНСПОРТНЫЕ СРЕДСТВА

MOTOR VEHICLES

AUTOFahrzeuge

MARQUE	N° de classement	Type	N° du châssis	N° du moteur	N° du dossier	MARQUE	N° de classement	Type	N° du châssis	N° du moteur	N° du dossier
MATFORD						MATFORD					
Voitures de tourisme	88992	V 8-72	59.824	3.135	52.623	Voitures de tourisme	89033	V 8-F 82	405.233	2.424	1.526
Idem	88993	»	59.974	3.850	49.605	Idem	89034	»	405.490	2.518	41.247
Idem	88994	»	63.480	272	50.729	Idem	89035	»	405.677	2.751	39.310
Idem	88995	»	118.042		52.603	Idem	89036	»	405.773	3.035	54.717
Idem	88996	»	118.442	3.720	400	Idem	89037	»	405.897	2.247	35.967
Idem	88997	»	118.534	3.695	33.023	Idem	89038	»	406.157	3.435	42.138
Idem	88998	»	118.565	3.705	47.886	Idem	89039	»	406.257	406.257	49.423
Idem	88999	»	118.751	5.287	55.347	Idem	89040	»	406.271	3.437	52.145
Idem	89000	»	119.007	4.044	51.402	Idem	89041	»	406.304	3.691	18
Idem	89001	»	119.009	4.016	B 4.345	Idem	89042	»	406.370	3.736	40.081
Idem	89002	»	119.243	4.461	47.463	Idem	89043	»	406.388	2.644	35.592
Idem	89003	»	119.270	4.361	50.037	Idem	89044	»	406.512	3.729	3.131
Idem	89004	»	119.388	4.422	52.674	Idem	89045	»	406.678	3.803	49.503
Idem	89005	»	119.777	4.846	B 3.855	Idem	89046	»	406.761	3.778	41.850
Idem	89006	»	152.673		746	Idem	89047	V 8-F 82 A	406.773	3.035	54.717
Idem	89007	V 8-F 82	190.038	5.038	48.261	Idem	89048	V 8-F 82	406.851	4.061	35.683
Idem	89008	»	190.525	5.541	41.247	Idem	89049	»	406.954	4.283	48.148
Idem	89009	V 8-72	190.666	5.755	49.296	Idem	89050	»	470.025	4.065	34.651
Idem	89010	»	190.760	5.770	51.499	Idem	89051	»	470.520	4.402	42.647
Idem	89011	V 8-F 82	190.882		1.019	Idem	89052	»	470.794	4.912	76
Idem	89012	»	191.104	62.731	45.669	Idem	89053	V 8-F 92 A	470.831	3.650	49.205
Idem	89013	»	191.653		53.603	Idem	89054	V 8-F 82	470.836		51.103
Idem	89014	»	191.895	147	49.743	Idem	89055	»	471.057	5.228	52.154
Idem	89015	»	191.902	8.217/53	43.892	Idem	89056	»	471.094	5.324	55.355
Idem	89016	»	233.472		51.325	Idem	89057	»	471.256	5.418	44.185
Idem	89017	»	308.240		49.996	Idem	89058	»	471.342	471.342	48.412
Idem	89018	»	308.555		46.366	Idem	89059	»	471.475	5.526	41.245
Idem	89019	V 8-F 82 A	308.646	895	46.027	Idem	89060	»	471.553	5.621	55.225
Idem	89020	V 8-F 82	308.785	937	1.449	Idem	89061	»	471.635	5.728	54.208
Idem	89021	»	308.841		45.646	Idem	89062	»	471.857	5.101	48.446
Idem	89022	»	308.870	1.065	46.966	Idem	89063	»	471.859	5.942	45.132
Idem	89023	»	309.086		36.626	Idem	89064	»	471.873	5.103	38.192
Idem	89024	»	309.128	1.309	50.453	Idem	89065	»	471.985	6.216	35.292
Idem	89025	»	309.660	1.964	34.265	Idem	89066	»	477.114	5.131	51.679
Idem	89026	»	309.708	1.848	49.724	Idem	89067	»	477.368	7.632	33.305
Idem	89027	»	309.716	1.830	36.805	Idem	89068	»	477.385	5.133	38.034
Idem	89028	»	309.776	1.963	36.803	Idem	89069	»	477.395		51.654
Idem	89029	V 8-F 82 A	309.943	2.044	44.186	Idem	89070	V 8-F 82 A	477.621	7.007	31.339
Idem	89030	V 8-2 R	405.048	2.258	B 4.997	Idem	89071	»	477.740	6.761	51.267
Idem	89031	V 8-F 82	405.060	2.098	39.736	Idem	89072	V 8-F 82	477.776	6.749	40.007
Idem	89032	»	405.143		51.754	Idem	89073	V 8-F 82 A	477.861	6.729	45.270

VEHICULES AUTOMOBILES

АВТОТРАНСПОРТНЫЕ СРЕДСТВА

MOTOR VEHICLES

AUTOFahrzeuge

MARQUE	N° de classement	Type	N° du châssis	N° du moteur	N° du dossier	MARQUE	N° de classement	Type	N° du châssis	N° du moteur	N° du dossier
MATFORD						MATFORD					
Voitures de tourisme	89074	V 8-F 82	477.921	5.817	40.894	Voitures de tourisme	89115	V 8-F 92 A	485.255	3.623	33.061
Idem	89075	»	478.091	7.193	35.377	Idem	89116	V 8-F 92	485.415	3.728	41.846
Idem	89076	»	478.130	5.841	51.356	Idem	89117	V 8-F 81	485.484	349	46.762
Idem	89077	»	478.148	7.041	402	Idem	89118	V 8-F 92 A	485.787	3.974	43.899
Idem	89078	»	478.219	7.122	51.450	Idem	89119	»	485.893	3.970	55.133
Idem	89079	V 8-F 82 A	478.226	7.341	42.674	Idem	89120	»	486.002		51.112
Idem	89080	»	478.309		51.614	Idem	89121	»	486.122		37.166
Idem	89081	»	478.370	7.171	46.808	Idem	89122	»	486.173		47.781
Idem	89082	V 8-F 82	478.430	7.231	33.124	Idem	89123	»	486.397	4.671	51.130
Idem	89083	»	478.481	7.289	37.723	Idem	89124	»	486.458		2.688
Idem	89084	V 8-F 92 A	478.683	315	36.424	Idem	89125	»	486.645	5.245	39.624
Idem	89085	»	478.700	7.519	55.289	Idem	89126	»	486.676		3.752
Idem	89086	»	478.755	362	36.496	Idem	89127	»	486.890	5.140	50.056
Idem	89087	V 8-F 82	478.789	397	30.745	Idem	89128	»	486.919		51.496
Idem	89088	V 8-F 92 A	478.904	497	39.022	Idem	89129	»	487.028	5.322	30.075
Idem	89089	»	478.906		38.908	Idem	89130	»	487.075	5.284	42.866
Idem	89090	»	479.086	779	55.681	Idem	89131	V 8	534.457	534.457	B 4.997
Idem	89091	»	479.307	1.076	52.992	Idem	89132	V 8-F 91 A	1.794.558		48.307
Idem	89092	»	479.341	1.019	4.887	Idem	89133	V 8-66	2.039.990	870	B 20
Idem	89093	»	479.485	1.223	52.275	Idem	89134	»	2.168.960	952	49.143
Idem	89094	»	479.687	115	55.501	Idem	89135	V 8-68	2.169.081	41	35.201
Idem	89095	»	479.865	1.269	45.643	Idem	89136	»	2.169.498		31.548
Idem	89096	»	479.929	1.299	37.988	Idem	89137	»	2.169.572	39	49.792
Idem	89097	V 8-F 82	479.997	1.411	40.772	Idem	89138	»	2.169.576	51	33.061
Idem	89098	V 8-F 92 A	480.170	1.544	39.012	Idem	89139	»	2.169.651	25	40.080
Idem	89099	»	480.234	1.727	42.138	Idem	89140	»	2.169.708	1.198	B 3.172
Idem	89100	»	480.350	1.674	48.767	Idem	89141	»	2.169.938	1.215	45.117
Idem	89101	»	480.490	1.767	35.766	Idem	89142	»	2.339.147	1.257	36.484
Idem	89102	»	480.730		34.384	Idem	89143	»	2.339.498	296	54.195
Idem	89103	»	480.819	2.123	55.190	Idem	89144	»	2.339.515	1.477	B 20
Idem	89104	»	480.882	2.203	34.980	Idem	89145	»	2.339.738	1.521	54.464
Idem	89105	»	484.102	2.618	35.764	Idem	89146	»	2.339.641	350	34.303
Idem	89106	»	484.261		232	Idem	89147	»	2.339.764		35.519
Idem	89107	»	484.298	2.707	36.861	Idem	89148	V 8-66	2.539.093	1.974	52/918
Idem	89108	»	484.330	2.460	51.245	Idem	89149	»	2.539.279	1.862	31.544
Idem	89109	»	484.399	2.543	49.046	Idem	89150	»	2.539.664	2.074	38.310
Idem	89110	»	484.423	2.595	39.080	Idem	89151	»	2.539.696	1.960	46.006
Idem	89111	»	484.665	2.985	33.490	Idem	89152	V 8-68	2.769.352	3.138	41.239
Idem	89112	»	484.851	3.131	37.482	Idem	89153	»	2.769.487	3.162	52.674
Idem	89113	V 8-F 82	484.944	3.242	1.253	Idem	89154	V 8-76	3.421.328	3.415	49.141
Idem	89114	V 8-F 92 A	485.139	3.719	38.145	Idem	89155	V 8-78	3.421.501		52.839

VEHICULES AUTOMOBILES

АВТОТРАНСПОРТНЫЕ СРЕДСТВА

MOTOR VEHICLES

AUTOFahrzeuge

MARQUE	N° de classement	Type	N° du châssis	N° du moteur	N° du dossier	MARQUE	N° de classement	Type	N° du châssis	N° du moteur	N° du dossier
MATFORD						MATFORD					
Voitures de tourisme	89156	V 8-78	3.618.149	349	41.629	Voitures de tourisme	89197			4.784.309	32.027
Idem	89157	»	3.618.154	372	31.661	Idem	89198			4.784.681	30.343
Idem	89158	»	3.618.252		35.409	Idem	89199	V 8-76		21.650.226	1.551
Idem	89159	»	3.618.582	660	35.844	Idem	89200	V 8			B 2.744
Idem	89160	»	3.618.823	742	38.310	Idem	89201	V 8-48			3.221
Idem	89161	»	3.619.075	834	38.310	Idem	89202				33
Idem	89162	»	3.619.349	984	52.226	Idem	89203				566
Idem	89163	»	3.619.521	1.086	32.311						
Idem	89164	»	3.619.736	2.045	47.051						
Idem	89165	»	3.619.786	2.130	33.765	MATHIS					
Idem	89166	»	3.757.877		31.135	Véhicules industriels	89204	GM	12.920	12.913	B 5.021
Idem	89167	V 8-79	3.945.533		38.167	Idem	89205	»	129.075	129.074	25
Idem	89168	V 8-F 81	3.945.628	462	35.312	Idem	89206	GM 21	542.131	561.087	B 5.021
Idem	89169	»	3.945.946	738	52.674	Idem	89207	MY			2.708
Idem	89170	»	3.946.727	1.202	37.290						
Idem	89171	V 8-F 81 A	3.946.748	1.107	37.419	MATHIS					
Idem	89172	V 8-F 81	4.339.618		52.431	Voitures de tourisme	89208		18.629	17.583	3.598
Idem	89173	»	4.358.138		48.221	Idem	89209		22.028		B 4.888
Idem	89174	»	4.358.369	1.494	B 3.172	Idem	89210	F	35.179		51.232
Idem	89175	»	4.358.569		38.497	Idem	89211	P	37.642		36.952
Idem	89176	»	4.358.857	1.196	52.658	Idem	89212		39.107	33.872	18.168
Idem	89177	»	4.359.170	1.357	55.507	Idem	89213		41.146		48.228
Idem	89178	»	4.359.671	1.706	32.693	Idem	89214	GM	129.020	129.018	B 5.021
Idem	89179	»	4.359.746	1.428	42.929	Idem	89215	MY	151.777		42.934
Idem	89180	»	4.359.855	1.735	54.213	Idem	89216	»	153.299	152.996	B 3.752
Idem	89181	»	4.449.365		37.419	Idem	89217	»	154.562		36.849
Idem	89182	»	4.470.060		33.940	Idem	89218	»	182.069		4.028
Idem	89183	»	4.529.224		49.526	Idem	89219	»	186.290	18.494	36.025
Idem	89184	»	4.529.432	1.953	51.092	Idem	89220	»	187.698		7.431
Idem	89185	»	4.529.451		35.546	Idem	89221	»	188.948	187.453	1.682
Idem	89186	V 8-F 91 A	4.558.709	4.559.709	48.307	Idem	89222	»	191.132	191.132	3.497
Idem	89187	V 8-68		228	54.824	Idem	89223	»	196.662	191.524	44.099
Idem	89188	V 8-48		1.474	52.562	Idem	89224	»	197.015		979
Idem	89189	V 8-72		2.647	47.737	Idem	89225	»	220.034	500.029	51.368
Idem	89190	»		2.875	40.087	Idem	89226	»	221.046	220.525	48.155
Idem	89191	V 8-92 A		4.626	B 5.021	Idem	89227	»	221.260	220.813	48.196
Idem	89192			9.061	35.528	Idem	89228	QM	245.451	210.785	880
Idem	89193	V 8-72		118.322	B 528	Idem	89229	SMY	285.193	280.594	46.414
Idem	89194	V 8 F		4.558.179	36.436	Idem	89230	SGN	295.253	361.290	48.338
Idem	89195	V 8 F-91 A		4.635.513	B 3.570	Idem	89231	MYN	300.778	400.916	50.221
Idem	89196	»		4.635.780	37.166	Idem	89232	MY	302.151	401.293	15.221

VEHICULES AUTOMOBILES

АВТОТРАНСПОРТНЫЕ СРЕДСТВА

MOTOR VEHICLES

AUTOFahrzeuge

MARQUE	N° de classement	Type	N° du châssis	N° du moteur	N° du dossier	MARQUE	N° de classement	Type	N° du châssis	N° du moteur	N° du dossier
MATHIS						MATHIS					
Voitures de tourisme	89233	QMN	310.683	211.999	4.599	Voitures de tourisme	89272	EMY 4 F	732.420	522.765	49.200
Idem	89234	»	311.858	213.141	51.435	Idem	89273	M 40	732.437	522.770	45.670
Idem	89235	»	311.999	219.160	51.522	Idem	89274	»	732.575		40.776
Idem	89236	MYQ	313.040	510.223	48.253	Idem	89275	»	733.490	524.447	51.369
Idem	89237	»	325.517		1.485	Idem	89276	»	733.496	524.596	51.327
Idem	89238	FON	441.870	6.518/3	46.533	Idem	89277	»	733.694	524.798	53.302
Idem	89239	SYS	541.108	560.090	30.878	Idem	89278	EMY 4 F	733.723	524.841	7.260
Idem	89240	YN 1	595.737	12.943	2.294	Idem	89279	»	735.283	524.056	51.009
Idem	89241	PY	602.405	602.064	47.833	Idem	89280	»	736.109	522.203	47.269
Idem	89242	»	602.627		52.994	Idem	89281	QMN		212.991	11.097
Idem	89243	»	604.661	602.305	51.363	Idem	89282	MYQ		511.172	7.001
Idem	89244	»	606.072	604.623	11.670	Idem	89283	MYP		609.128	6.719
Idem	89245	»	606.894	606.234	50.131	Idem	89284				462
Idem	89246	PYC	608.818	608.686	35.656	Idem	89285	MY			753
Idem	89247	PYC	609.220	40.479	36.965	Idem	89286				1.895
Idem	89248	TY	650.057		1.229	Idem	89287				2.622
Idem	89249	»	650.604		11.232	Idem	89288				3.597
Idem	89250	»	651.713	441.781	1.485	Idem	89289	C 1			4.870
Idem	89251	»	652.110	442.141	44.641	Idem	89290				7.262
Idem	89252		655.011	447.055	37.847	Idem	89291				7.792
Idem	89253	PYS	660.041	66.004	7.344	Idem	89292				B 3.752
Idem	89254	FOH	685.118	501.340	14	MAX, Léon					
Idem	89255	C 1 MYP	687.334	605.623	6.116	Véhicules industriels	89293		5.001	LC 2	36.378
Idem	89256	MYP	687.723	606.700	55.801	Idem	89294			3.462	38.873
Idem	89257	»	700.058	511.462	42.883	MERCEDES BENZ					
Idem	89258	9 MY	700.067	511.437	25	Véhicules industriels	89295	L 2000	126.595	126.595	55.358
Idem	89259	MYP	710.171	608.860	6.605	Idem	89296	L 1500 F	301.026/ 0440		B 4.572
Idem	89260	»	710.415	609.295	37.500	Idem	89297	SLG	659.125.697	0.660.203.080	B 4.572
Idem	89261	EMY 4 F	720.752	17.221	4.326	Idem	89298	L 3000		30.065	1.659
Idem	89262	»	720.894	513.699	49.583	Idem	89299				B 4.572
Idem	89263	EMY 4	723.407	524.292	B 5.021	Idem	89300				»
Idem	89264	EMY 4 F	725.157	513.174	34.210	MERCEDES BENZ					
Idem	89265	»	727.956	515.850	35.346	Voitures de tourisme	89301		50.094	50.094	18.150
Idem	89266	»	728.007	515.897	B 5.021	Idem	89302	500	123.698		39.502
Idem	89267	»	728.034	515.911	19	Idem	89303		131.535	77.642	31.538
Idem	89268	»	728.128		B 3.752						
Idem	89269	M 40	730.190	516.606	50.136						
Idem	89270	»	732.046	518.403	2.428						
Idem	89271	»	732.095	518.455	43.201						

VEHICULES AUTOMOBILES

АВТОТРАНСПОРТНЫЕ СРЕДСТВА

MOTOR VEHICLES

AUTOFahrzeuge

MARQUE	N° de classement	Type	N° du châssis	N° du moteur	N° du dossier	MARQUE	N° de classement	Type	N° du châssis	N° du moteur	N° du dossier
MERCEDES-BENZ						OPEL					
Voitures de tourisme .	89304	200	134.756	131.756	54.915	Véhicules industriels .	89327		27.051		B 378
Idem	89305	L 1500	10.370.042-73	101.804.973	8.135	Idem	89328	GMF	5.877/7W	A 4.187	48.009
Idem	89306			1.231.698	39.502	Idem	89329		327.070	99.877	B 3.328
M.G.						Idem	89330		1.385.322	383.580	36.136
Voitures de tourisme .	89307	TPBG	VA 2.083	2.310	52.350	Idem	89331		2.377.002		48.223
Idem	89308	TPBG	2.310		B 4.464	Idem	89332				B 2.701
MICUSSENT						Idem	89333				26
Véhicule industriel .	89309	1920			B 4.572	Idem	89334				B 3.539
MINERVA						OPEL					
Voiture de tourisme .	89310	RC	53.422	53.401	25	Voitures de tourisme .	89335		9.205		48.168
MONTANIA OREN-STEIN & KOPPEL						Idem	89336		17.601	17.378	B 3.328
Véhicules industriels .	89311	RL 2a	4.263		B 322	Idem	89337		21.709	26.715	49.748
Idem	89312	RL 19	4.756		B 332	Idem	89338		35.700		47.793
Idem	89313	RL 2a	20.576		B 322	Idem	89339		36.055	36.055	48.127
MORGAN						Idem	89340	150	52.243		33.880
Voiture de tourisme .	89314	STO	50.250		6.365	Idem	89341		366.289	387.067	38.883
NASH						Idem	89342		394.569		31.359
Véhicule industriel .	89315				B 3.570	Idem	89343	20.103	10.338.539		B 4.997
NUNLIST						Idem	89344				9.101
Véhicules industriels .	89316		275.409		B 2.774	OVERLAND					
Idem	89317		629.773		»	Voiture de tourisme .	89345	90	168.684		51.994
OLDSMOBILE						PACKARD					
Voitures de tourisme .	89318	F 37	1.623/1	751.489	43.438	Voitures de tourisme .	89346		1.091	142.007	46.011
Idem	89319	F 32	12.871		47.774	Idem	89347	120 B	1.099	137.789	49.027
Idem	89320	F 38	40.010	308.867	37.182	Idem	89348		1.195	319.440	48.849
Idem	89321			511.652	36.136	Idem	89349	USA 3 E	1.407	267	56.373
OPEL						Idem	89350	a 87	90.499		40.601
Véhicules industriels .	89322		1.301		B 4.345	Idem	89351	120 C	111.247		52.689
Idem	89323	21	11.243	6.340	»	Idem	89352	3 E	114.283	118.268	47.999
Idem	89324		18.301	19.651	48.328	Idem	89353	»	115.318		43.708
Idem	89325	EMF	18.654	18.814	46.799	Idem	89354	»	116.775		B 3.855
Idem	89326	2 W	21.580		38.431	Idem	89355		119.002		46.947
						Idem	89356	3 E	121.363	CLM 2 PJ	43.512
						Idem	89357	3 E	126.321	854.045	
						Idem	89358	A 87	169.894	170.111	52.719
											41.189

VEHICULES AUTOMOBILES

АВТОТРАНСПОРТНЫЕ СРЕДСТВА

MOTOR VEHICLES

AUTOFahrzeuge

MARQUE	N° de classement	Type	N° du châssis	N° du moteur	N° du dossier	MARQUE	N° de classement	Type	N° du châssis	N° du moteur	N° du dossier
PACKARD						PANHARD					
Voitures de tourisme	89359	120 E	306.843		52.077	et LEVASSOR					
Idem	89360	633	812.205		32.045	Véhicules industriels	89398	K 36	75.031	78.909	47.986
Idem	89361	120	894.107	15.689	41.093	Idem	89399	»	75.087		7.722
Idem	89362	»	899.115	15.415	31.845	Idem	89400	»	75.112	75.112	50.474
Idem	89363	120 B	992.614	69.164	35.955	Idem	89401	»	75.119	75.119	»
Idem	89364	633	1.019.207	396.608	34.389	Idem	89402	»	75.195	75.195	35.610
Idem	89365	»	1.202.204	385.912	33.767	Idem	89403	K 34	75.503	69.441	B 3.570
Idem	89366	120 B	10.901.343		40.228	Idem	89404	»	75.513		35.610
Idem	89367	»	10.951.116	102.487	32.077	Idem	89405	»	75.556		»
Idem	89368		10.991.439	112.407	28.145	Idem	89406	»	75.566		38.167
Idem	89369	120 B	10.991.994	125.273	38.325	Idem	89407	»	75.568		»
Idem	89370	»	11.925.643	304.172	43.415	Idem	89408	»	75.609		35.610
Idem	89371	»	11.992.728	315.912	36.700	Idem	89409	»	75.646	75.646	50.474
Idem	89372	»	16.012.028		47.409	Idem	89410	»	75.668	75.668	»
Idem	89373	3 E		CLM 2 PJ 85 BA	54.380	Idem	89411	»	76.753		38.167
Idem	89374			CLM 2 PJ 85	43.512	Idem	89412	»	77.513	77.518	»
Idem	89375			116.728	48.030	Idem	89413	Zuroc	77.514	77.517	»
Idem	89376	120 E		313.319	49.682	Idem	89414	»	87.587		B 1.945
PANHARD						PANHARD					
et LEVASSOR						et LEVASSOR					
Véhicules industriels	89377		1.354		B 2.701	Idem	89415		101.898		B 378
Idem	89378	K 30	6.971		35.281	Idem	89416		110.017		377
Idem	89379		8.996		B 1.945	Idem	89417	Zuroc	111.011		B 3.570
Idem	89380	K 26	11.177		B 378	Idem	89418	»	111.053		B 2.701
Idem	89381	X 22	43.171		15.240	Idem	89419	K 61	111.201		37.119
Idem	89382	K 26	50.661		B 378	Idem	89420	»	111.212		52.459
Idem	89383	»	50.728		»	Idem	89421	Zuroc	111.283	111.283	38.167
Idem	89384	»	50.739		»	Idem	89422	»	111.284	111.284	»
Idem	89385	»	50.816		43.145	Idem	89423	»	111.285	111.285	»
Idem	89386	K 19	59.403		31.677	Idem	89424	K 61	111.286	111.286	»
Idem	89387	K 28	59.676		35.610	Idem	89425	»	111.294		37.119
Idem	89388		62.651		7.811	Idem	89426	»	111.297	111.297	45.170
Idem	89389		67.052	67.052	17.661	Idem	89427	»	111.302		37.119
Idem	89390	K 80	69.468		35.610	Idem	89428	»	111.303		»
Idem	89391	K 29	69.498	69.498	38.167	Idem	89429	»	111.310		»
Idem	89392	»	69.526	69.526	»	Idem	89430	»	111.314	111.314	38.167
Idem	89393	»	69.538	69.538	»	Idem	89431	»	111.568	111.568	72
Idem	89394	K 34	69.587		35.610	Idem	89432	»	111.583		B 378
Idem	89395	»	69.633		47.667	Idem	89433	»	111.623		»
Idem	89396	K 35	69.847	76.126	38.167	Idem	89434	»	111.652	111.649	53.814
Idem	89397		73.298	73.298	B 4.345	Idem	89435	»	111.926		B 2.701
						Idem	89436	»	111.971		B 378
						Idem	89437	»	111.982		»

VEHICULES AUTOMOBILES

АВТОТРАНСПОРТНЫЕ СРЕДСТВА

MOTOR VEHICLES

AUTOFahrzeuge

MARQUE	N° de classement	Type	N° du châssis	N° du moteur	N° du dossier	MARQUE	N° de classement	Type	N° du châssis	N° du moteur	N° du dossier
PANHARD et LEVASSOR						PANHARD et LEVASSOR					
Véhicules industriels	89438	K 61	112.011		B 378	Véhicules industriels	89479	K 97	146.292		33.555
Idem	89439	»	112.041		38.167	Idem	89480	K 77	147.014		44.072
Idem	89440	»	112.142		B 378	Idem	89481	K 52	150.015	H.L.S.K.	31.017
Idem	89441	»	112.146		»	Idem	89482	»	150.112		»
Idem	89442	K 93	112.776		35.610	Idem	89483	»	150.113		»
Idem	89443	K 73	113.044	113.044	38.167	Idem	89484	»	150.115		»
Idem	89444	»	113.142		55.552	Idem	89485	»	150.134	H.L. 3	»
Idem	89445	K 107	114.022	114.022	50.474	Idem	89486	»	170.208	170.208	39.369
Idem	89446	»	114.024	114.024	»	Idem	89487	K 48	170.305		B 3.012 A
Idem	89447	»	114.506	145.281	48.117	Idem	89488	K 114	171.106		44.072
Idem	89448	101	114.543		B 378	Idem	89489	»	171.110		41.531
Idem	89449	»	114.615		»	Idem	89490	»	172.176		48.023
Idem	89450	K 101	116.508		3.012 A	Idem	89491	»	172.178	172.178	42.019
Idem	89451	»	116.449	116.449	3.012 A	Idem	89492	»	173.138		B 2.701
Idem	89452	»	116.544		35.610	Idem	89493	H 143	173.388	173.388	45.171
Idem	89453	101	117.268		B 378	Idem	89494	K 140	173.396		B 3.570
Idem	89454	K 101	117.477	117.477	B 2.701	Idem	89495	K 34	190.245	190.245	50.474
Idem	89455	K 128	118.676	442	42.019	Idem	89496	KS 50	190.280		48.029
Idem	89456	»	118.770	1.046	31.229	Idem	89497	K 34	190.360		38.167
Idem	89457	K J 1	120.253		41.531	Idem	89498	»	190.379		»
Idem	89458	K 50	120.617		38.167	Idem	89499	»	190.380	190.380	»
Idem	89459	K 25	140.133	140.133	72	Idem	89500	»	190.474		»
Idem	89460	»	140.254		B 378	Idem	89501	»	190.485		»
Idem	89461	»	140.284		B 2.701	Idem	89502	»	190.486		»
Idem	89462	K 62	141.172		37.119	Idem	89503	»	190.543	190.543	50.474
Idem	89463	»	141.274		»	Idem	89504	»	190.544	190.544	»
Idem	89464	»	141.277		»	Idem	89505	»	190.619	190.619	38.167
Idem	89465	»	141.317		»	Idem	89506	K 125	192.727		40.108
Idem	89466	K 81	141.431		1.435	Idem	89507	MTBR	203.836		B 2.701
Idem	89467	K 53	145.155	145.155	B 2.701	Idem	89508	SAA	216.635	116.526	B 3.012
Idem	89468	»	145.179		48.373	Idem	89509	T 140	223.047		34.435
Idem	89469	»	145.232	145.232	42.951	Idem	89510	K 22		43.351	7.608
Idem	89470	»	145.239		35.610	Idem	89511	K 30		69.413	36.851
Idem	89471	K 117	145.281		B 2.701	Idem	89512			71.104	B 4.345
Idem	89472	K 82	146.053	146.053	55.417	Idem	89513			98.363	38.488
Idem	89473	»	146.060	146.060	»	Idem	89514			119.051	B 4.568
Idem	89474	»	146.158	146.158	B 2.701	Idem	89515			119.052	»
Idem	89475	»	146.218		47.855	Idem	89516			119.053	»
Idem	89476	»	146.236	146.236	50.474	Idem	89517			119.054	»
Idem	89477	K 97	146.237	146.237	»	Idem	89518			119.055	»
Idem	89478	»	146.286	146.286	34.888	Idem	89519			119.056	»

VEHICULES AUTOMOBILES

АВТОТРАНСПОРТНЫЕ СРЕДСТВА

MOTOR VEHICLES

AUTOFahrzeuge

MARQUE	N° de classement	Type	N° du châssis	N° du moteur	N° du dossier	MARQUE	N° de classement	Type	N° du châssis	N° du moteur	N° du dossier
PANHARD et LEVASSOR						PANHARD et LEVASSOR					
Véhicules industriels .	89520			119.057	B 4.568	Véhicules industriels .	89561	K 125		119.098	B 4.568
Idem	89521			119.058	»	Idem	89562	»		119.099	»
Idem	89522			119.059	»	Idem	89563	»		119.100	»
Idem	89523			119.060	»	Idem	89564	»		119.101	»
Idem	89524			119.061	»	Idem	89565	»		119.102	»
Idem	89525			119.062	»	Idem	89566	»		119.103	»
Idem	89526			119.063	»	Idem	89567	»		119.104	»
Idem	89527			119.064	»	Idem	89568	»		119.105	»
Idem	89528			119.065	»	Idem	89569	»		119.106	»
Idem	89529			119.066	»	Idem	89570	»		119.107	»
Idem	89530			119.067	»	Idem	89571	»		119.108	»
Idem	89531			119.068	»	Idem	89572	»		119.109	»
Idem	89532			119.069	»	Idem	89573	»		119.110	»
Idem	89533			119.070	»	Idem	89574	»		119.111	»
Idem	89534			119.071	»	Idem	89575	»		119.112	»
Idem	89535			119.072	»	Idem	89576	»		119.113	»
Idem	89536			119.073	»	Idem	89577	»		119.114	»
Idem	89537			119.074	»	Idem	89578	»		119.115	»
Idem	89538			119.075	»	Idem	89579	»		119.116	»
Idem	89539			119.076	»	Idem	89580	»		119.117	»
Idem	89540			119.077	»	Idem	89581	»		119.118	»
Idem	89541	K 125		119.078	»	Idem	89582	»		119.119	»
Idem	89542	»		119.079	»	Idem	89583	»		119.120	»
Idem	89543	»		119.080	»	Idem	89584	»		119.121	»
Idem	89544	»		119.081	»	Idem	89585	»		119.122	»
Idem	89545	»		119.082	»	Idem	89586	»		119.123	»
Idem	89546	»		119.083	»	Idem	89587	»		119.124	»
Idem	89547	»		119.084	»	Idem	89588	»		119.125	»
Idem	89548	»		119.085	»	Idem	89589	»		119.126	»
Idem	89549	»		119.086	»	Idem	89590	»		119.127	»
Idem	89550	»		119.087	»	Idem	89591	»		119.128	»
Idem	89551	»		119.088	»	Idem	89592	»		119.129	»
Idem	89552	»		119.089	»	Idem	89593	»		119.130	»
Idem	89553	»		119.090	»	Idem	89594	»		119.131	»
Idem	89554	»		119.091	»	Idem	89595	»		119.132	»
Idem	89555	»		119.092	»	Idem	89596	»		119.133	»
Idem	89556	»		119.093	»	Idem	89597	»		119.134	»
Idem	89557	»		119.094	»	Idem	89598	»		119.135	»
Idem	89558	»		119.095	»	Idem	89599	»		119.136	»
Idem	89559	»		119.096	»	Idem	89600	»		119.137	»
Idem	89560	»		197.097	»	Idem	89601	»		119.138	»

VEHICULES AUTOMOBILES

АВТОТРАНСПОРТНЫЕ СРЕДСТВА

MOTOR VEHICLES

AUTOFahrzeuge

MARQUE	N° de classement	Type	N° du châssis	N° du moteur	N° du dossier	MARQUE	N° de classement	Type	N° du châssis	N° du moteur	N° du dossier
PANHARD et LEVASSOR						PANHARD et LEVASSOR					
Véhicules industriels	89602	K 125		119.139	B 4.568	Véhicules industriels	89643	K 125		119.181	B 4.568
Idem	89603	»		119.140	»	Idem	89644	»		119.182	»
Idem	89604	»		119.141	»	Idem	89645	»		119.183	»
Idem	89605	»		119.142	»	Idem	89646	»		119.184	»
Idem	89606	»		119.143	»	Idem	89647	»		119.185	»
Idem	89607	»		119.144	»	Idem	89648	»		119.186	»
Idem	89608	»		119.145	»	Idem	89649	»		119.187	»
Idem	89609	»		119.146	»	Idem	89650	»		119.188	»
Idem	89610	»		119.147	»	Idem	89651	»		119.189	»
Idem	89611	»		119.148	»	Idem	89652	»		119.190	»
Idem	89612	»		119.149	»	Idem	89653	»		119.191	»
Idem	89613	»		119.150	»	Idem	89654	»		119.192	»
Idem	89614	»		119.151	»	Idem	89655	»		119.193	»
Idem	89615	»		119.153	»	Idem	89656	»		119.194	»
Idem	89616	»		119.154	»	Idem	89657	»		119.195	»
Idem	89617	»		119.155	»	Idem	89658	»		119.196	»
Idem	89618	»		119.156	»	Idem	89659	»		119.197	»
Idem	89619	»		119.157	»	Idem	89660	»		119.198	»
Idem	89620	»		119.158	»	Idem	89661	»		119.199	»
Idem	89621	»		119.159	»	Idem	89662	»		119.200	»
Idem	89622	»		119.160	»	Idem	89663	»		119.201	»
Idem	89623	»		119.161	»	Idem	89664	»		119.202	»
Idem	89624	»		119.162	»	Idem	89665	»		119.203	»
Idem	89625	»		119.163	»	Idem	89666	»		119.204	»
Idem	89626	»		119.164	»	Idem	89667	»		119.205	»
Idem	89627	»		119.165	»	Idem	89668	»		119.206	»
Idem	89628	»		119.166	»	Idem	89669	»		119.207	»
Idem	89629	»		119.167	»	Idem	89670	»		119.208	»
Idem	89630	»		119.168	»	Idem	89671	»		119.209	»
Idem	89631	»		119.169	»	Idem	89672	»		119.210	»
Idem	89632	»		119.170	»	Idem	89673	»		119.211	»
Idem	89633	»		119.171	»	Idem	89674	»		119.212	»
Idem	89634	»		119.172	»	Idem	89675	»		119.213	»
Idem	89635	»		119.173	»	Idem	89676	»		119.214	»
Idem	89636	»		119.174	»	Idem	89677	»		119.215	»
Idem	89637	»		119.175	»	Idem	89678	»		119.216	»
Idem	89638	»		119.176	»	Idem	89679	»		119.217	»
Idem	89639	»		119.177	»	Idem	89680	»		119.218	»
Idem	89640	»		119.178	»	Idem	89681	»		119.219	»
Idem	89641	»		119.179	»	Idem	89682	»		119.220	»
Idem	89642	»		119.180	»	Idem	89683	»		119.221	»

VEHICULES AUTOMOBILES

АВТОТРАНСПОРТНЫЕ СРЕДСТВА

MOTOR VEHICLES

AUTOFAHRZEUGE

MARQUE	N° de classement	Type	N° du châssis	N° du moteur	N° du dossier	MARQUE	N° de classement	Type	N° du châssis	N° du moteur	N° du dossier
PANHARD et LEVASSOR						PANHARD et LEVASSOR					
Véhicules industriels .	89684	K 125		119.222	B 4.568	Véhicules industriels .	89725	K 125		119.263	B 4.568
Idem	89685	»		119.223	»	Idem	89726	»		119.264	»
Idem	89686	»		119.224	»	Idem	89727	»		119.265	»
Idem	89687	»		119.225	»	Idem	89728	»		119.266	»
Idem	89688	»		119.226	»	Idem	89729	»		119.267	»
Idem	89689	»		119.227	»	Idem	89730	»		119.268	»
Idem	89690	»		119.228	»	Idem	89731	»		119.269	»
Idem	89691	»		119.229	»	Idem	89732	»		119.270	»
Idem	89692	»		119.230	»	Idem	89733	»		119.271	»
Idem	89693	»		119.231	»	Idem	89734	»		119.272	»
Idem	89694	»		119.232	»	Idem	89735	»		119.273	»
Idem	89695	»		119.233	»	Idem	89736	»		119.274	»
Idem	89696	»		119.234	»	Idem	89737	»		119.275	»
Idem	89697	»		119.235	»	Idem	89738	»		119.276	»
Idem	89698	»		119.236	»	Idem	89739	»		119.277	»
Idem	89699	»		119.237	»	Idem	89740	»		119.278	»
Idem	89700	»		119.238	»	Idem	89741	»		119.279	»
Idem	89701	»		119.239	»	Idem	89742	»		119.280	»
Idem	89702	»		119.240	»	Idem	89743	»		119.281	»
Idem	89703	»		119.241	»	Idem	89744	»		119.282	»
Idem	89704	»		119.242	»	Idem	89745	»		119.283	»
Idem	89705	»		119.243	»	Idem	89746	»		119.284	»
Idem	89706	»		119.244	»	Idem	89747	»		119.285	»
Idem	89707	»		119.245	»	Idem	89748	»		119.286	»
Idem	89708	»		119.246	»	Idem	89749	»		119.287	»
Idem	89709	»		119.247	»	Idem	89750	»		119.288	»
Idem	89710	»		119.248	»	Idem	89751	»		119.289	»
Idem	89711	»		119.249	»	Idem	89752	»		119.290	»
Idem	89712	»		119.250	»	Idem	89753	»		119.291	»
Idem	89713	»		119.251	»	Idem	89754	»		119.292	»
Idem	89714	»		119.252	»	Idem	89755	»		119.294	»
Idem	89715	»		119.253	»	Idem	89756	»		119.295	»
Idem	89716	»		119.254	»	Idem	89757	»		119.296	»
Idem	89717	»		119.255	»	Idem	89758	»		119.297	»
Idem	89718	»		119.256	»	Idem	89759	»		119.298	»
Idem	89719	»		119.257	»	Idem	89760	»		119.299	»
Idem	89720	»		119.258	»	Idem	89761	»		119.300	»
Idem	89721	»		119.259	»	Idem	89762	»		119.301	»
Idem	89722	»		119.260	»	Idem	89763	»		119.302	»
Idem	89723	»		119.261	»	Idem	89764	»		119.303	»
Idem	89724	»		119.262	»	Idem	89765	»		119.304	»

VEHICULES AUTOMOBILES

АВТОТРАНСПОРТНЫЕ СРЕДСТВА

MOTOR VEHICLES

AUTOFahrzeuge

MARQUE	N° de classement	Type	N° du châssis	N° du moteur	N° du dossier	MARQUE	N° de classement	Type	N° du châssis	N° du moteur	N° du dossier
PANHARD et LEVASSOR						PANHARD et LEVASSOR					
Véhicules industriels .	89766	K 125		119.305	B 4.568	Véhicules industriels .	89807	K 125		119.346	B 4.568
Idem	89767	»		119.306	»	Idem	89808	»		119.347	»
Idem	89768	»		119.307	»	Idem	89809	»		119.348	»
Idem	89769	»		119.308	»	Idem	89810	»		119.349	»
Idem	89770	»		119.309	»	Idem	89811	»		119.350	»
Idem	89771	»		119.310	»	Idem	89812	»		119.351	»
Idem	89772	»		119.311	»	Idem	89813	»		119.352	»
Idem	89773	»		119.312	»	Idem	89814	»		119.353	»
Idem	89774	»		119.313	»	Idem	89815	»		119.354	»
Idem	89775	»		119.314	»	Idem	89816	»		119.355	»
Idem	89776	»		119.315	»	Idem	89817	»		119.356	»
Idem	89777	»		119.316	»	Idem	89818	»		119.357	»
Idem	89778	»		119.317	»	Idem	89819	»		119.358	»
Idem	89779	»		119.318	»	Idem	89820	»		119.359	»
Idem	89780	»		119.319	»	Idem	89821	»		119.360	»
Idem	89781	»		119.320	»	Idem	89822	»		119.361	»
Idem	89782	»		119.321	»	Idem	89823	»		119.362	»
Idem	89783	»		119.322	»	Idem	89824	»		119.363	»
Idem	89784	»		119.323	»	Idem	89825	»		119.364	»
Idem	89785	»		119.324	»	Idem	89826	»		119.365	»
Idem	89786	»		119.325	»	Idem	89827	»		119.366	»
Idem	89787	»		119.326	»	Idem	89828	»		119.367	»
Idem	89788	»		119.327	»	Idem	89829	»		119.368	»
Idem	89789	»		119.328	»	Idem	89830	»		119.369	»
Idem	89790	»		119.329	»	Idem	89831	»		119.370	»
Idem	89791	»		119.330	»	Idem	89832	»		119.371	»
Idem	89792	»		119.331	»	Idem	89833	»		119.372	»
Idem	89793	»		119.332	»	Idem	89834	»		119.373	»
Idem	89794	»		119.333	»	Idem	89835	»		119.374	»
Idem	89795	»		119.334	»	Idem	89836	»		119.375	»
Idem	89796	»		119.335	»	Idem	89837	»		119.376	»
Idem	89797	»		119.336	»	Idem	89838	»		119.377	»
Idem	89798	»		119.337	»	Idem	89839	»		119.378	»
Idem	89799	»		119.338	»	Idem	89840	»		119.379	»
Idem	89800	»		119.339	»	Idem	89841	»		119.380	»
Idem	89801	»		119.340	»	Idem	89842	»		119.381	»
Idem	89802	»		119.341	»	Idem	89843	»		119.382	»
Idem	89803	»		119.342	»	Idem	89844	»		119.383	»
Idem	89804	»		119.343	»	Idem	89845	»		119.384	»
Idem	89805	»		119.344	»	Idem	89846	»		119.385	»
Idem	89806	»		119.345	»	Idem	89847	»		119.386	»

VEHICULES AUTOMOBILES

АВТОТРАНСПОРТНЫЕ СРЕДСТВА

MOTOR VEHICLES

AUTOFahrZEUGE

MARQUE	N° de classement	Type	N° du châssis	N° du moteur	N° du dossier	MARQUE	N° de classement	Type	N° du châssis	N° du moteur	N° du dossier
PANHARD et LEVASSOR						PANHARD et LEVASSOR					
Véhicules industriels .	89848	K 125		119.387	B 4.568	Véhicules industriels .	89889	K 125		119.430	B 4.568
<i>Idem</i>	89849	»		119.388	»	<i>Idem</i>	89890	»		119.431	»
<i>Idem</i>	89850	»		119.389	»	<i>Idem</i>	89891	»		119.432	»
<i>Idem</i>	89851	»		119.390	»	<i>Idem</i>	89892	»		119.433	»
<i>Idem</i>	89852	»		119.392	»	<i>Idem</i>	89893	»		119.434	»
<i>Idem</i>	89853	»		119.393	»	<i>Idem</i>	89894	»		119.435	»
<i>Idem</i>	89854	»		119.394	»	<i>Idem</i>	89895	»		119.436	»
<i>Idem</i>	89855	»		119.395	»	<i>Idem</i>	89896	»		119.437	»
<i>Idem</i>	89856	»		119.396	»	<i>Idem</i>	89897	»		119.438	»
<i>Idem</i>	89857	»		119.397	»	<i>Idem</i>	89898	»		119.439	»
<i>Idem</i>	89858	»		119.398	»	<i>Idem</i>	89899	»		119.440	»
<i>Idem</i>	89859	»		119.399	»	<i>Idem</i>	89900	»		119.441	»
<i>Idem</i>	89860	»		119.400	»	<i>Idem</i>	89901	»		119.442	»
<i>Idem</i>	89861	»		119.401	»	<i>Idem</i>	89902	»		119.443	»
<i>Idem</i>	89862	»		119.402	»	<i>Idem</i>	89903	»		119.444	»
<i>Idem</i>	89863	»		119.403	»	<i>Idem</i>	89904	»		119.445	»
<i>Idem</i>	89864	»		119.404	»	<i>Idem</i>	89905	»		119.446	»
<i>Idem</i>	89865	»		119.405	»	<i>Idem</i>	89906	»		119.447	»
<i>Idem</i>	89866	»		119.406	»	<i>Idem</i>	89907	»		119.448	»
<i>Idem</i>	89867	»		119.407	»	<i>Idem</i>	89908	»		119.449	»
<i>Idem</i>	89868	»		119.408	»	<i>Idem</i>	89909	»		119.451	»
<i>Idem</i>	89869	»		119.409	»	<i>Idem</i>	89910	»		119.452	»
<i>Idem</i>	89870	»		119.410	»	<i>Idem</i>	89911	»		119.453	»
<i>Idem</i>	89871	»		119.411	»	<i>Idem</i>	89912	»		119.454	»
<i>Idem</i>	89872	»		119.412	»	<i>Idem</i>	89913	»		119.455	»
<i>Idem</i>	89873	»		119.414	»	<i>Idem</i>	89914	»		119.456	»
<i>Idem</i>	89874	»		119.415	»	<i>Idem</i>	89915	»		119.457	»
<i>Idem</i>	89875	»		119.416	»	<i>Idem</i>	89916	»		119.458	»
<i>Idem</i>	89876	»		119.417	»	<i>Idem</i>	89917	»		119.459	»
<i>Idem</i>	89877	»		119.418	»	<i>Idem</i>	89918	»		119.460	»
<i>Idem</i>	89878	»		119.419	»	<i>Idem</i>	89919	»		119.461	»
<i>Idem</i>	89879	»		119.420	»	<i>Idem</i>	89920	»		119.462	»
<i>Idem</i>	89880	»		119.421	»	<i>Idem</i>	89921	»		119.464	»
<i>Idem</i>	89881	»		119.422	»	<i>Idem</i>	89922	»		119.465	»
<i>Idem</i>	89882	»		119.423	»	<i>Idem</i>	89923	»		119.466	»
<i>Idem</i>	89883	»		119.424	»	<i>Idem</i>	89924	»		119.467	»
<i>Idem</i>	89884	»		119.425	»	<i>Idem</i>	89925	»		119.468	»
<i>Idem</i>	89885	»		119.426	»	<i>Idem</i>	89926	»		119.469	»
<i>Idem</i>	89886	»		119.427	»	<i>Idem</i>	89927	»		119.470	»
<i>Idem</i>	89887	»		119.428	»	<i>Idem</i>	89928	»		119.471	»
<i>Idem</i>	89888	»		119.429	»	<i>Idem</i>	89929	»		119.472	»

VEHICULES AUTOMOBILES

АВТОТРАНСПОРТНЫЕ СРЕДСТВА

MOTOR VEHICLES

AUTOFahrZEUGE

MARQUE	N° de classement	Type	N° du châssis	N° du moteur	N° du dossier	MARQUE	N° de classement	Type	N° du châssis	N° du moteur	N° du dossier
PANHARD et LEVASSOR						PANHARD et LEVASSOR					
Véhicules industriels .	89930	K 125		119.473	B 4.568	Véhicules industriels .	89971	K 125		119.518	B 4.568
<i>Idem</i>	89931	»		119.474	»	<i>Idem</i>	89972	»		119.519	»
<i>Idem</i>	89932	»		119.475	»	<i>Idem</i>	89973	»		119.520	»
<i>Idem</i>	89933	»		119.476	»	<i>Idem</i>	89974	»		119.521	»
<i>Idem</i>	89934	»		119.477	»	<i>Idem</i>	89975	»		119.522	»
<i>Idem</i>	89935	»		119.478	»	<i>Idem</i>	89976	»		119.523	»
<i>Idem</i>	89936	»		119.479	»	<i>Idem</i>	89977	»		119.524	»
<i>Idem</i>	89937	»		119.480	»	<i>Idem</i>	89978	»		119.525	»
<i>Idem</i>	89938	»		119.481	»	<i>Idem</i>	89979	»		119.526	»
<i>Idem</i>	89939	»		119.482	»	<i>Idem</i>	89980	»		119.527	»
<i>Idem</i>	89940	»		119.483	»	<i>Idem</i>	89981	»		119.529	»
<i>Idem</i>	89941	»		119.484	»	<i>Idem</i>	89982	»		119.530	»
<i>Idem</i>	89942	»		119.485	»	<i>Idem</i>	89983	»		119.531	»
<i>Idem</i>	89943	»		119.486	»	<i>Idem</i>	89984	»		119.532	»
<i>Idem</i>	89944	»		119.487	»	<i>Idem</i>	89985	»		119.533	»
<i>Idem</i>	89945	»		119.488	»	<i>Idem</i>	89986	»		119.534	»
<i>Idem</i>	89946	»		119.489	»	<i>Idem</i>	89987	»		119.535	»
<i>Idem</i>	89947	»		119.490	»	<i>Idem</i>	89988	»		119.536	»
<i>Idem</i>	89948	»		119.491	»	<i>Idem</i>	89989	»		119.537	»
<i>Idem</i>	89949	»		119.492	»	<i>Idem</i>	89990	»		119.538	»
<i>Idem</i>	89950	»		119.493	»	<i>Idem</i>	89991	»		119.539	»
<i>Idem</i>	89951	»		119.495	»	<i>Idem</i>	89992	»		119.540	»
<i>Idem</i>	89952	»		119.496	»	<i>Idem</i>	89993	»		119.541	»
<i>Idem</i>	89953	»		119.497	»	<i>Idem</i>	89994	»		119.542	»
<i>Idem</i>	89954	»		119.499	»	<i>Idem</i>	89995	»		119.543	»
<i>Idem</i>	89955	»		119.501	»	<i>Idem</i>	89996	»		119.544	»
<i>Idem</i>	89956	»		119.502	»	<i>Idem</i>	89997	»		119.545	»
<i>Idem</i>	89957	»		119.503	»	<i>Idem</i>	89998	»		119.546	»
<i>Idem</i>	89958	»		119.504	»	<i>Idem</i>	89999	»		119.547	»
<i>Idem</i>	89959	»		119.506	»	<i>Idem</i>	90000	»		119.548	»
<i>Idem</i>	89960	»		119.507	»	<i>Idem</i>	90001	»		119.549	»
<i>Idem</i>	89961	»		119.508	»	<i>Idem</i>	90002	»		119.550	»
<i>Idem</i>	89962	»		119.509	»	<i>Idem</i>	90003	»		119.551	»
<i>Idem</i>	89963	»		119.510	»	<i>Idem</i>	90004	»		119.552	»
<i>Idem</i>	89964	»		119.511	»	<i>Idem</i>	90005	»		119.553	»
<i>Idem</i>	89965	»		119.512	»	<i>Idem</i>	90006	»		119.554	»
<i>Idem</i>	89966	»		119.513	»	<i>Idem</i>	90007	»		119.556	»
<i>Idem</i>	89967	»		119.514	»	<i>Idem</i>	90008	»		119.557	»
<i>Idem</i>	89968	»		119.515	»	<i>Idem</i>	90009	»		119.558	»
<i>Idem</i>	89969	»		119.516	»	<i>Idem</i>	90010	»		119.559	»
<i>Idem</i>	89970	»		119.517	»	<i>Idem</i>	90011	»		119.560	»

VEHICULES AUTOMOBILES

АВТОТРАНСПОРТНЫЕ СРЕДСТВА

MOTOR VEHICLES

AUTOFahrZEUGE

MARQUE	N° de classement	Type	N° du châssis	N° du moteur	N° du dossier	MARQUE	N° de classement	Type	N° du châssis	N° du moteur	N° du dossier
PANHARD et LEVASSOR						PANHARD et LEVASSOR					
Véhicules industriels .	90012	K 125		119.561	B 4.568	Véhicules industriels .	90053	K 125		119.603	B 4.568
<i>Idem</i>	90013	»		119.562	»	<i>Idem</i>	90054	»		119.606	»
<i>Idem</i>	90014	»		119.563	»	<i>Idem</i>	90055	»		119.608	»
<i>Idem</i>	90015	»		119.564	»	<i>Idem</i>	90056	»		119.609	»
<i>Idem</i>	90016	»		119.565	»	<i>Idem</i>	90057	»		119.612	»
<i>Idem</i>	90017	»		119.566	»	<i>Idem</i>	90058	»		119.614	»
<i>Idem</i>	90018	»		119.567	»	<i>Idem</i>	90059	»		119.615	»
<i>Idem</i>	90019	»		119.568	»	<i>Idem</i>	90060	»		119.616	»
<i>Idem</i>	90020	»		119.569	»	<i>Idem</i>	90061	»		119.617	»
<i>Idem</i>	90021	»		119.570	»	<i>Idem</i>	90062	»		119.618	»
<i>Idem</i>	90022	»		119.571	»	<i>Idem</i>	90063	»		119.619	»
<i>Idem</i>	90023	»		119.572	»	<i>Idem</i>	90064	»		119.620	»
<i>Idem</i>	90024	»		119.573	»	<i>Idem</i>	90065	»		119.621	»
<i>Idem</i>	90025	»		119.574	»	<i>Idem</i>	90066	»		119.622	»
<i>Idem</i>	90026	»		119.575	»	<i>Idem</i>	90067	»		119.623	»
<i>Idem</i>	90027	»		119.576	»	<i>Idem</i>	90068	»		119.624	»
<i>Idem</i>	90028	»		119.578	»	<i>Idem</i>	90069	»		119.625	»
<i>Idem</i>	90029	»		119.579	»	<i>Idem</i>	90070	»		119.626	»
<i>Idem</i>	90030	»		119.580	»	<i>Idem</i>	90071	»		119.627	»
<i>Idem</i>	90031	»		119.581	»	<i>Idem</i>	90072	»		119.628	»
<i>Idem</i>	90032	»		119.582	»	<i>Idem</i>	90073	»		119.629	»
<i>Idem</i>	90033	»		119.583	»	<i>Idem</i>	90074	»		119.630	»
<i>Idem</i>	90034	»		119.584	»	<i>Idem</i>	90075	»		119.631	»
<i>Idem</i>	90035	»		119.585	»	<i>Idem</i>	90076	»		119.632	»
<i>Idem</i>	90036	»		119.586	»	<i>Idem</i>	90077	»		119.633	»
<i>Idem</i>	90037	»		119.587	»	<i>Idem</i>	90078	»		119.634	»
<i>Idem</i>	90038	»		119.588	»	<i>Idem</i>	90079	»		119.635	»
<i>Idem</i>	90039	»		119.589	»	<i>Idem</i>	90080	»		119.636	»
<i>Idem</i>	90040	»		119.590	»	<i>Idem</i>	90081	»		119.637	»
<i>Idem</i>	90041	»		119.591	»	<i>Idem</i>	90082	»		119.638	»
<i>Idem</i>	90042	»		119.592	»	<i>Idem</i>	90083	»		119.639	»
<i>Idem</i>	90043	»		119.593	»	<i>Idem</i>	90084	»		119.640	»
<i>Idem</i>	90044	»		119.594	»	<i>Idem</i>	90085	»		119.641	»
<i>Idem</i>	90045	»		119.595	»	<i>Idem</i>	90086	»		119.642	»
<i>Idem</i>	90046	»		119.596	»	<i>Idem</i>	90087	»		119.643	»
<i>Idem</i>	90047	»		119.597	»	<i>Idem</i>	90088	»		119.644	»
<i>Idem</i>	90048	»		119.598	»	<i>Idem</i>	90089	»		119.645	»
<i>Idem</i>	90049	»		119.599	»	<i>Idem</i>	90090	»		119.646	»
<i>Idem</i>	90050	»		119.600	»	<i>Idem</i>	90091	»		119.647	»
<i>Idem</i>	90051	»		119.601	»	<i>Idem</i>	90092	»		119.648	»
<i>Idem</i>	90052	»		119.602	»	<i>Idem</i>	90093	»		119.649	»

VEHICULES AUTOMOBILES

АВТОТРАНСПОРТНЫЕ СРЕДСТВА

MOTOR VEHICLES

AUTOFahrZEUGE

MARQUE	N° de classement	Type	N° du châssis	N° du moteur	N° du dossier	MARQUE	N° de classement	Type	N° du châssis	N° du moteur	N° du dossier
PANHARD et LEVASSOR						PANHARD et LEVASSOR					
Véhicules industriels .	90094	K 125		119.650	B 4.568	Véhicules industriels .	90135	K 125		119.692	B 4.568
Idem	90095	»		119.651	»	Idem	90136	»		119.693	»
Idem	90096	»		119.652	»	Idem	90137	»		119.694	»
Idem	90097	»		119.653	»	Idem	90138	»		119.695	»
Idem	90098	»		119.654	»	Idem	90139	»		119.696	»
Idem	90099	»		119.655	»	Idem	90140	»		119.697	»
Idem	90100	»		119.656	»	Idem	90141	»		119.698	»
Idem	90101	»		119.657	»	Idem	90142	»		119.699	»
Idem	90102	»		119.658	»	Idem	90143	»		119.700	»
Idem	90103	»		119.659	»	Idem	90144	»		119.701	»
Idem	90104	»		119.660	»	Idem	90145	»		119.702	»
Idem	90105	»		119.661	»	Idem	90146	»		119.800	»
Idem	90106	»		119.662	»	Idem	90147	»		124.221	»
Idem	90107	»		119.664	»	Idem	90148	»		124.223	»
Idem	90108	»		119.665	»	Idem	90149	»		124.224	»
Idem	90109	»		119.666	»	Idem	90150	»		124.225	»
Idem	90110	»		119.667	»	Idem	90151	»		124.226	»
Idem	90111	»		119.668	»	Idem	90152	»		124.227	»
Idem	90112	»		119.669	»	Idem	90153	»		125.007	»
Idem	90113	»		119.670	»	Idem	90154	K 62		141.251	35.546
Idem	90114	»		119.671	»	Idem	90155	K 82		146.158	B 4.888
Idem	90115	»		119.672	»	Idem	90156	K 140		173.113	B 4.568
Idem	90116	»		119.673	»	Idem	90157	»		186.293	»
Idem	90117	»		119.674	»	Idem	90158	»		187.064	»
Idem	90118	»		119.675	»	Idem	90159	K 125		192.005	»
Idem	90119	»		119.676	»	Idem	90160	»		192.030	»
Idem	90120	»		119.677	»	Idem	90161	»		192.036	»
Idem	90121	»		119.678	»	Idem	90162	»		192.039	»
Idem	90122	»		119.679	»	Idem	90163	»		192.040	»
Idem	90123	»		119.680	»	Idem	90164	»		192.041	»
Idem	90124	»		119.681	»	Idem	90165	»		192.042	»
Idem	90125	»		119.682	»	Idem	90166	»		192.053	»
Idem	90126	»		119.683	»	Idem	90167	»		192.062	»
Idem	90127	»		119.684	»	Idem	90168	»		192.064	»
Idem	90128	»		119.685	»	Idem	90169	»		192.071	»
Idem	90129	»		119.686	»	Idem	90170	»		192.075	»
Idem	90130	»		119.687	»	Idem	90171	»		192.097	»
Idem	90131	»		119.688	»	Idem	90172	»		192.099	»
Idem	90132	»		119.689	»	Idem	90173	»		192.122	»
Idem	90133	»		119.690	»	Idem	90174	»		192.204	»
Idem	90134	»		119.691	»	Idem	90175	»		192.209	»

VEHICULES AUTOMOBILES

АВТОТРАНСПОРТНЫЕ СРЕДСТВА

MOTOR VEHICLES

AUTOFahrzeuge

MARQUE	N° de classement	Type	N° du châssis	N° du moteur	N° du dossier	MARQUE	N° de classement	Type	N° du châssis	N° du moteur	N° du dossier
PANHARD et LEVASSOR						PANHARD et LEVASSOR					
Véhicules industriels .	90176	K 125		192.216	B 4.568	Véhicules industriels .	90217	K 125		192.434	B 4.568
Idem	90177	»		192.217	»	Idem	90218	»		192.435	»
Idem	90178	»		192.218	»	Idem	90219	»		192.436	»
Idem	90179	»		192.223	»	Idem	90220	»		192.437	»
Idem	90180	»		192.225	»	Idem	90221	»		192.438	»
Idem	90181	»		192.227	»	Idem	90222	»		192.439	»
Idem	90182	»		192.228	»	Idem	90223	»		192.440	»
Idem	90183	»		192.229	»	Idem	90224	»		192.441	»
Idem	90184	»		192.230	»	Idem	90225	»		192.443	»
Idem	90185	»		192.232	»	Idem	90226	»		192.444	»
Idem	90186	»		192.233	»	Idem	90227	»		192.445	»
Idem	90187	»		192.236	»	Idem	90228	»		192.446	»
Idem	90188	»		192.384	»	Idem	90229	»		192.447	»
Idem	90189	»		192.404	»	Idem	90230	»		192.448	»
Idem	90190	»		192.405	»	Idem	90231	»		192.449	»
Idem	90191	»		192.406	»	Idem	90232	»		192.450	»
Idem	90192	»		192.407	»	Idem	90233	»		192.451	»
Idem	90193	»		192.408	»	Idem	90234	»		192.452	»
Idem	90194	»		192.409	»	Idem	90235	»		192.453	»
Idem	90195	»		192.410	»	Idem	90236	»		192.454	»
Idem	90196	»		192.411	»	Idem	90237	»		192.455	»
Idem	90197	»		192.412	»	Idem	90238	»		192.456	»
Idem	90198	»		192.413	»	Idem	90239	»		192.457	»
Idem	90199	»		192.414	»	Idem	90240	»		192.458	»
Idem	90200	»		192.416	»	Idem	90241	»		192.459	»
Idem	90201	»		192.417	»	Idem	90242	»		192.460	»
Idem	90202	»		192.418	»	Idem	90243	»		192.461	»
Idem	90203	»		192.419	»	Idem	90244	»		192.462	»
Idem	90204	»		192.420	»	Idem	90245	»		192.463	»
Idem	90205	»		192.422	»	Idem	90246	»		192.464	»
Idem	90206	»		192.423	»	Idem	90247	»		192.465	»
Idem	90207	»		192.424	»	Idem	90248	»		192.466	»
Idem	90208	»		192.425	»	Idem	90249	»		192.467	»
Idem	90209	»		192.426	»	Idem	90250	»		192.468	»
Idem	90210	»		192.427	»	Idem	90251	»		192.469	»
Idem	90211	»		192.428	»	Idem	90252	»		192.470	»
Idem	90212	»		192.429	»	Idem	90253	»		192.471	»
Idem	90213	»		192.430	»	Idem	90254	»		192.473	»
Idem	90214	»		192.431	»	Idem	90255	»		192.474	»
Idem	90215	»		192.432	»	Idem	90256	»		192.475	»
Idem	90216	»		192.433	»	Idem	90257	»		192.476	»

VEHICULES AUTOMOBILES

АВТОТРАНСПОРТНЫЕ СРЕДСТВА

MOTOR VEHICLES

AUTOFahrzeuge

MARQUE	N° de classement	Type	N° du châssis	N° du moteur	N° du dossier	MARQUE	N° de classement	Type	N° du châssis	N° du moteur	N° du dossier
PANHARD et LEVASSOR						PANHARD et LEVASSOR					
Véhicules industriels .	90258	K 125		192.477	B 4.568	Véhicules industriels .	90299	K 125		192.537	B 4.568
Idem	90259	»		192.478	»	Idem	90300	»		192.538	»
Idem	90260	»		192.480	»	Idem	90301	»		192.539	»
Idem	90261	»		192.481	»	Idem	90302	»		192.540	»
Idem	90262	»		192.483	»	Idem	90303	»		192.541	»
Idem	90263	»		192.484	»	Idem	90304	»		192.542	»
Idem	90264	»		192.485	»	Idem	90305	»		192.543	»
Idem	90265	»		192.486	»	Idem	90306	»		192.545	»
Idem	90266	»		192.487	»	Idem	90307	»		192.546	»
Idem	90267	»		192.488	»	Idem	90308	»		192.547	»
Idem	90268	»		192.489	»	Idem	90309	»		192.548	»
Idem	90269	»		192.490	»	Idem	90310	»		192.549	»
Idem	90270	»		192.491	»	Idem	90311	»		192.550	»
Idem	90271	»		192.492	»	Idem	90312	»		192.551	»
Idem	90272	»		192.493	»	Idem	90313	»		192.552	»
Idem	90273	»		192.494	»	Idem	90314	»		192.553	»
Idem	90274	»		192.495	»	Idem	90315	»		192.554	»
Idem	90275	»		192.496	»	Idem	90316	»		192.555	»
Idem	90276	»		192.497	»	Idem	90317	»		192.556	»
Idem	90277	»		192.498	»	Idem	90318	»		192.557	»
Idem	90278	»		192.499	»	Idem	90319	»		192.558	»
Idem	90279	»		192.514	»	Idem	90320	»		192.559	»
Idem	90280	»		192.516	»	Idem	90321	»		192.560	»
Idem	90281	»		192.517	»	Idem	90322	»		192.561	»
Idem	90282	»		192.518	»	Idem	90323	»		192.562	»
Idem	90283	»		192.519	»	Idem	90324	»		192.563	»
Idem	90284	»		192.520	»	Idem	90325	»		192.565	»
Idem	90285	»		192.522	»	Idem	90326	»		192.568	»
Idem	90286	»		192.523	»	Idem	90327	»		192.569	»
Idem	90287	»		192.524	»	Idem	90328	»		192.570	»
Idem	90288	»		192.526	»	Idem	90329	»		192.571	»
Idem	90289	»		192.527	»	Idem	90330	»		192.572	»
Idem	90290	»		192.528	»	Idem	90331	»		192.573	»
Idem	90291	»		192.529	»	Idem	90332	»		192.574	»
Idem	90292	»		192.530	»	Idem	90333	»		192.575	»
Idem	90293	»		192.531	»	Idem	90334	»		192.576	»
Idem	90294	»		192.532	»	Idem	90335	»		192.577	»
Idem	90295	»		192.533	»	Idem	90336	»		192.578	»
Idem	90296	»		192.534	»	Idem	90337	»		192.579	»
Idem	90297	»		192.535	»	Idem	90338	»		192.580	»
Idem	90298	»		192.536	»	Idem	90339	»		192.583	»

VEHICULES AUTOMOBILES						АВТОТРАНСПОРТНЫЕ СРЕДСТВА						MOTOR VEHICLES						AUTOFahrZEUGE					
MARQUE		N° de classement	Type	N° du châssis	N° du moteur	N° du dossier	MARQUE		N° de classement	Type	N° du châssis	N° du moteur	N° du dossier	MARQUE		N° de classement	Type	N° du châssis	N° du moteur	N° du dossier			
PANHARD et LEVASSOR						PANHARD et LEVASSOR						PANHARD et LEVASSOR						PANHARD et LEVASSOR					
Véhicules industriels .		90340	K 125		192.584	B 4.568	Véhicules industriels .		90381	K 125		192.628	B 4.568	Véhicules industriels .		90381	K 125		192.628	B 4.568			
Idem		90341	»		192.585	»	Idem		90382	»		192.629	»	Idem		90382	»		192.629	»			
Idem		90342	»		192.586	»	Idem		90383	»		192.630	»	Idem		90383	»		192.630	»			
Idem		90343	»		192.587	»	Idem		90384	»		192.631	»	Idem		90384	»		192.631	»			
Idem		90344	»		192.588	»	Idem		90385	»		192.632	»	Idem		90385	»		192.632	»			
Idem		90345	»		192.589	»	Idem		90386	»		192.633	»	Idem		90386	»		192.633	»			
Idem		90346	»		192.590	»	Idem		90387	»		192.634	»	Idem		90387	»		192.634	»			
Idem		90347	»		192.591	»	Idem		90388	»		192.635	»	Idem		90388	»		192.635	»			
Idem		90348	»		192.592	»	Idem		90389	»		192.636	»	Idem		90389	»		192.636	»			
Idem		90349	»		192.593	»	Idem		90390	»		192.637	»	Idem		90390	»		192.637	»			
Idem		90350	»		192.594	»	Idem		90391	»		192.638	»	Idem		90391	»		192.638	»			
Idem		90351	»		192.595	»	Idem		90392	»		192.639	»	Idem		90392	»		192.639	»			
Idem		90352	»		192.596	»	Idem		90393	»		192.640	»	Idem		90393	»		192.640	»			
Idem		90353	»		192.597	»	Idem		90394	»		192.641	»	Idem		90394	»		192.641	»			
Idem		90354	»		192.598	»	Idem		90395	»		192.643	»	Idem		90395	»		192.643	»			
Idem		90355	»		192.599	»	Idem		90396	»		192.644	»	Idem		90396	»		192.644	»			
Idem		90356	»		192.600	»	Idem		90397	»		192.645	»	Idem		90397	»		192.645	»			
Idem		90357	»		192.601	»	Idem		90398	»		192.646	»	Idem		90398	»		192.646	»			
Idem		90358	»		192.602	»	Idem		90399	»		192.647	»	Idem		90399	»		192.647	»			
Idem		90359	»		192.603	»	Idem		90400	»		192.648	»	Idem		90400	»		192.648	»			
Idem		90360	»		192.604	»	Idem		90401	»		192.649	»	Idem		90401	»		192.649	»			
Idem		90361	»		192.605	»	Idem		90402	»		192.650	»	Idem		90402	»		192.650	»			
Idem		90362	»		192.606	»	Idem		90403	»		192.651	»	Idem		90403	»		192.651	»			
Idem		90363	»		192.607	»	Idem		90404	»		192.652	»	Idem		90404	»		192.652	»			
Idem		90364	»		192.608	»	Idem		90405	»		192.653	»	Idem		90405	»		192.653	»			
Idem		90365	»		192.609	»	Idem		90406	»		192.654	»	Idem		90406	»		192.654	»			
Idem		90366	»		192.610	»	Idem		90407	»		192.655	»	Idem		90407	»		192.655	»			
Idem		90367	»		192.611	»	Idem		90408	»		192.656	»	Idem		90408	»		192.656	»			
Idem		90368	»		192.612	»	Idem		90409	»		192.657	»	Idem		90409	»		192.657	»			
Idem		90369	»		192.613	»	Idem		90410	»		192.658	»	Idem		90410	»		192.658	»			
Idem		90370	»		192.614	»	Idem		90411	»		192.659	»	Idem		90411	»		192.659	»			
Idem		90371	»		192.615	»	Idem		90412	»		192.660	»	Idem		90412	»		192.660	»			
Idem		90372	»		192.616	»	Idem		90413	»		192.663	»	Idem		90413	»		192.663	»			
Idem		90373	»		192.617	»	Idem		90414	»		192.665	»	Idem		90414	»		192.665	»			
Idem		90374	»		192.618	»	Idem		90415	»		192.666	»	Idem		90415	»		192.666	»			
Idem		90375	»		192.620	»	Idem		90416	»		192.667	»	Idem		90416	»		192.667	»			
Idem		90376	»		192.621	»	Idem		90417	»		192.668	»	Idem		90417	»		192.668	»			
Idem		90377	»		192.622	»	Idem		90418	»		192.669	»	Idem		90418	»		192.669	»			
Idem		90378	»		192.624	»	Idem		90419	»		192.670	»	Idem		90419	»		192.670	»			
Idem		90379	»		192.625	»	Idem		90420	»		192.671	»	Idem		90420	»		192.671	»			
Idem		90380	»		192.627	»	Idem		90421	»		192.672	»	Idem		90421	»		192.672	»			

VEHICULES AUTOMOBILES

АВТОТРАНСПОРТНЫЕ СРЕДСТВА

MOTOR VEHICLES

AUTOFahrZEUGE

MARQUE	N° de classement	Type	N° du châssis	N° du moteur	N° du dossier	MARQUE	N° de classement	Type	N° du châssis	N° du moteur	N° du dossier
PANHARD et LEVASSOR						PANHARD et LEVASSOR					
Véhicules industriels .	90422	K 125		192.673	B 4.568	Véhicules industriels .	90463	K 125		192.716	B 4.568
<i>Idem</i>	90423	»		192.674	»	<i>Idem</i>	90464	»		192.717	»
<i>Idem</i>	90424	»		192.675	»	<i>Idem</i>	90465	»		192.718	»
<i>Idem</i>	90425	»		192.677	»	<i>Idem</i>	90466	»		192.719	»
<i>Idem</i>	90426	»		192.678	»	<i>Idem</i>	90467	»		192.720	»
<i>Idem</i>	90427	»		192.679	»	<i>Idem</i>	90468	»		192.721	»
<i>Idem</i>	90428	»		192.680	»	<i>Idem</i>	90469	»		192.722	»
<i>Idem</i>	90429	»		192.681	»	<i>Idem</i>	90470	»		192.723	»
<i>Idem</i>	90430	»		192.682	»	<i>Idem</i>	90471	»		192.724	»
<i>Idem</i>	90431	»		192.683	»	<i>Idem</i>	90472	»		192.725	»
<i>Idem</i>	90432	»		192.684	»	<i>Idem</i>	90473	»		192.726	»
<i>Idem</i>	90433	»		192.685	»	<i>Idem</i>	90474	»		192.728	»
<i>Idem</i>	90434	»		192.686	»	<i>Idem</i>	90475	»		192.729	»
<i>Idem</i>	90435	»		192.687	»	<i>Idem</i>	90476	»		192.732	»
<i>Idem</i>	90436	»		192.688	»	<i>Idem</i>	90477	»		192.733	»
<i>Idem</i>	90437	»		192.689	»	<i>Idem</i>	90478	»		192.734	»
<i>Idem</i>	90438	»		192.690	»	<i>Idem</i>	90479	»		192.735	»
<i>Idem</i>	90439	»		192.691	»	<i>Idem</i>	90480	»		192.736	»
<i>Idem</i>	90440	»		192.692	»	<i>Idem</i>	90481	»		192.737	»
<i>Idem</i>	90441	»		192.693	»	<i>Idem</i>	90482	»		192.739	»
<i>Idem</i>	90442	»		192.694	»	<i>Idem</i>	90483	»		192.740	»
<i>Idem</i>	90443	»		192.695	»	<i>Idem</i>	90484	»		192.741	»
<i>Idem</i>	90444	»		192.697	»	<i>Idem</i>	90485	»		192.742	»
<i>Idem</i>	90445	»		192.698	»	<i>Idem</i>	90486	»		192.743	»
<i>Idem</i>	90446	»		192.699	»	<i>Idem</i>	90487	»		192.744	»
<i>Idem</i>	90447	»		192.700	»	<i>Idem</i>	90488	»		192.745	»
<i>Idem</i>	90448	»		192.701	»	<i>Idem</i>	90489	»		192.746	»
<i>Idem</i>	90449	»		192.702	»	<i>Idem</i>	90490	»		192.747	»
<i>Idem</i>	90450	»		192.703	»	<i>Idem</i>	90491	»		192.748	»
<i>Idem</i>	90451	»		192.704	»	<i>Idem</i>	90492	»		192.749	»
<i>Idem</i>	90452	»		192.705	»	<i>Idem</i>	90493	»		192.750	»
<i>Idem</i>	90453	»		192.706	»	<i>Idem</i>	90494	»		192.751	»
<i>Idem</i>	90454	»		192.707	»	<i>Idem</i>	90495	»		192.752	»
<i>Idem</i>	90455	»		192.708	»	<i>Idem</i>	90496	»		192.753	»
<i>Idem</i>	90456	»		192.709	»	<i>Idem</i>	90497	»		192.754	»
<i>Idem</i>	90457	»		192.710	»	<i>Idem</i>	90498	»		192.755	»
<i>Idem</i>	90458	»		192.711	»	<i>Idem</i>	90499	»		192.756	»
<i>Idem</i>	90459	»		192.712	»	<i>Idem</i>	90500	»		192.757	»
<i>Idem</i>	90460	»		192.713	»	<i>Idem</i>	90501	»		192.758	»
<i>Idem</i>	90461	»		192.714	»	<i>Idem</i>	90502	»		192.759	»
<i>Idem</i>	90462	»		192.715	»	<i>Idem</i>	90503	»		192.760	»

VEHICULES AUTOMOBILES

АВТОТРАНСПОРТНЫЕ СРЕДСТВА

MOTOR VEHICLES

AUTOFahrzeuge

MARQUE	N° de classement	Type	N° du châssis	N° du moteur	N° du dossier	MARQUE	N° de classement	Type	N° du châssis	N° du moteur	N° du dossier
PANHARD et LEVASSOR						PANHARD et LEVASSOR					
Véhicules industriels	90504	K 125		192.761	B 4.568	Véhicules industriels	90545	K 125		192.804	B 4.568
Idem	90505	»		192.762	»	Idem	90546	»		192.805	»
Idem	90506	»		192.763	»	Idem	90547	»		192.806	»
Idem	90507	»		192.764	»	Idem	90548	»		192.807	»
Idem	90508	»		192.765	»	Idem	90549	»		192.808	»
Idem	90509	»		192.766	»	Idem	90550	»		192.809	»
Idem	90510	»		192.767	»	Idem	90551	»		192.811	»
Idem	90511	»		192.768	»	Idem	90552	»		192.812	»
Idem	90512	»		192.769	»	Idem	90553	»		192.814	»
Idem	90513	»		192.770	»	Idem	90554	»		192.815	»
Idem	90514	»		192.771	»	Idem	90555	»		192.816	»
Idem	90515	»		192.772	»	Idem	90556	»		192.818	»
Idem	90516	»		192.773	»	Idem	90557	»		192.819	»
Idem	90517	»		192.774	»	Idem	90558	»		192.820	»
Idem	90518	»		192.775	»	Idem	90559	»		192.821	»
Idem	90519	»		192.776	»	Idem	90560	»		192.822	»
Idem	90520	»		192.777	»	Idem	90561	»		192.823	»
Idem	90521	»		192.778	»	Idem	90562	»		192.824	»
Idem	90522	»		192.779	»	Idem	90563	»		192.825	»
Idem	90523	»		192.780	»	Idem	90564	»		192.826	»
Idem	90524	»		192.781	»	Idem	90565	»		192.827	»
Idem	90525	»		192.782	»	Idem	90566	»		192.828	»
Idem	90526	»		192.783	»	Idem	90567	»		192.829	»
Idem	90527	»		192.784	»	Idem	90568	»		192.830	»
Idem	90528	»		192.785	»	Idem	90569	»		192.831	»
Idem	90529	»		192.786	»	Idem	90570	»		192.832	»
Idem	90530	»		192.789	»	Idem	90571	»		192.833	»
Idem	90531	»		192.790	»	Idem	90572	»		192.834	»
Idem	90532	»		192.791	»	Idem	90573	»		192.835	»
Idem	90533	»		192.792	»	Idem	90574	»		192.836	»
Idem	90534	»		192.793	»	Idem	90575	»		192.838	»
Idem	90535	»		192.794	»	Idem	90576	»		192.839	»
Idem	90536	»		192.795	»	Idem	90577	»		192.840	»
Idem	90537	»		192.796	»	Idem	90578	»		192.841	»
Idem	90538	»		192.797	»	Idem	90579	»		192.842	»
Idem	90539	»		192.798	»	Idem	90580	»		192.843	»
Idem	90540	»		192.799	»	Idem	90581	»		192.844	»
Idem	90541	»		192.800	»	Idem	90582	»		192.845	»
Idem	90542	»		192.801	»	Idem	90583	»		192.846	»
Idem	90543	»		192.802	»	Idem	90584	»		192.847	»
Idem	90544	»		192.803	»	Idem	90585	»		192.848	»

VEHICULES AUTOMOBILES

АВТОТРАНСПОРТНЫЕ СРЕДСТВА

MOTOR VEHICLES

AUTOFAHRZEUGE

MARQUE	N° de classement	Type	N° du châssis	N° du moteur	N° du dossier	MARQUE	N° de classement	Type	N° du châssis	N° du moteur	N° du dossier
PANHARD et LEVASSOR						PANHARD et LEVASSOR					
Véhicules industriels .	90586	K 125		192.849	B 4.568	Véhicules industriels .	90627	K 125		192.893	B 4.568
Idem	90587	»		192.850	»	Idem	90628	»		192.894	»
Idem	90588	»		192.851	»	Idem	90629	»		192.895	»
Idem	90589	»		192.852	»	Idem	90630	»		192.897	»
Idem	90590	»		192.853	»	Idem	90631	»		192.898	»
Idem	90591	»		192.854	»	Idem	90632	»		192.899	»
Idem	90592	»		192.855	»	Idem	90633	»		192.901	»
Idem	90593	»		192.856	»	Idem	90634	»		192.902	»
Idem	90594	»		192.857	»	Idem	90635	»		192.904	»
Idem	90595	»		192.859	»	Idem	90636	»		192.905	»
Idem	90596	»		192.861	»	Idem	90637	»		192.906	»
Idem	90597	»		192.862	»	Idem	90638	»		192.907	»
Idem	90598	»		192.863	»	Idem	90639	»		192.908	»
Idem	90599	»		192.864	»	Idem	90640	»		192.909	»
Idem	90600	»		192.865	»	Idem	90641	»		192.910	»
Idem	90601	»		192.866	»	Idem	90642	»		192.911	»
Idem	90602	»		192.867	»	Idem	90643	»		192.912	»
Idem	90603	»		192.868	»	Idem	90644	»		192.913	»
Idem	90604	»		192.869	»	Idem	90645	»		192.914	»
Idem	90605	»		192.870	»	Idem	90646	»		192.915	»
Idem	90606	»		192.871	»	Idem	90647	»		192.916	»
Idem	90607	»		192.872	»	Idem	90648	»		192.919	»
Idem	90608	»		192.873	»	Idem	90649	»		192.920	»
Idem	90609	»		192.874	»	Idem	90650	»		192.921	»
Idem	90610	»		192.875	»	Idem	90651	»		192.922	»
Idem	90611	»		192.876	»	Idem	90652	»		192.923	»
Idem	90612	»		192.877	»	Idem	90653	»		192.926	»
Idem	90613	»		192.878	»	Idem	90654	»		192.927	»
Idem	90614	»		192.879	»	Idem	90655	»		192.928	»
Idem	90615	»		192.880	»	Idem	90656	»		192.929	»
Idem	90616	»		192.881	»	Idem	90657	»		192.930	»
Idem	90617	»		192.882	»	Idem	90658	»		192.931	»
Idem	90618	»		192.883	»	Idem	90659	»		192.932	»
Idem	90619	»		192.884	»	Idem	90660	»		192.933	»
Idem	90620	»		192.885	»	Idem	90661	»		192.934	»
Idem	90621	»		192.887	»	Idem	90662	»		192.935	»
Idem	90622	»		192.888	»	Idem	90663	»		192.937	»
Idem	90623	»		192.889	»	Idem	90664	»		192.938	»
Idem	90624	»		192.890	»	Idem	90665	»		192.939	»
Idem	90625	»		192.891	»	Idem	90666	»		192.942	»
Idem	90626	»		192.892	»	Idem	90667	»		192.943	»

VEHICULES AUTOMOBILES

АВТОТРАНСПОРТНЫЕ СРЕДСТВА

MOTOR VEHICLES

AUTOFahrzeuge

MARQUE	N° de classement	Type	N° du châssis	N° du moteur	N° du dossier	MARQUE	N° de classement	Type	N° du châssis	N° du moteur	N° du dossier
PANHARD et LEVASSOR						PANHARD et LEVASSOR					
Véhicules industriels	90668	K 125		192.944	B 4.568	Véhicules industriels	90669	K 125		194.092	B 4.568
Idem	90709	»		192.945	»	Idem	90710	»		194.104	»
Idem	90670	»		192.946	»	Idem	90711	»		194.105	»
Idem	90671	»		192.947	»	Idem	90712	»		194.106	»
Idem	90672	»		192.948	»	Idem	90713	»		194.107	»
Idem	90673	»		192.949	»	Idem	90714	»		194.108	»
Idem	90674	»		192.950	»	Idem	90715	»		194.109	»
Idem	90675	»		192.951	»	Idem	90716	»		194.110	»
Idem	90676	»		192.952	»	Idem	90717	»		194.111	»
Idem	90677	»		192.953	»	Idem	90718	»		194.112	»
Idem	90678	»		192.954	»	Idem	90719	»		194.113	»
Idem	90679	»		192.955	»	Idem	90720	»		194.114	»
Idem	90680	»		192.958	»	Idem	90721	»		194.115	»
Idem	90681	»		192.961	»	Idem	90722	»		194.116	»
Idem	90682	»		192.962	»	Idem	90723	»		194.117	»
Idem	90683	»		192.965	»	Idem	90724	»		194.119	»
Idem	90684	»		192.967	»	Idem	90725	»		194.120	»
Idem	90685	»		192.968	»	Idem	90726	»		194.121	»
Idem	90686	»		192.969	»	Idem	90727	»		194.123	»
Idem	90687	»		192.970	»	Idem	90728	»		194.124	»
Idem	90688	»		192.971	»	Idem	90729	»		194.125	»
Idem	90689	»		192.972	»	Idem	90730	»		194.126	»
Idem	90690	»		192.973	»	Idem	90731	»		194.127	»
Idem	90691	»		192.974	»	Idem	90732	»		194.128	»
Idem	90692	»		192.975	»	Idem	90733	»		194.129	»
Idem	90693	»		192.976	»	Idem	90734	»		194.130	»
Idem	90694	»		192.977	»	Idem	90735	»		194.131	»
Idem	90695	»		192.978	»	Idem	90736	»		194.132	»
Idem	90696	»		192.979	»	Idem	90737	»		194.133	»
Idem	90697	»		192.980	»	Idem	90738	»		194.134	»
Idem	90698	»		192.981	»	Idem	90739	»		194.135	»
Idem	90699	»		192.983	»	Idem	90740	»		194.136	»
Idem	90700	»		192.984	»	Idem	90741	»		194.137	»
Idem	90701	»		192.985	»	Idem	90742	»		194.138	»
Idem	90702	»		192.986	»	Idem	90743	»		194.139	»
Idem	90703	»		192.987	»	Idem	90744	»		196.000	»
Idem	90704	»		192.989	»	Idem	90745	»		196.001	»
Idem	90705	»		192.990	»	Idem	90746	»		196.002	»
Idem	90706	»		192.992	»	Idem	90747	»		196.003	»
Idem	90707	»		192.993	»	Idem	90748	»		196.004	»
Idem	90708	»		192.998	»	Idem	90749	»		196.006	»

VEHICULES AUTOMOBILES

АВТОТРАНСПОРТНЫЕ СРЕДСТВА

MOTOR VEHICLES

AUTOFahrzeuge

MARQUE	N° de classement	Type	N° du châssis	N° du moteur	N° du dossier	MARQUE	N° de classement	Type	N° du châssis	N° du moteur	N° du dossier
PANHARD et LEVASSOR						PANHARD et LEVASSOR					
Véhicules industriels .	90750	K 125		196.007	B 4.568	Véhicules industriels .	90791	K 125		196.057	B 4.568
Idem	90751	»		196.008	»	Idem	90792	»		196.058	»
Idem	90752	»		196.009	»	Idem	90793	»		196.059	»
Idem	90753	»		196.010	»	Idem	90794	»		196.060	»
Idem	90754	»		196.011	»	Idem	90795	»		196.061	»
Idem	90755	»		196.012	»	Idem	90796	»		196.063	»
Idem	90756	»		196.013	»	Idem	90797	»		196.065	»
Idem	90757	»		196.014	»	Idem	90798	»		196.066	»
Idem	90758	»		196.015	»	Idem	90799	»		196.067	»
Idem	90759	»		196.016	»	Idem	90800	»		196.068	»
Idem	90760	»		196.017	»	Idem	90801	»		196.069	»
Idem	90761	»		196.018	»	Idem	90802	»		196.070	»
Idem	90762	»		196.019	»	Idem	90803	»		196.072	»
Idem	90763	»		196.020	»	Idem	90804	»		196.073	»
Idem	90764	»		196.021	»	Idem	90805	»		196.074	»
Idem	90765	»		196.022	»	Idem	90806	»		196.076	»
Idem	90766	»		196.023	»	Idem	90807	»		196.077	»
Idem	90767	»		196.024	»	Idem	90808	»		196.078	»
Idem	90768	»		196.025	»	Idem	90809	»		196.079	»
Idem	90769	»		196.026	»	Idem	90810	»		196.080	»
Idem	90770	»		196.027	»	Idem	90811	»		196.081	»
Idem	90771	»		196.028	»	Idem	90812	»		196.082	»
Idem	90772	»		196.029	»	Idem	90813	»		196.083	»
Idem	90773	»		196.031	»	Idem	90814	»		196.084	»
Idem	90774	»		196.032	»	Idem	90815	»		196.085	»
Idem	90775	»		196.033	»	Idem	90816	»		196.086	»
Idem	90776	»		196.034	»	Idem	90817	»		196.087	»
Idem	90777	»		196.035	»	Idem	90818	»		196.088	»
Idem	90778	»		196.038	»	Idem	90819	»		196.089	»
Idem	90779	»		196.043	»	Idem	90820	»		196.092	»
Idem	90780	»		196.044	»	Idem	90821	»		196.093	»
Idem	90781	»		196.045	»	Idem	90822	»		196.094	»
Idem	90782	»		196.046	»	Idem	90823	»		196.095	»
Idem	90783	»		196.047	»	Idem	90824	»		196.096	»
Idem	90784	»		196.048	»	Idem	90825	»		196.097	»
Idem	90785	»		196.049	»	Idem	90826	»		196.100	»
Idem	90786	»		196.051	»	Idem	90827	»		196.101	»
Idem	90787	»		196.052	»	Idem	90828	»		196.102	»
Idem	90788	»		196.054	»	Idem	90829	»		196.103	»
Idem	90789	»		196.055	»	Idem	90830	»		196.104	»
Idem	90790	»		196.056	»	Idem	90831	»		196.105	»

VEHICULES AUTOMOBILES

АВТОТРАНСПОРТНЫЕ СРЕДСТВА

MOTOR VEHICLES

AUTOFahrzeuge

MARQUE	N° de classement	Type	N° du châssis	N° du moteur	N° du dossier	MARQUE	N° de classement	Type	N° du châssis	N° du moteur	N° du dossier
PANHARD et LEVASSOR						PANHARD et LEVASSOR					
Véhicules industriels	90832	K 125		196.106	B 4.568	Véhicules industriels	90873	K 125		196.150	B 4.568
Idem	90833	»		196.107	»	Idem	90874	»		196.151	»
Idem	90834	»		196.108	»	Idem	90875	»		196.152	»
Idem	90835	»		196.109	»	Idem	90876	»		196.153	»
Idem	90836	»		196.110	»	Idem	90877	»		196.154	»
Idem	90837	»		196.111	»	Idem	90878	»		196.156	»
Idem	90838	»		196.112	»	Idem	90879	»		196.157	»
Idem	90839	»		196.113	»	Idem	90880	»		196.158	»
Idem	90840	»		196.114	»	Idem	90881	»		196.159	»
Idem	90841	»		196.115	»	Idem	90882	»		196.160	»
Idem	90842	»		196.116	»	Idem	90883	»		196.161	»
Idem	90843	»		196.118	»	Idem	90884	»		196.162	»
Idem	90844	»		196.119	»	Idem	90885	»		196.163	»
Idem	90845	»		196.120	»	Idem	90886	»		196.164	»
Idem	90846	»		196.122	»	Idem	90887	»		196.165	»
Idem	90847	»		196.123	»	Idem	90888	»		196.166	»
Idem	90848	»		196.124	»	Idem	90889	»		196.167	»
Idem	90849	»		196.125	»	Idem	90890	»		196.168	»
Idem	90850	»		196.126	»	Idem	90891	»		196.169	»
Idem	90851	»		196.128	»	Idem	90892	»		196.170	»
Idem	90852	»		196.129	»	Idem	90893	»		196.171	»
Idem	90853	»		196.130	»	Idem	90894	»		196.172	»
Idem	90854	»		196.131	»	Idem	90895	»		196.173	»
Idem	90855	»		196.132	»	Idem	90896	»		196.174	»
Idem	90856	»		196.133	»	Idem	90897	»		196.176	»
Idem	90857	»		196.134	»	Idem	90898	»		196.177	»
Idem	90858	»		196.135	»	Idem	90899	»		196.178	»
Idem	90859	»		196.136	»	Idem	90900	»		196.179	»
Idem	90860	»		196.137	»	Idem	90901	»		196.180	»
Idem	90861	»		196.138	»	Idem	90902	»		196.181	»
Idem	90862	»		196.139	»	Idem	90903	»		196.182	»
Idem	90863	»		196.140	»	Idem	90904	»		196.183	»
Idem	90864	»		196.141	»	Idem	90905	»		196.184	»
Idem	90865	»		196.142	»	Idem	90906	»		196.185	»
Idem	90866	»		196.143	»	Idem	90907	»		196.186	»
Idem	90867	»		196.144	»	Idem	90908	»		196.187	»
Idem	90868	»		196.145	»	Idem	90909	»		196.188	»
Idem	90869	»		196.146	»	Idem	90910	»		196.189	»
Idem	90870	»		196.147	»	Idem	90911	»		196.190	»
Idem	90871	»		196.148	»	Idem	90912	»		196.191	»
Idem	90872	»		196.149	»	Idem	90913	»		196.192	»

VEHICULES AUTOMOBILES

АВТОТРАНСПОРТНЫЕ СРЕДСТВА

MOTOR VEHICLES

AUTOFahrzeuge

MARQUE	N° de classement	Type	N° du châssis	N° du moteur	N° du dossier	MARQUE	N° de classement	Type	N° du châssis	N° du moteur	N° du dossier
PANHARD et LEVASSOR						PANHARD et LEVASSOR					
Véhicules industriels	90914	K 125		196.193	B 4.568	Véhicules industriels	90955	K 125		196.248	B 4.568
Idem	90915	»		196.194	»	Idem	90956	»		196.249	»
Idem	90916	»		196.195	»	Idem	90957	»		196.250	»
Idem	90917	»		196.196	»	Idem	90958	»		196.251	»
Idem	90918	»		196.197	»	Idem	90959	»		196.252	»
Idem	90919	»		196.198	»	Idem	90960	»		196.253	»
Idem	90920	»		196.199	»	Idem	90961	»		196.254	»
Idem	90921	»		196.200	»	Idem	90962	»		196.255	»
Idem	90922	»		196.201	»	Idem	90963	»		196.256	»
Idem	90923	»		196.202	»	Idem	90964	»		196.257	»
Idem	90924	»		196.203	»	Idem	90965	»		196.258	»
Idem	90925	»		196.205	»	Idem	90966	»		196.259	»
Idem	90926	»		196.206	»	Idem	90967	»		196.260	»
Idem	90927	»		196.207	»	Idem	90968	»		196.261	»
Idem	90928	»		196.208	»	Idem	90969	»		196.262	»
Idem	90929	»		196.210	»	Idem	90970	»		196.263	»
Idem	90930	»		196.211	»	Idem	90971	»		196.264	»
Idem	90931	»		196.212	»	Idem	90972	»		196.265	»
Idem	90932	»		196.213	»	Idem	90973	»		196.266	»
Idem	90933	»		196.214	»	Idem	90974	»		196.267	»
Idem	90934	»		196.215	»	Idem	90975	»		196.268	»
Idem	90935	»		196.219	»	Idem	90976	»		196.269	»
Idem	90936	»		196.220	»	Idem	90977	»		196.270	»
Idem	90937	»		196.221	»	Idem	90978	»		196.271	»
Idem	90938	»		196.222	»	Idem	90979	»		196.272	»
Idem	90939	»		196.224	»	Idem	90980	»		196.273	»
Idem	90940	»		196.226	»	Idem	90981	»		196.274	»
Idem	90941	»		196.231	»	Idem	90982	»		196.275	»
Idem	90942	»		196.234	»	Idem	90983	»		196.276	»
Idem	90943	»		196.235	»	Idem	90984	»		196.277	»
Idem	90944	»		196.239	»	Idem	90985	»		196.279	»
Idem	90945	»		196.237	»	Idem	90986	»		196.280	»
Idem	90946	»		196.238	»	Idem	90987	»		196.281	»
Idem	90947	»		196.240	»	Idem	90988	»		196.282	»
Idem	90948	»		196.241	»	Idem	90989	»		196.284	»
Idem	90949	»		196.242	»	Idem	90990	»		196.286	»
Idem	90950	»		196.243	»	Idem	90991	»		196.810	»
Idem	90951	»		196.244	»	Idem	90992	»		196.813	»
Idem	90952	»		196.245	»	Idem	90993	»		196.817	»
Idem	90953	»		196.246	»	Idem	90994	»		196.858	»
Idem	90954	»		196.247	»	Idem	90995	»		196.886	»

VEHICULES AUTOMOBILES

АВТОТРАНСПОРТНЫЕ СРЕДСТВА

MOTOR VEHICLES

AUTOFahrzeuge

MARQUE	N° de classement	Type	N° du châssis	N° du moteur	N° du dossier	MARQUE	N° de classement	Type	N° du châssis	N° du moteur	N° du dossier
PANHARD et LEVASSOR						PANHARD et LEVASSOR					
Véhicules industriels .	90996	K 125		196.896	B 4.568	Voitures de tourisme .	91035	X 47	49.431		2.559
Idem	90997	»		196.900	»	Idem	91037	»	49.469		47.084
Idem	90998	»		196.901	»	Idem	91036	X 35	53.535		35.281
Idem	90999	»		196.903	»	Idem	91038	X 45	61.487		40.899
Idem	91000	»		196.917	»	Idem	91039		70.563		951
Idem	91001	»		196.918	»	Idem	91040		70.573	70.573	3.232
Idem	91002	»		196.924	»	Idem	91041	X 63	71.598		1.257
Idem	91003	»		196.925	»	Idem	91042		71.974	71.974	6.873
Idem	91004	»		196.936	»	Idem	91043	X 68	73.114		2.178
Idem	91005	»		196.940	»	Idem	91044	X 69	73.745		52.577
Idem	91006	»		196.941	»	Idem	91045	X 71	83.720		72
Idem	91007	»		196.957	»	Idem	91046	X 67	85.005	85.005	36.480
Idem	91008	»		196.959	»	Idem	91047	X 72	89.819	98.819	45.637
Idem	91009	»		196.964	»	Idem	91048	»	95.418	95.418	52.674
Idem	91010	»		196.966	»	Idem	91049	»	95.661		9.793
Idem	91011	»		196.982	»	Idem	91050	»	95.695	10	53.392
Idem	91012	»		196.983	»	Idem	91051	»	95.726		53.430
Idem	91013	»		196.988	»	Idem	91052	»	96.099		50.189
Idem	91014	»		196.995	»	Idem	91053	»	96.306	96.306	32.187
Idem	91015	»		197.117	»	Idem	91054	»	96.325	96.325	50.480
Idem	91016	»		198.603	34.072	Idem	91055	»	97.057	97.057	37.271
Idem	91017	»		236.681/0	346	Idem	91056	»	98.440		33.555
Idem	91018	MTBR			B 2.701	Idem	91057	»	98.754		50.589
Idem	91019	ZAREG 38			B 3.570	Idem	91058	X 73	99.534		48.321
Idem	91020	ZUGUR			»	Idem	91059	»	99.934	99.934	52.210
Idem	91021	»			1.378	Idem	91060	»	100.214		39.511
Idem	91022	ZUROC			B 3.570	Idem	91061	»	100.272		36.222
Idem	91023	K 34			»	Idem	91062	»	100.323		39.612
Idem	91024	»			»	Idem	91063	X 76	200.123	060	36.229
Idem	91025	»			»	Idem	91064	K 77	221.043		B 4.997
Idem	91026	»			B 3.570	Idem	91065	»	221.069		»
Idem	91027	»			B 3.752	Idem	91066	X 76	221.201		30.966
Idem	91028	»			347	Idem	91067	X 77	221.721		B 4.711
Idem	91029	»			B 1.943	Idem	91068	»	221.732	3.901	52.596
Idem	91030	»			B 4.568	Idem	91069	»	221.739		50.292
Idem	91031	»			B 378	Idem	91070	»	221.876		45.147
Idem	91032	»			B 378	Idem	91071	»	221.965		39.629
PANHARD et LEVASSOR						PANHARD et LEVASSOR					
Voitures de tourisme .	91033		41.700		7.136	Idem	91072	X 80	222.027		46.101/2
Idem	91034	X 47	41.765		270	Idem	91073	»	222.049		36.087
						Idem	91074	X 81	222.436		31.425
						Idem	91075	»	222.678	222.678	41.245/19

VEHICULES AUTOMOBILES

АВТОТРАНСПОРТНЫЕ СРЕДСТВА

MOTOR VEHICLES

AUTOFahrzeuge

MARQUE	N° de classement	Type	N° du châssis	N° du moteur	N° du dossier	MARQUE	N° de classement	Type	N° du châssis	N° du moteur	N° du dossier
PANHARD et LEVASSOR						PEUGEOT					
Voitures de tourisme	91076	X 81	222.720		46.854	Véhicules industriels	91114			86	B 2.774
Idem	91077	»	222.726	222.726	52.639	Idem	91115	DAH 6		87	»
Idem	91078	»	222.794	222.794	4.363	Idem	91116	»		92	»
Idem	91079	»	222.852		B 4.997	Idem	91117			178	»
Idem	91080	»	222.905		»	Idem	91118	402	MRN 248		B 4.997
Idem	91081	X 80	231.027		38.604	Idem	91119			629	634 B 2.701
Idem	91082	K 82	231.099		B 4.997	Idem	91120			2.050	B 1.945
Idem	91083	X 37		R 402	46.509	Idem	91121	1525		6.871	38.810
Idem	91084	X 65		65.324	B 4.572	Idem	91122			8.079	38.810
Idem	91085	C 5 C		84.111	B 4.568	Idem	91123	1525		8.275	36.464
Idem	91086	»		97.405	»	Idem	91124	1524		9.190	B 2.774
Idem	91087	»		97.616	»	Idem	91125			9.574	B 4.572
Idem	91088	»		98.142	»	Idem	91126	1535 HL		11.414	38.810
Idem	91089	»		98.154	»	Idem	91127	202 U		17.870	B 378
Idem	91090	»		99.282	»	Idem	91128	DK 5	K 16.166		B 4.997
Idem	91091	»		99.522	»	Idem	91129	»	K 16.687		»
Idem	91092	»		99.532	B 4.568	Idem	91130	»	K 16.736		»
Idem	91093	X 73		100.233	36.897	Idem	91131	153 BRA	29.095		B 3.570
Idem	91094	C 5 C		100.423	B 4.568	Idem	91132	DKS	P 36.107	902.182	B 4.997
Idem	91095			221.164	»	Idem	91133	DK 5	A 37.200	903.284	»
Idem	91096	X 77		221.396	1.652	Idem	91134	»	P 37.309		»
Idem	91097			221.588	B 4.568	Idem	91135	»	P 37.361	905.696	»
Idem	91098			221.756	»	Idem	91136	»	P 37.609		»
Idem	91099			221.814	»	Idem	91137	»	P 37.702	11.445.597	»
Idem	91100			221.865	»	Idem	91138	BK 5	P 37.714		B 4.997
Idem	91101			221.874	»	Idem	91139			39.448	B 1.945
Idem	91102			222.383	»	Idem	91140			39.449	»
Idem	91103	X 81		222.423	31.555	Idem	91141			39.450	»
Idem	91104			222.788	43.145	Idem	91142	DK 5	51.240	51.240	40.266
Idem	91105			222.842	B 4.568	Idem	91143			51.802	38.810
Idem	91106			231.019	»	Idem	91144	201 DL	53.736		43.664
Idem	91107			231.123	»	Idem	91145	172 BC	70.880		41.645
Idem	91108				5.949	Idem	91146	181	88.880		B 2.701
Idem	91109				7.811	Idem	91147	D 5 G 9	91.460	91.460	43.673
Idem	91110				7.811	Idem	91148	172 C	93.695		54.266
PHANOMEN						PEUGEOT					
Véhicule industriel	91111				1.161	Idem	91149	172 R	96.318		33.942
PEUGEOT						PEUGEOT					
Véhicules industriels	91112	202 U	50 A 2 T		B 4.997	Idem	91150	177 R	109.036		37.806
Idem	91113	DAH 6	81		B 2.774	Idem	91151	177 M	129.334	129.034	4.068
						Idem	91152	202	130.141		B 2.701
						Idem	91153	177 M	131.953		15.179
						Idem	91154	MK	181.049		B 3.570

VEHICULES AUTOMOBILES

АВТОТРАНСПОРТНЫЕ СРЕДСТВА

MOTOR VEHICLES

AUTOFAHRZEUGE

MARQUE	N° de classement	Type	N° du châssis	N° du moteur	N° du dossier	MARQUE	N° de classement	Type	N° du châssis	N° du moteur	N° du dossier
PEUGEOT						PEUGEOT					
Véhicules industriels	91155	183 A	220.094	220.094	3.331	Véhicules industriels	91196	202	265.089		B 378
Idem	91156	»	220.583		49.803	Idem	91197	202 U	265.094		»
Idem	91157	»	221.604	221.604	2.698	Idem	91198	»	265.098		»
Idem	91158	»	221.633	221.633	37.500	Idem	91199	»	265.099		»
Idem	91159	190 S	231.248		37.173	Idem	91200	»	265.102		»
Idem	91160		236.679		B 2.774	Idem	91201	»	265.104		»
Idem	91161	MKN	248.400		38.711	Idem	91202	»	265.110		39.360
Idem	91162	»	248.456		B 4.997	Idem	91203	»	265.116		B 378
Idem	91163	»	248.467	248.467	34.448	Idem	91204	»	265.126		»
Idem	91164	»	248.501	248.501	33.688	Idem	91205	»	265.127		»
Idem	91165	»	248.609		47.175	Idem	91206	»	265.133		»
Idem	91166	»	248.724	54.387	51.466	Idem	91207	»	265.148		»
Idem	91167	»	248.905		B 2.701	Idem	91208	»	265.158		»
Idem	91168	»	248.937	248.937	B 3.570	Idem	91209	»	265.171		»
Idem	91169	»	249.200	57.828	31.017	Idem	91210	»	265.182		38.810
Idem	91170	202 U	263.050		B 378	Idem	91211	»	265.266		B 2.774
Idem	91171	»	263.066		38.810	Idem	91212	»	265.269		38.810
Idem	91172	»	263.279		43.702	Idem	91213	»	265.410		35.750
Idem	91173	»	263.473		38.810	Idem	91214	»	265.468		53.727
Idem	91174	»	263.677	263.677	577	Idem	91215	»	265.488		34.674
Idem	91175	»	263.723		34.189	Idem	91216	»	265.521		35.926
Idem	91176	»	263.763		B 378	Idem	91217	»	265.542		B 4.997
Idem	91177	»	263.765		»	Idem	91218	»	265.547		37.698
Idem	91178	»	263.766		»	Idem	91219	»	265.596		47.295
Idem	91179	»	263.770		»	Idem	91220	»	265.659	265.659	33.132
Idem	91180	»	263.781		»	Idem	91221	»	265.671	265.671	54.982
Idem	91181	»	263.782		»	Idem	91222	»	265.750	265.750	52.765
Idem	91182	»	263.786		»	Idem	91223	»	265.918	265.918	42.433
Idem	91183	»	263.856		38.810	Idem	91224	»	265.931		40.768
Idem	91184	»	263.864	263.864	54.982	Idem	91225	»	266.006		B 4.561
Idem	91185	»	263.904		52.438		à		à		
Idem	91186	»	263.909		38.810	Idem	91238	»	266.019		»
Idem	91187	»	263.921		38.810	Idem	91239	»	266.021		»
Idem	91188	»	263.993		48.210	Idem	91240	»	266.022		»
Idem	91189	»	264.036	264.036	47.175	Idem	91241	»	266.024		»
Idem	91190	»	264.290		38.367		à		à		
Idem	91191	»	264.560		50.267	Idem	91247	»	266.030		»
Idem	91192	»	265.026	265.026	52.115	Idem	91248	»	266.034		»
Idem	91193	»	265.047		38.367	Idem	91249	»	266.036		»
Idem	91194	»	265.083		B 378	Idem	91250	»	266.037		»
Idem	91195	202	265.085		»	Idem	91251	»	266.041		»

VEHICULES AUTOMOBILES

АВТОТРАНСПОРТНЫЕ СРЕДСТВА

MOTOR VEHICLES

AUTOFahrzeuge

MARQUE	N° de classement	Type	N° du châssis	N° du moteur	N° du dossier	MARQUE	N° de classement	Type	N° du châssis	N° du moteur	N° du dossier
PEUGEOT						PEUGEOT					
Véhicules industriels	91252	DK 5	266.056	444.330M	B 4.997	Véhicules industriels	91293	SKR - 600	470.726		1.118
Idem	91253	202 U	266.065		B 4.561	Idem	91294	»	470.837		36.308
Idem	91254	»	266.102		35.283	Idem	91295	201	482.050	482.050	3.508
Idem	91255	»	266.122		30.926	Idem	91296	201 DL 400	525.030		31.062
Idem	91256	201	275.765		B 2.701	Idem	91297	»	525.206		B 378
Idem	91257	»	332.330	332.330	1.671	Idem	91298	»	525.264		»
Idem	91258	202	442.216		B 3.570	Idem	91299	»	525.279		»
Idem	91259	190 S	422.504		48.029	Idem	91300	»	525.710		»
Idem	91260	202	447.015	447.015	55.327	Idem	91301	»	525.730		»
Idem	91261	1593	450.342		5.102	Idem	91302	»	525.731		»
Idem	91262	»	451.564		B 2.774	Idem	91303	»	525.907		36.519
Idem	91263	»	454.927		38.810	Idem	91304	»	525.980		B 378
Idem	91264	»	454.930		38.810	Idem	91305	»	525.987		»
Idem	91265	201 T - 400	455.700		48.067	Idem	91306	»	526.052		»
Idem	91266	»	457.253		48.446	Idem	91307	»	526.219		»
Idem	91267	»	457.981		1.448	Idem	91308	»	526.228		»
Idem	91268	»	458.509		33.820	Idem	91309	»	526.229		»
Idem	91269	»	458.599		B 4.345	Idem	91310	»	526.257		»
Idem	91270	SK - 400	462.127		7.194	Idem	91311	»	526.259		»
Idem	91271	»	462.846	462.081	54.986	Idem	91312	»	526.263		»
Idem	91272	SKD - 600	463.223		B 378	Idem	91313	»	526.266		»
Idem	91273	»	463.327		B 3.752	Idem	91314	»	526.270		»
Idem	91274	»	463.426		B 378	Idem	91315	»	526.276		»
Idem	91275	»	463.500		36.259	Idem	91316	»	526.278		»
Idem	91276	»	463.994		36.684	Idem	91317	»	526.280		»
Idem	91277	»	464.165	464.165	B 378	Idem	91318	»	526.282		»
Idem	91278	»	464.599		»	Idem	91319	»	526.283		»
Idem	91279	»	464.624	463.102	46.649	Idem	91320	»	526.284	526.284	»
Idem	91280	»	464.952		B 378	Idem	91321	201 DL	526.626		41.819
Idem	91281	»	464.954		»	Idem	91322	»	526.710		31.637
Idem	91282	»	465.102	463.102	45.213	Idem	91323	201 DL 400	526.747		35.046
Idem	91283	SK 2 - 800	465.759	5.518	31.017	Idem	91324	»	526.953		B 378
Idem	91284	»	465.810		47.080	Idem	91325	»	526.955		»
Idem	91285	»	465.824	465.824	21.245	Idem	91326	»	526.961		»
Idem	91286	»	465.828		B 378	Idem	91327	»	526.974		»
Idem	91287	»	465.950		»	Idem	91328	»	526.994		»
Idem	91288	»	466.170	466.170	36.416	Idem	91329	»	527.001		»
Idem	91289	»	466.173		41.809	Idem	91330	»	527.002		»
Idem	91290	SK 2	466.688	466.688	B 3.752	Idem	91331	»	527.004		»
Idem	91291	SKR - 600	470.058		2.837	Idem	91332	»	527.014		»
Idem	91292	SKR	470.589		48.240	Idem	91333	»	527.015		»

VEHICULES AUTOMOBILES

АВТОТРАНСПОРТНЫЕ СРЕДСТВА

MOTOR VEHICLES

AUTOFAHRZEUGE

MARQUE	N° de classement	Type	N° du châssis	N° du moteur	N° du dossier	MARQUE	N° de classement	Type	N° du châssis	N° du moteur	N° du dossier
PEUGEOT						PEUGEOT					
Véhicules industriels	91334	201 DL-400	527.017		B 378	Véhicules industriels	91375	201 M 400	539.569	539.569	8.336
Idem	91335	»	527.028		»	Idem	91376	»	539.576		36.259
Idem	91336	210 DL	527.082		B 4.997	Idem	91377	»	539.744		48.031
Idem	91337	201 DL 400	527.171	527.171	40.344	Idem	91378	»	540.179		B 378
Idem	91338	»	527.203	527.765	B 3.752	Idem	91379	»	540.262	65.565	37.628
Idem	91339	»	527.223		35.046	Idem	91380	»	541.156		46.870
Idem	91340	201 M 400	530.167		55.136	Idem	91381	»	541.172		47.418
Idem	91341	»	530.329	530.329	52.651	Idem	91382	»	541.202	541.202	55.884
Idem	91342	»	530.330		B 3.855	Idem	91383	»	541.912	541.912	2.107
Idem	91343	»	530.339	1.522 RK 5	B 3.855	Idem	91384	»	542.168	542.168	30.645
Idem	91344	»	531.789		53.896	Idem	91385	»	542.400		31.461
Idem	91345	»	532.255		31.734	Idem	91386	»	543.305		48.230
Idem	91346	»	532.371		34.655	Idem	91387	»	543.514		49.021
Idem	91347	»	532.953	532.953	30.645	Idem	91388	»	543.707	543.707	36.625
Idem	91348	»	532.980		36.684	Idem	91389	»	543.757	543.757	B 20
Idem	91349	»	533.064		38.292	Idem	91390	»	543.858		B 378
Idem	91350	»	533.120		46.375	Idem	91391	»	543.975		36.259
Idem	91351	»	533.274		40.332	Idem	91392	»	544.017	544.017	41.098
Idem	91352	»	534.006	534.006	45.113	Idem	91393	»	544.245	544.245	54.416
Idem	91353	»	534.183		31.637	Idem	91394	»	544.636		31.844
Idem	91354	»	534.381		37.895	Idem	91395	»	544.952	544.952	47.852
Idem	91355	»	534.575		2.894	Idem	91396	»	545.017	545.017	47.140
Idem	91356	»	534.684	534.684	49.573	Idem	91397	»	545.188	545.188	52.214
Idem	91357	»	535.083		29.253	Idem	91398	»	545.227		49.775
Idem	91358	»	535.508		38.923	Idem	91399	»	545.491	545.491	49.475
Idem	91359	»	536.025		35.642	Idem	91400	»	545.614		31.637
Idem	91360	»	536.698		30.117	Idem	91401	»	545.655		50.232
Idem	91361	»	537.047	537.047	30.645	Idem	91402	»	545.688		B 378
Idem	91362	»	537.055	537.055	52.214	Idem	91403	»	545.788		37.233
Idem	91363	»	537.179		38.882	Idem	91404	»	545.811		B 378
Idem	91364	»	537.335	537.335	6.216	Idem	91405	»	545.934		»
Idem	91365	»	537.473		43.371	Idem	91406	»	545.951		38.765
Idem	91366	»	537.490	537.490	30.645	Idem	91407	»	545.954		53.047
Idem	91367	»	537.821		33.904	Idem	91408	»	546.056		B 378
Idem	91368	»	538.001		45.146	Idem	91409	»	546.145		»
Idem	91369	»	538.565	538.565	39.616	Idem	91410	»	546.157		»
Idem	91370	»	538.704		49.712	Idem	91411	»	546.229		»
Idem	91371	»	538.845	538.845	49.581	Idem	91412	»	546.252	546.252	30.645
Idem	91372	»	539.200	55.565	34.895	Idem	91413	»	546.313		B 378
Idem	91373	»	539.479		36.904	Idem	91414	»	546.325	546.325	54.750
Idem	91374	»	539.563	374.870	38.167	Idem	91415	»	546.328		B 378

VEHICULES AUTOMOBILES

АВТОТРАНСПОРТНЫЕ СРЕДСТВА

MOTOR VEHICLES

AUTOFahrzeuge

MARQUE	N° de classement	Type	N° du châssis	N° du moteur	N° du dossier	MARQUE	N° de classement	Type	N° du châssis	N° du moteur	N° du dossier
PEUGEOT						PEUGEOT					
Véhicules industriels	91416	201 M-400	546.397	546.397	30.645	Véhicules industriels	91457	MK 4-1200	637.436	637.436	49.494
Idem	91417	»	546.426		B 378	Idem	91458	MK 4	637.541		B 4.997
Idem	91418	201 M 400	546.469		48.036	Idem	91459	»	637.595		B 378
Idem	91419	»	546.582		53.047	Idem	91460	»	637.712		B 2.774
Idem	91420		552.331	131.141	1.280	Idem	91461	201 B-400	655.726	655.726	49.020
Idem	91421	301 C	555.194	52.429	42.006	Idem	91462	»	655.014	656.014	3.054
Idem	91422	402 L	617.540	617.540	B 2701	Idem	91463	»	656.357	656.357	55.427
Idem	91423	MK 4	629.585		B 2.774	Idem	91464	»	656.380	656.380	48.031
Idem	91424	»	629.586	2.995	»	Idem	91465	»	657.574		37.071
Idem	91425	»	629.587	3.141	»	Idem	91466	201 BR 400	658.270		37.547
Idem	91426	»	629.602	2.994	»	Idem	91467	201 B 400	666.766		37.119
Idem	91427	»	629.625	3.142	»	Idem	91468	201 BR 400	667.189		54.180
Idem	91428	»	629.626	3.143	»	Idem	91469	»	671.926	671.926	50.569
Idem	91429	»	629.627	3.144	»	Idem	91470	»	672.604		48.258
Idem	91430	»	629.628	9.036	»	Idem	91471	»	673.294		B 378
Idem	91431	»	629.629	3.146	B 2.774	Idem	91472	»	673.792	673.792	51.164
Idem	91432	»	629.630	3.147	»	Idem	91473	»	674.317	674.317	43.315
Idem	91433	»	629.631	3.148	»	Idem	91474	»	674.466	674.466	1.886
Idem	91434	»	629.633	3.451	»	Idem	91475	»	674.531		53.047
Idem	91435	MKHL	629.634	629.634	B 2.701	Idem	91476	»	676.939		31.637
Idem	91436	MK 5	629.673		B 2.774	Idem	91477	»	677.005		49.047
Idem	91437	»	629.690		»	Idem	91478	»	678.923		49.242
Idem	91438	MKL	629.717		»	Idem	91479	SK 3-800	728.102		41.793
Idem	91439	MK 5	629.729		»	Idem	91480	»	735.005	8.373	B 2.774
Idem	91440		629.760		»	Idem	91481	DK 3	735.007	8.372	»
Idem	91441		629.763		»	Idem	91482	MK 4-1200	735.501		38.810
Idem	91442		629.770		»	Idem	91483	MKHL	735.509		B 2.774
Idem	91443	MK	632.299	632.299	B 2.701	Idem	91484	MKDT 5	735.616		»
Idem	91444	»	632.433		47.196	Idem	91485	»	735.620		B 4.744
Idem	91445	»	632.686		42.007	Idem	91486	MK 5-1200	736.075		38.810
Idem	91446	MKD 1000	634.297		B 378	Idem	91487	»	736.078		38.810
Idem	91447	»	634.639		»	Idem	91488	BK 5	736.162		B 4.997
Idem	91448	»	634.644		»	Idem	91489	MK 5	736.375		B 3.831
Idem	91449	»	635.173		46.730	Idem	91490	»	736.562		B 4.997
Idem	91450	»	635.257		B 378	Idem	91491	»	736.573		46.730
Idem	91451	»	635.365		»	Idem	91492	401 DLT	740.293		B 2.740
Idem	91452	»	635.491		B 4.572	Idem	91493		787.609		B 2.774
Idem	91453	»	635.515		B 378	Idem	91494		801.037	801.037	B 2.701
Idem	91454	MK 4 - 1200	636.521		35.728	Idem	91495	202	855.111		B 3.831
Idem	91455	»	636.943	636.943	46.730	Idem	91496	DK	900.105		B 1.070
Idem	91456	»	637.124		B 378	Idem	91497	DK 5-1400	900.145		B 378

VEHICULES AUTOMOBILES

АВТОТРАНСПОРТНЫЕ СРЕДСТВА

MOTOR VEHICLES

AUTOFAHRZEUGE

MARQUE	N° de classement	Type	N° du châssis	N° du moteur	N° du dossier	MARQUE	N° de classement	Type	N° du châssis	N° du moteur	N° du dossier
PEUGEOT						PEUGEOT					
Véhicules industriels .	91498	DK 1400	901.051		118/Au/T	Véhicules industriels .	91538	DK 5	905.763		B 4.997
Idem	91499	DK 5-1400	901.110		B 378	Idem	91539	»	905.786		B 378
Idem	91500	DK 5	901.119		B 4.997	Idem	91540	»	905.787		38.810
Idem	91501	»	901.302	455.597	»	Idem	91541	»	905.796		B 4.997
Idem	91502	»	901.319		»	Idem	91542	»	905.799		38.810
Idem	91503	»	901.335		»	Idem	91543	»	905.813	905.813	48.008
Idem	91504	»	901.342		»	Idem	91544	»	905.876		B 3.855
Idem	91505	DK 5-1400	902.365		35.610	Idem	91545	»	905.886		38.810
Idem	91506	DK 5	302.377	684.978	47.087	Idem	91546	»	905.896		»
Idem	91507	»	902.658		51.239	Idem	91547	»	905.898		46.987
Idem	91508	»	902.712		48.038	Idem	91548	»	905.900		38.810
Idem	91509	»	902.765		B 4.997	Idem	91549	»	905.901		»
Idem	91510	»	902.902		38.810	Idem	91550	»	905.902		»
Idem	91511	»	902.970	23.635	B 4.997	Idem	91551	»	905.908		»
Idem	91512	»	902.972		37.119	Idem	91552	»	905.913		»
Idem	91513	»	903.566		B 4.997	Idem	91553	»	905.914		»
Idem	91514	»	903.691		»	Idem	91554	»	905.915		»
Idem	91515	»	903.694		47.737	Idem	91555	»	905.918		»
Idem	91516	»	903.901		B 4.997	Idem	91556	»	905.923		»
Idem	91517	»	903.925	27.987	»	Idem	91557	»	905.933		»
Idem	91518	»	904.116	904.116	B 378	Idem	91558	»	905.935		»
Idem	91519	»	904.228		B 4.997	Idem	91559	»	905.937		»
Idem	91520	»	904.229		»	Idem	91560	»	905.938		»
Idem	91521	»	904.239		»	Idem	91561	»	905.951		»
Idem	91522	»	904.242		»	Idem	91562	»	905.963		»
Idem	91523	»	904.338		»	Idem	91563	»	905.964		»
Idem	91524	»	904.382		»	Idem	91564	»	905.967		»
Idem	91525	»	904.506	25.996	»	Idem	91565	»	905.968		»
Idem	91526	»	904.627	K 15.403	»	Idem	91566	»	905.970		»
Idem	91527	»	904.793		»	Idem	91567	»	905.973		»
Idem	91528	»	904.972		48.038	Idem	91568	402	905.983		»
Idem	91529	»	904.988		B 4.997	Idem	91569	DK 5	905.985		B 2.655
Idem	91530	»	904.994		48.038	Idem	91570	»	905.996		B 4.561
Idem	91531	»	905.058	87.445.597	B 4.997	Idem	91571	»	905.997		B 2.655
Idem	91532	»	905.254		»	Idem	91572	»	905.998		»
Idem	91533	»	905.483	79.445.597	B 4.997	Idem	91573	»	906.001		»
Idem	91534	»	905.583	509.583	B 3.570	Idem	91574	»	906.002		»
Idem	91535	»	905.603	17.445.597	B 4.997	Idem	91575	»	906.006		»
Idem	91536	»	905.607		»	Idem	91576	»	906.010		»
Idem	91537	»	905.755		B 378	Idem	91577	»	906.014		»

VEHICULES AUTOMOBILES

АВТОТРАНСПОРТНЫЕ СРЕДСТВА

MOTOR VEHICLES

AUTOFahrzeuge

MARQUE	N° de classement	Type	N° du châssis	N° du moteur	N° du dossier	MARQUE	N° de classement	Type	N° du châssis	N° du moteur	N° du dossier
PEUGEOT						PEUGEOT					
Véhicules industriels	91578	DK 5	906.015		38.810	Véhicules industriels	91619	DK 5	907.638	907.638	40.701
Idem	91579	»	906.016		B 2.655	Idem	91620	»	907.655	907.655	54.532
Idem	91580	»	906.017		38.810	Idem	91621	»	907.725	907.725	49.590
Idem	91581	»	906.018		B 2.655	Idem	91622	»	907.991	907.991	34.272
Idem	91582	»	906.019		»	Idem	91623	»	908.035	908.035	35.900
Idem	91583	»	906.020		»	Idem	91624	»	908.070	445.597	B 2.744
Idem	91584	»	906.026		»	Idem	91625	»	908.153	908.153	37.176
Idem	91585	»	906.027		»	Idem	91626	»	908.271	908.271	41.245
Idem	91586	»	906.028		»	Idem	91627	»	908.329	908.327	B 4.997
Idem	91587	»	906.029		38.810	Idem	91628	»	908.348		55.539
Idem	91588	»	906.030		B 2.655	Idem	91629	»	908.454		B 1.938
Idem	91589	»	906.035		»	Idem	91630	»	908.455		»
Idem	91590	»	906.055		B 4.561	Idem	91631	»	908.456		B 2.655
Idem	91591	»	906.057		»	Idem	91632	»	908.457		B 1.938
Idem	91592	»	906.060		»	Idem	91633	»	908.458		»
Idem	91593	»	906.069		»	Idem	91634	»	908.459	768.913	54.994
Idem	91594	»	906.073		38.810	Idem	91635	»	908.460		B 1.938
Idem	91595	»	906.290		B 4.561	Idem	91636	»	908.461		»
Idem	91596	»	906.336	906.336	38.810	Idem	91637	»	908.462		B 2.655
Idem	91597	»	906.346		»	Idem	91638	»	908.463		B 1.938
Idem	91598	»	906.350		»	Idem	91639	»	908.464		»
Idem	91599	»	906.355		»	Idem	91640	»	908.465		38.810
Idem	91600	»	906.356		»	Idem	91641	»	908.466		B 1.938
Idem	91601	»	906.360		»		à		à		»
Idem	91602	»	907.001		48.305		91649	»	908.474		»
Idem	91603	»	907.032		38.810	Idem	91650	»	908.475		B 4.561
Idem	91604	»	907.054		B 4.572	Idem	91651	»	908.476		B 1.938
Idem	91605	»	907.074		48.210		à		à		»
Idem	91606	»	907.112		40.266		91677	»	908.502		»
Idem	91607	»	907.179		33.585	Idem	91678	»	908.503	908.503	B 2.742
Idem	91608	»	907.276	907.276	51.480	Idem	91679	»	908.504		B 1.938
Idem	91609	»	907.403	907.403	36.330		à		à		»
Idem	91610	»	907.405	907.405	43.634		91709	»	908.534		»
Idem	91611	»	907.406	907.406	54.992	Idem	91710	»	908.535		47.707
Idem	91612	»	907.505		B 4.572	Idem	91711	»	908.536		B 1.938
Idem	91613	»	907.518	907.518	35.863		à		à		»
Idem	91614	»	907.579	907.579	56.140		91732	»	908.557		»
Idem	91615	»	907.582		B 2.774	Idem	91733	»	908.558		B 2.655
Idem	91616	»	907.587	907.587	51.374	Idem	91734	»	908.559		B 1.938
Idem	91617	»	907.615	907.615	48.166	Idem	91735	»	908.560		38.810
Idem	91618	»	907.637	907.637	38.167	Idem	91736	»	908.561		B 1.938

VEHICULES AUTOMOBILES

АВТОТРАНСПОРТНЫЕ СРЕДСТВА

MOTOR VEHICLES

AUTOFahrzeuge

MARQUE	N° de classement	Type	N° du châssis	N° du moteur	N° du dossier	MARQUE	N° de classement	Type	N° du châssis	N° du moteur	N° du dossier
PEUGEOT						PEUGEOT					
Véhicules industriels	91737	DK 5	908.562		B 1.938	Véhicules industriels	91937	DK 5	908.762		B 4.561
	à		à			Idem	91938	»	908.763		B 1.938
	91791	»	908.616			Idem	91939	»	908.764		»
Idem	91792	»	908.617		B 4.561	Idem	91940	»	908.765		B 4.561
Idem	91793	»	908.618			Idem	91941	»	908.766		B 1.938
	à		à			Idem	91942	»	908.767		»
	91818	»	908.643		B 1.938	Idem	91943	»	908.768		»
Idem	91819	»	908.644		B 4.561	Idem	91944	»	908.769		B 4.561
Idem	91820	»	908.645			Idem	91945	»	908.770		B 1.938
	à		à			Idem	91946	»	908.771		»
	91836	»	908.661		B 1.938	Idem	91947	»	908.772		B 4.561
Idem	91837	»	908.662		B 4.561	Idem	91948	»	908.773		B 1.938
Idem	91838	»	908.663		B 1.938	Idem	91949	»	908.774		»
Idem	91839	»	908.664		»	Idem	91950	»	908.775		»
Idem	91840	»	908.665		»	Idem	91951	»	908.776		B 4.561
Idem	91841	»	908.666		B 4.561	Idem	91952	»	908.777		»
Idem	91842	»	908.667			Idem	91953	»	908.778		B 1.938
	à		à			Idem	91954	»	908.779		»
	91847	»	908.672		B 1.938	Idem	91955	»	908.780		34.999
Idem	91848	»	908.673		B 4.561	Idem	91956	»	908.781		B 1.938
Idem	91849	»	908.674				à		à		»
	à		à				91964	»	908.789		»
	91860	»	908.685		B 1.938	Idem	91965	»	908.790		B 4.561
Idem	91861	»	908.686		B 4.561	Idem	91966	»	908.791		B 1.938
Idem	91862	»	908.687			Idem	91967	»	908.792		B 4.561
	à		à			Idem	91968	»	908.793		B 1.938
	91869	»	908.694		B 1.938		à		à		»
Idem	91870	»	908.695		B 4.561		91984	»	908.809		»
Idem	91871	»	908.696			Idem	91985	»	908.810		B 4.561
	à		à			Idem	91986	»	908.811		B 1.938
	91898	»	908.723		B 1.938		à		à		»
Idem	91899	»	908.724		B 4.561		91990	»	908.815		»
Idem	91900	»	908.725			Idem	91991	»	908.816		B 4.561
	à		à			Idem	91992	»	908.817		B 1.938
	91919	»	908.744		B 1.938	Idem	91993	»	908.818		»
Idem	91920	»	908.745		B 4.561	Idem	91994	»	908.819		»
Idem	91921	»	908.746			Idem	91995	»	908.820		B 4.561
	à		à			Idem	91996	»	908.821		B 1.938
	91933	»	908.758		B 1.938		à		à		»
Idem	91934	»	908.759		B 4.561		91004	»	908.829		»
Idem	91935	»	908.760		B 1.938	Idem	92005	»	908.830		B 4.561
Idem	91936	»	908.761		»						

VEHICULES AUTOMOBILES

АВТОТРАНСПОРТНЫЕ СРЕДСТВА

MOTOR VEHICLES

AUTOFAHRZEUGE

MARQUE	N° de classement	Type	N° du châssis	N° du moteur	N° du dossier	MARQUE	N° de classement	Type	N° du châssis	N° du moteur	N° du dossier
PEUGEOT						PEUGEOT					
Véhicules industriels	92006	DK 5	908.831		B 1.938	Véhicules industriels	92052	DK 5	908.877		B 1.938
Idem	92007	»	908.832		»	Idem	92053	»	908.878		B 4.561
Idem	92008	»	908.833		»		à		à		»
Idem	92009	»	908.834		B 4.561		91057	»	908.882		»
Idem	92010	»	908.835		»	Idem	92058	»	908.883		B 1.938
Idem	92011	»	908.836		»	Idem	92059	»	908.884		»
Idem	92012	»	908.837		B 1.938	Idem	92060	»	908.885		»
Idem	92013	»	908.838		B 4.561	Idem	92061	»	908.886		B 4.561
Idem	92014	»	908.839		B 1.938	Idem	92062	»	908.887		»
Idem	92015	»	908.840		»	Idem	92063	»	908.888		B 1.938
Idem	92016	»	908.841		»	Idem	92064	»	908.889		»
Idem	92017	»	908.842		B 4.561	Idem	92065	»	908.890		B 4.561
Idem	92018	»	908.843		B 1.938		à		à		»
Idem	92019	»	908.844		B 4.561		91070	»	908.895		»
Idem	92020	»	908.845		B 1.938	Idem	92071	»	908.896		B 1.938
Idem	92021	»	908.846		B 4.561		à		à		»
Idem	92022	»	908.847		»		91074	»	908.899		»
Idem	92023	»	908.848		B 1.938	Idem	92075	»	908.900		B 4.561
Idem	92024	»	908.849		»	Idem	92076	»	908.901		»
Idem	92025	»	908.850		B 4.561	Idem	92077	»	908.902		B 1.938
Idem	92026	»	908.851		B 1.938		à		à		»
Idem	92027	»	908.852		B 4.561		92096	»	908.921		»
Idem	92028	»	908.853		»	Idem	92097	»	908.922		B 4.561
Idem	92029	»	908.854		B 1.938	Idem	92098	»	908.923		B 1.938
Idem	92030	»	908.855		B 4.561		à		à		»
Idem	92031	»	908.856		B 1.938		92102	»	908.927		»
Idem	92032	»	908.857		B 4.561	Idem	92103	»	908.928		B 4.561
Idem	92033	»	908.858		»	Idem	92104	»	908.929		B 1.938
Idem	92034	»	908.859		B 1.938	Idem	92105	»	908.930		»
Idem	92035	»	908.860		B 4.561	Idem	92106	»	908.931		»
	à		à		»	Idem	92107	»	908.932		B 4.561
	91040	»	908.865		»	Idem	92108	»	908.933		B 1.938
Idem	92041	»	908.866		B 1.938	Idem	92109	»	908.934		B 4.561
Idem	92042	»	908.867		»		à		à		»
Idem	92043	»	908.868		B 4.561		92112	»	908.937		»
Idem	92044	»	908.869		B 1.938	Idem	92113	»	908.938		B 1.938
Idem	92045	»	908.870		B 4.561	Idem	92114	»	908.939		B 4.561
Idem	92046	»	908.871		B 1.938	Idem	92115	»	908.940		B 1.938
	à		à		»		à		à		»
	91050	»	908.875		»		92125	»	908.950		»
Idem	92051	»	908.876		B 4.561	Idem	92126	»	908.951		B 4.561

VEHICULES AUTOMOBILES

АВТОТРАНСПОРТНЫЕ СРЕДСТВА

MOTOR VEHICLES

AUTOFahrzeuge

MARQUE	N° de classement	Type	N° du châssis	N° du moteur	N° du dossier	MARQUE	N° de classement	Type	N° du châssis	N° du moteur	N° du dossier
PEUGEOT						PEUGEOT					
Véhicules industriels	92127	DK 5	908.952		B 1.938	Véhicules industriels	92189	DK 5	909.014		B 1.938
Idem	92128	»	908.953		B 4.561	Idem	92190	»	909.015		B 4.561
Idem	92129	»	908.954		B 1.938	Idem	92191	»	909.016		»
Idem	92130	»	908.955		B 4.561	Idem	92192	»	909.017		B 1.938
Idem	92131	»	908.956		B 1.938		à		à		
	à		à		»		92198	»	909.023		»
	92135	»	908.960		»	Idem	92199	»	909.024		B 4.561
Idem	92136	»	908.961		B 4.561	Idem	92200	»	909.025		B 1.938
Idem	92137	»	908.962		»	Idem	92201	»	909.026		»
Idem	92138	»	908.963		B 1.938	Idem	92202	»	909.027		B 4.561
Idem	92139	»	908.964		B 4.561	Idem	92203	»	909.028		B 1.938
Idem	92140	»	908.965		B 1.938	Idem	92204	»	909.029		»
	à		à		»	Idem	92205	»	909.030		»
	92144	»	908.969		»	Idem	92206	»	909.031		B 4.561
Idem	92145	»	908.970		B 4.561	Idem	92207	»	909.032		»
Idem	92146	»	908.971		»	Idem	92208	»	909.033		»
Idem	92147	»	908.972		B 1.938	Idem	92209	»	909.034		B 1.938
	à		à		»	Idem	92210	»	909.035		B 4.561
	92150	»	908.975		»		à		à		
Idem	92151	»	908.976		B 4.561		92213	»	909.038		»
Idem	92152	»	908.977		B 1.938	Idem	92214	»	909.039		B 1.938
Idem	92153	»	908.978		»		à		à		
Idem	92154	»	908.979		B 4.561		92230	»	909.055		»
Idem	92155	»	908.980		»	Idem	92231	»	909.056		B 4.561
Idem	92156	»	908.981		B 1.938	Idem	92232	»	909.057		B 4.561
Idem	92157	»	908.982		B 4.561	Idem	92233	»	909.058		»
Idem	92158	»	908.983		B 1.938	Idem	92234	»	909.059		B 1.938
Idem	92159	»	908.984		»	Idem	92235	»	909.060		B 4.561
Idem	92160	»	908.985		»	Idem	92236	»	909.061		B 1.938
Idem	92161	»	908.986		B 4.561	Idem	92237	»	909.062		B 4.561
Idem	92162	»	908.987		B 1.938	Idem	92238	»	909.063		B 1.938
Idem	92163	»	908.988		B 4.561	Idem	92239	»	909.064		B 4.561
Idem	92164	»	908.989		B 1.938	Idem	92240	»	909.065		B 1.938
Idem	92165	»	908.990		B 1.938	Idem	92241	»	909.066		B 4.561
Idem	92166	»	908.991		B 4.561	Idem	92242	»	909.067		B 1.938
Idem	92167	»	908.992		»	Idem	92243	»	909.068		B 4.561
Idem	92168	»	908.993		B 1.938	Idem	92244	»	909.069		»
Idem	92169	»	908.994		»	Idem	92245	»	909.070		»
Idem	92170	»	908.995		B 4.561	Idem	92246	»	909.071		B 1.938
Idem	92171	»	908.996		B 1.938		à		à		
	à		à		»		92269	»	909.094		»
	92188	»	909.013		»						

VEHICULES AUTOMOBILES

АВТОТРАНСПОРТНЫЕ СРЕДСТВА

MOTOR VEHICLES

AUTOFahrZEUGE

MARQUE	N° de classement	Type	N° du châssis	N° du moteur	N° du dossier	MARQUE	N° de classement	Type	N° du châssis	N° du moteur	N° du dossier
PEUGEOT						PEUGEOT					
Véhicules industriels .	92270	DK 5	909.095		B 4.561	Véhicules industriels .	92321	DK 5	909.146		B 4.561
Idem	92271	»	909.096		B 1.938	Idem	92322	»	909.147		B 1.938
			à			Idem	92323	»	909.148		B 4.561
	92275	»	909.100		»	Idem	92324	»	909.149		»
Idem	92276	»	909.101		B 4.561	Idem	92325	»	909.150		B 1.938
Idem	92277	»	909.102		B 1.938	Idem	92326	»	909.151		»
Idem	92278	»	909.103		B 4.561	Idem	92327	»	909.152		»
Idem	92279	»	909.104		B 1.938	Idem	92328	»	909.153		B 4.561
Idem	92280	»	909.105		»	Idem	92329	»	909.154		B 1.938
Idem	92281	»	909.106		»	Idem	92330	»	909.155		»
Idem	92282	»	909.107		B 4.561	Idem	92331	»	909.156		B 4.561
Idem	92283	»	909.108		»	Idem	92332	»	909.157		»
Idem	92284	»	909.109		»	Idem	92333	»	909.158		B 1.938
Idem	92285	»	909.110		»	Idem	92334	»	909.159		»
Idem	92286	»	909.111		B 1.938	Idem	92335	»	909.160		B 4.561
			à			Idem	92336	»	909.161		»
	92290	»	909.115		»	Idem	92337	»	909.162		B 1.938
Idem	92291	»	909.116		B 4.561	Idem	92338	»	909.163		»
Idem	92292	»	909.117		»	Idem	92339	»	909.164		B 4.561
Idem	92293	»	909.118		B 1.938	Idem	92340	»	909.165		B 1.938
			à			Idem	92341	»	909.166		B 4.561
	92296	»	909.121		»	Idem	92342	»	909.167		B 1.938
Idem	92297	»	909.122		B 4.561	Idem	92343	»	909.168		B 4.561
Idem	92298	»	909.123		B 1.938	Idem	92344	»	909.169		»
Idem	92299	»	909.124		B 4.561	Idem	92345	»	909.170		»
Idem	92300	»	909.125		B 1.938	Idem	92346	»	909.171		B 1.938
			à			Idem	92347	»	909.172		»
	92303	»	909.128		»	Idem	92348	»	909.173		B 4.561
Idem	92304	»	909.129		B 4.561	Idem	92349	»	909.174		B 1.938
Idem	92305	»	909.130		B 1.938				à		
Idem	92306	»	909.131		B 4.561				à		
			à			Idem	92353	»	909.178		»
	92309	»	909.134		»	Idem	92354	»	909.179		B 4.561
Idem	92310	»	909.135		B 1.938	Idem	92355	»	909.180		»
			à			Idem	92356	»	909.181		B 1.938
	92315	»	909.140		»	Idem	92357	»	909.182		B 4.561
Idem	92316	»	909.141		B 4.561	Idem	92358	»	909.183		»
Idem	92317	»	909.142		B 1.938	Idem	92359	»	909.184		B 1.938
Idem	92318	»	909.143		B 4.561	Idem	92360	»	909.185		B 4.561
Idem	92319	»	909.144		B 1.938	Idem	92361	»	909.186		B 1.938
Idem	92320	»	909.145		B 4.561	Idem	92362	»	909.187		»
						Idem	92363	»	909.188		»

VEHICULES AUTOMOBILES

АВТОТРАНСПОРТНЫЕ СРЕДСТВА

MOTOR VEHICLES

AUTOFahrzeuge

MARQUE	N° de classement	Type	N° du châssis	N° du moteur	N° du dossier	MARQUE	N° de classement	Type	N° du châssis	N° du moteur	N° du dossier
PEUGEOT						PEUGEOT					
Véhicules industriels .	92364	DK 5	909.189		B 1.938	Véhicules industriels .	92410	DK 5	909.235		B 1.938
Idem	92365	»	909.190		B 4.561	Idem	92411	»	909.236		»
	à		à			Idem	92412	»	909.237		B 4.561
	92371	»	909.196		»	Idem	92413	»	909.238		B 1.938
Idem	92372	»	909.197		B 1.938	Idem	92414	»	909.239		B 4.561
Idem	92373	»	909.198		B 4.561	Idem	92415	»	909.240		»
	à		à			Idem	92416	»	909.241		»
	92376	»	909.201		»	Idem	92417	»	909.242		B 1.938
Idem	92377	»	909.202		B 1.938	Idem	92418	»	909.243		B 4.561
Idem	92378	»	909.203		B 4.561		à		à		
Idem	92379	»	909.204		B 1.938		92423	»	909.248		»
Idem	92380	»	909.205		B 4.561	Idem	92424	»	909.249		B 1.938
Idem	92381	»	909.206		B 1.938	Idem	92425	»	909.250		»
Idem	92382	»	909.207		B 4.561	Idem	92426	»	909.251		»
Idem	92383	»	909.208		B 1.938	Idem	92427	»	909.252		B 4.561
Idem	92384	»	909.209		»	Idem	92428	»	909.253		B 1.938
Idem	92385	»	909.210		B 4.561	Idem	92429	»	909.254		B 4.561
Idem	92386	»	909.211		B 1.938		à		à		
Idem	92387	»	909.212		B 4.561		92432	»	909.257		»
Idem	92388	»	909.213		»	Idem	92433	»	909.258		B 1.938
Idem	92389	»	909.214		»	Idem	92434	»	909.259		»
Idem	92390	»	909.215		B 1.938	Idem	92435	»	909.260		B 4.561
Idem	92391	»	909.216		»	Idem	92436	»	909.261		B 1.938
Idem	92392	»	909.217		B 4.561	Idem	92437	»	909.262		»
Idem	92393	»	909.218		B 1.938	Idem	92438	»	909.263		B 4.561
Idem	92394	»	909.219		»	Idem	92439	»	909.264		B 1.938
Idem	92395	»	909.220		»	Idem	92440	»	909.265		B 4.561
Idem	92396	»	909.221		B 4.561	Idem	92441	»	909.266		»
Idem	92397	»	909.222		»	Idem	92442	»	909.267		B 1.938
Idem	92398	»	909.223		B 1.938	Idem	92443	»	909.268		»
Idem	92399	»	909.224		B 1.938	Idem	92444	»	909.269		B 4.561
Idem	92400	»	909.225		B 4.561		à		à		»
Idem	92401	»	909.226		B 1.938		92449	»	909.274		»
Idem	92402	»	909.227		»	Idem	92450	»	909.275		B 1.938
Idem	92403	»	909.228		»	Idem	92451	»	909.276		»
Idem	92404	»	909.229		B 4.561	Idem	92452	»	909.277		B 4.561
Idem	92405	»	909.230		B 1.938	Idem	92453	»	909.278		B 1.938
Idem	92406	»	909.231		»	Idem	92454	»	909.279		»
Idem	92407	»	909.232		B 4.561	Idem	92455	»	909.280		B 4.561
Idem	92408	»	909.233		B 1.938	Idem	92456	»	909.281		B 1.938
Idem	92409	»	909.234		B 4.561	Idem	92457	»	909.282		B 4.561

VEHICULES AUTOMOBILES

АВТОТРАНСПОРТНЫЕ СРЕДСТВА

MOTOR VEHICLES

AUTOFahrzeuge

MARQUE	N° de classement	Type	N° du châssis	N° du moteur	N° du dossier	MARQUE	N° de classement	Type	N° du châssis	N° du moteur	N° du dossier
PEUGEOT						PEUGEOT					
Véhicules industriels .	92458	DK 5	909.283		B 1.938	Véhicules industriels .	92536	DK 5	909.361		B 1.938
Idem	92459	»	909.284		B 4.561	Idem	92537	»	909.362		B 4.561
Idem	92460	»	909.285		»	Idem	92538	»	909.363		B 1.938
Idem	92461	»	909.286		B 1.938	Idem	92539	»	909.364		»
Idem	92462	»	909.287		B 4.561	Idem	92540	»	909.365		B 4.561
Idem	92463	»	909.288		B 1.938	à	à				
Idem	92464	»	909.289		»	92544	»	909.369			»
Idem	92465	»	909.290		B 4.561	Idem	92545	»	909.370		B 1.938
Idem	92466	»	909.291		B 1.938	Idem	92546	»	909.371		»
Idem	92467	»	909.292		»	Idem	92547	»	909.372	909.372	B 4.561
Idem	92468	»	909.293		B 4.561	Idem	92548	»	909.373		B 1.938
	à		à			Idem	92549	»	909.374		»
	92481	»	909.306		»	Idem	92550	»	909.375	909.375	B 4.561
Idem	92482	»	909.307		B 1.938	Idem	92551	»	909.376		B 1.938
Idem	92483	»	909.308		»	Idem	92552	»	909.377		»
Idem	92484	»	909.309		B 4.561	Idem	92553	»	909.378	909.378	B 4.561
	à		à		»	Idem	92554	»	909.379		B 1.938
	92504	»	909.329		»	Idem	92555	»	909.380	909.380	B 4.561
Idem	92505	»	909.330		B 1.938	Idem	92556	»	909.381		B 1.938
Idem	92506	»	909.331		B 4.561	Idem	92557	»	909.382	909.382	B 4.561
Idem	92507	»	909.332		»	à	à				
Idem	92508	»	909.333		B 1.938	92562	»	909.387	909.387		
Idem	92509	»	909.334		B 4.561	Idem	92563	»	909.388		B 1.938
Idem	92510	»	909.335		B 1.938	Idem	92564	»	909.389	909.389	B 4.561
Idem	92511	»	909.336		»	Idem	92565	»	909.390		B 1.938
Idem	92512	»	909.337		»	à	à				
Idem	92513	»	909.338		B 4.561	92571	»	909.396			
Idem	92514	»	909.339		B 1.938	Idem	92572	»	909.397	909.397	B 4.561
	à		à		»	Idem	92573	»	909.398	909.398	»
	92521	»	909.346		»	Idem	92574	»	909.399		B 1.938
Idem	92522	»	909.347		B 4.561	Idem	92575	»	909.400	909.400	B 4.561
Idem	92523	»	909.348		B 1.938	à	à				
	à		à		»	92580	»	909.405	909.405		
	92527	»	909.352		»	Idem	92581	»	909.406		B 1.938
Idem	92528	»	909.353		B 4.561	Idem	92582	»	909.407	909.407	B 4.561
Idem	92529	»	909.354		B 1.938	Idem	92583	»	909.408	909.408	»
	à		à		»	Idem	92584	»	909.409		B 1.938
	92532	»	909.357		»	Idem	92585	»	909.410		»
Idem	92533	»	909.358		B 4.561	Idem	92586	»	909.411	909.411	B 4.561
Idem	92534	»	909.359		»	Idem	92587	»	909.412	909.412	»
Idem	92535	»	909.360		B 1.938	Idem	92588	»	909.413		B 1.938

VEHICULES AUTOMOBILES

АВТОТРАНСПОРТНЫЕ СРЕДСТВА

MOTOR VEHICLES

AUTOFahrzeuge

MARQUE	N° de classement	Type	N° du châssis	N° du moteur	N° du dossier	MARQUE	N° de classement	Type	N° du châssis	N° du moteur	N° du dossier
PEUGEOT						PEUGEOT					
Véhicules industriels .	92589	DK 5	909.414	909.414	B 4.561	Véhicules industriels .	92724	DK 5	909.549	909.549	B 4.561
	à		à	à			à		à	à	
	92595	»	909.420	909.420			92738	»	909.563	909.563	
<i>Idem</i>	92596	»	909.421		B 1.938	<i>Idem</i>	92739	»	909.564	909.564	B 1.938
<i>Idem</i>	92597	»	909.422	909.422	B 4.561	<i>Idem</i>	92740	»	909.565	909.565	B 4.561
	à		à	à			à		à	à	
	92626	»	909.451	909.451			92757	»	909.582	909.582	
<i>Idem</i>	92626	»	909.452		B 1.938	<i>Idem</i>	92758	»	909.583	909.583	B 1.938
<i>Idem</i>	92627	»	909.453	909.453	B 4.561	<i>Idem</i>	92759	»	909.584	909.584	B 4.561
<i>Idem</i>	92628	»	909.454	909.454	»		à		à	à	
<i>Idem</i>	92629	»	909.455		B 1.938		92773	»	909.598	909.598	
<i>Idem</i>	92630	»	909.456	909.456	B 4.561	<i>Idem</i>	92774	»	909.599	909.599	B 1.938
<i>Idem</i>	92631	»	909.457		B 1.938	<i>Idem</i>	92775	»	909.600	909.600	B 4.561
<i>Idem</i>	92632	»	909.458		»		à		à	à	
<i>Idem</i>	92633	»	909.459	909.459	B 4.561		92809	»	909.634	909.634	
<i>Idem</i>	92634	»	909.460		B 1.938	<i>Idem</i>	92810	»	909.635	909.635	B 1.938
<i>Idem</i>	92636	»	909.461	909.461	B 4.561	<i>Idem</i>	92811	»	909.636	909.636	B 4.561
	à .		à	à			92835		à	à	
	92657	»	909.482	909.482			à	»	909.660	909.660	
<i>Idem</i>	92658	»	909.483		B 1.938	<i>Idem</i>	92836	»	909.661	909.661	B 1.938
<i>Idem</i>	92659	»	909.484	909.484	B 4.561	<i>Idem</i>	92837	»	909.662	909.662	B 4.561
	à		à	à			à		à	à	
	92664	»	909.489	909.489			92851	»	909.676	909.676	
<i>Idem</i>	92665	»	909.490		B 1.938	<i>Idem</i>	92852	»	909.677	909.677	B 1.938
<i>Idem</i>	92666	»	909.491	909.491	B 4.561	<i>Idem</i>	92853	»	909.678	909.678	B 4.561
	à		à	à		<i>Idem</i>	92854	»	909.679	909.679	»
	92672	»	909.497	909.497		<i>Idem</i>	92855	»	909.680	909.680	B 1.938
<i>Idem</i>	92673	»	909.498	909.498	B 1.938	<i>Idem</i>	92856	»	909.681	909.681	B 4.561
<i>Idem</i>	92674	»	909.499	909.499	B 4.561		à		à	à	
	à		à	à			93109	»	909.934	909.934	
	92684	»	909.509	909.509		<i>Idem</i>	93110	»	909.935	909.935	B 1.938
<i>Idem</i>	92685	»	909.510	909.510	B 1.938	<i>Idem</i>	93111	»	909.936	909.936	B 4.561
<i>Idem</i>	92686	»	909.511	909.511	B 4.561		à		à	à	
	à		à	à			93172	»	909.997	909.977	
	92692	»	909.517	909.517		<i>Idem</i>	93173	»	909.998	909.998	B 1.938
<i>Idem</i>	92693	»	909.518	909.518	B 1.938	<i>Idem</i>	93174	»	909.999	909.999	B 4.561
<i>Idem</i>	92694	»	909.519	909.519	B 4.561	<i>Idem</i>	93175	»	910.000	910.000	»
	à		à	à		<i>Idem</i>	93176	»	910.001	910.001	B 1.938
	92721	»	909.546	909.546			à		à	à	
<i>Idem</i>	92722	»	909.547	909.547	B 1.938		93185	»	910.010	910.010	
<i>Idem</i>	92723	»	909.548	909.548	B 4.561	<i>Idem</i>	93186	»	910.011	910.011	B 4.561

VEHICULES AUTOMOBILES

АВТОТРАНСПОРТНЫЕ СРЕДСТВА

MOTOR VEHICLES

AUFBAHNEZEUGE

MARQUE	N° de classement	Type	N° du châssis	N° du moteur	N° du dossier	MARQUE	N° de classement	Type	N° du châssis	N° du moteur	N° du dossier
PEUGEOT						PEUGEOT					
Véhicules industriels	93187	DK 5	910.012	910.012	B 4.561	Véhicules industriels	93522	DK 5	910.347		B 4.561
	à		à	à		Idem	93523	»	910.348		B 1.938
Idem	93233	»	910.058	910.058	»	Idem	93524	»	910.349		»
Idem	93234	»	910.059	910.059	B 1.938	Idem	93525	»	910.350		B 4.561
Idem	93235	»	910.060	910.060	B 4.561	Idem	93526	»	910.351		»
	à		à	à		Idem	93527	»	910.352		B 1.938
Idem	93287	»	910.112	910.112		Idem	93528	»	910.353		B 4.561
Idem	93288	»	910.113		B 1.938	Idem	93529	»	910.354		B 1.938
Idem	93289	»	910.114		»		à		à		
Idem	93290	»	910.115	910.115	B 4.561	Idem	93532	»	910.357		
	à		à	à		Idem	93533	»	910.358		B 4.561
Idem	93329	»	910.154	910.154		Idem	93534	»	910.359		B 1.938
Idem	93330	»	910.155		B 1.938	Idem	93535	»	910.360	910.360	B 4.561
Idem	93331	»	910.156	910.156	B 4.561		à		à		
Idem	93332	»	910.157	910.157	»	Idem	93577	»	910.402	910.402	
Idem	93333	»	910.158	910.158	»	Idem	93578	»	910.403		B 1.938
Idem	93334	»	910.159		B 1.938	Idem	93579	»	910.404	910.404	B 4.561
Idem	93335	»	910.160	910.160	B 4.561		à		à		
	à		à	à		Idem	93927	»	910.752	910.752	B 4.561
Idem	93350	»	910.175	910.175		Idem	93928	»	910.753		B 1.938
Idem	93351	»	910.176	910.176	B 1.938	Idem	93929	»	910.754	910.754	B 4.561
Idem	93352	»	910.177	910.177	B 4.561		à		à		
	à		à	à		Idem	93943	»	910.768	910.768	
Idem	93359	»	910.184	910.184		Idem	93944	»	910.769		B 1.938
Idem	93360	»	910.185		B 1.938	Idem	93945	»	910.770	910.770	B 4.561
Idem	93361	»	910.186		B 4.561		à		à		
	à		à			Idem	94050	»	910.875	910.875	
Idem	93378	»	910.203			Idem	93051	»	910.876		B 1.938
Idem	93379	»	910.204		B 1.938	Idem	93052	»	910.877	910.877	B 4.561
Idem	93380	»	910.205		B 4.561		à		à		
	à		à			Idem	94069	»	910.894	910.894	
Idem	93485	»	910.310			Idem	93070	»	910.895		B 1.938
Idem	93486	»	910.311		B 1.938	Idem	93071	»	910.896	910.896	B 4.561
Idem	93487	»	910.312		B 4.561		à		à		
	à		à			Idem	94090	»	910.915	910.915	
Idem	93491	»	910.316			Idem	93091	»	910.916	910.916	B 1.938
Idem	93492	»	910.317		B 1.938	Idem	93092	»	910.917	910.917	B 4.561
Idem	93493	»	910.318		B 4.561	Idem	93093	»	910.918	910.918	B 1.938
	à		à				à		à		
Idem	93519	»	910.344			Idem	94161	»	910.986	910.986	
Idem	93520	»	910.345		B 1.938	Idem	93162	»	910.987	910.987	B 4.561
Idem	93521	»	910.346			Idem	93163	»	910.988	910.988	B 1.938

VEHICULES AUTOMOBILES

АВТОТРАНСПОРТНЫЕ СРЕДСТВА

MOTOR VEHICLES

AUTOFahrzeuge

MARQUE	N° de classement	Type	N° du châssis	N° du moteur	N° du dossier	MARQUE	N° de classement	Type	N° du châssis	N° du moteur	N° du dossier
PEUGEOT						PEUGEOT					
Véhicules industriels	93164	DK 5	910.989	910.989	B 4.561	Véhicules industriels	94333	DK 5	911.158		B 2.774
	à		à	à		Idem	94334	»	911.159	911.159	B 4.561
	94194	»	911.019	911.019			à		à	à	
Idem	93195	»	911.020		B 1.938		94377	»	911.202	911.202	
Idem	93196	»	911.021	911.021	B 4.561	Idem	94378	»	911.203		B 1.938
Idem	93197	»	911.022	911.022	»	Idem	94379	»	911.204	911.204	B 4.561
Idem	93198	»	911.023		B 1.938		à		à	à	
Idem	93199	»	911.024	911.024	B 4.561	Idem	94396	»	911.221	911.221	
Idem	93200	»	911.025	911.025	B 1.938	Idem	94397	»	911.222	911.222	B 1.938
	à		à	à		Idem	94398	»	911.223	911.223	B 4.561
	94211	»	911.036	911.036			à		à	à	
Idem	94212	»	911.037	911.037	B 4.561		94421	»	911.246	911.246	
Idem	94213	»	911.038		B 1.938	Idem	94422	»	911.247	911.247	B 3.855
Idem	94214	»	911.039		»	Idem	94423	»	911.248	911.248	B 4.561
Idem	94215	»	911.040	911.040	B 4.561		à		à	à	
	à		à	à			94445	»	911.270	911.270	
	94224	»	911.049	911.049		Idem	94446	»	911.271	911.271	3.418
Idem	94225	»	911.050		B 1.938	Idem	94447	»	911.272	911.272	B 4.561
Idem	94226	»	911.051		»		à		à	à	
Idem	94227	»	911.052	911.052	B 4.561		94463	»	911.288	911.288	
Idem	94228	»	911.053		B 1.938	Idem	94464	»	911.289		B 1.938
Idem	94229	»	911.054		»	Idem	94465	»	911.290	911.290	B 4.561
Idem	94230	»	911.055	911.055	B 4.561		à		à	à	
	à		à	à			94469	»	911.294	911.294	
	94240	»	911.065	911.065		Idem	94470	»	911.295	911.295	18.171
Idem	94241	»	911.066		B 1.938	Idem	94471	502	911.296	911.296	5.836
Idem	94242	»	911.067	911.067	B 4.561	Idem	94472	DK 5	911.297	911.297	B 4.561
	à		à	à			à		à	à	
	94250	»	911.075	911.075			94516	»	911.341	911.341	
Idem	94251	»	911.076		B 1.938	Idem	94517	»	911.342		B 1.938
Idem	94252	»	911.077	911.077	B 4.561	Idem	94518	»	911.343	911.343	B 4.561
	à		à	à			à		à	à	
	94264	»	911.089	911.089			94523	»	911.348	911.348	
Idem	94265	»	911.090		B 1.938	Idem	94524	»	911.349		B 1.938
Idem	94266	»	911.091	911.091	B 4.561	Idem	94525	»	911.350	911.350	B 4.561
	à		à	à			à		à	à	
	94282	»	911.107	911.107			94573	»	911.398	911.398	
Idem	94283	»	911.108	911.108	B 1.938	Idem	94574	»	911.399		B 1.938
Idem	94284	»	911.109	911.109	B 4.561	Idem	94575	»	911.400	911.400	B 4.561
	à		à	à			à		à	à	
	94332	»	911.157	911.157			94917	»	911.742	911.742	

VEHICULES AUTOMOBILES

АВТОТРАНСПОРТНЫЕ СРЕДСТВА

MOTOR VEHICLES

AUTOFahrzeuge

MARQUE	N° de classement	Type	N° du châssis	N° du moteur	N° du dossier	MARQUE	N° de classement	Type	N° du châssis	N° du moteur	N° du dossier
PEUGEOT						PEUGEOT					
Véhicules industriels .	94918	DK 5	911.743	911.743	B 1.938	Véhicules industriels .	95224	DK 5	912.049		38.810
<i>Idem</i>	94919	»	911.744	911.744	B 4.561	<i>Idem</i>	95225	»	912.050		»
	à		à			<i>Idem</i>	95226	»	912.051		B 1.938
<i>Idem</i>	95175	»	912.000	912.000		<i>Idem</i>	95227	»	912.052		38.810
<i>Idem</i>	95176	»	912.001	912.001	B 1.938	<i>Idem</i>	95228	»	912.053		»
<i>Idem</i>	95177	»	912.002	912.002	»	<i>Idem</i>	95229	»	912.054		B 1.938
<i>Idem</i>	95178	»	912.003	912.003	38.810	<i>Idem</i>	95230	»	912.055		»
<i>Idem</i>	95179	»	912.004	912.004	»		à		à		
<i>Idem</i>	95180	»	912.005		B 1.938		95236	»	912.061		B 4.561
<i>Idem</i>	95181	»	912.006		»	<i>Idem</i>	95237	»	912.062		B 1.938
<i>Idem</i>	95182	»	912.007		38.810	<i>Idem</i>	95238	»	912.063		»
<i>Idem</i>	95183	»	912.008		»		à		à		
<i>Idem</i>	95184	»	912.009				95253	»	912.078		B 4.561
	à		à			<i>Idem</i>	95254	»	912.079		B 1.938
<i>Idem</i>	95188	»	912.013		B 1.938	<i>Idem</i>	95255	»	912.080		B 4.561
<i>Idem</i>	95189	»	912.014		38.810	<i>Idem</i>	95256	»	912.081		»
<i>Idem</i>	95190	»	912.015		»	<i>Idem</i>	95257	»	912.082		»
<i>Idem</i>	95191	»	912.016		B 1.938	<i>Idem</i>	95258	»	912.083		B 1.938
<i>Idem</i>	95192	»	912.017		38.810	<i>Idem</i>	95259	»	912.084		»
<i>Idem</i>	95193	»	912.018		»	<i>Idem</i>	95260	»	912.085		»
<i>Idem</i>	95194	»	912.019		B 1.938		à		à		
<i>Idem</i>	95195	»	912.020		38.810		95265	»	912.090		B 4.561
<i>Idem</i>	95196	»	912.021			<i>Idem</i>	95266	»	912.091		B 1.938
	à		à			<i>Idem</i>	95267	»	912.092		»
<i>Idem</i>	95200	»	912.025		B 1.938		à		à		
<i>Idem</i>	95201	»	912.026		38.810		95270	»	912.095		B 4.561
<i>Idem</i>	95202	»	912.027		B 4.561	<i>Idem</i>	95271	»	912.096		B 1.938
<i>Idem</i>	95203	»	912.028		38.810	<i>Idem</i>	95272	»	912.097		»
<i>Idem</i>	95204	»	912.029		B 4.561		à		à		
<i>Idem</i>	95205	»	912.030				95279	»	912.104		B 4.561
	à		à			<i>Idem</i>	95280	»	912.105		B 1.938
<i>Idem</i>	95212	»	912.037		B 1.938	<i>Idem</i>	95281	»	912.106		B 4.561
<i>Idem</i>	95213	»	912.038		38.810	<i>Idem</i>	95282	»	912.107		»
<i>Idem</i>	95214	»	912.039		B 1.938		à		à		
<i>Idem</i>	95215	»	912.040				95324	»	912.149		B 1.938
	à		à			<i>Idem</i>	95325	»	912.150		»
<i>Idem</i>	95218	»	912.043		B 4.561		à		à		
<i>Idem</i>	95219	»	912.044		38.810		95480	»	912.305		B 4.561
<i>Idem</i>	95220	»	912.045			<i>Idem</i>	95481	»	912.306		B 1.938
	à		à								
<i>Idem</i>	95223	»	912.048		B 4.561						

VEHICULES AUTOMOBILES					АВТОТРАНСПОРТНЫЕ СРЕДСТВА					MOTOR VEHICLES					AUTOFahrzeuge									
MARQUE	N° de classement	Type	N° du châssis	N° du moteur	N° du dossier	MARQUE	N° de classement	Type	N° du châssis	N° du moteur	N° du dossier	MARQUE	N° de classement	Type	N° du châssis	N° du moteur	N° du dossier	MARQUE	N° de classement	Type	N° du châssis	N° du moteur	N° du dossier	
PEUGEOT					PEUGEOT					PEUGEOT					PEUGEOT									
Véhicules industriels .	95482	DK 5	912.307		B 4.561	Véhicules industriels .	96014	D 5 G	912.839			Véhicules industriels .	96014	D 5 G	912.839			Véhicules industriels .	96014	D 5 G	912.839			31.900
	à		à			<i>Idem</i>	96015	DK 5	912.840			<i>Idem</i>	96015	DK 5	912.840			<i>Idem</i>	96015	DK 5	912.840			
	95492	»	912.317				à		à				à		à				à					
<i>Idem</i>	95493	»	912.318		B 1.938	<i>Idem</i>	96074	»	912.899			<i>Idem</i>	96074	»	912.899			<i>Idem</i>	96074	»	912.899			B 1.938
<i>Idem</i>	95494	»	912.319		B 4.561	<i>Idem</i>	96075	D 5 G	912.900			<i>Idem</i>	96075	D 5 G	912.900			<i>Idem</i>	96075	D 5 G	912.900			38.748
	à		à			<i>Idem</i>	96076	»	912.901			<i>Idem</i>	96076	»	912.901		912.301	<i>Idem</i>	96076	»	912.901			40.528
	95534	»	912.359			<i>Idem</i>	96077	DK 5	912.902			<i>Idem</i>	96077	DK 5	912.902			<i>Idem</i>	96077	DK 5	912.902			
<i>Idem</i>	95535	»	912.360		B 1.938		à		à				à		à				à					
<i>Idem</i>	95536	»	912.361		B 4.561	<i>Idem</i>	96086	»	912.911			<i>Idem</i>	96086	»	912.911			<i>Idem</i>	96086	»	912.911			B 1.938
	à		à			<i>Idem</i>	96087	D 5 G	912.912			<i>Idem</i>	96087	D 5 G	912.912			<i>Idem</i>	96087	D 5 G	912.912			B 3.749
	95637	»	912.462			<i>Idem</i>	96088	DK 5	912.913			<i>Idem</i>	96088	DK 5	912.913			<i>Idem</i>	96088	DK 5	912.913			
<i>Idem</i>	95638	»	912.463		B 1.938		à		à				à		à				à					
<i>Idem</i>	95639	»	912.464		B 4.561	<i>Idem</i>	96154	»	912.979			<i>Idem</i>	96154	»	912.979			<i>Idem</i>	96154	»	912.979			B 1.938
	à		à			<i>Idem</i>	96155	D 5 G	912.980			<i>Idem</i>	96155	D 5 G	912.980			<i>Idem</i>	96155	D 5 G	912.980			31.623
	95675	»	912.500			<i>Idem</i>	96156	DK 5	912.981			<i>Idem</i>	96156	DK 5	912.981			<i>Idem</i>	96156	DK 5	912.981			
<i>Idem</i>	95676	»	912.501		B 1.938		à		à				à		à				à					
<i>Idem</i>	95677	»	912.502		35.058	<i>Idem</i>	96302	»	913.127			<i>Idem</i>	96302	»	913.127			<i>Idem</i>	96302	»	913.127			B 1.938
<i>Idem</i>	95678	»	912.503		B 2.774	<i>Idem</i>	96303	D 5 G	913.128			<i>Idem</i>	96303	D 5 G	913.128			<i>Idem</i>	96303	D 5 G	913.128			42.452
<i>Idem</i>	95679	»	912.504		B 1.938	<i>Idem</i>	96304	DK 5	913.129			<i>Idem</i>	96304	DK 5	913.129			<i>Idem</i>	96304	DK 5	913.129			
<i>Idem</i>	95680	»	912.505		B 2.744		à		à				à		à				à					
<i>Idem</i>	95681	»	912.506		»	<i>Idem</i>	96434	»	913.259			<i>Idem</i>	96434	»	913.259			<i>Idem</i>	96434	»	913.259			B 1.938
<i>Idem</i>	95682	»	912.507	912.507	48.487	<i>Idem</i>	96435	D 5 G	913.260			<i>Idem</i>	96435	D 5 G	913.260			<i>Idem</i>	96435	D 5 G	913.260			B 2.774
<i>Idem</i>	95683	»	912.508		B 1.938	<i>Idem</i>	96436	DK 5	913.261			<i>Idem</i>	96436	DK 5	913.261			<i>Idem</i>	96436	DK 5	913.261			
	à		à				à		à				à		à				à					
	95697	»	912.522			<i>Idem</i>	96440	»	913.265			<i>Idem</i>	96440	»	913.265			<i>Idem</i>	96440	»	913.265			B 1.938
<i>Idem</i>	95698	D 56	912.523		B 2.774	<i>Idem</i>	96441	»	913.266			<i>Idem</i>	96441	»	913.266		913.266	<i>Idem</i>	96441	»	913.266			55.337
<i>Idem</i>	95699	DK 5	912.524		B 1.938	<i>Idem</i>	96442	»	913.267			<i>Idem</i>	96442	»	913.267			<i>Idem</i>	96442	»	913.267			
	à		à				à		à				à		à				à					
	95702	»	912.527			<i>Idem</i>	96521	»	913.346			<i>Idem</i>	96521	»	913.346			<i>Idem</i>	96521	»	913.346			B 1.938
<i>Idem</i>	95703	D 5 G	912.528		35.222	<i>Idem</i>	96522	»	913.347			<i>Idem</i>	96522	»	913.347			<i>Idem</i>	96522	»	913.347			B 2.774
<i>Idem</i>	95704	DK 5	912.529		B 1.938	<i>Idem</i>	96523	»	913.348			<i>Idem</i>	96523	»	913.348			<i>Idem</i>	96523	»	913.348			
	à		à				à		à				à		à				à					
	95720	»	912.545			<i>Idem</i>	96545	»	913.370			<i>Idem</i>	96545	»	913.370			<i>Idem</i>	96545	»	913.370			B 1.938
<i>Idem</i>	95721	D 5 G	912.546		B 2.774	<i>Idem</i>	96546	»	913.371			<i>Idem</i>	96546	»	913.371			<i>Idem</i>	96546	»	913.371			36.428
<i>Idem</i>	95722	DK 5	912.547		B 1.938	<i>Idem</i>	96547	»	913.372			<i>Idem</i>	96547	»	913.372			<i>Idem</i>	96547	»	913.372			
	à		à				à		à				à		à				à					
<i>Idem</i>	957863	»	912.588				96824	»	913.649			<i>Idem</i>	96824	»	913.649			<i>Idem</i>	96824	»	913.649			B 1.938
<i>Idem</i>	95764	D 5 G	912.589		41.789	<i>Idem</i>	96825	»	913.650			<i>Idem</i>	96825	»	913.650			<i>Idem</i>	96825	»	913.650			31.126
<i>Idem</i>	95765	DK 5	912.590		B 1.938	<i>Idem</i>	96826	»	913.651			<i>Idem</i>	96826	»	913.651			<i>Idem</i>	96826	»	913.651			
	à		à				à		à				à		à				à					
	96013	»	912.838				96864	»	913.689			<i>Idem</i>	96864	»	913.689			<i>Idem</i>	96864	»	913.689			B 1.938

VEHICULES AUTOMOBILES

АВТОТРАНСПОРТНЫЕ СРЕДСТВА

MOTOR VEHICLES

AUTOFahrzeuge

MARQUE	N° de classement	Type	N° du châssis	N° du moteur	N° du dossier	MARQUE	N° de classement	Type	N° du châssis	N° du moteur	N° du dossier
PEUGEOT						PEUGEOT					
Véhicules industriels .	96865	DK 5	913.690		48.131	Véhicules industriels .	97427	DK 5	914.252		
<i>Idem</i>	96866	»	913.691			à	à				
	à		à			97449	»		914.274		B 1.938
	96919	»	913.744		B 1.938	<i>Idem</i>	97450	»	914.275		46.905
<i>Idem</i>	96920	»	913.745		42.213	<i>Idem</i>	97451	»	914.276		
<i>Idem</i>	96921	»	913.746			à	à				
	à		à			97507	»		914.332		B 1.938
	97068	»	913.893		B 1.938	<i>Idem</i>	97508	»	914.333		31.623
<i>Idem</i>	97069	»	913.894		B 2701	<i>Idem</i>	97509	»	914.334		
<i>Idem</i>	97070	»	913.895			à	à				
	à		à			97578	»		914.403		B 1.938
	97073	»	913.898		B 1.938	<i>Idem</i>	97579	»	914.404		B 20
<i>Idem</i>	97074	»	913.899		38.167	<i>Idem</i>	97580	»	914.405		
<i>Idem</i>	97075	»	913.900			à	à				
	à		à			97629	»		914.454		B 1.938
	97095	»	913.920		B 1.938	<i>Idem</i>	97630	»	914.455		35.058
<i>Idem</i>	97096	»	913.921		B 2.774	<i>Idem</i>	97631	»	914.456		
<i>Idem</i>	97097	»	913.922			à	à				
	à		à			97651	»		914.476		B 1.938
	97118	»	913.943		B 1.938	<i>Idem</i>	97652	»	914.477		49.264
<i>Idem</i>	97119	»	913.944		43.650	<i>Idem</i>	97653	»	914.478		
<i>Idem</i>	97120	»	913.945			à	à				
	à		à			97713	»		914.538		B 1.938
	97160	»	913.985		B 1.938	<i>Idem</i>	97714	»	914.539		52.723
<i>Idem</i>	97161	»	913.986	913.986	55.587	<i>Idem</i>	97715	»	914.540		
<i>Idem</i>	97162	»	913.987			à	à				
	à		à			97798	»		914.623		B 1.938
	97167	»	913.992		B 1.938	<i>Idem</i>	97799	»	926.212		B 378
<i>Idem</i>	97168	»	913.993		43.666	<i>Idem</i>	97800		935.002		
<i>Idem</i>	97169	»	913.944			à	à				
	à		à			97818	DMA		935.020		B 4.561
	97296	»	914.121		B 1.938	<i>Idem</i>	97819	»	935.021		B 2.774
<i>Idem</i>	97297	»	914.122	914.122	52.334	<i>Idem</i>	97820	»	935.022		
<i>Idem</i>	97298	»	914.123			à	à				
	à		à			97834	»		935.036		B 4.561
	97303	»	914.128		B 1.938	<i>Idem</i>	97835	»	935.038		
<i>Idem</i>	97304	»	914.129		41.823	à	à				
<i>Idem</i>	97305	»	914.130			97850	»		935.053		»
	à		à			<i>Idem</i>	97851	»	935.055		
	97425	»	914.250		B 1.938	à	à				
<i>Idem</i>	97426	»	914.251		B 2.701	97871	»		935.075		»

VEHICULES AUTOMOBILES			АВТОТРАНСПОРТНЫЕ СРЕДСТВА			MOTOR VEHICLES			АУТОФАHRZEUGE		
MARQUE	N° de classement	Type	N° du châssis	N° du moteur	N° du dossier	MARQUE	N° de classement	Type	N° du châssis	N° du moteur	N° du dossier
PEUGEOT						PEUGEOT					
Véhicules industriels	97872	DMA	935.077			Véhicules industriels	140794	K 5	980.003		
	à		à				à		à		
	97887	»	935.092		B 4.561		140798	»	980.007		B 4.561
Idem	97888	AGC 2	935.093		51.390	Idem	140799	DK 5	980.009		
Idem	97889	DMA	935.094				à		à		
	à		à				140814	»	980.024		»
	97927	»	935.132		B 4.561	Idem	140815	»	980.026		
Idem	97928	»	935.134				à		à		
	à		à				140819	»	980.030		»
	98152	»	935.358		»	Idem	140820	»	980.032		
Idem	98153	»	935.360				à		à		
	à		à				140889	»	980.101		»
	98156	»	935.363		»	Idem	140890	»	980.104		
Idem	98157	»	935.364		35.058		à		à		
Idem	98158	»	835.366				140933	»	980.147		»
	à		à			Idem	140934	»	980.149		
	98305	»	935.513		B 4.561		à		à		
Idem	98306	»	935.515				140992	»	980.207		»
	à		à			Idem	140993	»	980.210		B 4.887/17
	105836	»	943.045		»	Idem	140994	»	980.220		47.069
Idem	105837	201	943.046		45.252	Idem	140995	DMA	980.228		
Idem	105838	DMA	943.047				à		à		
	à		à				141767	»	981.000		C 1.000
Idem	109448	»	946.657		B 4.561	Idem	141768	DK 5	981.001		B 4.561
Idem	109449	»	946.658		B 2.774	Idem	141769	»	981.004		
Idem	109450	»	946.659				à		à		
	à		à				141776	»	981.011		»
	113105	»	950.314		B 4.561	Idem	141777	»	981.013		
Idem	113106	»	950.315				à		à		
	à		à				141816	»	981.052		»
	117791	»	955.000		C 1.000	Idem	141817	»	981.054		
Idem	117792	»	957.000				à		à		
	à		à				141857	»	981.094		»
	136511	»	975.719		C 1.000	Idem	141858	»	981.095		»
Idem	136512	DK 5	975.720	54.445.597	B 4.997	Idem	141859	»	981.096		»
Idem	136513	DMA	975.721			Idem	141860	»	981.097		»
	à		à			Idem	141861	»	981.099		»
	139792	»	979.000		C 1.000		à		à		
Idem	139793	DK 5	979.001				141900	»	981.138		»
	à		à			Idem	141901	»	981.140		»
	140793	»	980.001		B 4.561	Idem	141902	»	981.144		»

VEHICULES AUTOMOBILES

АВТОТРАНСПОРТНЫЕ СРЕДСТВА

MOTOR VEHICLES

AUTOFahrzeuge

MARQUE	N° de classement	Type	N° du châssis	N° du moteur	N° du dossier	MARQUE	N° de classement	Type	N° du châssis	N° du moteur	N° du dossier
PEUGEOT						PEUGEOT					
Véhicules industriels	141903	Q 5 A	981.145		B 4.561	Véhicules industriels	146777	DMAG	986.045		
Idem	141904	»	981.147		»	à	à	à			
Idem	141905	»	981.151		»	146780	»	986.048			C 1.000
Idem	141906	»	981.154	981.154	»	Idem	146781	DMA	986.049		B 4.997
Idem	141907	»	981.155	981.155	»	Idem	146782	DMAG	986.050		
Idem	141908	»	981.156	981.156	»	à	à	à			
Idem	141909	»	981.159	981.159	»	146791	»	986.059			C 1.000
Idem	141910	»	981.160	981.160	»	Idem	146792	»	986.060		B 2.774
Idem	141911	»	981.161	981.161	»	Idem	146793	»	986.061		C 1.000
Idem	141912	»	981.165	981.165	»	Idem	146794	»	986.062		B 2.774
à	à	à	à	à	à	Idem	146795	»	986.063		C 1.000
Idem	141920	»	981.173	981.173	»	Idem	146796	»	986.064		36.684
Idem	141921	»	981.175		»	Idem	146797	»	986.065		C 1.000
Idem	141922	»	981.182	981.182	»	Idem	146798	»	986.066		B 2.774
Idem	141923	»	981.187		»	Idem	146799	»	986.067	986.067	B 4.561
Idem	141924	»	981.188			à	à	à			
Idem	141925	»	981.190			Idem	146827	»	986.095	986.095	B 4.561
à	à	à	à			Idem	146828	»	986.096		
Idem	141932	»	981.197			à	à	à			
Idem	141933	»	981.200			146843	»	986.111			C 1.000
Idem	141934	»	981.201			Idem	146844	»	986.112	986.112	B 4.561
Idem	141935	»	981.202			à	à	à			
Idem	141936	»	981.204			146847	»	986.115	986.115		B 4.561
à	à	à	à			Idem	146848	»	986.116		C 1.000
Idem	141939	»	981.207			Idem	146849	»	986.117	986.117	B 4.561
Idem	141940	»	981.208			à	à	à			
à	à	à	à			Idem	146892	»	986.160	986.160	B 4.561
Idem	146732	»	986.000		C 1.000	Idem	146893	»	986.161		
Idem	146733	DMAG	986.001		»	à	à	à			
Idem	146734	»	986.002		»	147732	»	987.000			C 1.000
Idem	146735	»	986.003		»	Idem	147733	Q 5 AG	987.001		
Idem	146736	»	986.004		B 2.774	à	à	à			
Idem	146737	»	986.005			147745	»	987.013			C 1.000
à	à	à	à			Idem	147746	»	987.014	987.014	B 4.561
Idem	146744	»	986.012		C 1.000	Idem	147747	»	987.015		
Idem	146745	»	986.013		B 2.774	à	à	à			
Idem	146746	»	986.014			Idem	152578	»	991.846		C 1.000
à	à	à	à			Idem	152579	»	991.847	10.554	52.580
Idem	146774	»	986.042		C 1.000	Idem	152580	»	991.848		
Idem	146775	»	986.043		B 2.774	à	à	à			
Idem	146776	»	986.044	986.044	B 4.561	152732	»	992.000			C 1.000

VEHICULES AUTOMOBILES

АВТОТРАНСПОРТНЫЕ СРЕДСТВА

MOTOR VEHICLES

AUTOFahrzeuge

MARQUE	N° de classement	Type	N° du châssis	N° du moteur	N° du dossier	MARQUE	N° de classement	Type	N° du châssis	N° du moteur	N° du dossier
PEUGEOT						PEUGEOT					
Véhicules industriels .	152733	DMAG	992.001			Véhicules industriels .	160770	172 BC	70.446		55.896
	à		à			Idem	160771	172 R	79.064	79.064	B 3.752
	160732		1.000.000		C 1.000	Idem	160772	181	80.393	80.393	»
Idem	160733	C 4			B 378	Idem	160773	»	81.418		38.167
Idem	160734	CH 4			3.674	Idem	160774	»	83.395	83.395	299
Idem	160735	MK 4			B 3.570	Idem	160775	»	84.157	84.157	51.475
Idem	160736	»			»	Idem	160776	»	85.493	85.493	48.902
Idem	160737	»			»	Idem	160777	»	86.416		9.163
Idem	160738	SK 2			B 2.774	Idem	160778	»	86.956		1.852
Idem	160739	201			8.047	Idem	160779		87.972		B 1.945
Idem	160740	»			»	Idem	160780	172 R	92.883	92.883	288
Idem	160741	201 D			B 2.701	Idem	160781	»	93.032		1.502
Idem	160742	202			»	Idem	160782		97.505	97.505	6.738
Idem	160743	402			B 20	Idem	160783		97.973		B 1.945
Idem	160744				B 2.701	Idem	160784	»	99.002		1.091
Idem	160745				B 3.570	Idem	160785		101.067	101.067	B 3.752
Idem	160746				1.270	Idem	160786	»	101.195	101.195	B 3.752
Idem	160747				B 4.572	Idem	160787	»	103.339	103.339	1.708
Idem	160748				»	Idem	160788	»	108.776		47.148
Idem	160749				B 3.831	Idem	160789	177 M	120.037	120.037	18.173
Idem	160750				877	Idem	160790		122.258	122.258	7.418
Idem	160751				5.102	Idem	160791	»	128.759		5.829
Idem	160752				4.140	Idem	160792	»	129.050		4.241
Idem	160753				B 2.774	Idem	160793	»	129.493	6.430	48.874
PEUGEOT						PEUGEOT					
Voitures de tourisme	160754		1.934		3.803	Idem	160794	172 R	151.987		45.966
Idem	160755	515	2.718	2.718	37.215	Idem	160795		180.472		B 4.345
Idem	160756		3.321		B 1.945	Idem	160796	172 RE	180.500	180.500	48.186
Idem	160757		12.695			Idem	160797	172 R	181.153	181.153	3.536
Idem	160758		12.696		B 1.945	Idem	160798	»	185.911		5.458
Idem	160759	163	20.783		38.615	Idem	160799	172 M	191.174	191.174	4.425
Idem	160760	153 B	23.050		9.163	Idem	160800	»	192.471		6.856
Idem	160761	202	35.798	435.798	B 4.344	Idem	160801	»	199.121	199.121	2.178
Idem	160762	174	36.102	701	B 5.021	Idem	160802	177	235.355	235.355	1.050
Idem	160763	301	38.467		445	Idem	160803		236.356		49.355
Idem	160764	162 B	40.450		54.449	Idem	160804	202	236.679		38.810
Idem	160765	163 TB	41.242		1.931	Idem	160805	402	247.577		37.166
Idem	160766		46.136		4.844	Idem	160806	177 R	248.497		34.843
Idem	160767	402	60.594		B 5.021	Idem	160807	»	248.744		34.215
Idem	160768	177 B	61.599		37.500	Idem	160808	»	250.735	250.735	3.976
Idem	160769		63.053	63.053	3.188	Idem	160809	»	253.715	253.715	2.421
						Idem	160810	»	253.764		855

VEHICULES AUTOMOBILES

АВТОТРАНСПОРТНЫЕ СРЕДСТВА

MOTOR VEHICLES

AUTOFahrzeuge

MARQUE	N° de classement	Type	N° du châssis	N° du moteur	N° du dossier	MARQUE	N° de classement	Type	N° du châssis	N° du moteur	N° du dossier
PEUGEOT						PEUGEOT					
Voitures de tourisme .	160811	177 R	254.629	254.629	2.448	Voitures de tourisme .	160852	402 BL	276.168	276.168	B 2.655
Idem	160812	»	254.837		39.150	Idem	160853	»	276.191	276.191	B 4.561
Idem	160813	»	255.432	255.432	2.266	Idem	160854	»	276.210	276.210	B 4.561
Idem	160814	172 R	261.247		5.496	Idem	160855	»	276.211	276.211	B 2.655
Idem	160815	»	262.094	262.094	15.198	Idem	160856	»	276.212	276.212	B 4.561
Idem	160816	402 BL	273.654	273.654	52.632	Idem	160857	»	276.215	276.215	B 4.561
Idem	160817	»	273.787		31.793	Idem	160858	»	276.247	276.247	B 4.561
Idem	160818	»	273.832		36.625	Idem	160859	»	276.249	276.249	B 4.561
Idem	160819	»	273.926		37.931	Idem	160860	»	276.252	276.252	B 4.561
Idem	160820	»	273.951		B 3.855	Idem	160861	»	276.255	276.255	B 2.655
Idem	160821	»	274.001		35.963	Idem	160862	»	276.258	276.258	B 2.655
Idem	160822	»	274.120	274.120	43.195	Idem	160863	»	276.277	276.277	B 2.655
Idem	160823	»	274.170	274.170	41.246/19	Idem	160864	»	276.281	276.281	B 2.655
Idem	160824	»	274.344		55.641	Idem	160865	»	276.286	276.286	B 4.561
Idem	160825	402	274.429	274.429	51.226	Idem	160866	»	276.292	276.292	38.810
Idem	160826	402 BL	274.558	274.558	B 4.345	Idem	160867	»	276.293	276.293	B 2.655
Idem	160827	»	274.702		39.005	Idem	160868	»	276.300	276.300	38.810
Idem	160828	»	274.732	38.692	38.167	Idem	160869	»	276.303	276.303	B 4.561
Idem	160829	»	274.743		B 2.740 ?	Idem	160870	»	276.307	276.307	B 2.655
Idem	160830	»	274.853		B 2.701	Idem	160871	»	276.308	276.308	B 2.655
Idem	160831	»	274.983	274.983	B 2.742	Idem	160872	»	276.311	276.311	B 4.561
Idem	160832	»	275.134		38.810	Idem	160873	»	276.312	276.312	B 4.561
Idem	160833	»	275.383	275.383	37.119	Idem	160874	»	276.313	276.313	B 2.655
Idem	160834	»	275.642	275.642	B 2.742	Idem	160875	»	276.315	276.315	37.119
Idem	160835	»	275.663		51.765	Idem	160876	»	276.317	276.317	B 2.655
Idem	160836	»	275.698		B 2.655	Idem	160877	»	276.320	276.320	B 2.655
Idem	160837	»	275.767		2.655	Idem	160878	»	276.322	276.322	B 2.655
Idem	160838	»	275.891		B 378	Idem	160879	»	276.323	276.323	B 2.655
Idem	160839	»	275.906		»	Idem	160880	»	276.325	276.325	B 4.561
Idem	160840	»	275.952		B 2.655	Idem	160881	»	276.326	276.326	B 4.561
Idem	160841	»	275.959		»	Idem	160882	»	276.333	276.333	38.810
Idem	160842	»	275.978	275.978	B 4.561	Idem	160883	»	276.337	276.337	B 4.561
Idem	160843	»	275.979	275.979	B 4.561	Idem	160884	»	276.339	276.339	B 4.561
Idem	160844	»	275.980		B 2.655	Idem	160885	»	276.344		38.810
Idem	160845	»	275.993		»	Idem	160886	»	276.346	276.346	B 4.561
Idem	160846	»	276.009	276.009	B 4.561	Idem	160887	»	276.352		B 2.655
Idem	160847	»	276.025	276.025	B 4.561	Idem	160888	»	276.355	276.355	B 4.561
Idem	160848	»	276.046	276.046	B 2.655	Idem	160889	»	276.357	276.357	B 4.561
Idem	160849	»	276.047	276.047	B 2.655	Idem	160890	»	276.362	276.362	B 4.561
Idem	160850	»	276.067	276.067	B 2.655	Idem	160891	»	276.404	276.404	B 4.561
Idem	160851	»	276.116	276.116	B 2.774	Idem	160892	»	276.406	276.406	B 4.561

VEHICULES AUTOMOBILES

АВТОТРАНСПОРТНЫЕ СРЕДСТВА

MOTOR VEHICLES

AUTOFahrzeuge

MARQUE	N° de classement	Type	N° du châssis	N° du moteur	N° du dossier	MARQUE	N° de classement	Type	N° du châssis	N° du moteur	N° du dossier
PEUGEOT						PEUGEOT					
Voitures de tourisme	160893	402 BL	276.407	276.407	B 4.561	Voitures de tourisme	160934	402 BL	276.549	276.549	B 4.561
Idem	160894	»	276.412	276.412	B 4.561	Idem	160935	»	276.550	276.550	»
Idem	160895	»	276.414	276.414	38.810	Idem	160936	»	276.552	276.552	»
Idem	160896	»	276.415	276.415	38.810	Idem	160937	»	276.553	276.553	»
Idem	160897	»	276.417	276.417	B 4.561	Idem	160938	»	276.554	276.554	»
Idem	160898	»	276.420	276.420	B 4.561	Idem	160939	»	276.556	276.556	»
Idem	160899	»	276.422	276.422	B 4.561	Idem	160940	»	276.561	276.561	»
Idem	160900	»	276.425	276.425	B 4.561	Idem	160941	»	276.562	276.562	»
Idem	160901	»	276.426	276.426	B 2.655	Idem	160942	»	276.565	276.565	»
Idem	160902	»	276.431	276.431	B 4.561	Idem	160943	»	276.569		
Idem	160903	»	276.433	276.433	B 4.561		à		à		
Idem	160904	»	276.435	276.435	B 4.561		161089	»	276.715		»
Idem	160905	»	276.436	276.436	B 4.561	Idem	161090	»	276.718	276.718	»
Idem	160906	»	276.437	276.437	B 2.655	Idem	161091	»	276.720		
Idem	160907	»	276.440	276.440	B 2.655		à		à		
Idem	160908	»	276.442	276.442	B 4.561		161139	»	276.768		»
Idem	160909	»	276.443	276.443	B 4.561	Idem	161140	»	277.156	277.156	»
Idem	160910	»	276.448	276.448	B 2.655	Idem	161141	»	277.158	277.158	»
Idem	160911	»	276.449	276.449	B 4.561	Idem	161142	»	277.167	277.167	»
Idem	160012	»	276.450	276.450	B 2.655	Idem	161143	»	277.170	277.170	38.810
Idem	160913	»	276.451	276.451	B 2.655	Idem	161144	»	277.172		»
Idem	160014	»	276.459		B 2.655	Idem	161145	»	277.173		»
Idem	160915	»	276.461		B 2.655	Idem	161146	»	277.174		B 2.655
Idem	160916	»	276.462		B 4.561	Idem	161147	»	277.176		B 2.655
Idem	160917	»	276.465	276.465	B 4.561	Idem	161148	»	277.178		38.810
Idem	160918	»	276.467		B 2.655	Idem	161149	»	277.184		»
Idem	160919	»	276.468	276.468	B 4.561	Idem	161150	»	277.186		»
Idem	160920	»	276.486	276.486	B 4.561	Idem	161151	»	277.187		»
Idem	160921	»	276.492	276.492	B 4.561	Idem	161152	»	277.188		»
Idem	160922	»	276.497	276.497	B 4.561	Idem	161153	»	277.190	277.190	B 4.561
Idem	160923	»	276.519	276.519	B 4.561	Idem	161154	»	277.192		38.810
Idem	160924	»	276.521	276.521	B 4.561	Idem	161155	»	277.194		»
Idem	160925	»	276.523	276.523	B 4.561	Idem	161156	»	277.196		»
Idem	160926	»	276.525	276.525	B 4.561	Idem	161157	»	277.197		»
Idem	160927	»	276.533	276.533	B 4.561	Idem	161158	»	277.199	277.199	B 4.561
Idem	160928	»	276.535	276.535	B 4.561	Idem	161159	»	277.200	277.200	»
Idem	160929	»	276.536	276.536	»	Idem	161160	»	277.201		B 2.655
Idem	160930	»	276.542	276.542	»	Idem	161161	»	277.204		»
Idem	160931	»	276.543	276.543	»	Idem	161162	»	277.208		B 2.653
Idem	160932	»	276.546	276.546	»	Idem	161163	»	277.211		38.810
Idem	160933	»	276.548	276.548	»	Idem	161164	»	277.217	277.217	B 4.561

VEHICULES AUTOMOBILES

АВТОТРАНСПОРТНЫЕ СРЕДСТВА

MOTOR VEHICLES

AUTOFahrzeuge

MARQUE	N° de classement	Type	N° du châssis	N° du moteur	N° du dossier	MARQUE	N° de classement	Type	N° du châssis	N° du moteur	N° du dossier
PEUGEOT						PEUGEOT					
Voitures de tourisme	161165	402 BL	277.239		B 2.655	Voitures de tourisme	161206	201	322.649	322.649	464
Idem	161166	»	277.240		»	Idem	161207	»	323.618		52.427
Idem	161167	»	277.241		»	Idem	161208	»	324.396	324.396	1.789
Idem	161168	»	277.244		»	Idem	161209	»	324.581	324.581	3.502
Idem	161169	»	277.246		»	Idem	161210	»	324.617	324.617	45.782
Idem	161170	183 C	281.393		52.343	Idem	161211	»	325.938		35.174
Idem	161171	402 BL	284.292		51.366	Idem	161212	»	326.399	326.399	38.831
Idem	161172	»	285.554		8.867	Idem	161213	»	326.718		33.831
Idem	161173	»	286.190		410	Idem	161214	»	328.215	327.175	51.370
Idem	161174	183 C	288.925		3.448	Idem	161215	»	328.253	328.253	46.177
Idem	161175	»	289.129		6.241	Idem	161216	»	328.574	328.574	1.664
Idem	161176	»	289.180	289.180	10.743	Idem	161217	»	329.034		6.179
Idem	161177	»	289.572		42.501	Idem	161218	»	330.089	330.089	49.183
Idem	161178	190 S	296.497	296.497	140	Idem	161219	»	330.095	330.095	2.499
Idem	161179	190 Z	298.325		4.897	Idem	161220	»	331.585		2.649
Idem	161180	201	300.355		5.914	Idem	161221	»	332.462	332.462	812
Idem	161181	»	300.913	300.913	43.869	Idem	161222	»	332.559		B 4.888
Idem	161182	»	300.995		47.273	Idem	161223	»	332.635	332.635	40.591
Idem	161183	»	301.786	301.786	5.077	Idem	161224	»	333.175	333.175	1.377
Idem	161184	»	302.875		98	Idem	161225	»	333.729	336.729	B 4.345
Idem	161185	»	303.164	303.164	51.519	Idem	161226	»	334.348		48.029
Idem	161186	»	304.807	304.807	9.095	Idem	161227	»	334.724		40.108
Idem	161187	»	306.809	306.809	35.677	Idem	161228	»	334.882		43.694
Idem	161188	»	307.646		36.516	Idem	161229	»	334.953		86
Idem	161189	»	309.006		54.834	Idem	161230	»	335.347		39.632
Idem	161190	»	309.290	309.290	51.129	Idem	161231	»	335.852		46.064
Idem	161191	»	309.672	8.504 ZQ 3	B 20	Idem	161232	»	336.729		5.463
Idem	161192	»	310.314		B 4.997	Idem	161233	»	337.363		48.029
Idem	161193	»	310.797		37.175	Idem	161234	»	337.797		49.711
Idem	161194	»	312.128	312.128	51.218	Idem	161235	»	339.986		45.182
Idem	161195	»	312.725	312.725	8.791	Idem	161236	»	340.125		33.409
Idem	161196	»	315.503		36.684	Idem	161237	»	340.199	340.199	45.190
Idem	161197	»	315.705		50.229	Idem	161238	»	340.324		38.141
Idem	161198	»	315.732	315.732	1.827	Idem	161239	»	341.291	341.291	46
Idem	161199	»	316.022	316.022	46.935	Idem	161240	»	341.790		51.962
Idem	161200	»	317.455	317.455	48.033	Idem	161241	»	342.048		B 4.888
Idem	161201	»	318.401		B 3.752	Idem	161242	»	342.665		1.874
Idem	161202	»	318.421		689	Idem	161243	»	343.264	342.665	49.341
Idem	161203	»	318.656	318.656	44.594	Idem	161244	»	344.427	344.427	1.531
Idem	161204	»	319.533		41.196	Idem	161245	»	345.676	345.676	4.259
Idem	161205	301	322.409	32.409	48.190	Idem	161246	»	346.665	346.665	B 5.021

VEHICULES AUTOMOBILES

АВТОТРАНСПОРТНЫЕ СРЕДСТВА

MOTOR VEHICLES

AUTOFahrZEUGE

MARQUE	N° de classement	Type	N° du châssis	N° du moteur	N° du dossier	MARQUE	N° de classement	Type	N° du châssis	N° du moteur	N° du dossier
PEUGEOT						PEUGEOT					
Voitures de tourisme .	161247	201	347.654		52.208	Voitures de tourisme .	161288	301 D	371.989		1.395
Idem	161248	»	347.967		45.997	Idem	161289	»	372.474	372.474	55.741
Idem	161249	»	349.067	349.067	51.476	Idem	161290	»	372.711	372.711	43.887
Idem	161250	»	350.886	350.886	55.492	Idem	161291	»	373.007	373.007	B 3.855
Idem	161251	»	351.825		6.738	Idem	161292	»	373.616		18.174
Idem	161252	»	353.136	353.136	52.849	Idem	161293	301	374.321	374.321	50.331
Idem	161253	»	353.742	353.742	7.836	Idem	161294	301 D	374.552		37.587
Idem	161254	»	354.218		4.571	Idem	161295	»	374.617		34.908
Idem	161255	»	354.412	354.412	53.744	Idem	161296	»	374.769	364.769	47.376
Idem	161256	»	355.715	355.715	55.739	Idem	161297	»	374.942		49.167
Idem	161257	»	357.070		48.226	Idem	161298	»	375.270		41.247
Idem	161258	»	358.325		51.996	Idem	161299	»	375.786	375.786	56.058
Idem	161259	»	358.620	358.620	6.656	Idem	161300	»	375.834		B 1.943
Idem	161260	»	358.857		B 4.997	Idem	161301	»	376.090		48.447
Idem	161261	»	359.505		55.836	Idem	161302	»	376.926		48.030
Idem	161262	»	359.709	359.709	6.929	Idem	161303	»	377.021	377.021	55.750
Idem	161263	»	360.274		50.264	Idem	161304	»	377.058	377.058	44.664
Idem	161264	»	360.351		47.440	Idem	161305	»	377.256	377.256	5.854
Idem	161265	»	360.357		2.393	Idem	161306	»	378.254	378.254	40.074
Idem	161266	»	360.534	360.534	52.794	Idem	161307	301	378.552		39.329
Idem	161267	»	361.230		52.132	Idem	161308	301 D	378.657	378.657	54.441
Idem	161268	»	361.370	361.370	7.440	Idem	161309	»	378.774	378.774	B 3.855
Idem	161269	»	362.055		49.144	Idem	161310	»	378.826	378.826	52.547
Idem	161270	»	363.016		B 378	Idem	161311	»	379.976	379.976	7.439
Idem	161271	»	363.836		38.810	Idem	161312	»	380.062	55.565	51.521
Idem	161272	»	364.871	364.871	3.019	Idem	161313	»	380.358	380.358	50.419
Idem	161273	»	365.934		48.160	Idem	161314	»	380.824		793
Idem	161274	»	366.068	366.068	5.026	Idem	161315	»	381.152		34.655
Idem	161275	»	366.679	366.679	55.001	Idem	161316	»	381.319	381.319	51.060
Idem	161276	402 E	367.164		37.276	Idem	161317	»	381.417	381.417	55.845
Idem	161277	»	367.212	367.212	38.167	Idem	161318	»	381.818	381.818	4.306
Idem	161278	»	367.377		31.496	Idem	161319	»	381.955		47.413
Idem	161279	»	367.411	367.411	47.261	Idem	161320	»	382.351		46.844
Idem	161280	»	367.656		38.810	Idem	161321	»	382.880		2.214
Idem	161281	301 D	370.424		38.915	Idem	161322	»	382.975	382.975	39.359
Idem	161282	»	370.792		41.470	Idem	161323	»	383.590 D		48.092
Idem	161283	»	371.118	371.118	51.217	Idem	161324	»	383.719	383.719	35.122
Idem	161284	301	371.127	371.127	55.523	Idem	161325	»	383.805	383.805	54.283
Idem	161285	301 D	371.189	371.189	55.709	Idem	161326	»	383.884		48.146
Idem	161286	»	371.682		36.632	Idem	161327	»	383.904		5.647
Idem	161287	»	371.945		40.419	Idem	161328	»	384.104		34.110

VEHICULES AUTOMOBILES

АВТОТРАНСПОРТНЫЕ СРЕДСТВА

MOTOR VEHICLES

AUTOFahrzeuge

MARQUE	N° de classement	Type	N° du châssis	N° du moteur	N° du dossier	MARQUE	N° de classement	Type	N° du châssis	N° du moteur	N° du dossier
PEUGEOT						PEUGEOT					
Voitures de tourisme .	161329	301 D	384.167	384.167	445	Voitures de tourisme .	161370	301 D	395.834	395.834	50.414
Idem	161330	»	384.171		54.932	Idem	161371	301 C	395.889		B 4.888
Idem	161331	»	384.367	384.367	1.662	Idem	161372	301 D	396.150		41.246/18
Idem	161332	»	384.761	384.761	32.744	Idem	161373	»	396.377		48.212
Idem	161333	»	384.910	384.910	40.735	Idem	161374	»	396.744	396.744	53.904
Idem	161334	»	385.215		1.178	Idem	161375	»	397.085	397.085	50.183
Idem	161335	»	385.306	385.306	2.030	Idem	161376	»	397.360	397.360	55.371
Idem	161336	»	385.416	385.416	51.291	Idem	161377	»	397.572		28.428
Idem	161337	»	386.242		41.523	Idem	161378	»	397.667		45.300
Idem	161338	»	386.674	386.674	43.903	Idem	161379	»	397.963	397.963	41.349
Idem	161339	»	386.804		51.891	Idem	161380	»	398.285	398.285	49.019
Idem	161340	»	387.054	387.054	43.626	Idem	161381	»	398.374	547	34.688
Idem	161341	»	387.247		37.145	Idem	161382	»	398.504		38.810
Idem	161342	»	387.314		48.194	Idem	161383	»	398.516		37.384
Idem	161343	»	387.619		49.345	Idem	161384	»	398.701	398.701	50.114
Idem	161344	»	388.096		41.626	Idem	161385	»	398.759	370.002	36.599
Idem	161345	»	388.327		47.758	Idem	161386	»	398.854		46.940
Idem	161346	»	389.831		52.223	Idem	161387	»	399.100	399.100	43.434
Idem	161347	»	389.964		46.927	Idem	161388	»	399.242	276.570	47.080
Idem	161348	»	390.165		40.235	Idem	161389	»	399.257		4.162
Idem	161349	»	390.502		41.819	Idem	161390	»	399.390	399.390	49.471
Idem	161350	»	391.101	391.101	3.282	Idem	161391	»	399.466	399.466	52.425
Idem	161351	»	391.783	391.783	46.723	Idem	161392	»	399.736		49.655
Idem	161352	»	391.807		52.295	Idem	161393	»	399.819		36.398
Idem	161353	»	392.174	10	38.767	Idem	161394	»	399.989	399.989	49.432
Idem	161354	»	392.364	392.364	49.741	Idem	161395	402 DSE	400.212		34.966
Idem	161355	»	392.616		39.652	Idem	161396	»	400.221		B 2.655
Idem	161356	»	392.764		36.819	Idem	161397	»	400.244		B 2.655
Idem	161357	»	392.872	392.872	51.169	Idem	161398	»	400.296		B 2.701
Idem	161358	»	393.001		41.295	Idem	161399	402 Blé E	401.151		B 378
Idem	161359	»	393.046		39.072	Idem	161400	»	401.270	401.270	43.884
Idem	161360	»	393.322		50.427	Idem	161401	»	401.711		33.701
Idem	161361	»	393.540	393.540	49.990	Idem	161402	»	401.857		B 2.774
Idem	161362	»	393.552	393.552	49.975	Idem	161403	»	401.937	401.937	B 4.561
Idem	161363	»	393.801		40.952	Idem	161404	»	401.938	401.938	»
Idem	161364	»	393.924		34.442	Idem	161405	»	401.939	401.939	»
Idem	161365	»	394.078		56.224	Idem	161406	»	401.940	401.940	»
Idem	161366	»	394.944		50.570	Idem	161407	»	405.466		35.025
Idem	161367	»	395.126		48.295	Idem	161408	»	412.017	412.017	10.573
Idem	161368	»	395.146	395.146	48.023	Idem	161409	»	412.990		52.805
Idem	161369	»	395.243		38.435	Idem	161410	»	413.594		50.039

VEHICULES AUTOMOBILES

АВТОТРАНСПОРТНЫЕ СРЕДСТВА

MOTOR VEHICLES

AUTOFahrzeuge

MARQUE	N° de classement	Type	N° du châssis	N° du moteur	N° du dossier	MARQUE	N° de classement	Type	N° du châssis	N° du moteur	N° du dossier
PEUGEOT						PEUGEOT					
Voitures de tourisme	161411	190 S	414.131	414.131	55.806	Voitures de tourisme	161452	202	435.342	435.342	30.645
Idem	161412	402 Blé E	416.289		5.715	Idem	161453	»	435.497	435.497	B 4.997
Idem	161413	»	416.996		48.437	Idem	161454	»	435.577		42.042
Idem	161414	»	417.568	417.568	1.687	Idem	161455	»	435.580	435.580	51.472
Idem	161415	»	419.330	419.330	2.321	Idem	161456	»	435.893		39.315
Idem	161416	190 S	419.928	419.928	50.753	Idem	161457	»	435.922	435.922	38.167
Idem	161417	»	422.371	422.371	7.421	Idem	161458	»	436.339		31.870
Idem	161418	»	423.735	423.735	8.110	Idem	161459	»	436.376		37.119
Idem	161419	402	428.504	478.304	55.920	Idem	161460	»	436.667		37.663
Idem	161420	202	430.169	430.169	52.438	Idem	161461	»	436.821		33.905
Idem	161421	»	430.406	430.406	43.437	Idem	161462	»	436.885		48.335
Idem	161422	»	430.469	437.518	55.091	Idem	161463	»	437.254		49.528
Idem	161423	»	430.532		46.105	Idem	161464	»	437.294	437.294	42.924
Idem	161424	»	431.273	431.273	51.208	Idem	161465	»	437.301	437.301	47.000
Idem	161425	»	431.407		38.773	Idem	161466	»	437.321	444.320	B 4.997
Idem	161426	»	431.612		38.390	Idem	161467	»	437.488		46.971
Idem	161427	»	431.710		55.660	Idem	161468	»	437.653	437.653	B 4.997
Idem	161428	»	432.051	432.050	51.261	Idem	161469	»	437.990		34.440
Idem	161429	»	432.061	432.061	53.864	Idem	161470	»	438.089		38.610
Idem	161430	»	432.406		55.063	Idem	161471	»	438.309	438.309	41.519/4
Idem	161431	»	432.411		46.770	Idem	161472	»	438.325	438.325	38.707
Idem	161432	»	432.521		B 378	Idem	161473	»	438.571		36.259
Idem	161433	»	432.586		48.133	Idem	161474	»	438.784		B 4.997
Idem	161434	»	432.650	432.650	47.853	Idem	161475	»	438.801	438.801	52.818
Idem	161435	»	432.696		52.819	Idem	161476	»	439.275	439.275	41.824
Idem	161436	»	432.697	432.697	30.645	Idem	161477	»	439.395	439.395	51.187
Idem	161437	»	432.823	432.823	49.851	Idem	161478	»	439.642		38.718
Idem	161438	»	432.925	432.925	40.580	Idem	161479	»	439.667	439.667	B 4.345
Idem	161439	»	433.311	433.311	30.645	Idem	161480	»	439.701	439.701	36.829
Idem	161440	»	433.473		49.858	Idem	161481	»	439.765	439.765	41.983/III
Idem	161441	»	433.684		41.793	Idem	161482	»	439.809	439.809	51.231
Idem	161442	»	433.722		37.211	Idem	161483	»	439.871	439.871	41.245/34
Idem	161443	»	433.761		49.169	Idem	161484	»	440.073	440.073	31.900
Idem	161444	»	433.824	433.824	54.992	Idem	161485	»	440.304	440.304	45.641
Idem	161445	»	434.210	434.210	51.398	Idem	161486	»	440.386	440.386	46.318
Idem	161446	»	434.800		41.809	Idem	161487	»	440.476	440.476	35.046
Idem	161447	»	434.983	434.983	B 4.997	Idem	161488	»	440.537	440.537	37.225
Idem	161448	»	434.996	434.996	54.422	Idem	161489	»	440.664	319.965	49.283
Idem	161449	»	435.006	435.006	41.635	Idem	161490	»	440.669		31.238
Idem	161450	»	435.067		33.586	Idem	161491	»	440.848		36.878
Idem	161451	»	435.115	435.115	54.159	Idem	161492	»	441.005	444.005	51.025

VEHICULES AUTOMOBILES

АВТОТРАНСПОРТНЫЕ СРЕДСТВА

MOTOR VEHICLES

AUTOFahrzeuge

MARQUE	N° de classement	Type	N° du châssis	N° du moteur	N° du dossier	MARQUE	N° de classement	Type	N° du châssis	N° du moteur	N° du dossier
PEUGEOT						PEUGEOT					
Voitures de tourisme .	161493	202	441.080		50.941	Voitures de tourisme .	161534	202	446.734	446.734	B 20
Idem	161494	»	441.183	441.183	41.245	Idem	161535	»	446.832		48.334
Idem	161495	»	441.207	441.207	41.842	Idem	161536	»	446.940		48.289
Idem	161496	»	441.228	441.228	51.195	Idem	161537	»	447.136	447.136	49.165
Idem	161497	»	441.455		42.214	Idem	161538	»	447.298	447.298	41.424
Idem	161498	»	441.771		36.428	Idem	161539	»	447.362		34.848
Idem	161499	»	441.920	441.920	41.633	Idem	161540	»	447.411		35.058
Idem	161500	»	441.927		40.586	Idem	161541	»	447.501		30.023
Idem	161501	»	441.993	441.993	54.329	Idem	161542	»	447.528		48.870
Idem	161502	»	442.086		48.042	Idem	161543	»	447.555		52.688
Idem	161503	»	442.100		37.466	Idem	161544	»	447.596		38.536
Idem	161504	»	442.157		31.544	Idem	161545	»	447.917		52.879
Idem	161505	»	442.220		B 2.701	Idem	161546	»	448.120		36.259
Idem	161506	»	442.304	442.304	37.697	Idem	161547	»	448.233		50.122
Idem	161507	»	442.449		48.308	Idem	161548	»	448.320	448.320	54.642
Idem	161508	»	442.571		52.671	Idem	161549	»	448.726	448.726	46.613
Idem	161509	»	442.822		35.688	Idem	161550	»	448.738		35.530
Idem	161510	»	442.864		49.173	Idem	161551	»	449.047	449.047	36.880
Idem	161511	»	442.915		48.042	Idem	161552	»	449.142	449.142	48.446/17
Idem	161512	»	443.069		38.689	Idem	161553	»	449.158		40.083
Idem	161513	»	443.750		B 2.701	Idem	161554	»	449.290	449.290	30.645
Idem	161514	»	443.832		33.883	Idem	161555	»	449.686	449.686	8.162
Idem	161515	»	444.002		55.122	Idem	161556	»	449.694	449.694	52.224
Idem	161516	»	444.225	444.225	46.194	Idem	161557	»	449.931		40.231
Idem	161517	»	444.330	444.330	B 4.997	Idem	161558	»	449.989	449.989	40.898
Idem	161518	»	444.756		38.810	Idem	161559	»	450.205		48.297
Idem	161519	»	444.779	444.779	41.538/5	Idem	161560	»	463.688	463.688	3.991
Idem	161520	»	444.802		41.640	Idem	161561	»	471.727	471.727	50.361
Idem	161521	»	445.111	437.510	B 4.997	Idem	161562	402 E	473.195	473.195	38.167
Idem	161522	»	445.214	448.214	51.545	Idem	161563	»	473.196	473.196	54.951
Idem	161523	»	445.587		39.542	Idem	161564	402	473.242	473.242	42.138/30
Idem	161524	»	445.673		50.757	Idem	161565	»	473.380	473.380	41.873/15
Idem	161525	»	445.763	45.763	44.080	Idem	161566	402 E	473.433		31.602
Idem	161526	»	445.831		38.154	Idem	161567	»	473.857		3.157
Idem	161527	»	445.989	867.511	B 5.021	Idem	161568	»	473.925		41.246
Idem	161528	»	446.165		33.588	Idem	161569	»	474.044		41.871
Idem	161529	»	446.248	446.248	45.056	Idem	161570	»	474.880	474.880	708
Idem	161530	»	446.337	446.337	34.542	Idem	161571	»	474.931		39.199
Idem	161531	»	446.341		56.053	Idem	161572	»	475.077		36.135
Idem	161532	»	446.363		49.745	Idem	161573	»	475.385		47.040
Idem	161533	»	446.393	446.393	43.277	Idem	161574	»	475.421		3.509

VEHICULES AUTOMOBILES

АВТОТРАНСПОРТНЫЕ СРЕДСТВА

MOTOR VEHICLES

AUTOFAHRZEUGE

MARQUE	N° de classement	Type	N° du châssis	N° du moteur	N° du dossier	MARQUE	N° de classement	Type	N° du châssis	N° du moteur	N° du dossier
PEUGEOT						PEUGEOT					
Voitures de tourisme	161575	402 E	475.447	475.447	54.164	Voitures de tourisme	161616	201 E	503.611		4.190
Idem	161576	»	475.493	474.493	35.530	Idem	161617	»	504.259	504.259	52.296
Idem	161577	»	475.596		36.709	Idem	161618	»	508.216	508.216	41.170
Idem	161578	»	475.943		33.635	Idem	161619	402 B	508.523	808.523	B 2.744
Idem	161579	402 LE	478.012	478.012	38.167	Idem	161620	201 E	510.070		36.080
Idem	161580	»	478.058		36.627	Idem	161621	»	510.721		6
Idem	161581	»	478.070		37.286	Idem	161622	201	510.886		4.114
Idem	161582	»	478.130	29.467	43.368	Idem	161623	201 E	511.124	511.124	30.645
Idem	161583	402 E	478.256	478.256	41.873	Idem	161624	201 D	511.750	511.750	52.554
Idem	161584	»	478.276		40.207	Idem	161625	»	512.031		39.850
Idem	161585	»	478.301		37.119	Idem	161626	»	512.307	522.307	51.334
Idem	161586	»	478.361		38.225	Idem	161627	»	512.479	512.479	48.151
Idem	161587	201 C	480.040	480.040	52.674	Idem	161628	»	512.668	512.668	42.403
Idem	161588	»	480.115		54.860	Idem	161629	»	512.916		54.866
Idem	161589	»	480.607		1.447	Idem	161630	»	513.409	513.409	51.243
Idem	161590	»	480.721		34.148	Idem	161631	»	513.524		39.687
Idem	161591	»	481.596	481.596	55.529	Idem	161632	»	513.535		31.439
Idem	161592	»	481.614		48.256	Idem	161633	»	514.265		42.044
Idem	161593	»	482.259	482.259	7.447	Idem	161634	»	514.318		33.819
Idem	161594	»	482.416		B 4.345	Idem	161635	»	514.380		54.897
Idem	161595	»	485.003		B 3.752	Idem	161636	»	514.401	514.401	148
Idem	161596	»	485.479	485.479	1.374	Idem	161637	»	514.449	514.449	49.261
Idem	161597	»	485.574		51.906	Idem	161638	»	514.549	514.549	50.372
Idem	161598	»	485.669		45.219	Idem	161639	201	514.601	514.601	56.062
Idem	161599	»	485.842		48.206	Idem	161640	201 D	514.620	514.620	413
Idem	161600	»	486.243		2.160	Idem	161641	»	515.130		38.381
Idem	161601	»	486.246		3.134	Idem	161642	»	515.622	515.622	54.323
Idem	161602	»	487.177		40.008	Idem	161643	»	515.654		49.632
Idem	161603	»	487.863		395	Idem	161644	»	515.678		42.138/23
Idem	161604	»	488.425		375	Idem	161645	»	515.830	515.830	43.786
Idem	161605	»	488.971	488.971	46.720	Idem	161646	»	515.903	515.903	30.645
Idem	161606	»	491.645		B 2.774	Idem	161647	»	516.173		40.567
Idem	161607	»	494.320	448.459	42.409	Idem	161648	»	516.344	516.344	49.318
Idem	161608	»	494.472	494.472	51.262	Idem	161649	»	516.582		54.312
Idem	161609	»	500.123		49.208	Idem	161650	»	517.043		47.422
Idem	161610	»	500.853	500.853	50.751	Idem	161651	»	517.142	517.142	53.337
Idem	161611	201 E	500.930	500.930	30.645	Idem	161652	»	517.308		45.676
Idem	161612	»	501.194	501.194	30.645	Idem	161653	»	517.491	517.491	49.998
Idem	161613	»	501.196	501.196	30.645	Idem	161654	»	517.666		34.078
Idem	161614	»	501.833		52.441	Idem	161655	»	517.855		52.076
Idem	161615	»	502.403	202.403	18.175	Idem	161656	»	518.218		34.020

VEHICULES AUTOMOBILES

АВТОТРАНСПОРТНЫЕ СРЕДСТВА

MOTOR VEHICLES

AUTOFahrzeuge

MARQUE	N° de classement	Type	N° du châssis	N° du moteur	N° du dossier	MARQUE	N° de classement	Type	N° du châssis	N° du moteur	N° du dossier
PEUGEOT						PEUGEOT					
Voitures de tourisme	161657	201 D	518.452		49.174	Voitures de tourisme	161698	301 C	555.208		4.290
Idem	161658	»	518.763	518.763	50.238	Idem	161699	»	555.565	542.668	51.136
Idem	161659	»	518.817	518.817	5.189	Idem	161700	»	555.576		33.584
Idem	161660	»	518.872		48.232	Idem	161701	»	555.728		B 4.888
Idem	161661	»	518.986		30.870	Idem	161702	»	555.795		132
Idem	161662	»	519.116		51.611	Idem	161703	»	556.631	556.631	50.250
Idem	161663	»	519.264		46.018	Idem	161704	»	557.831	557.831	38.873
Idem	161664	»	519.509	519.509	36.328	Idem	161705	»	558.000	558.000	49.319
Idem	161665	»	519.519	519.519	49.183	Idem	161706	»	559.174		48.278
Idem	161666	»	519.538	519.538	51.484	Idem	161707	»	559.399		31.941
Idem	161667	»	519.690		52.455	Idem	161708	»	560.386	560.386	1.095
Idem	161668	»	520.206	520.206	54.524	Idem	161709	»	561.421	561.421	6.843
Idem	161669	»	520.380		50.108	Idem	161710	»	561.778	561.778	1.980
Idem	161670	»	520.552	520.552	2	Idem	161711	»	561.952	561.952	2.662
Idem	161671	»	520.600	520.600	55.657	Idem	161712	»	562.690	562.690	51.904
Idem	161672	»	520.727		48.225	Idem	161713	»	562.734	562.734	1.837
Idem	161673	»	520.905	520.905	54.398	Idem	161714	»	563.439	563.439	7.420
Idem	161674	»	520.988	520.988	55.547	Idem	161715	»	564.309	564.309	262
Idem	161675	»	521.140		41.024	Idem	161716	»	564.557	564.557	49.698
Idem	161676	»	521.741		52.703	Idem	161717	»	564.781		49.737
Idem	161677	»	522.261		31.145	Idem	161718	»	565.468	565.468	51.458
Idem	161678	»	522.441		50.212	Idem	161719	»	565.646		30.374
Idem	161679	»	522.472		4.011	Idem	161720	»	567.183		35.229
Idem	161680	»	523.030	512.090	42.000	Idem	161721	»	567.321		47.798
Idem	161681	»	523.163		45.116	Idem	161722	»	567.983	567.983	52.916
Idem	161682	»	523.329		35.281	Idem	161723	»	568.570	568.570	55.309
Idem	161683	»	525.202	525.202	18.173	Idem	161724	»	569.039		51.275
Idem	161684	»	526.284	526.284	B 4.888	Idem	161725	»	569.716	569.716	2.415
Idem	161685	201 B	526.400	526.400	B 3.752	Idem	161726	»	569.842	569.842	45.672
Idem	161686	201 DL	526.575		35.046	Idem	161727	»	570.086		38.459
Idem	161687	201 M	530.067		48.237	Idem	161728	»	571.080	571.080	45.974
Idem	161688	»	530.116		45.023	Idem	161729	»	572.212	572.212	B 4.572
Idem	161689	»	530.751	530.751	43.398	Idem	161730	301 CR	573.016		40.630
Idem	161690	»	533.250		55.212	Idem	161731	»	573.250		41.839
Idem	161691	»	533.686		B 5.021	Idem	161732	»	573.776	573.776	42.917
Idem	161692	»	536.145		B 2.740	Idem	161733	»	573.883		55.183
Idem	161693	201	537.218	537.218	55.733	Idem	161734	»	573.982	573.982	1.134
Idem	161694	201 M 36	537.577		B 2.740	Idem	161735	»	574.840		39.654
Idem	161695	201 C	550.312		52.436	Idem	161736	301 D	575.293		3.655
Idem	161696	301 C	553.598	553.598	6.577	Idem	161737	301 CR	575.515	575.515	2.733
Idem	161697		553.810		2.107	Idem	161738	»	575.986		52.001

VEHICULES AUTOMOBILES

АВТОТРАНСПОРТНЫЕ СРЕДСТВА

MOTOR VEHICLES

AUTOFAHRZEUGE

MARQUE	N° de classement	Type	N° du châssis	N° du moteur	N° du dossier	MARQUE	N° de classement	Type	N° du châssis	N° du moteur	N° du dossier
PEUGEOT						PEUGEOT					
Voitures de tourisme	161739	301 CR	575.999		51.166	Voitures de tourisme	161780	401 D	591.094	591.094	7.001
Idem	161740	»	576.212		31.909	Idem	161781	»	592.170	592.170	42.138/25
Idem	161741	»	576.740	52.426	42.644	Idem	161782	»	592.202		39.075
Idem	161742	»	576.877	576.877	54.358	Idem	161783	»	592.369		34.616
Idem	161743	»	576.956		48.205	Idem	161784	»	592.535		37.166
Idem	161744	»	577.876	577.876	55.070	Idem	161785	»	592.818	592.818	51.229
Idem	161745	»	581.145	581.145	51.068	Idem	161786	»	592.937	592.937	55.971
Idem	161746	»	581.202		61	Idem	161787	»	592.955		51.560
Idem	161747	301 C	581.591	581.591	B 4.345	Idem	161788	»	593.225		39.837
Idem	161748	301 CR	582.312	592.312	343	Idem	161789	»	593.246		B 5.021
Idem	161749	»	583.038		50.643	Idem	161790	402	593.530		40.231
Idem	161750	»	583.143	583.143	8.973	Idem	161791	»	593.784		47.169
Idem	161751	»	583.213		2.638	Idem	161792	»	593.927		55.278
Idem	161752	»	583.262	583.262	45.644	Idem	161793	»	594.354	594.354	54.134
Idem	161753	»	584.371	584.371	43.090	Idem	161794	»	595.096		37.642
Idem	161754	301 C	583.474		6.924	Idem	161795	»	595.637	614.206	38.167
Idem	161755	»	584.062		B 5.021	Idem	161796	»	595.679	595.679	50.366
Idem	161756	301 CR	584.477	584.477	34.316	Idem	161797	»	596.390		51.141
Idem	161757	401 D	585.530		51.172	Idem	161798	»	596.574	596.574	51.308
Idem	161758	»	586.161		39.184	Idem	161799	»	596.655		B 20
Idem	161759	»	586.478		3.342	Idem	161800	»	596.881	596.881	53.515
Idem	161760	»	587.062	587.062	45.704	Idem	161801	»	596.976	596.976	52.678
Idem	161761	»	587.117	587.117	49.422	Idem	161802	»	597.021	597.021	1.227
Idem	161762	»	587.280		B 4.888	Idem	161803	»	597.169		41.871/1
Idem	161763	»	587.490	587.490	3.649	Idem	161804	»	598.076	598.076	53.113
Idem	161764	»	587.624		48.125	Idem	161805	»	598.232	598.232	46.010/8
Idem	161765	»	587.952	587.952	55.134	Idem	161806	»	598.268		34.893
Idem	161766	»	588.224	588.224	2.728	Idem	161807	»	598.302		48.254
Idem	161767	»	588.299	588.299	54.432	Idem	161808	»	598.312		B 2.774
Idem	161768	»	588.496	588.496	B 2.744	Idem	161809	»	598.408		33.311
Idem	161769	»	588.655	15	53.765	Idem	161810	»	598.791		37.177
Idem	161770	»	588.774		31.954	Idem	161811	»	598.798		B 2.701
Idem	161771	»	588.783	588.783	49.844	Idem	161812	»	599.080	599.080	50.242
Idem	161772	»	588.838		25	Idem	161813	»	599.166	599.166	38.167
Idem	161773	»	589.473		41.091	Idem	161814	»	599.455	599.455	50.214
Idem	161774	»	589.489	589.489	51.150	Idem	161815	»	599.471		49.311
Idem	161775	»	589.502	589.502	47.644	Idem	161816	»	599.917		34.843
Idem	161776	»	589.865		40.085	Idem	161817	»	600.398		31.894
Idem	161777	»	590.244		39.620	Idem	161818	»	600.596		48.318
Idem	161778	»	591.129	591.129	50.381	Idem	161819	»	600.633	600.633	38.167
Idem	161779	»	591.130		49.265	Idem	161820	»	600.784		34.192

VEHICULES AUTOMOBILES

АВТОТРАНСПОРТНЫЕ СРЕДСТВА

MOTOR VEHICLES

AUTOFAHRZEUGE

MARQUE	N° de classement	Type	N° du châssis	N° du moteur	N° du dossier	MARQUE	N° de classement	Type	N° du châssis	N° du moteur	N° du dossier
PEUGEOT						PEUGEOT					
Voitures de tourisme	161821	402	600.878	600.878	41.807	Voitures de tourisme	161862	402	605.797		660
Idem	161822	»	600.934	600.914	51.260	Idem	161863	»	605.840		43.433
Idem	161823	»	601.026		43.878	Idem	161864	»	605.912		39.456
Idem	161824	»	601.452		54.206	Idem	161865	»	605.994		B 2.655
Idem	161825	»	601.542		49.409	Idem	161866	»	606.062		46.560
Idem	161826	»	601.577	601.577	55.943	Idem	161867	»	606.232	606.232	36.228
Idem	161827	»	601.949		49.426	Idem	161868	»	606.804		41.424
Idem	161828	»	601.965		48.527	Idem	161869	»	606.824		B 5.021
Idem	161829	»	602.032	602.032	50.263	Idem	161870	»	606.975	606.976	5.875
Idem	161830	»	602.200	602.200	36.771	Idem	161871	»	607.048		39.994
Idem	161831	»	602.273		47.314	Idem	161872	»	607.204	607.204	36.591
Idem	161832	»	602.282	602.282	38.167	Idem	161873	»	607.605		43.622
Idem	161833	»	602.298		40.542	Idem	161874	»	607.851	607.851	51.182
Idem	161834	»	602.700	602.700	896	Idem	161875	»	607.867	607.867	56.036
Idem	161835	»	602.797	602.797	51.884	Idem	161876	»	607.880		B 2.774
Idem	161836	»	602.836		46.695	Idem	161877	»	607.886		37.129
Idem	161837	»	602.839	602.819	B 3.012 A	Idem	161878	»	608.021		40.339
Idem	161838	»	602.853		50.282	Idem	161879	»	608.083		33.856
Idem	161839	»	602.923		51.983	Idem	161880	»	608.364		52.669
Idem	161840	»	602.986	602.986	54.959	Idem	161881	»	608.490	608.490	38.167
Idem	161841	»	603.332		39.726	Idem	161882	»	608.574	608.574	52.982
Idem	161842	»	603.482		33.454	Idem	161883	»	608.825	608.825	33.578
Idem	161843	»	603.548		39.077	Idem	161884	»	608.988		40.629
Idem	161844	»	603.556		38.356	Idem	161885	»	609.514	609.514	50.196
Idem	161845	»	603.687	603.687	38.167	Idem	161886	»	609.619		8.457
Idem	161846	»	603.801	603.801	52.546	Idem	161887	»	609.646	609.646	38.167
Idem	161847	»	603.908		B 378	Idem	161888	»	609.684		B 2.774
Idem	161848	»	604.238		39.778	Idem	161889	401	609.720		36.624
Idem	161849	»	604.389	604.389	56.222	Idem	161890	»	609.839		35.562
Idem	161850	»	604.415	604.415	43.649	Idem	161891	»	609.936	609.936	45.258
Idem	161851	»	604.647		39.507	Idem	161892	401 D	610.102	610.102	54.322
Idem	161852	»	604.725		40.002	Idem	161893	»	610.445	610.445	2.258
Idem	161853	»	604.780	604.780	42.650	Idem	161894	»	611.022		33.830
Idem	161854	»	604.854		34.272	Idem	161895	»	611.194		B 2.701
Idem	161855	»	604.856	604.856	36.247	Idem	161896	»	612.449	1.189	51.330
Idem	161856	»	604.963		39.100	Idem	161897	401 D 4 L	612.742		B 5.021
Idem	161857	»	605.419	605.419	55.645	Idem	161898	401 D	612.748		34.674
Idem	161858	»	605.497		B 5.021	Idem	161899	»	613.236		41.076
Idem	161859	»	605.505		4.030	Idem	161900	402 L	614.219		55.588
Idem	161860	»	605.621		55.355	Idem	161901	»	614.370	614.370	55.104
Idem	161861	»	605.782	605.782	51.131	Idem	161902	»	614.595		48.181

VEHICULES AUTOMOBILES

АВТОТРАНСПОРТНЫЕ СРЕДСТВА

MOTOR VEHICLES

AUTOFahrzeuge

MARQUE	N° de classement	Type	N° du châssis	N° du moteur	N° du dossier	MARQUE	N° de classement	Type	N° du châssis	N° du moteur	N° du dossier
PEUGEOT						PEUGEOT					
Voitures de tourisme	161903	402 L	614.698		38.397	Voitures de tourisme	161944	402	629.697		B 2.774
Idem	161904	»	614.986		46.264	Idem	161945	»	629.698		38.810
Idem	161905	»	615.311		50.287	Idem	161946	»	629.707		B 2.774
Idem	161906	»	615.452		34.391	Idem	161947	»	629.722		B 4.561
Idem	161907	»	615.928	615.928	48.706	Idem	161948	»	629.723		»
Idem	161908	»	616.128		31.765	Idem	161949	»	629.732		38.810
Idem	161909	»	616.188		B 2.774	Idem	161950	»	629.765		B 2.774
Idem	161910	»	617.425	617.425	46.852	Idem	161951	»	629.766		»
Idem	161911	»	617.647		48.252	Idem	161952	»	630.460		36.519
Idem	161912	»	617.687		52.496	Idem	161953	»	630.464		B 2.774
Idem	161913	»	617.823	617.823	54.928	Idem	161954	202	634.410		48.871
Idem	161914	»	617.945		39.628	Idem	161955	MK 4	636.837		B 3.570
Idem	161915	»	618.094		43.877	Idem	161956	201 B	637.329		34.918
Idem	161916	»	618.130		33.700	Idem	161957		651.706		3.206
Idem	161917	402	618.338		40.106	Idem	161958	201 B	655.043	655.043	992
Idem	161918	»	618.468 L		36.047	Idem	161959	201	656.107		40.795
Idem	161919	»	618.794	618.794	49.772	Idem	161960	»	656.206		52.228
Idem	161920	»	618.832		B 378	Idem	161961	201 B	656.431	651.431	55.819
Idem	161921	»	618.845	618.845	38.167	Idem	161962	201	660.045	55.941	41.636
Idem	161922	»	618.852		33.213	Idem	161963	»	665.289		37.613
Idem	161923	»	619.148		B 2.774	Idem	161964	201 B	665.970		48.279
Idem	161924	»	619.404	619.404	41.246	Idem	161965	»	666.909	666.909	18.172
Idem	161925	»	619.435		33.700	Idem	161966	»	667.239		51.961
Idem	161926	»	619.490		895	Idem	161967	201	668.807		37.740
Idem	161927	»	619.491	619.491	41.983	Idem	161968	»	668.857	608.857	36.274
Idem	161928	»	619.565		33.459	Idem	161969	201 B	668.929		40.769
Idem	161929	»	619.856		41.245	Idem	161970	201 BR	669.626	669.626	43.444
Idem	161930	»	619.936		52.705	Idem	161971	201	669.725	669.725	45.062
Idem	161931	»	619.983	445.597	37.757	Idem	161972	201 B	670.508	41.613	53.024
Idem	161932	»	620.106	620.106	B 3.012 A	Idem	161973		670.870	670.870	210
Idem	161933	»	629.504		38.810	Idem	161974	302	671.720	671.720	49.603
Idem	161934	»	629.505		»	Idem	161975	201	672.675	672.675	51.189
Idem	161935	»	629.520		»	Idem	161976	201 B	672.865	672.865	1.918
Idem	161936	202	629.529		B 2.774	Idem	161977	201 BR	672.895	672.895	55.885
Idem	161937	402	629.530		38.810	Idem	161978	201 B	673.169	673.169	B 2.701
Idem	161938	»	629.611		B 2.774	Idem	161979	201	675.726	675.726	48.446
Idem	161939	»	629.615		38.810	Idem	161980	201 BR	676.036	676.039	B 3.752
Idem	161940	»	629.661		B 2.774	Idem	161981	»	676.166		30.925
Idem	161941	»	629.675		»	Idem	161982	»	676.889		39.904
Idem	161942	»	629.687		45.645	Idem	161983	402 L	677.114	677.114	48.189
Idem	161943	»	629.690		38.810	Idem	161984	201	677.747		36.572

VEHICULES AUTOMOBILES

АВТОТРАНСПОРТНЫЕ СРЕДСТВА

MOTOR VEHICLES

AUTOFahrzeuge

MARQUE	N° de classement	Type	N° du châssis	N° du moteur	N° du dossier	MARQUE	N° de classement	Type	N° du châssis	N° du moteur	N° du dossier
PEUGEOT						PEUGEOT					
Voitures de tourisme	161985	402	677.844		48.274	Voitures de tourisme	162026	402	689.417		4.572
Idem	161986	201 BR	678.077		44.343	Idem	162027	»	689.653	689.653	33.304
Idem	161987	201 B	678.101		48.030	Idem	162028	»	689.749		44.468
Idem	161988	301	678.660	578.660	42.668	Idem	162029	»	689.870		52.611
Idem	161989		679.518	679.518	3.803	Idem	162030	»	690.118	690.118	51.992
Idem	161990	201 BR	679.528		42.672	Idem	162031	»	690.334		31.938
Idem	161991	»	679.828	679.828	54.273	Idem	162032	»	690.360		47.779
Idem	161992	201	679.841	679.841	236	Idem	162033	»	691.306		41.827
Idem	161993	201 B	678.889		B 2.701	Idem	162034	»	691.352		B 2.740
Idem	161994	»	680.092	680.092	51.223	Idem	162035	»	691.762		38.770
Idem	161995	201 BR	680.405	680.405	50.118	Idem	162036	»	692.065		222
Idem	161996	»	680.837		44.347	Idem	162037	»	692.131	692.131	B 3.328
Idem	161997	402	681.469	681.469	48.128	Idem	162038	»	692.179	692.179	54.960
Idem	161998	201 BR	681.923	681.923	B 5.021	Idem	162039	»	692.287		339
Idem	161999	201 B	682.699		45.145	Idem	162040	»	692.496	692.496	B 4.345
Idem	162000	402	684.077		51.529	Idem	162041	»	692.583		B 378
Idem	162001	»	684.162	684.162	50.380	Idem	162042	»	692.716		35.283
Idem	162002	»	684.387		47.624	Idem	162043	»	692.753		38.167
Idem	162003	»	684.484	684.484	47.060	Idem	162044	»	692.989	692.989	41.818
Idem	162004	»	684.705	684.705	49.435	Idem	162045	»	693.213	693.213	A 4.605
Idem	162005	»	684.741	684.741	34.272	Idem	162046	»	693.419	693.419	55.833
Idem	162006	»	685.246		B 378	Idem	162047	»	693.648	17.046	35.769
Idem	162007	202	685.572	685.572	52.447	Idem	162048	»	693.810		43.309
Idem	162008	402	685.602		34.688	Idem	162049	»	694.110	694.110	41.245
Idem	162009	»	685.668	685.668	B 3.570	Idem	162050	»	694.173		B 378
Idem	162010	»	685.931	685.931	52.750	Idem	162051	»	694.363		46.770
Idem	162011	»	686.123		38.297	Idem	162052	»	694.450	694.450	50.026
Idem	162012	»	686.296		B 2.774	Idem	162053	»	695.039	695.039	38.458
Idem	162013	»	687.332	687.332	30.645	Idem	162054	»	695.063		42.455
Idem	162014	»	687.671	687.671	2.935	Idem	162055	»	695.294	695.294	49.540
Idem	162015	»	687.750	637.750	54.417	Idem	162056	»	695.310	695.310	39.893
Idem	162016	»	687.757		49.766	Idem	162057	»	695.366	695.366	41.247
Idem	162017	»	687.819		36.740	Idem	162058	»	695.807	695.807	B 3.012 A
Idem	162018	»	687.940		B 2.701	Idem	162059	»	696.020	696.020	49.921
Idem	162019	»	688.233	688.233	48.436	Idem	162060	»	696.086	696.086	A 4.235
Idem	162020	»	688.346		52.706	Idem	162061	»	696.114		33.528
Idem	162021	»	688.816		33.010	Idem	162062	»	696.445		46.437
Idem	162022	»	688.838		37.244	Idem	162063	»	696.560	696.560	B 4.345
Idem	162023	»	688.844	688.844	51.358	Idem	162064	»	696.573		31.810
Idem	162024	»	688.863		48.290	Idem	162065	»	696.770		37.985
Idem	162025	»	689.252	689.252	38.167	Idem	162066	»	696.888		34.279

VEHICULES AUTOMOBILES

АВТОТРАНСПОРТНЫЕ СРЕДСТВА

MOTOR VEHICLES

AUTOFahrZEUGE

MARQUE	N° de classement	Type	N° du châssis	N° du moteur	N° du dossier	MARQUE	N° de classement	Type	N° du châssis	N° du moteur	N° du dossier
PEUGEOT						PEUGEOT					
Voitures de tourisme	162067	402	697.032		B 5.021	Voitures de tourisme	162108	302	752.263		B 378
Idem	162068	»	697.065		47.465	Idem	162109	»	753.037	753.037	55.530
Idem	162069	»	697.205		35.628	Idem	162110	»	753.279	753.279	55.431
Idem	162070	»	697.232		31.923	Idem	162111	»	753.325	753.325	42.497
Idem	162071	»	697.475	697.475	36.896	Idem	162112	»	753.364		42.916
Idem	162072	»	697.828	697.828	50.218	Idem	162113	»	753.451	753.451	34.464
Idem	162073	»	698.321		40.079	Idem	162114	»	753.548	753.548	48.020
Idem	162074	302 DS	704.682		45.136	Idem	162115	»	753.571		42.001
Idem	162075	301 L	705.335	705.335	55.577	Idem	162116	»	753.616	753.616	48.886
Idem	162076	402 DS	705.522		52.399	Idem	162117	»	753.633		41.438
Idem	162077	»	705.553		36.196	Idem	162118	»	753.634		31.239
Idem	162078	301 L	706.169	706.169	44.055	Idem	162119	»	753.640	753.640	B 4.345
Idem	162079	301 LR	707.669		B 4.345	Idem	162120	»	753.998	753.998	55.454
Idem	162080	»	707.832		47.244	Idem	162121	»	754.022	754.022	40.163
Idem	162081	»	708.403		49.151	Idem	162122	»	754.174		47.792
Idem	162082	»	708.503		39.656	Idem	162123	»	754.308		42.891
Idem	162083	»	709.093	709.093	51.487	Idem	162124	»	754.321		31.091
Idem	162084	»	709.333	709.333	483	Idem	162125	»	754.607	754.607	41.245
Idem	162085	601	709.530		47.513	Idem	162126	»	755.028		34.063
Idem	162086	601 D	712.130		37.900	Idem	162127	»	755.207		31.865
Idem	162087	»	712.740		38.686	Idem	162128	»	755.304	755.304	36.206
Idem	162088	»	712.781	712.781	52.240	Idem	162129	»	755.389	755.389	55.735
Idem	162089	»	724.717		33.837	Idem	162130	»	755.321		48.157
Idem	162090	»	727.006	727.006	55.187	Idem	162131	»	755.575		37.706
Idem	162091	YF	727.441		35.610	Idem	162132	»	755.774	755.774	38.457
Idem	162092	601 D	727.571	727.571	1.280	Idem	162133	»	756.049	756.049	49.989
Idem	162093	302	728.080		38.810	Idem	162134	»	756.615		33.388
Idem	162094	401 DI	740.298		B 2.740	Idem	162135	»	756.635	756.635	55.204
Idem	162095	402 LT	742.268		41.811	Idem	162136	»	756.730	756.730	55.306
Idem	162096	302	742.738		48.257	Idem	162137	»	756.777	756.777	B 3.012 A
Idem	162097	402	742.905		35.640	Idem	162138	»	756.817		55.692
Idem	162098	»	743.077		41.811	Idem	162139	»	756.858	756.858	54.240
Idem	162099	»	743.338		B 2.701	Idem	162140	»	757.018	757.018	52.307
Idem	162100	»	743.341		B 378	Idem	162141	»	757.058	757.058	55.592
Idem	162101	»	743.472		45.107	Idem	162142	»	757.225	757.225	51.358
Idem	162102	»	743.492		45.119	Idem	162143	»	757.738	757.738	49.715
Idem	162103	»	743.805		B 2.655	Idem	162144	»	757.798	757.798	47.814
Idem	162104	402 LT	743.832	743.823	38.157	Idem	162145	»	757.887	757.887	47.850
Idem	162105	»	743.934	743.834	38.167	Idem	162146	»	758.150	758.150	55.156
Idem	162106	301	744.589	744.589	B 4.997	Idem	162147	»	758.191		5.150
Idem	162107	402 LF	748.322	748.322	38.167	Idem	162148	»	758.216	758.216	51.567

VEHICULES AUTOMOBILES

АВТОТРАНСПОРТНЫЕ СРЕДСТВА

MOTOR VEHICLES

AUTOFahrzeuge

MARQUE	N° de classement	Type	N° du châssis	N° du moteur	N° du dossier	MARQUE	N° de classement	Type	N° du châssis	N° du moteur	N° du dossier
PEUGEOT						PEUGEOT					
Voitures de tourisme	162149	302	758.356		40.813	Voitures de tourisme	162190	302	765.163		B 5.021
Idem	162150	»	758.366		31.866	Idem	162191	»	765.220	765.220	B 1.145
Idem	162151	»	758.533	758.533	B 4.345	Idem	162192	»	765.324	761.324	48.109
Idem	162152	»	758.713	758.713	49.525	Idem	162193	»	765.366		46.902
Idem	162153	»	759.137	759.137	129	Idem	162194	»	765.421		41.299
Idem	162154	»	759.217	759.217	30.645	Idem	162195	»	765.756		55.121
Idem	162155	»	759.584		39.072	Idem	162196	»	766.016	766.016	49.100
Idem	162156	»	759.645		50.343	Idem	162197	»	766.127		37.358
Idem	162157	»	759.664	759.664	39.831	Idem	162198	»	766.410		36.572
Idem	162158	»	759.847		34.843	Idem	162199	»	766.817		44.098
Idem	162159	»	759.919		36.645	Idem	162200	»	766.859		36.724
Idem	162160	»	759.928	759.928	52.311	Idem	162201	»	767.015		33.450
Idem	162161	»	760.469		B 5.021	Idem	162202	»	767.567		51.144
Idem	162162	»	760.729		38.619	Idem	162203	»	767.596		38.226
Idem	162163	»	760.920		48.227	Idem	162204	»	767.683	767.683	30.645
Idem	162164	»	760.958		38.534	Idem	162205	»	768.104		42.467
Idem	162165	»	760.984		B 378	Idem	162206	»	768.228		38.810
Idem	162166	»	761.008		B 20	Idem	162207	»	768.386		B 4.997
Idem	162167	»	761.105		53.999	Idem	162208	»	768.633	778.633	49.988
Idem	162168	»	761.292		B 4.997	Idem	162209	»	768.718		B 378
Idem	162169	»	761.561		46.573	Idem	162210	»	768.974		30.202
Idem	162170	»	761.662		54.598	Idem	162211	»	769.037	769.037	41.855
Idem	162171	»	761.782	761.782	41.247/19	Idem	162212	»	769.039		54.917
Idem	162172	»	762.008	762.008	54.354	Idem	162213	»	769.263	769.263	54.264
Idem	162173	»	762.283	762.283	54.347	Idem	162214	»	769.293	769.293	38.167
Idem	162174	»	762.547	762.547	B 3.752	Idem	162215	»	769.743	769.743	55.174
Idem	162175	»	762.650		41.852	Idem	162216	»	769.772		48.582
Idem	162176	»	762.681		B 378	Idem	162217	»	770.452		42.421
Idem	162177	»	762.808		47.849	Idem	162218	»	770.508	770.508	B 4.345
Idem	162178	»	762.884		48.446/19	Idem	162219	»	770.615	770.615	30.645
Idem	162179	»	762.929		B 378	Idem	162220	»	770.919	770.919	54.179
Idem	162180	»	763.000		33.360	Idem	162221	»	771.000		39.373
Idem	162181	»	763.149		36.313	Idem	162222	»	771.178		39.610
Idem	162182	»	763.542	763.542	47.398	Idem	162223	»	771.308		43.513
Idem	162183	»	763.823		31.500	Idem	162224	»	771.343	771.343	51.347
Idem	162184	»	763.841	763.841	54.445	Idem	162225	»	771.493		47.784
Idem	162185	»	763.903		41.601	Idem	162226	»	771.516	771.516	49.271
Idem	162186	»	764.326	764.326	51.119	Idem	162227	»	771.624		45.130
Idem	162187	»	764.340	764.340	43.907	Idem	162228	»	771.626		38.043
Idem	162188	»	764.489	764.489	56.028	Idem	162229	»	771.781		43.319
Idem	162189	»	764.963		36.621	Idem	162230	»	771.982		2.626

VEHICULES AUTOMOBILES

АВТОТРАНСПОРТНЫЕ СРЕДСТВА

MOTOR VEHICLES

AUTOFahrzeuge

MARQUE	N° de classement	Type	N° du châssis	N° du moteur	N° du dossier	MARQUE	N° de classement	Type	N° du châssis	N° du moteur	N° du dossier
PEUGEOT						PEUGEOT					
Voitures de tourisme	162272	302	772.017		36.428	Voitures de tourisme	162231	302	776.811		48.571
Idem	162232	»	772.055	772.055	7.575	Idem	162273	»	776.812		48.217
Idem	162233	»	772.090		41.648	Idem	162274	»	777.954		44.085
Idem	162234	»	772.200	772.200	51.070	Idem	162275	»	779.913	772.913	42.214
Idem	162235	»	772.311		42.214	Idem	162276	402	790.028		49.172
Idem	162236	»	772.312		34.212	Idem	162277	»	790.340	790.340	37.748
Idem	162237	»	772.619	772.619	51.984	Idem	162278	»	790.498	790.498	42.138/4
Idem	162238	»	772.670		B 5.021	Idem	162279	»	790.526		52.609
Idem	162239	»	772.883	11.773	31.238	Idem	162280	»	791.213	791.213	4.891
Idem	162240	»	772.911		42.214	Idem	162281	»	791.231		37.809
Idem	162241	»	772.970		36.776	Idem	162282	»	791.289		40.234
Idem	162242	»	773.040		45.658	Idem	162283	»	791.507		38.766
Idem	162243	»	773.049		B 378	Idem	162284	»	791.632		35.208
Idem	162244	»	773.373		38.564	Idem	162285	»	791.729		41.802
Idem	162245	»	773.447	773.447	41.245/33	Idem	162286	»	791.741	791.741	36.579
Idem	162246	»	773.658	773.658	37.720	Idem	162287	»	791.777		37.326
Idem	162247	»	774.141		47.777	Idem	162288	»	791.982		36.804
Idem	162248	»	774.215	774.215	42.869	Idem	162289	»	792.159		B 3.855
Idem	162249	»	774.677		52.169	Idem	162290	»	792.338	733.338	37.320
Idem	162250	»	774.977		B 5.021	Idem	162291	»	792.550		244
Idem	162251	»	774.987	774.987	53.486	Idem	162292	»	792.746		31.908
Idem	162252	»	775.000		B 4.997	Idem	162293	»	792.751		39.257
Idem	162253	»	775.020	775.020	56.030	Idem	162294	»	792.906		65
Idem	162254	»	775.070		55.975	Idem	162295	»	792.936	792.936	48.034
Idem	162255	»	775.180		B 4.997	Idem	162296	»	793.132		39.280
Idem	162256	»	775.517		45.124	Idem	162297	»	793.236		32.225
Idem	162257	»	775.596	775.596	43.833	Idem	162298	»	793.418		36.599
Idem	162258	»	775.654		48.088	Idem	162299	»	793.508	793.508	53.391
Idem	162259	»	775.656		»	Idem	162300	»	793.543		41.072
Idem	162260	»	775.661		40.077	Idem	162301	»	793.637		46.900
Idem	162261	»	775.776	775.776	1.400	Idem	162302	»	793.640	793.640	41.245
Idem	162262	»	775.947		41.871	Idem	162303	»	793.685		5.005
Idem	162263	»	775.960		48.285	Idem	162304	»	793.905		48.299
Idem	162264	»	776.063		39.457	Idem	162305	»	794.326		B 378
Idem	162265	»	776.097	776.097	43.617	Idem	162306	»	794.334	794.334	37.933
Idem	162266	»	776.116		40.077	Idem	162307	»	794.342		46.068
Idem	162267	»	776.245		B 378	Idem	162308	»	794.529		48.038
Idem	162268	»	776.432	776.432	50.275	Idem	162309	»	794.561	794.561	37.704
Idem	162269	»	776.640		B 20	Idem	162310	»	794.947		31.093
Idem	162270	»	776.678	776.678	55.982	Idem	162311	»	795.435		48.018
Idem	162271	»	776.679	776.679	49.267	Idem	162312	»	795.480		41.432

VEHICULES AUTOMOBILES

АВТОТРАНСПОРТНЫЕ СРЕДСТВА

MOTOR VEHICLES

AUTOFAHRZEUGE

MARQUE	N° de classement	Type	N° du châssis	N° du moteur	N° du dossier	MARQUE	N° de classement	Type	N° du châssis	N° du moteur	N° du dossier
PEUGEOT						Voitures de tourisme	162354	402 B	801.740	801.740	49.585
Voitures de tourisme	162313	402	795.513		49.075	Idem	162355	»	801.846		36.726
Idem	162314	»	795.648		35.725	Idem	162356	»	801.944		47.760
Idem	162315	»	795.727		49.314	Idem	162357	»	801.993		B 20
Idem	162316	»	796.036		55.102	Idem	162358	»	802.177		40.542
Idem	162317	»	796.259	796.259	51.251	Idem	162359	»	802.349		54.675
Idem	162318	»	796.347		31.245	Idem	162360	»	802.371		42.901
Idem	162319	»	796.414		38.260	Idem	162361	»	802.521		B 378
Idem	162320	»	796.539		52.767	Idem	162362	»	802.952		»
Idem	162321	»	796.714		42.006	Idem	162363	»	803.141		48.102
Idem	162322	»	796.972		52.231	Idem	162364	»	803.144		52.142
Idem	162323	»	797.150		41.983	Idem	163365	»	803.321	803.321	41.365
Idem	162324	»	797.462	797.462	53.725	Idem	162366	»	803.473		51.896
Idem	162325	»	797.520		51.075	Idem	162367	»	803.757		3.072
Idem	162326	»	797.793		35.530	Idem	163368	»	803.872	803.872	49.764
Idem	162327	»	797.987		50.321	Idem	162369	»	803.947		38.591
Idem	162328	»	798.053		38.616	Idem	162370	»	804.456		46.010
Idem	162329	»	798.135		40.236	Idem	162371	»	805.019		99
Idem	162330	201 B	798.408		40.176	Idem	162372	»	805.112	805.112	51.384
Idem	162331	402	798.567	798.567	B 3.012 A	Idem	162373	»	805.252		43.566
Idem	162332	»	798.848		50.179	Idem	162374	»	805.303		837
Idem	162333	»	799.095	799.095	B 4.997	Idem	162375	»	805.498		49.150
Idem	162334	»	799.235	51.681	31.017	Idem	162376	»	805.519		42.641
Idem	162335	»	799.370		48.858	Idem	162377	»	805.579		31.062
Idem	163336	»	799.372	799.372	52.395	Idem	162378	»	805.749		41.424
Idem	162337	»	799.397	17.684	53.736	Idem	162379	»	806.001	806.001	48.018
Idem	162338	»	799.644		48.585	Idem	162380	»	806.003		48.124
Idem	162339	»	799.875	799.875	40.330	Idem	162381	»	806.065	806.065	43.650
Idem	162340	»	799.917		35.610	Idem	162382	»	806.396		B 378
Idem	162341	»	800.028		38.810	Idem	162383	»	806.533		B 2.740
Idem	162342	»	800.045	58.690	41.820	Idem	162384	»	806.842	806.842	49.494
Idem	162343	»	800.751		B 2.655	Idem	162385	»	806.853		B 2.774
Idem	162344	»	800.770		39.164	Idem	162386	»	806.855		B 5.021
Idem	162345	»	800.864	800.864	50.406	Idem	162387	»	807.206	807.206	3.435
Idem	162346	402 B	801.044	801.044	42.138	Idem	162388	»	807.209		46.068
Idem	162347	»	801.120	801.120	55.430	Idem	162389	»	807.281		52.791
Idem	162348	»	801.127		B 2.774	Idem	162390	»	807.360		B 2.740
Idem	162349	»	801.205		34.385	Idem	162391	»	807.397		B 3.855
Idem	162350	»	801.251	1.644	31.238	Idem	162392	»	807.430		53.018
Idem	162351	»	801.313	455.597	33.783	Idem	162393	»	807.459		49.350
Idem	162352	»	801.460		39.333	Idem	162394	»	807.866		36.519
Idem	162353	»	801.681		33.364	Idem	162395	»	807.887	807.887	36.608

VEHICULES AUTOMOBILES			АВТОТРАНСПОРТНЫЕ СРЕДСТВА			MOTOR VEHICLES			AUTOFAHRZEUGE		
MARQUE	N° de classement	Type	N° du châssis	N° du moteur	N° du dossier	MARQUE	N° de classement	Type	N° du châssis	N° du moteur	N° du dossier
PEUGEOT						Voitures de tourisme	162447	402 B	809.544		B 4.561
Voitures de tourisme	162396	402 B	808.285	808.285	56.054	Idem	162448	»	809.545		B 2.774
Idem	162397	»	808.546		38.367	Idem	162449	»	809.546		B 4.561
Idem	162398	»	808.751	/	B 2.774		à		à		
Idem	162399	»	808.974		B 2.740		162549	»	809.646		
Idem	162400	»	809.213		41.983	Idem	162550	»	809.647		B 2.774
Idem	162401	»	809.303		B 2.740	Idem	162551	»	809.648		B 4.561
Idem	162402	»	809.338		B 2.655		à		à		
Idem	162403	»	809.374		53.585		162558	»	809.655		
Idem	162404	»	809.381		36.090	Idem	162559	»	809.657		»
Idem	162405	»	809.449		38.810		à		à		
Idem	162406	»	809.456		»		162624	»	809.722		
Idem	162407	»	809.457		»	Idem	162625	»	809.724		»
Idem	162408	»	809.459		»		à		à		
Idem	162409	»	809.460		»		162950	»	810.049		
Idem	162410	»	809.461	809.461	41.983	Idem	162951	»	810.051		»
Idem	162411	»	809.465		B 3.570		à		à		
Idem	162412	»	809.489	809.489	B 5.065		162977	»	810.077		
Idem	162413	»	811.662	445.922	B 2.740	Idem	162978	»	810.079		»
Idem	162414	»	812.697	814.687	»		à		à		
Idem	162415	»	809.467		38.810		163260	»	810.361		
Idem	162416	»	809.475		»	Idem	163261	»	810.363		»
Idem	162417	»	809.477		»	Idem	163262	»	810.365		»
Idem	162418	»	809.478		»	Idem	163263	402 BLég	811.060		47.992
Idem	162419	»	809.485		»	Idem	163264	»	811.119	811.119	48.007
Idem	162420	»	809.487		»	Idem	163265	»	811.353	445.597	B 4.793
Idem	162421	»	809.489		B 4.561	Idem	163266	»	811.363		37.098
Idem	162422	»	809.490		»	Idem	163267	»	811.400		35.610
Idem	162423	»	809.497		»	Idem	163268	»	811.602		B 2.740
Idem	162424	»	809.498		»	Idem	163269	»	811.740		933
Idem	162425	»	809.501		»	Idem	163270	»	812.054		52.146
Idem	162426	»	809.506		»	Idem	163271	»	812.314	812.314	55.060
Idem	162427	»	809.519		»	Idem	163272	»	812.697	814.687	B 2.741
Idem	162428	»	809.520		»	Idem	163273	»	812.734		46.748
Idem	162429	»	809.521		»	Idem	163274	»	812.826	812.826	37.155
Idem	162430	»	809.525		»	Idem	163275	»	813.000		36.700
	à		à			Idem	163276	»	813.129	813.129	52.422
	162433	»	809.528			Idem	163277	»	813.215	813.215	41.873
Idem	162434	»	809.530		»	Idem	163278	»	813.236	813.236	37.119
	à		à			Idem	163279	»	813.569		35.283
	162445	»	809.541			Idem	163280	»	813.745		55.186
Idem	162446	»	809.543		»	Idem	163281	»	813.795		34.267

VEHICULES AUTOMOBILES

АВТОТРАНСПОРТНЫЕ СРЕДСТВА

MOTOR VEHICLES

AUTOFahrzeuge

MARQUE	N° de classement	Type	N° du châssis	N° du moteur	N° du dossier	MARQUE	N° de classement	Type	N° du châssis	N° du moteur	N° du dossier
PEUGEOT						PEUGEOT					
Voitures de tourisme	163282	402 BLég	813.832		45.204	Voitures de tourisme	163619	402 BLég	814.499		B 4.561
Idem	163283	»	814.132		B 4.561		à		à		
	163366	»	814.215			Idem	163802	»	814.682		
Idem	163367	»	814.217		»	Idem	163803	»	820.322		51.013
Idem	163368	»	814.218		»	Idem	163804	»	820.497		B 2.774
Idem	163369	»	814.219		»	Idem	163805	»	820.533		38.810
Idem	163370	»	814.221		»	Idem	163806	»	820.640		43.416
	163376	»	814.227			Idem	163807	»	820.663		39.335
Idem	163377	»	814.229		»	Idem	163808	»	820.702	820.702	4.409
	163418	»	814.270			Idem	163809	»	820.916		37.176
Idem	163419	»	814.272		»	Idem	163810	402 BE	821.115		B 5.021
	163435	»	814.288			Idem	163811	402 BLég	821.273		47.767
Idem	163436	»	814.290		»	Idem	163812	»	821.428		52.310
	163439	»	814.293			Idem	163813	»	821.432		31.866
Idem	163440	»	814.295		»	Idem	163814	»	821.557		B 2.774
Idem	163441	»	814.296		»	Idem	163815	»	821.713		50.341
Idem	163442	»	814.300		»	Idem	163816	»	821.716	821.716	38.810
Idem	163443	»	814.301		»	Idem	163817	»	821.734		B 5.021
Idem	163444	»	814.302		»	Idem	163818	»	821.766		37.698
Idem	163445	»	814.304		»	Idem	163819	»	821.824	821.824	49.494
Idem	163446	»	814.305		»	Idem	163820	»	821.945		36.749
Idem	163447	»	814.306		»	Idem	163821	»	822.012		45.156
Idem	163448	»	814.309		»	Idem	163822	»	822.141	822.141	51.127
Idem	163449	»	814.310		»	Idem	163823	»	822.184		31.354
Idem	163450	»	814.311		»	Idem	163824	202	822.259		38.810
Idem	163451	»	814.313		»	Idem	163825	»	822.263		»
	163459	»	814.321			Idem	163826	»	822.266		»
Idem	163460	»	814.324		»	Idem	163827	»	822.267		»
	163614	»	814.478			Idem	163828	»	822.268		»
Idem	163615	»	814.480		»	Idem	163829	»	822.271		»
Idem	163616	»	814.481		»	Idem	163830	»	822.273		»
Idem	163617	»	814.483		»	Idem	163831	402 BE	822.281		B 4.561
Idem	163618	»	814.497		»	Idem	163832	»	822.282		»
						Idem	163833	»	822.283		»
						Idem	163834	»	822.284		»
						Idem	163835	»	825.363		49.149
						Idem	163836	202	825.455		52.442
						Idem	163837	»	825.645		31.238
						Idem	163838	»	825.658		51.536
						Idem	163839	»	825.683		38.491
						Idem	163840	»	825.766	825.766	618

VEHICULES AUTOMOBILES

АВТОТРАНСПОРТНЫЕ СРЕДСТВА

MOTOR VEHICLES

AUTOFahrzeuge

MARQUE	N° de classement	Type	N° du châssis	N° du moteur	N° du dossier	MARQUE	N° de classement	Type	N° du châssis	N° du moteur	N° du dossier
PEUGEOT						PEUGEOT					
Voitures de tourisme	163841	202	825.802		31.238	Voitures de tourisme	163882	202	830.702		41.851
Idem	163842	»	825.844		34.551	Idem	163883	»	830.854		B 2.774
Idem	163843	»	825.893		53.987	Idem	163884	»	830.917	830.917	53.484
Idem	163844	»	825.922		35.952	Idem	163885	»	831.104		47.794
Idem	163845	»	825.989		45.137	Idem	163886	»	831.136	831.136	48.708
Idem	163846	»	826.012	826.012	38.810	Idem	163887	»	831.569	831.569	52.866
Idem	163847	»	826.043		39.978	Idem	163888	»	831.925	831.925	41.247/18
Idem	163848	»	826.203		36.259	Idem	163889	»	832.344	832.344	48.089
Idem	163849	»	826.396	826.396	30.645	Idem	163890	»	832.415		31.145
Idem	163850	»	826.508	826.508	55.527	Idem	163891	402	832.580		31.135
Idem	163851	»	826.776		31.376	Idem	163892	202	832.773		45.443
Idem	163852	»	826.799	826.799	52.646	Idem	163893	»	833.072		55.297
Idem	163853	»	826.806		42.717	Idem	163894	»	833.149	833.149	55.046
Idem	163854	»	826.869		42.920	Idem	163895	»	833.305	833.305	41.247/22
Idem	163855	»	826.911		B 4.997	Idem	163896	»	833.453		48.369
Idem	163856	»	827.202	432.435	51.129	Idem	163897	»	833.598	833.598	47.128
Idem	163857	»	827.262		49.199	Idem	163898	»	833.643		36.648
Idem	163858	»	827.629	827.629	51.385	Idem	163899	»	833.678		36.608
Idem	163859	»	828.249	828.249	43.382	Idem	163900	»	833.816		B 378
Idem	163860	»	828.300		35.058	Idem	163901	»	833.888		42.884
Idem	163861	»	828.536	828.536	30.645	Idem	163902	»	834.004		30.863
Idem	163862	»	828.550		33.473	Idem	163903	»	834.015		36.047
Idem	163863	»	828.683		55.550	Idem	163904	»	834.124	834.124	54.285
Idem	163864	»	828.896		56.189	Idem	163905	»	834.168		39.366
Idem	163865	»	828.964		42.642	Idem	163906	»	834.365	834.365	54.379
Idem	163866	»	829.221		1.102	Idem	163907	»	834.499		41.424
Idem	163867	»	829.276	829.276	54.505	Idem	163908	»	834.598		35.462
Idem	163868	»	829.351		B 4.345	Idem	163909	»	834.855	834.855	42.138/25
Idem	163869	»	829.606		37.446	Idem	163910	»	834.993	834.993	53.052
Idem	163870	»	829.665		808	Idem	163911	»	835.194	835.194	B 4.997
Idem	163871	»	829.763		48.315	Idem	163912	»	835.360		B 3.855
Idem	163872	»	829.821		53.053	Idem	163913	»	835.427	444.380	43.413
Idem	163873	»	829.895		B 2.774	Idem	163914	»	835.726	835.726	41.246/10
Idem	163874	»	829.951		34.869	Idem	163915	»	835.826		48.038
Idem	163875	»	829.993		B 5.021	Idem	163916	»	835.882		31.126
Idem	163876	202 E 2	830.022		47.757	Idem	163917	»	835.911		45.142
Idem	163877	202	830.052		37.765	Idem	163918	»	835.996		54.892
Idem	163878	»	830.095		40.481	Idem	163919	»	836.047		B 378
Idem	163879	»	830.184	830.184	41.427	Idem	163920	»	836.084		44.669
Idem	163880	»	830.262	830.262	55.200	Idem	163921	»	836.269		B 378
Idem	163881	»	830.625		36.630	Idem	163922	»	836.298		42.473

VEHICULES AUTOMOBILES

АВТОТРАНСПОРТНЫЕ СРЕДСТВА

MOTOR VEHICLES

AUTOFABRZEUGE

MARQUE	N° de classement	Type	N° du châssis	N° du moteur	N° du dossier	MARQUE	N° de classement	Type	N° du châssis	N° du moteur	N° du dossier
PEUGEOT						PEUGEOT					
Voitures de tourisme	163923	202	836.301		34.336	Voitures de tourisme	163964	202	840.088		42.391
Idem	163924	»	836.363		36.463	Idem	163965	»	840.140		36.047
Idem	163925	»	836.370		50.774	Idem	163966	»	840.174		36.514
Idem	163926	»	836.434	836.434	54.599	Idem	163967	»	840.249		51.907
Idem	163927	»	836.974		46.485	Idem	163968	»	840.476		43.632
Idem	163928	»	837.093		45.687	Idem	163969	»	840.580		36.741
Idem	163929	»	837.095		31.906	Idem	163970	»	840.591	840.591	42.024
Idem	163930	»	837.142		36.214	Idem	163971	»	840.684		49.584
Idem	163931	»	837.212	837.212	951	Idem	163972	»	840.799	840.799	49.505
Idem	163932	»	837.242		41.637	Idem	163973	»	840.832		46.546
Idem	163933	»	837.330		35.778	Idem	163974	»	840.869	840.869	49.588
Idem	163934	»	837.531		34.961	Idem	163975	»	841.221	841.221	48.446
Idem	163935	»	837.541		37.931	Idem	163976	»	841.299	841.299	48.706
Idem	163936	»	837.583		B 5.021	Idem	163977	»	841.322		48.098
Idem	163937	»	837.679		48.090	Idem	163978	»	841.342		35.322
Idem	163938	»	837.705		33.212	Idem	163979	»	841.509		B 5.021
Idem	163939	»	837.780	837.780	32.218	Idem	163980	»	842.263	842.263	49.298
Idem	163940	»	838.027	838.027	37.119	Idem	163981	»	842.277	842.277	38.707
Idem	163941	»	838.185	838.185	45.060	Idem	163982	»	842.346		48.288
Idem	163942	»	838.212	838.212	B 4.997	Idem	163983	»	842.347		37.871
Idem	163943	»	838.285	838.285	»	Idem	163984	»	842.440		33.309
Idem	163944	»	838.292		47.320	Idem	163985	»	842.462		43.624
Idem	163945	»	838.360		52.766	Idem	163986	»	842.489		47.541
Idem	163946	»	838.399	838.399	48.393	Idem	163987	»	842.503	842.503	51.114
Idem	163947	»	838.621		48.090	Idem	163988	»	842.827		36.684
Idem	163948	»	838.626	838.626	48.748	Idem	163989	»	842.920	842.920	49.203
Idem	163949	»	838.643	838.643	42.018	Idem	163990	»	843.014	843.014	53.981
Idem	163950	»	838.676	838.676	47.437	Idem	163991	»	843.042	843.042	B 4.119 A
Idem	163951	»	838.713		48.013	Idem	163992	»	843.044	843.044	52.298
Idem	163952	»	838.830		36.250	Idem	163993	»	843.203		41.792
Idem	163953	»	838.963		52.445	Idem	163994	»	843.280		38.810
Idem	163954	»	839.027		48.271	Idem	163995	»	843.303		36.726
Idem	163955	»	839.422		51.899	Idem	163996	»	843.311	843.311	1.192
Idem	163956	402	839.449		48.412	Idem	163997	»	843.331		50.150
Idem	163957	202	839.805		52.578	Idem	163998	»	843.492		37.020
Idem	163958	»	839.809		46.624	Idem	163999	»	843.616 D		B 4.345
Idem	163959	»	839.822		47.272	Idem	164000	»	843.688		41.346
Idem	163960	»	839.895		B 2.774	Idem	164001	»	843.733		42.030
Idem	163961	»	839.962		36.316	Idem	164002	»	843.881	843.881	42.199
Idem	163962	»	840.041		49.587	Idem	164003	»	843.909		45.969
Idem	163963	»	840.052		38.001	Idem	164004	»	844.067	844.067	48.446

VEHICULES AUTOMOBILES

АВТОТРАНСПОРТНЫЕ СРЕДСТВА

MOTOR VEHICLES

AUTOFahrzeuge

MARQUE	N° de classement	Type	N° du châssis	N° du moteur	N° du dossier	MARQUE	N° de classement	Type	N° du châssis	N° du moteur	N° du dossier
PEUGEOT						PEUGEOT					
Voitures de tourisme	164005	202	844.202		34.164	Voitures de tourisme	164046	202	849.869	849.869	54.381
Idem	164006	»	844.226		31.233	Idem	164047	»	849.950		B 5.021
Idem	164007	»	844.330	844.330	48.446	Idem	164048	»	849.962		46.188
Idem	164008	»	844.394		38.810	Idem	164049	»	849.967		37.846
Idem	164009	»	844.400		36.823	Idem	164050	»	850.306		50.581
Idem	164010	»	844.405	844.405	41.366	Idem	164051	»	850.318		38.987
Idem	164011	»	844.543		36.992	Idem	164052	»	850.330		41.802
Idem	164012	»	844.699		39.350	Idem	164053	»	850.478	450.478	41.368
Idem	164013	»	844.952		41.243	Idem	164054	»	850.487		39.876
Idem	164014	»	845.438		31.807	Idem	164055	»	850.497		46.874
Idem	164015	»	845.485		46.845	Idem	164056	»	850.719		31.442
Idem	164016	»	845.502	845.502	51.170	Idem	164057	»	850.792		31.271
Idem	164017	»	845.509		39.791	Idem	164058	»	850.924		42.904
Idem	164018	»	845.543	845.543	36.416	Idem	164059	»	850.936		42.024
Idem	164019	»	846.007	846.007	B 3.752	Idem	164060	»	850.950		39.899
Idem	164020	»	846.014		45.846	Idem	164061	»	851.017		41.867
Idem	164021	»	846.610		B 4.997	Idem	164062	»	851.075		45.200
Idem	164022	»	846.283	846.283	46.008	Idem	164063	»	851.247		42.138
Idem	164023	»	846.388		37.265	Idem	164064	»	851.258	851.258	B 4.997
Idem	164024	»	846.472		33.283	Idem	164065	»	851.400		45.663
Idem	164025	»	846.767		35.456	Idem	164066	»	851.411		36.074
Idem	164026	»	846.777		51.985	Idem	164067	»	851.519	11.345	37.989
Idem	164027	»	846.860	846.860	43.421	Idem	164068	»	851.635		38.810
Idem	164028	»	846.970		39.916	Idem	164069	»	851.658		42.464
Idem	164029	»	847.005		33.588	Idem	164070	»	851.766		46.075
Idem	164030	»	847.516		43.750	Idem	164071	»	851.954		37.144
Idem	164031	»	847.528	847.528	213	Idem	164072	»	852.116		B 4.561
Idem	164032	»	847.753		45.106	Idem	164073	»	852.118		38.810
Idem	164033	»	847.990	847.990	B 5.021	Idem	164074	»	852.121		»
Idem	164034	»	848.168	848.168	43.525	Idem	164075	»	852.123		»
Idem	164035	»	848.221		42.851	Idem	164076	»	852.124		»
Idem	164036	»	848.306		43.693	Idem	164077	»	852.126		»
Idem	164037	»	848.564		42.632	Idem	164078	»	852.128		»
Idem	164038	»	848.651	848.651	46.641	Idem	164079	»	852.164	852.164	46.999
Idem	164039	»	848.869		36.901	Idem	164080	»	852.350	852.350	39.453
Idem	164040	»	849.037		2.098	Idem	164081	»	852.386		36.259
Idem	164041	»	849.040		41.038	Idem	164082	»	852.508		38.518
Idem	164042	»	849.058		48.302	Idem	164083	»	852.540		46.730
Idem	164043	»	849.135		54.606	Idem	164084	»	852.561		42.661
Idem	164044	»	849.401		37.323	Idem	164085	»	852.609		30.105
Idem	164045	»	849.416	849.416	988	Idem	164086	»	852.695		38.810

VEHICULES AUTOMOBILES

АВТОТРАНСПОРТНЫЕ СРЕДСТВА

MOTOR VEHICLES

AUTOFAHRZEUGE

MARQUE	N° de classement	Type	N° du châssis	N° du moteur	N° du dossier	MARQUE	N° de classement	Type	N° du châssis	N° du moteur	N° du dossier
PEUGEOT						PEUGEOT					
Voitures de tourisme	164087	202	852.701		36.715	Voitures de tourisme	164128	202	856.319	856.319	55.377
Idem	164088	»	853.017		B 4.561	Idem	164129	»	856.734		42.214
Idem	164089	»	853.028		»	Idem	164130	»	856.740	444.320	42.214
Idem	164090	»	853.169	853.169	51.269	Idem	164131	»	856.746		»
Idem	164091	»	853.215		41.356	Idem	164132	»	856.750		»
Idem	164092	»	853.236	853.236	2.546	Idem	164133	»	856.760	856.760	»
Idem	164093	»	853.252	853.252	51.467	Idem	164134	»	856.961		39.660
Idem	164094	»	853.268		48.067	Idem	164135	»	857.175	857.175	52.791
Idem	164095	»	853.279		42.044	Idem	164136	»	857.250		38.810
Idem	164096	»	853.404		48.042	Idem	164137	»	857.276		36.321
Idem	164097	»	853.618		41.024	Idem	164138	402	857.400		35.196
Idem	164098	»	853.782	853.782	1.363	Idem	164139	202	857.464	857.464	42.138
Idem	164099	»	853.835		47.372	Idem	164140	»	857.635		48.030
Idem	164100	»	853.887		31.238	Idem	164141	»	857.639		36.047
Idem	164101	»	853.937		33.516	Idem	164142	»	857.651		48.030
Idem	164102	»	854.233	854.233	50.213	Idem	164143	»	857.710		48.176
Idem	164103	»	854.336		44.417	Idem	164144	»	857.882	857.882	56.072
Idem	164104	»	854.398	444.336 M	34.272	Idem	164145	»	857.890		34.157
Idem	164105	»	854.532	444.330	38.047	Idem	164146	»	857.953		53.860
Idem	164106	»	854.595	854.595	41.245	Idem	164147	»	858.130	858.130	B 4.997
Idem	164107	»	854.743		33.543	Idem	164148	»	858.246		39.855
Idem	164108	»	854.860		37.322	Idem	164149	»	858.312	858.312	54.773
Idem	164109	»	854.866	854.866	55.725	Idem	164150	»	858.318		51.246
Idem	164110	»	854.963		48.038	Idem	164151	»	858.370	858.370	44.465
Idem	164111	»	855.018		30.380	Idem	164152	»	858.396		35.087
Idem	164112	»	855.031	855.031	53.081	Idem	164153	»	858.517		41.534
Idem	164113	»	855.032		54.880	Idem	164154	»	859.001	859.001	46.348
Idem	164114	»	855.269		36.047	Idem	164155	»	859.199		44.654
Idem	164115	»	855.323	855.323	55.767	Idem	164156	»	859.326		36.678
Idem	164116	»	855.529		52.791	Idem	164157	»	859.383		47.754
Idem	164117	»	855.581		48.446	Idem	164158	»	859.562		31.455
Idem	164118	»	855.607	855.607	53.586	Idem	164159	»	859.600	859.600	B 5.021
Idem	164119	»	855.720		47.728	Idem	164160	»	859.703	859.703	52.153
Idem	164120	»	855.875	855.875	51.134	Idem	164161	»	859.751	859.751	37.553
Idem	164121	»	855.876		35.797	Idem	164162	»	860.139		41.192
Idem	164122	»	855.930		37.712	Idem	164163	»	860.486		B 4.561
Idem	164123	»	855.939		31.557	Idem	164164	»	860.547		40.478
Idem	164124	»	856.007	856.007	50.215	Idem	164165	»	861.106	861.106	47.642
Idem	164125	»	856.041	856.041	B 4.561	Idem	164166	»	861.163		4.802
Idem	164126	»	856.153		47.746	Idem	164167	»	861.343	861.343	41.983
Idem	164127	»	856.252		36.308	Idem	164168	»	861.379		49.590

VEHICULES AUTOMOBILES

АВТОТРАНСПОРТНЫЕ СРЕДСТВА

MOTOR VEHICLES

AUTOFahrzeuge

MARQUE	N° de classement	Type	N° du châssis	N° du moteur	N° du dossier	MARQUE	N° de classement	Type	N° du châssis	N° du moteur	N° du dossier
PEUGEOT						PEUGEOT					
Voitures de tourisme	164169	202	861.665		36.311	Voitures de tourisme	164210	202	864.375		B 4.561
Idem	164170	»	861.792		35.248	Idem	164211	»	864.383		46.010
Idem	164171	»	861.908	861.908	54.658	Idem	164212	»	864.438		38.810
Idem	164172	»	862.068		B 2.774	Idem	164213	»	864.439		B 4.561
Idem	164173	»	862.167		37.338	Idem	164214	»	864.441		»
Idem	164174	»	862.274		37.931	Idem	164215	»	864.474		»
Idem	164175	»	862.417		33.555	Idem	164216	»	864.487		»
Idem	164176	»	862.534		47.642	Idem	164217	»	864.539		B 378
Idem	164177	»	862.777	862.777	38.167	Idem	164218	»	864.663		B 2.740
Idem	164178	»	862.789		36.976	Idem	164219	»	864.569		47.707
Idem	164179	»	862.794		45.876	Idem	164220	»	864.671		B 2.740
Idem	164180	»	862.832	862.832	43.440	Idem	164221	»	864.818		35.610
Idem	164181	»	862.840		33.012	Idem	164222	»	864.859		B 2.774
Idem	164182	»	862.922		35.530	Idem	164223	»	864.995		42.214
Idem	164183	»	863.072		34.272	Idem	164224	»	865.051		38.810
Idem	164184	»	863.080		38.810	Idem	164225	»	865.060	865.060	B 4.997
Idem	164185	»	863.183	863.183	49.043	Idem	164226	»	865.069		38.810
Idem	164186	»	863.663		33.017	Idem	164227	»	865.141	865.141	42.214
Idem	164187	»	863.678	863.678	49.845	Idem	164228	»	865.156		B 4.561
Idem	164188	»	863.767		48.029	Idem	164229	»	865.195		38.810
Idem	164189	»	863.769		38.810	Idem	164230	»	865.215		»
Idem	164190	»	863.799		»	Idem	164231	»	865.221		»
Idem	164191	»	863.836		»	Idem	164232	»	865.231		»
Idem	164192	»	863.837		»	Idem	164233	»	865.238		»
Idem	164193	»	863.838		»	Idem	164234	»	865.245		»
Idem	164194	»	863.841		30.907	Idem	164235	»	865.254		»
Idem	164195	»	863.859		38.810	Idem	164236	»	865.262		»
Idem	164196	»	863.860		»	Idem	164237	»	865.285		»
Idem	164197	»	863.861		»	Idem	164238	»	865.293		»
Idem	164198	»	863.868		»	Idem	164239	»	865.295		»
Idem	164199	»	863.907	863.907	55.167	Idem	164240	»	865.296		»
Idem	164200	»	863.988		38.810	Idem	164241	»	865.299		»
Idem	164201	»	863.995		»	Idem	164242	»	865.302		»
Idem	164202	»	863.996		»	Idem	164243	»	865.303		»
Idem	164203	»	864.007	61.143	B 4.997	Idem	164244	»	865.304		»
Idem	164204	»	864.214		37.931	Idem	164245	»	865.305		»
Idem	164205	»	864.271		38.810	Idem	164246	»	865.306		»
Idem	164206	»	864.272		»	Idem	164247	»	865.307		»
Idem	164207	»	864.276		»	Idem	164248	»	865.309		»
Idem	164208	»	864.288	864.288	38.167	Idem	164249	»	865.311		»
Idem	164209	»	864.330		B 4.561	Idem	164250	»	865.312		»

VEHICULES AUTOMOBILES

АВТОТРАНСПОРТНЫЕ СРЕДСТВА

MOTOR VEHICLES

AUTOFahrzeuge

MARQUE	N° de classement	Type	N° du châssis	N° du moteur	N° du dossier	MARQUE	N° de classement	Type	N° du châssis	N° du moteur	N° du dossier
PEUGEOT						PEUGEOT					
Voitures de tourisme	164251	202	865.313		38.810	Voitures de tourisme	164295	202	865.562		38.810
Idem	164252	»	865.314		»	Idem	164296	»	865.565		»
Idem	164253	»	865.315		»		à		à		
Idem	164254	»	865.316		»		164300	»	865.569		»
Idem	164255	»	865.385		»	Idem	164301	»	865.570		»
Idem	164256	»	865.439		»	Idem	164302	»	865.572		»
Idem	164257	»	865.442		»	Idem	164303	»	865.573		»
Idem	164258	»	865.450		»	Idem	164304	»	865.575		»
Idem	164259	»	865.472		»	Idem	164305	»	865.576		»
Idem	164260	»	865.488		»	Idem	164306	»	865.578		»
Idem	164261	»	865.490		»	Idem	164307	»	865.579		»
Idem	164262	»	865.492		»	Idem	164308	»	865.584		»
Idem	164263	»	865.493		»	Idem	164309	»	865.586		»
Idem	164264	»	865.497		»	Idem	164310	»	865.587		»
Idem	164265	»	865.504		»	Idem	164311	»	865.588		»
Idem	164266	»	865.506		»	Idem	164312	»	865.589		»
Idem	164267	»	865.511		»	Idem	164313	»	865.592		»
Idem	164268	»	865.512		»	Idem	164314	»	865.594		»
Idem	164269	»	865.513		»	Idem	164315	»	865.595		»
Idem	164270	»	865.514		B 4.561	Idem	164316	»	865.597		»
Idem	164271	»	865.517		38.810	Idem	164317	»	865.599		»
Idem	164272	»	865.518		»	Idem	164318	»	865.600		»
Idem	164273	»	865.519		»	Idem	164319	»	865.604		»
Idem	164274	»	865.523		»	Idem	164320	»	865.607		»
Idem	164275	»	865.532		»	Idem	164321	»	865.608		»
Idem	164276	»	865.533		»	Idem	164322	»	865.609		»
Idem	164277	»	865.535		»	Idem	164323	»	865.614		»
Idem	164278	»	865.536		»	Idem	164324	»	865.615		»
Idem	164279	»	865.538		»	Idem	164325	»	865.616		»
Idem	164280	»	865.539		»	Idem	164326	»	865.617		»
	à		à				à		à		
	164283	»	865.542		»	Idem	164329		865.620		»
Idem	164284	»	865.546		»	Idem	164330	»	865.621		»
Idem	164285	»	865.548		»	Idem	164331	»	865.623		»
Idem	164286	»	865.549		»	Idem	164332	»	865.624		»
Idem	164287	»	865.551		»	Idem	164333	»	865.625		»
Idem	164288	»	865.552		»	Idem	164334	»	865.626		»
Idem	164289	»	865.553		»	Idem	164335	»	865.630		»
Idem	164290	»	865.556		»	Idem	164336	»	865.632		»
	à		à			Idem	164337	»	865.635		»
	164294	»	865.560		»	Idem	164338	»	865.636		»

VEHICULES AUTOMOBILES

АВТОТРАНСПОРТНЫЕ СРЕДСТВА

MOTOR VEHICLES

AUTOFahrzeuge

MARQUE	N° de classement	Type	N° du châssis	N° du moteur	N° du dossier	MARQUE	N° de classement	Type	N° du châssis	N° du moteur	N° du dossier
PEUGEOT						PEUGEOT					
Voitures de tourisme .	164339	202	865.640		38.810	Voitures de tourisme .	164380	202	866.113		B 4.561
Idem	164340	»	865.649		»	Idem	164381	»	866.121		»
Idem	164341	»	865.650		»	Idem	164382	»	866.124		»
Idem	164342	»	865.651		»	Idem	164383	»	866.126		»
Idem	164343	»	865.653		»	Idem	164384	»	866.130		»
Idem	164344	»	865.658		B 4.561	Idem	164385	»	866.133		»
Idem	164345	»	865.659	865.659	42.919	Idem	164386	»	866.145		»
Idem	164346	»	865.664		B 4.561	Idem	164387	»	866.153		»
Idem	164347	»	865.666		»	Idem	164388	»	866.160		»
Idem	164348	»	865.674		»	Idem	164389	»	866.335		B 4.997
Idem	164349	»	865.676		B 4.561	Idem	164390	»	866.164		B 4.561
Idem	164350	»	865.678	865.678	38.167	Idem	164391	»	866.169		B 5.021
Idem	164351	»	865.679	865.679	»	Idem	164392	»	866.172		B 4.561
Idem	164352	»	865.685		B 4.561	Idem	164393	»	866.183		»
Idem	164353	»	865.689		»	Idem	164394	»	866.188		»
Idem	164354	»	865.693		»	Idem	164395	»	866.189		»
Idem	164355	»	865.695		»	Idem	164396	»	866.192		»
Idem	164356	»	865.696	865.696	38.167	Idem	164397	»	866.197		»
Idem	164357	»	865.700	865.700	»	Idem	164398	»	866.207		»
Idem	164358	»	865.702	865.702	»	Idem	164399	»	866.225		»
Idem	164359	»	865.703	865.703	»	Idem	164400	»	866.226		»
Idem	164360	»	865.713	865.713	»	Idem	164401	»	866.228		»
Idem	164361	»	865.714	865.714	»	Idem	164402	»	866.230		»
Idem	164362	»	865.716	865.716	»		à		à		»
Idem	164363	»	865.717	865.717	»		164413	»	866.241		»
Idem	164364	»	865.724	865.724	»	Idem	164414	»	866.242	866.242	B 3.328
Idem	164365	»	865.742	865.742	A 4.366	Idem	164415	»	866.243		403
Idem	164366	»	865.746		42.214	Idem	164416	»	866.244		B 4.561
Idem	164367	»	865.790		B 2.774	Idem	164417	»	866.246		»
Idem	164368	»	865.864		B 5.021		à		à		»
Idem	164369	»	866.021		B 4.561		164422	»	866.251		»
Idem	164370	»	866.039		»	Idem	164423	»	866.253		»
Idem	164371	»	866.044		»	Idem	164424	»	866.254		»
Idem	164372	»	866.046		»	Idem	164425	»	866.257		»
Idem	164373	»	866.052		»	Idem	164426	»	866.258		»
Idem	164374	»	866.054		»	Idem	164427	»	866.261		»
Idem	164375	»	866.068		33.526	Idem	164428	»	866.264		»
Idem	164376	»	866.074		B 4.561		à		à		»
Idem	164377	»	866.096		»		164433	»	866.269		»
Idem	164378	»	866.103		52.791	Idem	164434	»	866.272		»
Idem	164379	»	866.105		B 4.561		à		à		»
					»		164459	»	866.297		»

VEHICULES AUTOMOBILES

АВТОТРАНСПОРТНЫЕ СРЕДСТВА

MOTOR VEHICLES

AUTOFahrzeuge

MARQUE	N° de classement	Type	N° du châssis	N° du moteur	N° du dossier	MARQUE	N° de classement	Type	N° du châssis	N° du moteur	N° du dossier
PEUGEOT						PEUGEOT					
Voitures de tourisme	164460	202	866.299			Voitures de tourisme	165188	202	867.046		B 4.561
	à		à			Idem	165189	»	867.047		»
	164468	»	866.307		B 4.561	Idem	165190	»	867.049		»
Idem	164469	»	866.309				à		à		
	à		à			Idem	165195	»	867.054		»
	164482	»	866.322		»	Idem	165196	»	867.068		»
Idem	164483	»	866.324				à		à		
	à		à			Idem	165200	»	867.072		»
	164521	»	866.362		»	Idem	165201	»	867.076		»
Idem	164522	»	866.364			Idem	165202	»	867.077		»
	à		à			Idem	165203	»	867.085		»
	164527	»	866.369		»	Idem	165204	»	867.086		»
Idem	164528	»	866.371			Idem	165205	»	867.087		»
	à		à			Idem	165206	»	867.091		»
	164946	»	866.789		»	Idem	165207	»	867.097		»
Idem	164947	»	866.792			Idem	165208	»	867.099		»
	à		à			Idem	165209	»	867.101		»
	164983	»	866.828		»	Idem	165210	»	867.102		»
Idem	164984	»	866.830		»	Idem	165211	»	867.106		»
Idem	164985	»	866.832			Idem	165212	»	867.110		»
	à		à			Idem	165213	»	867.112		»
	165065	»	866.912		»	Idem	165214	»	867.114		»
Idem	165066	»	866.914			Idem	165215	»	867.116		»
	à		à			Idem	165216	»	867.118		»
	165168	»	867.016		»	Idem	165217	»	867.120		»
Idem	165169	»	867.018		»	Idem	165218	»	867.121		»
Idem	165170	»	867.019		»	Idem	165219	»	867.122		»
Idem	165171	»	867.020		»	Idem	165220	»	867.123		»
Idem	165172	»	867.022		»	Idem	165221	»	867.125		»
Idem	165173	»	867.024		»		à		à		
Idem	165174	»	867.026		»	Idem	165230	»	867.134		»
Idem	165175	»	867.029		»	Idem	165231	»	867.136		»
Idem	165176	»	867.030		»		à		à		
Idem	165177	»	867.031		»	Idem	165247	»	867.152		»
Idem	165178	»	867.033		»	Idem	165248	»	867.154		»
Idem	165179	»	867.035		»		à		à		
	à		à		»	Idem	165260	»	867.166		»
	165183	»	867.039		»	Idem	165261	»	867.168		»
Idem	165184	»	867.041		»		à		à		
	à		à		»	Idem	165264	»	867.171		»
	165187	»	867.044		»	Idem	165265	»	867.173		»

VEHICULES AUTOMOBILES

АВТОТРАНСПОРТНЫЕ СРЕДСТВА

MOTOR VEHICLES

AUTOFahrzeuge

MARQUE	N° de classement	Type	N° du châssis	N° du moteur	N° du dossier	MARQUE	N° de classement	Type	N° du châssis	N° du moteur	N° du dossier
PEUGEOT						PEUGEOT					
Voitures de tourisme	165266	202	867.175			Voitures de tourisme	165487	202	867.413		
	à		à				à		à		
	165278	»	867.187		B 4.561		165490	»	867.416		B 4.561
Idem	165279	»	867.189			Idem	165491	»	867.418		
	à		à				à		à		
	165299	»	867.209		»		165497	»	867.424		»
Idem	165300	»	867.211			Idem	165498	»	867.427		»
	à		à			Idem	165499	»	867.441		
	165303	»	867.214		»		à		à		
Idem	165304	»	867.216		»	Idem	165505	»	867.447		»
Idem	165305	»	867.218		»	Idem	165506	»	867.450		»
Idem	165306	»	867.219		»	Idem	165507	»	867.451		»
Idem	165307	»	867.221		»	Idem	165508	»	867.452		»
	à		à			Idem	165509	»	867.454		»
	165310	»	867.224		»	Idem	165510	»	867.456		
Idem	165311	»	867.226		»		à		à		
	à		à			Idem	165517	»	867.463		»
	165316	»	867.231		»	Idem	165518	»	867.465		
Idem	165317	»	867.233		»		à		à		
	à		à			Idem	165526	»	867.473		»
	165354	»	867.270		»	Idem	165527	»	867.475		
Idem	165355	»	867.272		»		à		à		
	à		à			Idem	165530	»	867.478		»
	165420	»	867.337		»	Idem	165531	»	867.480		
Idem	165421	»	867.339		»		à		à		
	à		à			Idem	165540	»	867.489		»
	165429	»	867.347		»	Idem	165541	»	867.491		
Idem	165430	»	867.349		»		à		à		
Idem	165431	»	867.353		»	Idem	165564	»	867.514		»
	à		à			Idem	165565	»	867.516		»
	165464	»	867.386		»	Idem	165566	»	867.517		»
Idem	165465	»	867.388		»	Idem	165567	»	867.518		»
	à		à			Idem	165568	»	867.520		»
	165471	»	867.394		»	Idem	165569	»	867.522		
Idem	165472	»	867.396		»		à		à		
	à		à			Idem	165573	»	867.526		»
	165483	»	867.407		»	Idem	165574	»	867.528		
Idem	165484	»	867.409		»		à		à		
Idem	165485	»	867.410		»	Idem	165578	»	867.532		»
Idem	165486	»	867.411		»	Idem	165579	»	867.534		»
						Idem	165580	»	867.535		»

VEHICULES AUTOMOBILES

АВТОТРАНСПОРТНЫЕ СРЕДСТВА

MOTOR VEHICLES

AUTOFahrzeuge

MARQUE	N° de classement	Type	N° du châssis	N° du moteur	N° du dossier	MARQUE	N° de classement	Type	N° du châssis	N° du moteur	N° du dossier
PEUGEOT						PEUGEOT					
Voitures de tourisme	165581	202	867.536		B 4.561	Voitures de tourisme	165633	202	867.654		B 4.561
Idem	165582	»	867.538			Idem	165634	»	867.655		»
	à		à			Idem	165635	»	867.658		
	165590	»	867.546		»		à		à		
Idem	165591	»	867.548				165638	»	867.661		»
	à		à			Idem	165639	»	867.663		
	165594	»	867.551		»		à		à		
Idem	165595	»	867.553		»		165642	»	867.666		»
Idem	165596	»	867.554		»	Idem	165643	»	867.693		
Idem	165597	»	867.558		»		à		à		
Idem	165598	»	867.561		»		165665	»	867.715		»
Idem	165599	»	867.562		»	Idem	165666	»	867.717		
Idem	165600	»	867.563		»		à		à		
Idem	165601	»	867.568		»		à		867.732		»
Idem	165602	»	867.569		48.032	Idem	165682	»	867.734		
Idem	165603	»	867.573		B 4.561		à		à		
Idem	165604	»	867.575		»	Idem	165700	»	867.752		»
Idem	165605	»	867.576		»	Idem	165701	»	867.754		B 2.774
Idem	165606	»	867.583		»	Idem	165702	»	867.755		B 4.561
Idem	165607	»	867.587		»	Idem	165703	»	867.756		»
Idem	165608	»	867.589		»	Idem	165704	»	867.758		
Idem	165609	»	867.595		36.799		à		à		
Idem	165610	»	867.606		B 4.561	Idem	165707	»	867.761		»
Idem	165611	»	867.611		»	Idem	165708	»	867.762		B 2.774
Idem	165612	»	867.614			Idem	165709	»	867.763		B 4.561
	à		à				à		à		
	165618	»	867.620		»	Idem	165712	»	867.766		B 4.561
Idem	165619	»	867.622		»	Idem	165713	»	867.769		»
Idem	165620	»	867.625		»	Idem	165714	»	867.770		»
Idem	165621	»	867.627		»	Idem	165715	»	867.773		
Idem	165622	»	867.630		»		à		à		
Idem	165623	»	867.634		»	Idem	165720	»	867.778		»
Idem	165624	»	867.637		»	Idem	165721	402	867.911	867.911	46.010
Idem	165625	»	867.643		»	Idem	165722	202	869.667	869.667	44.640
Idem	165626	»	867.644		»	Idem	165723	»	877.712		791
Idem	165627	»	867.646		»	Idem	165724	402	904.411		35.628
Idem	165628	»	867.647		»	Idem	165725	»	904.790		B 2.655
Idem	165629	»	867.649		»	Idem	165726	»	905.036		»
Idem	165630	»	867.650		»	Idem	165727	402 B	906.024		»
Idem	165631	»	867.651		»	Idem	165728	»	907.407	X 703	39.535
Idem	165632	»	867.653		»	Idem	165729	»	907.886		36.519

VEHICULES AUTOMOBILES

АВТОТРАНСПОРТНЫЕ СРЕДСТВА

MOTOR VEHICLES

AUTOFahrzeuge

MARQUE	N° de classement	Type	N° du châssis	N° du moteur	N° du dossier	MARQUE	N° de classement	Type	N° du châssis	N° du moteur	N° du dossier
PEUGEOT						PEUGEOT					
Voitures de tourisme	165730	402*	908.487		36.519	Voitures de tourisme	165771	301			4.030
Idem	165731	402 B	908.544		B 2.655	Idem	165772	»			6.143
Idem	165732	402	912.019		33.361	Idem	165773	»			6.480
Idem	165733	»	912.507		48.487	Idem	165774	»			2.662
Idem	165734	»	912.661		39.062	Idem	165775	»			1.984
Idem	165735	»	912.878		36.519	Idem	165776	302			186
Idem	165736	»	912.959		31.135	Idem	165777	»			2.090
Idem	165737	»	913.794		35.174	Idem	165778	»			1.927
Idem	165738	»	920.702		B 4.888	Idem	165779	»			15.022
Idem	165739	DAT	935.356		B 2.774	Idem	165780	401			2.031
Idem	165740	202	957.647	844.521	55.416	Idem	165781	402			B 2.738
Idem	165741	»	959.158		45.949	Idem	165782	»			B 2.738
Idem	165742	»	986.021		45.687	Idem	165783	»			206
Idem	165743	202 B	988.002		B 2.774	Idem	165784	»			2.995
Idem	165744	»	988.003		»	Idem	165785	»			4.326
Idem	165745	»	988.005		»	Idem	165786	»			466
Idem	165746	»	988.009		»	Idem	165787	»			466
Idem	165747	»	988.013		»	Idem	165788	»			B 3.570
Idem	165748	»	988.014		»	Idem	165789	402 B			6.441
Idem	165749	»	988.016		»	Idem	165790	»			B 2.774
Idem	165750	302		508	40.991	Idem	165791	402 B1			B 2.774
Idem	165751	TM		382.174	B 2.745	Idem	165792	601			B 3.570
Idem	165752	201			4.014	Idem	165793				484
Idem	165753	»			689	Idem	165794				429
Idem	165754	»			6.929	Idem	165795				4.244
Idem	165755	»			4.864	Idem	165796				4.244
Idem	165756	»			3.114	Idem	165797				6
Idem	165757	»			1.796	Idem	165798				10.881
Idem	165758	»			1.906	Idem	165799				3.331
Idem	165759	»			4.534	Idem	165800				655
Idem	165760	202			3.176	Idem	165801				2.698
Idem	165761	»			B 4.345	Idem	165802				7.044
Idem	165762	»			1.192	Idem	165803				2.799
Idem	165763	»			B 2.774	Idem	165804				B 3.570
Idem	165764	»			»	Idem	165805				37.811
Idem	165765	»			»	Idem	165806				B 3.570
Idem	165766	»			»	Idem	165807				4.326
Idem	165767	»			1.363	Idem	165808				1.385
Idem	165768	»			B 2.774	Idem	165809				132
Idem	165769	»			B 3.321	Idem	165810				B 2.774
Idem	165770	301			B 3.752	Idem	165811				B 2.774

VEHICULES AUTOMOBILES			АВТОТРАНСПОРТНЫЕ СРЕДСТВА			MOTOR VEHICLES			AUTOFahrzeuge		
MARQUE	N° de classement	Type	N° du châssis	N° du moteur	N° du dossier	MARQUE	N° de classement	Type	N° du châssis	N° du moteur	N° du dossier
PEUGEOT						PONTIAC					
Voitures de tourisme	165812				B 3.752	Voitures de tourisme	165847	CA	7.635		35.799
Idem	165813	402			3.509	Idem	165848	38-28	11.717	8.154.648	34.546
Idem	165814				2.607	Idem	165849	37-28	14.080	898.277	31.683
Idem	165815				2.089	Idem	165850	302	431.599		36.036
Idem	165816				239	Idem	165851			453.525	51.165
Idem	165817				811	Idem	165852	603	861.822	1.013	52.625
Idem	165818				741	Idem	165853				B 1.938
Idem	165819				2.552	Idem	165854				B 1.938
Idem	165820				7.194						
Idem	165821				7.159	RALTON					
Idem	165822				2.393	Voiture de tourisme	165855		645.036	16.861	45.090
Idem	165823				2.225	RENAULT					
Idem	165824				5.733	Véhicules industriels	165856	AEL	2	106	42.448
Idem	165825				3.976	Idem	165857	AHS 2	2		B 4.571
Idem	165826				3.655	Idem	165858	AHN 1	2		
Idem	165827				3.448			à	à		
Idem	165828				3.571		165861	»	5		»
Idem	165829				6.805	Idem	165862	A 1 B 1	2		
Idem	165830				5.195			à	à		
Idem	165831				410		165865	»	5		»
Idem	165832				25	Idem	165866	AHR 1	5		
Idem	165833				B 4.345			à	à		
Idem	165834				B 3.752		169868	»	7		»
Idem	165835				B 3.752	Idem	165869	AHN 1	6		
PIERCE ARROW								à	à		
Véhicules industriels	165836	CLM	1.073		B 20		165871	»	8		»
Idem	165837	RHLU			B 3.570	Idem	165872	A 1 B 1	8		
Idem	165838				B 3.831	Idem	165873	AHN 1	9		
Idem	165839				B 2.701			à	à		»
Idem	165840				B 2.701		165876		12		
PIERCE ARROW						Idem	165877	TSL	12		B 2.716
Voitures de tourisme	165841		2.962		51.239	Idem	165878	AHN 1	13		B 4.571
Idem	165842	R 8	10.118	404	38.167			à	à		
Idem	165843	R 1 & R 9					165891		26		»
		CLM	11.151	1207/2 P 585	37.918	Idem	165892	AHR 1	9		
Idem	165844	R 1 & R 9	16.627	2-85-4.348 L	37.918			à	à		»
Idem	165845			3.086	50.270		165915		32		
PLYMOUTH						Idem	165916	AHS 2	11		
Voiture de tourisme	165846	121 PD		PD 154.183	38.996			à	à		»
							165921		16		

VEHICULES AUTOMOBILES

АВТОТРАНСПОРТНЫЕ СРЕДСТВА

MOTOR VEHICLES

AUTOFahrzeuge

MARQUE	N° de classement	Type	N° du châssis	N° du moteur	N° du dossier	MARQUE	N° de classement	Type	N° du châssis	N° du moteur	N° du dossier
RENAULT						RENAULT					
Véhicules industriels	165922	A 1 B 1	15		B 4.571	Véhicules industriels	165031	AHS 2	53		B 4.571
Idem	165923		16		»	Idem	165032	A 1 B 1	53		»
Idem	165924	AHS 2	17			Idem	165033	AHR 1	53		»
	à		à			Idem	165034	AHN 1	54		
	165931	AHS 2	24		»		à		à		
Idem	165932	A 1 B 1	23			Idem	166038	»	58		»
	à		à				165039	AHS 2	54		
	165933	A 1 B 1	24		»	Idem	à		à		
Idem	165934	AHS 2	25				166044	»	59		»
	à		à			Idem	165045	A 1 B 1	54		
	165942	AHS 2	33		»		à		à		
Idem	165943	A 1 B 1	26			Idem	166050	»	59		»
	à		à				165051	AHR 1	54		
	165950	»	33		»		à		à		
Idem	165951	AHN 1	29				166056	»	59		»
	à		à			Idem	165057	AHN 1	60		
	165955	»	33		»		à		à		
Idem	165956	»	34				166064	»	67		»
	à		à			Idem	166065	AHS 2	60		
	165958	»	36		»		à		à		
Idem	165959	AHS 2	34			Idem	166072	»	67		»
	à		35				166073	A 1 B 1	60		
Idem	165961	»	36		»		à		à		
	165962	A 1 B 1	34			Idem	166079	»	66		»
	à		à				166080	AHR 1	60		
	165964	»	36		»		à		à		
Idem	165965		34		»		166087	»	67		»
Idem	165966	»	35		»	Idem	166088	AHN 1	68		
Idem	165967	AHN 1	37				à		à		
	à		à				166093	»	73		»
	165982	»	52		»	Idem	166094	ZY	F 73		35.610
Idem	165983	AHS 2	37			Idem	166095	AHS 2	68		
	à		à				à		à		
	165998	»	52		»		166100	»	73		B 4.571
Idem	165999	A 1 B 1	37			Idem	166101	A 1 B 1	68		
	à		à				à		à		
	166014	»	52		»		166106	»	73		»
Idem	165015	AHK 1	37			Idem	166107	AHR 1	68		
	à		à				à		à		
	166030	»	52		»		166112	»	73		»

VEHICULES AUTOMOBILES

АВТОТРАНСПОРТНЫЕ СРЕДСТВА

MOTOR VEHICLES

AUTOFahrzeuge

MARQUE	N° de classement	Type	N° du châssis	N° du moteur	N° du dossier	MARQUE	N° de classement	Type	N° du châssis	N° du moteur	N° du dossier
RENAULT						RENAULT					
Véhicules industriels .	166113	AHN 1	74		B 4.571	Véhicules industriels .	166222	AHS 2	101		B 4.571
	à		à				à		à		
	166126	»	87				166226	»	105		
Idem	166127	AHS 2	74			Idem	166227	A 1 B 1	101		
	à		à				à		à		
	166140	»	87		»		126231	»	105		»
Idem	166141	A 1 B 1	74			Idem	166232	AHR 1	101		
	à		à				à		à		
	166154	»	87		»		166236	»	105		»
Idem	166155	AHR 1	74			Idem	166237	AHN 1	106		
	à		à				à		à		
	166168	»	87		»		166244	»	113		»
Idem	166169	AHN 1	88		»	Idem	166245	AHS 2	106		
Idem	166170	»	89		»		à		à		
Idem	166171	AHS 2	88		»		166252	»	113		»
Idem	166172	»	89		»	Idem	166253	AHR 1	106		
Idem	166173	A 1 B 1	88		»		à		à		
Idem	166174	»	89		»		166260	»	113		»
Idem	166175	AHR 1	89		»	Idem	166261	A 1 B 1	107		
Idem	166176	AHN 1	90				à		à		
	à		à				166267	»	113		»
	166184	»	98		»	Idem	166268	AHN 1	114		
Idem	166185	AHS 2	90				à		à		
	à		à				166283	»	129		»
	166193	»	98		»	Idem	166284	SX 3	114		36.320
Idem	166194	AHR 1	91			Idem	166285	AHS 2	114		
	à		à				à		à		
	166201	»	98		»		166300	»	129		B 4.571
Idem	166202	A 1 B 1	91			Idem	166311	A 1 B 1	114		
	à		à				à		à		
	166209	»	98		»		166316	»	129		»
Idem	166210	AGC 3	94		»	Idem	166317	AHR 1	114		
Idem	166211	AHN 1	99		»		à		à		
Idem	166212	»	100		»		166332	»	129		»
Idem	166213	AHS 2	99		»	Idem	166333		129		49.985
Idem	166214	»	100		»	Idem	166334	AHN 1	130		B 4.571
Idem	166215	AHR 1	99		»		à		à		
Idem	166216	»	100		»		166357	»	153		»
Idem	166217	AHN 1	101			Idem	166358	AHS 2	130		
	à		à				à		à		
	166221	»	105		»		166381	»	153		»

VEHICULES AUTOMOBILES

АВТОТРАНСПОРТНЫЕ СРЕДСТВА

MOTOR VEHICLES

AUTOFahrzeuge

MARQUE	N° de classement	Type	N° du châssis	N° du moteur	N° du dossier	MARQUE	N° de classement	Type	N° du châssis	N° du moteur	N° du dossier
RENAULT						RENAULT					
Véhicules industriels	166382	A 1 B 1	130		B 4.571	Véhicules industriels	166465	A 1 B 1	162		B 4.571
	à		à				à		à		
	166405	»	153				166467	»	164		
Idem	166406	AHR 1	130			Idem	166468	AHR 1	162		
	à		à				à		à		
	166429	»	153		»		166470	»	164		»
Idem	166430	AHN 1	154		»	Idem	166471	AHN 1	165		»
Idem	166431	AHS 2	154		»	Idem	166472	»	166		»
Idem	166432	AHR 1	154		»	Idem	166473	AHS 2	165		»
Idem	166433	AHN 1	155			Idem	166474	»	166		»
	à		à			Idem	166475	AHR 1	165		»
	166435	»	157		»	Idem	166476	»	166		»
Idem	166436	AHS 2	155			Idem	166477	A 1 B 1	166		»
	à		à			Idem	166478	»	167		»
	166438	»	157		»	Idem	166479	AHS 2	167		»
Idem	166439	A 1 B 1	155			Idem	166480	AHR 1	167		»
	à		à			Idem	166481	ZPAF	168		
	166441	»	157		»		à		à		
Idem	166442	AHR 1	155		»		166490	»	177		»
	à		à			Idem	166491	AHN 1	168		
	166444	»	157		»		à		à		
Idem	166445	AHN 1	158		»		166501	»	178		»
Idem	166446	AHS 2	158		»	Idem	166502	AHS 2	168		
Idem	166447	AHR 1	158		»		à		à		
Idem	166448	AHN 1	159		»		166512	»	178		»
Idem	166449	»	160		»	Idem	166513	A 1 B 1	168		
Idem	166450	AHS 2	159		»		à		à		
Idem	166451	»	160		»		166523	»	178		»
Idem	166452	A 1 B 1	159		»	Idem	166524	AHR 1	168		
Idem	166453	»	160		»		à		à		
Idem	166454	AHR 1	159		»		166534	»	178		»
Idem	166455	»	160		»	Idem	166535	ZPAF	178		»
Idem	166456	AHN 1	161		»	Idem	166536	»	179		»
Idem	166457	AHS 2	161		»	Idem	166537	AHS 2	179		»
Idem	166458	AHR 1	161		»	Idem	166538	A 1 B 1	179		»
Idem	166459	AHN 1	162		»	Idem	166539	AHR 1	179		»
	à		à			Idem	166540	ZPAF	180		
	166461	»	164		»		à		à		
Idem	166462	AHS 2	162		»		166544	»	184		»
	à		à								
	166464	»	164		»						

VEHICULES AUTOMOBILES

АВТОТРАНСПОРТНЫЕ СРЕДСТВА

MOTOR VEHICLES

AUTOFAHRZEUGE

MARQUE	N° de classement	Type	N° du châssis	N° du moteur	N° du dossier	MARQUE	N° de classement	Type	N° du châssis	N° du moteur	N° du dossier
RENAULT						RENAULT					
Véhicules industriels	166545	AHN 1	180		B 4.571	Véhicules industriels	166617	ZPAF	195		B 4.571
	à		à			Idem	166617	»	196		»
	166549	»	184			Idem	166618	AHSH 1	195		»
Idem	166550	AHS 2	180			Idem	166619	»	196		»
	à		à			Idem	166620	AHN 1	195		»
	166554	»	184			Idem	166621	»	196		»
Idem	166555	A 1 B 1	180			Idem	166622	AHS 2	195		»
	à		à			Idem	166623	»	196		»
	166559	»	184			Idem	166624	A 1 B 1	195		»
Idem	166560	AHR 1	180			Idem	166625	»	196		»
	à		à			Idem	166626	AHR 1	195		»
	166564	»	184			Idem	166627	»	196		»
Idem	166565	AHSH 1	185			Idem	166628	AHSH 1	197		»
Idem	166566	ZPAF	185			Idem	166629	»	198		»
Idem	166567	AHN 1	185			Idem	166630	AHN 1	197		»
Idem	166568	AHS 2	185			Idem	166631	»	198		»
Idem	166569	A 1 B 1	185			Idem	166632	AHS 2	197		»
Idem	166570	AHR 1	185			Idem	166633	»	198		»
Idem	166571	ZPAF	186			Idem	166634	AIB 1	197		»
	à		à			Idem	166635	»	198		»
	166579	»	194			Idem	166636	AHR 1	197		»
Idem	166580	AHN 1	186			Idem	166637	»	198		»
	à		à			Idem	166638	AHN 1	199		»
	166588	»	194			Idem	166639	»	200		»
Idem	166589	AHS 2	186			Idem	166640	AHS 2	199		»
	à		à			Idem	166641	»	200		»
	166597	»	194			Idem	166642	ABI 1	199		»
Idem	166598	AHB 1	186			Idem	166643	»	200		»
	à		à			Idem	166644	AHR 1	199		»
	166606	»	194			Idem	166645	»	200		»
Idem	166607	AHR 1	186								
	à		à								
	166615	»	194								

VEHICULES AUTOMOBILES

АВТОТРАНСПОРТНЫЕ СРЕДСТВА

MOTOR VEHICLES

AUTOFahrzeuge

MARQUE	N° de classement	Type	N° du châssis	N° du moteur	N° du dossier	MARQUE	N° de classement	Type	N° du châssis	N° du moteur	N° du dossier
RENAULT						RENAULT					
Véhicules industriels .	166646	AHN 1	201		B 4.571	Véhicules industriels .	166685	ZPAF	208		B 4.571
	à		à			<i>Idem</i>	166686	AIBI	208		»
	166648	»	203			<i>Idem</i>	166687	AHN 1	209		»
<i>Idem</i>	166649	AHS 2	201		»	<i>Idem</i>	166688	AHS 2	209		»
	à		à			<i>Idem</i>	166689	AHSH 1	209		»
	166651	»	203			<i>Idem</i>	166690	AHR 1	209		»
<i>Idem</i>	166652	AIB 1	201		»	<i>Idem</i>	166691	ZPAF	210		»
	à		à			<i>Idem</i>	166692	AHN 1	210		»
	166654	»	203				à		à		»
<i>Idem</i>	166655	AHR 1	201		»		166694	»	212		»
	à		à			<i>Idem</i>	166695	AHS 2	210		»
	166657	»	203				à		à		»
<i>Idem</i>	166658	AHSHI	201		»	<i>Idem</i>	166697	»	212		»
	à		à				166698	AHR 1	210		»
	166662	»	205			<i>Idem</i>	à		à		»
<i>Idem</i>	166663	DYFAB	AOR 203		B 2.744		166700	»	212		»
<i>Idem</i>	166664	ZPAF	203	383-IO 120	B 2.744	<i>Idem</i>	166701	A 1 B 1	210		»
<i>Idem</i>	166665	AHN 1	204				à		à		»
<i>Idem</i>	166666	»	205		»	<i>Idem</i>	166703	»	212		»
<i>Idem</i>	166667	AHS 2	204		»	<i>Idem</i>	166704	AHSH 1	210		»
<i>Idem</i>	166668	»	205		»		à		à		»
<i>Idem</i>	166669	AIB 1	204		»		166706	»	212		»
<i>Idem</i>	166670	»	205		»	<i>Idem</i>	166707	ZPAF	213		»
<i>Idem</i>	166671	AHR 1	204		»		à		à		»
<i>Idem</i>	166672	»	205		»	<i>Idem</i>	166708	»	214		»
<i>Idem</i>	166673	AHSH 1	206		»	<i>Idem</i>	166709	AHN 1	213		»
	à		à			<i>Idem</i>	166710	»	214		»
	166675	»	208		»	<i>Idem</i>	166711	AHS 2	213		»
<i>Idem</i>	166676	AHN 1	206		»	<i>Idem</i>	166712	»	214		»
	à		à			<i>Idem</i>	166713	AHR 1	213		»
	166678	»	208		»	<i>Idem</i>	166714	»	214		B 4.571
<i>Idem</i>	166679	AHS 2	206		»	<i>Idem</i>	166715	A 1 B 1	213		»
	à		à			<i>Idem</i>	166716	»	214		»
	166681	»	208		»	<i>Idem</i>	166717	AHSH 1	213		B 4.571
<i>Idem</i>	166682	AHR 1	206		»	<i>Idem</i>	166718	»	214		B 4.571
	à		à			<i>Idem</i>	166719	AGCI 1	214		48.031
	166684	»	208		»						

VEHICULES AUTOMOBILES

АВТОТРАНСПОРТНЫЕ СРЕДСТВА

MOTOR VEHICLES

AUTOFABRZEUGE

MARQUE	N° de classement	Type	N° du châssis	N° du moteur	N° du dossier	MARQUE	N° de classement	Type	N° du châssis	N° du moteur	N° du dossier
RENAULT						RENAULT					
Véhicules industriels .	166720	AHN 1	215		B 4.571	Véhicules industriels .	166761	AHR 1	222		B 4.571
<i>Idem</i>	166721	»	216		»		à		à		
<i>Idem</i>	166722	AHS 2	215		»		166763	»	224		
<i>Idem</i>	166723	»	216		»	<i>Idem</i>	166764	A 1 B 1	222		
<i>Idem</i>	166724	AHR 1	215		»		à		à		
<i>Idem</i>	166725	»	216		»		166766	»	224		»
<i>Idem</i>	166726	A 1 B 1	215		»	<i>Idem</i>	166767	AHSH 1	222		
<i>Idem</i>	166727	»	216		»		à		à		
<i>Idem</i>	166728	AHSH 1	215		»		166769	»	224		»
<i>Idem</i>	166729	»	216		»	<i>Idem</i>	166770	AHN 1	225		»
<i>Idem</i>	166730		216		48.236	<i>Idem</i>	166771	AHR 1	225		»
<i>Idem</i>	166731	AHN 1	217			<i>Idem</i>	166772	A 1 B 1	225		»
	à		à			<i>Idem</i>	166773	AHSH 1	225		»
	166734	»	220		B 4.571	<i>Idem</i>	166774	AHN 1	226		
<i>Idem</i>	166735	AHS 2	217				à		à		
	à		à				166779	»	231		»
	166738	»	220		»	<i>Idem</i>	166780	AHR 1	226		
<i>Idem</i>	166739	AHR 1	217				à		à		
	à		à				166785	»	231		»
	166742	»	220		»	<i>Idem</i>	166786	A 1 B 1	226		
<i>Idem</i>	166743	A 1 B 1	217				à		à		
	à		à				166791	»	231		»
	166746	»	220		»	<i>Idem</i>	166792	AHS 2	226		
<i>Idem</i>	166747	AHSH 1	217				à		à		
	à		à				166797	»	231		»
	166750	»	220		»	<i>Idem</i>	166798	AHSH 1	226		
<i>Idem</i>	166751	AHN 1	221		»		à		à		
<i>Idem</i>	166752	AHR 1	221		»		166803	»	231		»
<i>Idem</i>	166753	AHSH 1	221		»	<i>Idem</i>	166804	AHN 1	232		»
<i>Idem</i>	166754	AHS 2	221		»	<i>Idem</i>	166805	»	233		»
	à		à			<i>Idem</i>	166806	AHS 2	232		»
	166757	»	224		»	<i>Idem</i>	166807	»	233		»
<i>Idem</i>	166758	AHN 1	222			<i>Idem</i>	166808	A 1 B 1	232		»
	à		à			<i>Idem</i>	166809	»	233		»
	166760	»	224		»	<i>Idem</i>	166810	AHSH 1	232		»
						<i>Idem</i>	166811	»	233		»

VEHICULES AUTOMOBILES

АВТОТРАНСПОРТНЫЕ СРЕДСТВА

MOTOR VEHICLES

AUTOFahrzeuge

MARQUE	N° de classement	Type	N° du châssis	N° du moteur	N° du dossier	MARQUE	N° de classement	Type	N° du châssis	N° du moteur	N° du dossier
RENAULT						RENAULT					
Véhicules industriels .	166812	AHN 1	234		B 4.571	Véhicules industriels .	166857	AHN 1	244		B 4.571
	à		à			<i>Idem</i>	166858	A 1 B 1	244		»
	166814	»	236			<i>Idem</i>	166859	AHN 1	245		
<i>Idem</i>	166815	AHS 2	234				à		à		
	à		à				166864	»	250		»
	166817	»	236		»	<i>Idem</i>	166865	AHS 2	245		
<i>Idem</i>	166818	AHR 1	234				à		à		
	à		à				166870	»	250		»
	166820	»	236		»	<i>Idem</i>	166871	AHR 1	245		
<i>Idem</i>	166821	A 1 B 1	234				à		à		
	à		à				166876	»	250		»
	166823	»	236		»	<i>Idem</i>	166877	A 1 B 1	245		
<i>Idem</i>	166824	AHSH 1	234				à		à		
	à		à				166882	»	250		»
	166826	»	236		»	<i>Idem</i>	166883	AHN 1	251		
<i>Idem</i>	166827	AHN 1	237				166884	»	252		»
	à		à			<i>Idem</i>	166885	AHS 2	251		
	166829	»	239		»	<i>Idem</i>	166886	»	252		»
<i>Idem</i>	166830	AHS 2	237				166887	A 1 B 1	251		
	à		à			<i>Idem</i>	166888	»	252		»
	166832	»	239		»	<i>Idem</i>	166889	AHN 1	253		
<i>Idem</i>	166833	AHR 1	237				à		à		
	a		à				166893	»	257		»
	166835	»	239		»	<i>Idem</i>	166894	AHS 2	253		
<i>Idem</i>	166836	A 1 B 1	237				à		à		
	à		à				166898	»	257		»
	166838	»	239		»	<i>Idem</i>	166899	AHR 1	253		
<i>Idem</i>	166839	PRC	PH 239	216	B 2.701		à		à		
<i>Idem</i>	166840	A 1 B 1	240			<i>Idem</i>	166903	»	257		»
	à		à				166904	A 1 B 1	253		
	166843	»	243		B 4.571	<i>Idem</i>	à		à		
<i>Idem</i>	166844	AHS 2	240				166908	»	257		»
	à		à			<i>Idem</i>	166909	AHN 1	258		»
	166847	»	243		»	<i>Idem</i>	166910	AHS 2	258		»
<i>Idem</i>	166848	AHR 1	240			<i>Idem</i>	166911	A 1 B 1	258		»
	à		à			<i>Idem</i>	166912	AHN 1	259		
	166851	»	243		»		à		à		
<i>Idem</i>	166852	AHN 1	243				166926	»	273		»
	à		à								
	166855	»	243		»						
<i>Idem</i>	166856	AHS 2	244		»						

VEHICULES AUTOMOBILES

АВТОТРАНСПОРТНЫЕ СРЕДСТВА

MOTOR VEHICLES

AUTOFahrzeuge

MARQUE	N° de classement	Type	N° du châssis	N° du moteur	N° du dossier	MARQUE	N° de classement	Type	N° du châssis	N° du moteur	N° du dossier
RENAULT						RENAULT					
Véhicules industriels	166927	AHS 2	259		B 4.571	Véhicules industriels	167081	AHS 2	309		B 4.571
	à		à			Idem	167082	AHR 1	309		»
	166941	»	273		»	Idem	167083	AHS 2	310		»
Idem	166942	AHR 1	259			Idem	167084	AHR 1	310		»
	à		à			Idem	167085	AHN 1	310		
	166956	»	273		»		à		à		
Idem	166957	A 1 B 1	259			Idem	167115	»	340		»
	à		à				à		à		
	166971	»	273		»	Idem	167116	AHS 2	311		
Idem	166972	AGC 3	273	988.558	47.530		à		à		
Idem	166973	AHN 1	274		B 4.571	Idem	167145	»	340		»
	à		à			Idem	167146	AHR 1	311		
	166981	»	282		»		à		à		
Idem	166982	AHS 2	274				167175	»	340		»
	à		à			Idem	167176	AHS 2	341		»
	166990	»	282		»	Idem	167177	AHR 1	341		»
Idem	166991	AHR 1	274			Idem	167178	AHN 1	342		»
	à		à			Idem	167179	»	343		»
	166999	»	282		»	Idem	167180	AHS 2	342		»
Idem	167000	YFAB	282	2.089	B 3.570	Idem	167181	»	343		»
Idem	167001		282		A 4.364	Idem	167182	AHR 1	342		
Idem	167002	AHN 1	283		B 4.571	Idem	167183	»	343		»
	à		à			Idem	167184	AHN 1	344		»
	167014	»	295		»	Idem	167185	AHR 1	344		»
Idem	167015	AHS 2	283			Idem	167186	AHN 1	345		
	à		à				à		à		
	167027	»	295		»		167210	»	369		»
Idem	167028	AHR 1	283			Idem	167211	AHS 2	345		
	à		à				à		à		
	167040	»	295		»		167235	»	369		»
Idem	167041	ZYAC	295	10.242	B 3.570	Idem	167236	AHR 1	345		
Idem	167042	AHN 1	296		B 4.571		à		à		
	à		à				167260	»	369		»
	167054	»	308		»	Idem	167261		370	1.771	50.380
Idem	167055	AHS 2	296			Idem	167262	AHN 1	370		B 4.571
	à		à			Idem	167263	AHS 2	370		»
	167067	»	308		»	Idem	167264	AHR 1	370		»
Idem	167068	AHR 1	296			Idem	167265	AHN 1	371		
	à		à				à		à		
	167080	»	308		»		167269	»	375		»

VEHICULES AUTOMOBILES

АВТОТРАНСПОРТНЫЕ СРЕДСТВА

MOTOR VEHICLES

AUTOFAHRZEUGE

MARQUE	N° de classement	Type	N° du châssis	N° du moteur	N° du dossier	MARQUE	N° de classement	Type	N° du châssis	N° du moteur	N° du dossier
RENAULT						RENAULT					
Véhicules industriels .	167270	AHS 2	371		B 4.571	Véhicules industriels .	167386	AHS 2	398		B 4.571
	à		à				à		à		
	167274	»	375				167423	»	435		»
• Idem	167275	AHR 1	371			Idem	167424	AHR 1	398		
	à		à				à		à		
	167279	»	375		»		167460	»	435		»
Idem	167280	GC 125	375		31.175	Idem	167461	AHS 2	436		»
Idem	167281	AHN 1	376			Idem	167462	AHR 1	436		»
	à		à			Idem	167463	AHN 1	437		
	167288	»	383		B 4.571		à		à		
Idem	167289	AHS 2	376				167465	»	439		»
	à		à			Idem	167466	AHS 2	437		
	167296	»	383		»		à		à		
Idem	167297	AHR 1	376				167468	»	439		»
	à		à			Idem	167469	AHR 1	437		
	167304	»	383		»		à		à		
Idem	167305	AGP	383	14.851	B 2.701		167471	»	439		»
Idem	167306	AHN 1	384			Idem	167472	AHS 2	440		»
	à		à			Idem	167473	AHR 1	440		»
	167315	»	393		B 4.571	Idem	167474	AHN 1	441		
Idem	167316	AHS 2	384				à		à		
	à		à			Idem	167492	»	459		»
	167325	»	393		»		167493	AHS 2	441		
Idem	167326	AHR 1	384				à		à		
	à		à			Idem	167511	»	459		»
	167335	»	393		»	Idem	167512	AHR 1	441		
Idem	167336	AHN 1	394		»		à		à		
Idem	167337	AHS 2	394		»		167530	»	459		»
Idem	167338	AHN 1	395		»	Idem	167531	ACE 1	460	2.693	B 4.572
	à		à			Idem	167532	AHS 2	460		B 4.571
	167340	»	397		»	Idem	167533	AHR 1	460		»
Idem	167341	AHS 2	395			Idem	167534	AHN 1	461		
	à		à				à		à		
	167343	»	397		»	Idem	167563	»	489		»
Idem	167344	AHR 1	395				167564	AHS 2	461		
	à		à			Idem	à		à		
	167346	»	397		»		167592	»	489		»
Idem	167347		397		2.356	Idem	167593	AHR 1	461		
Idem	167348	AHN 1	398				à		à		
	à		à				167621	»	489		»
	167385	»	435		B 4.571	Idem	167622	AHN 1	490		»

VEHICULES AUTOMOBILES

АВТОТРАНСПОРТНЫЕ СРЕДСТВА

MOTOR VEHICLES

AUTOFABRIKZEUGE

MARQUE	N° de classement	Type	N° du châssis	N° du moteur	N° du dossier	MARQUE	N° de classement	Type	N° du châssis	N° du moteur	N° du dossier
RENAULT						RENAULT					
Véhicules industriels.	167623	AHS 2	490		B 4.571	Véhicules industriels.	167841	ZY	561	2.777	36.874
<i>Idem</i>	167624	AHN 1	491			<i>Idem</i>	167842	AHN 1	562		
	à		505			<i>Idem</i>	à		566		B 4.571
<i>Idem</i>	167638	»	491			<i>Idem</i>	167846	»	562		
	167639	AHS 2	491			<i>Idem</i>	167847	AHS 2	562		
	à		505			<i>Idem</i>	à		566		
<i>Idem</i>	167653	»	491			<i>Idem</i>	167851	»	562		
	167654	AHR 1	491			<i>Idem</i>	167852	AHR 1	566		
	à		505			<i>Idem</i>	à		566		
<i>Idem</i>	167668	»	505		52.879	<i>Idem</i>	167856	»	566	50.647	37.155
	167669	ABFD	505	2.814	43.606	<i>Idem</i>	167857		567		
<i>Idem</i>	167670	AGKD	505			<i>Idem</i>	167858	AHN 1	567		
<i>Idem</i>	167671	AHN 1	506			<i>Idem</i>	à		597		B 4.571
	à		515			<i>Idem</i>	167888	»	567		
<i>Idem</i>	167680	»	506		B 4.571	<i>Idem</i>	167889	AHS 2	567		
	à		515			<i>Idem</i>	à		597		
<i>Idem</i>	167690	»	506			<i>Idem</i>	167919	»	567		
	167691	AHR 1	506			<i>Idem</i>	167920	AHR 1	567		
	à		515			<i>Idem</i>	à		597		
<i>Idem</i>	167700	»	515			<i>Idem</i>	167950	»	597		
	167701	ADJD	T 515		31.145	<i>Idem</i>	167951	AGC 2	597		48.038
<i>Idem</i>	167702	AHN 1	516			<i>Idem</i>	167952	AHN 1	598		
	à		537			<i>Idem</i>	à		603		B 4.571
<i>Idem</i>	167723	»	516		B 4.571	<i>Idem</i>	167957	»	598		
	167724	AHS 2	537			<i>Idem</i>	167958	AHS 2	598		
	à		516			<i>Idem</i>	à		603		
<i>Idem</i>	167745	»	537			<i>Idem</i>	167963	»	598		
	167746	AHR 1	516			<i>Idem</i>	167964	AHR 1	598		
	à		537			<i>Idem</i>	à		603		
<i>Idem</i>	167767	»	537 M			<i>Idem</i>	167969	»	603		
	167768	ADR	537 M	537.426	43.606	<i>Idem</i>	167970	AFB 2	603	5.352	47.727
<i>Idem</i>	167769	AHR 1	538			<i>Idem</i>	167971	AHN 1	604		
	à		561			<i>Idem</i>	à		669		B 4.571
<i>Idem</i>	167792	»	538		B 4.571	<i>Idem</i>	168036	»	604		
	167793	AHS 2	561			<i>Idem</i>	168037	AHS 2	669		
	à		538			<i>Idem</i>	à		669		
<i>Idem</i>	167816	»	561			<i>Idem</i>	168102	»	604		
	167817	AHR 1	538			<i>Idem</i>	168103	AHR 1	604		
	à		561			<i>Idem</i>	à		669		
<i>Idem</i>	167840	»	561			<i>Idem</i>	168168	»	669		

VEHICULES AUTOMOBILES

АВТОТРАНСПОРТНЫЕ СРЕДСТВА

MOTOR VEHICLES

AUTOFahrzeuge

MARQUE	N° de classement	Type	N° du châssis	N° du moteur	N° du dossier	MARQUE	N° de classement	Type	N° du châssis	N° du moteur	N° du dossier
RENAULT						RENAULT					
Véhicules industriels .	168169		669		B 2.701	Véhicules industriels .	168277	AHR 1	698		B 4.571
<i>Idem</i>	168170	AHN 1	670				à		à		
	à		à			168283	»		704		
	168187	»	687		B 4.571	<i>Idem</i>	168284	AHN 1	705		»
<i>Idem</i>	168188	AHS 2	670			<i>Idem</i>	168285	»	706		»
	à		à			<i>Idem</i>	168286	AHS 2	705		»
	168205	»	687		»	<i>Idem</i>	168287	»	706		»
<i>Idem</i>	168206	AHR 1	670			<i>Idem</i>	168288	AHR 1	705		»
	à		à			<i>Idem</i>	168289	»	706		»
	168223	»	687		»	<i>Idem</i>	168290	AHN 1	707		»
<i>Idem</i>	168224	AGPD 1	687		»	<i>Idem</i>	168291	»	708		»
<i>Idem</i>	168225	AHN 1	688			<i>Idem</i>	168292	AGPD 1	707		»
	à		à			<i>Idem</i>	168293	»	708		»
	168231	»	694		»	<i>Idem</i>	168294	AHS 2	707		»
<i>Idem</i>	168232	AHS 2	688			<i>Idem</i>	168295	»	708		»
	à		à			<i>Idem</i>	168296	AHR 1	707		»
	168238	»	694		»	<i>Idem</i>	168297	»	708		»
<i>Idem</i>	168239	AHR 1	688			<i>Idem</i>	168298	AHN 1	709		»
	à		à			<i>Idem</i>	168299	»	710		»
	168245	»	694		»	<i>Idem</i>	168300	»	711		»
<i>Idem</i>	168246	AGPD 1	694		»	<i>Idem</i>	168301	AHS 2	709		»
<i>Idem</i>	168247	AHN 1	695		»	<i>Idem</i>	168302	»	710		»
<i>Idem</i>	168248	»	696		»	<i>Idem</i>	168303	»	711		»
<i>Idem</i>	168249	»	697		»	<i>Idem</i>	168304	AHR 1	709		»
<i>Idem</i>	168250	AHS 2	695		»	<i>Idem</i>	168305	»	710		»
<i>Idem</i>	168251	»	696		»	<i>Idem</i>	168306	»	711		»
<i>Idem</i>	168252	»	697		»	<i>Idem</i>	168307	AGPD 1	711		»
<i>Idem</i>	168253	AHR 1	695		»	<i>Idem</i>	168308	AHN 1	712		»
<i>Idem</i>	168254	»	696		»		à		à		
<i>Idem</i>	168255	»	697		»	<i>Idem</i>	168316	»	720		»
<i>Idem</i>	168256	AHN 1	698			<i>Idem</i>	168317	AHS 2	712		»
	à		à				à		à		
	168262	»	704		»		168325	»	720		»
<i>Idem</i>	168263	AGPD 1	698			<i>Idem</i>	168326	AHR 1	712		»
	à		à				à		à		
	168269	»	704		»		168334	»	720		»
<i>Idem</i>	168270	AHS 2	698			<i>Idem</i>	168335	AHN 1	721		»
	à		à			<i>Idem</i>	168336	AGPD 1	721		»
	168276	»	704		»	<i>Idem</i>	168337	AHS 2	721		»

VEHICULES AUTOMOBILES

АВТОТРАНСПОРТНЫЕ СРЕДСТВА

MOTOR VEHICLES

AUTOFAHRZEUGE

MARQUE	N° de classement	Type	N° du châssis	N° du moteur	N° du dossier	MARQUE	N° de classement	Type	N° du châssis	N° du moteur	N° du dossier
RENAULT						RENAULT					
Véhicules industriels .	168338	AHN 1	722		B 4.571	Véhicules industriels .	168389	AHS 2	735		B 4.571
	à		à				à		à		
	168342	»	726				168392	»	738		
Idem	168343	AGPD 1	722			Idem	168393	AHR 1	735		
	à		à				à		à		
	168347	»	726		»		168396	»	738		»
Idem	168348	AHS 2	722			Idem	168397	AHN 1	735		
	à		à				à		à		
	168352	»	726		»		168400	»	738		»
Idem	168353	AHR 1	722			Idem	168401	AGPD 1	735		
	à		à				à		à		
	168357	»	726		»		168404	»	738		»
Idem	168358	AHN 1	727		»	Idem	168405	AGT 1	738		»
Idem	168359	AHNR 1	727		»	Idem	168406	AHS 2	739		»
Idem	168360	AGT 1	727		»	Idem	168407	AHR 1	739		»
Idem	168361	AHS 2	727		»	Idem	168408	AHN 1	739		B 4.571
Idem	168362	AHN 1	728			Idem	168409	AHS 2	740		
	à		à				à		à		
	168365	»	731		»	Idem	168411	»	742		»
Idem	168366	AHS 2	728			Idem	168412	AGPD 1	740		»
	à		à				à		à		
	168369	»	731		»	Idem	168414	»	742		
Idem	168370	AHR 1	728			Idem	168415	AHR 1	740		»
	à		à				à		à		
	168373	»	731		»	Idem	168417	»	742		
Idem	168374	AGT 1	731		»	Idem	168418	AHN 1	740		»
Idem	168375	AGPD 1	731				à		à		
	à		à			Idem	168420	»	742		
	168378	»	734		»	Idem	168421	AHS 2	743		»
Idem	168379	AHS 2	732			Idem	168422	AHR 1	743		»
	à		à			Idem	168423	AHN 1	743		»
	168381	»	734		»	Idem	168424	AHS 2	744		»
Idem	168382	AHR 1	732			Idem	168425	AHR 1	744		»
	à		à			Idem	168426	AGPD 1	744		»
	168384	»	734		»	Idem	168427	AHN 1	744		»
Idem	168385	AHN 1	732		»	Idem	168428	AGPD 1	745		»
	à		à				à		à		
	168387	»	734			Idem	168430	»	747		
Idem	168388	AGT 1	734		»	Idem	168431	AHN 1	745		»
							à		à		
							168433	»	747		

VEHICULES AUTOMOBILES			АВТОТРАНСПОРТНЫЕ СРЕДСТВА			MOTOR VEHICLES			AUTOFAHRZEUGE		
MARQUE	N° de classement	Type	N° du châssis	N° du moteur	N° du dossier	MARQUE	N° de classement	Type	N° du châssis	N° du moteur	N° du dossier
RENAULT						RENAULT					
Véhicules industriels .	168434	AHR 1	745		B 4.571	Véhicules industriels .	168486	AHN 1	758		B 4.571
	à		à				à		à		
	168436	»	747		»		168489	»	761		»
Idem	168437	GAT 1	745			Idem	168490	AGPD 1	761		»
	à		à			Idem	168491	AHS 2	762		
	168439	»	747		»		à		à		
Idem	168440	AHS 2	745			Idem	168494	»	765		»
	à		à				168495	AHR 1	762		
	168442	»	747		»		à		à		
Idem	168443	AGPD 1	748			Idem	168498	»	765		»
Idem	168444	AHN 1	748		»	Idem	168499	AHN 1	762		
Idem	168445	»	749		»		à		à		
Idem	168446	AHR 1	748		»		168502	»	765		»
Idem	168447	»	749		»	Idem	168503	AGPD 1	765		»
Idem	168448	AHS 2	748		»	Idem	168504	AHS 2	766		
Idem	168449	»	749		»		à		à		
Idem	168450	AGT 1	749		»		168539	»	801		»
Idem	168451	AGPD 1	750		»	Idem	168540	AHR 1	766		
Idem	168452	AHN 1	750				à		à		
	à		à			Idem	168575	»	801		»
	168457	»	755		»		168576	AHN 1	766		
Idem	168458	AHS 2	750				à		à		
	à		à			Idem	168611	»	801		»
	168463	»	755		»	Idem	168612	OSC	801		49.997
Idem	168464	AHR 1	750			Idem	168613	AHS 2	802		B 4.571
	à		à				à		à		
	168469	»	755		»		168623	»	812		»
Idem	168470	AGPD 1	755		»	Idem	168624	AHN 1	802		
Idem	168471	AHS 2	756		»		à		à		
Idem	168472	»	757		»		168634	»	812		»
Idem	168473	AHR 1	756		»	Idem	168635	AHR 1	802		
Idem	168474	»	757		»		à		à		
Idem	168475	AHN 1	756		»	Idem	168645	»	812		»
Idem	168476	»	757		»	Idem	168646	AHS 2	813		»
Idem	168477	AGPD 1	757		»	Idem	168647	AHR 1	813		»
Idem	168478	AHS 2	758		»	Idem	168648	AHS 2	814		
	à		à				à		à		
	168481	»	761		»		168653	»	819		»
Idem	168482	AHR 1	758			Idem	168654	AHR 1	814		
	à		à				à		à		
	168485	»	761		»		168659	»	819		»

VEHICULES AUTOMOBILES

АВТОТРАНСПОРТНЫЕ СРЕДСТВА

MOTOR VEHICLES

AUTOFAHRZEUGE

MARQUE	N° de classement	Type	N° du châssis	N° du moteur	N° du dossier	MARQUE	N° de classement	Type	N° du châssis	N° du moteur	N° du dossier
RENAULT						RENAULT					
Véhicules industriels .	168660	AHN 1	814		B 4.571	Véhicules industriels .	168711	AGPD 1	833		B 4.571
	à		à			Idem	168712	AHS 2	834		
	168665	»	819		»		à		à		
Idem	168666	AHS 2	820				168716	»	838		»
	à		à			Idem	168717	AHN 1	834		
	168669	»	823		»		à		à		
Idem	168670	AHN 1	820				168721	»	838		»
	à		à			Idem	168722	AHR 1	834		
	168673	»	823		»		à		à		
Idem	168674	AHR 1	820				168726	»	838		»
	à		à			Idem	168727	BDV 1	838	1.947.851	36.931
	168677	»	823		»	Idem	168728	AGPD 1	838		B 4.571
Idem	168678	AGPD 1	820			Idem	168729	»	839		»
	à		à			Idem	168730	AHN 1	839		»
	168681	»	823		»	Idem	168731	AHS 2	839		»
Idem	168682	AHS 2	824		»	Idem	168732	AHR 1	839		»
Idem	168683	»	825		»	Idem	168733	»	840		
Idem	168684	AHN 1	824		»		à		à		
Idem	168685	»	825		»		168744	»	851		»
Idem	168686	AHR 1	824		»	Idem	168745	AHN 1	840		
Idem	168687	»	825		»		à		à		
Idem	168688	AHS 2	826		»		168756	»	851		»
Idem	168689	»	827		»	Idem	168757	AHS 2	840		
Idem	168690	AHR 1	826		»		à		à		
Idem	168691	»	827		»		168768	»	851		»
Idem	168692	AHS 2	828		»	Idem	168769	AHS 2	852		»
Idem	168693	»	829		»	Idem	168770	AHR 1	852		»
Idem	168694	AHN 1	828		»	Idem	168771	AHS 2	853		
Idem	168695	»	829		»		à		à		
Idem	168696	AHR 1	828		»		168774	»	856		»
Idem	168697	»	829		»	Idem	168775	AHN 1	853		
Idem	168698	AGPD 1	829		»		à		à		
Idem	168699	AHS 2	830		»		168778	»	856		»
	à		à			Idem	168779	AHR 1	853		
	168702	»	833		»		à		à		
Idem	168703	AHN 1	830				168782	»	856		»
	à		à			Idem	168783	AHS 2	857		»
	168706	»	833		»	Idem	168784	»	858		»
Idem	168707	AHR 1	830		»	Idem	168785	AHN 1	857		»
	à		à			Idem	168786	»	858		»
	168710	»	833		»	Idem	168787	AHR 1	857		»

VEHICULES AUTOMOBILES

АВТОТРАНСПОРТНЫЕ СРЕДСТВА

MOTOR VEHICLES

AUTOFAHRZEUGE

MARQUE	N° de classement	Type	N° du châssis	N° du moteur	N° du dossier	MARQUE	N° de classement	Type	N° du châssis	N° du moteur	N° du dossier
RENAULT						RENAULT					
Véhicules industriels .	168788	AHR 1	858		B 4.571	Véhicules industriels .	168827	AHN 1	868		B 4.571
Idem	168789	AGPD 1	857		»	à			à		
Idem	168790	»	858		»	168829	»		870		
Idem	168791	AHS 2	859		»	Idem	168830	AHS 2	871		»
Idem	168792	»	860		»	Idem	168831	»	872		»
Idem	168793	AHN 1	859		»	Idem	168832	AHR 1	871		»
Idem	168794	»	860		»	Idem	168833	»	872		»
Idem	168795	AHR 1	859		»	Idem	168834	AGPD 1	871		»
Idem	168796	»	860		»	Idem	168835	»	872		»
Idem	168797	AGPD 1	860		»	Idem	168836	AHN 1	871		»
Idem	168798	AHS 2	861		»	Idem	168837	»	872		»
Idem	168799	AHN 1	861		»	Idem	168838	AHS 2	873		»
Idem	168800	AHR 1	861		»	Idem	168839	»	874		»
Idem	168801	AHS 2	862		»	Idem	168840	AHR 1	873		»
Idem	168802	»	863		»	Idem	168841	»	874		»
Idem	168803	AHN 1	862		»	Idem	168842	AHN 1	873		»
Idem	168804	»	863		»	Idem	168843	»	874		»
Idem	168805	AHR 1	862		»	Idem	168844	AHR 1	875		»
Idem	168806	»	863		»	à			à		
Idem	168807	AGPD 1	862		»	168846	»		877		»
Idem	168808	»	863		»	Idem	168847	AHS 2	875		»
Idem	168809	AHS 2	864		»	à			à		
Idem	168810	»	865		»	168849	»		877		»
Idem	168811	AHN 1	864		»	Idem	168850	AGPD 1	875		»
Idem	168812	»	865		»	à			à		
Idem	168813	AHR 1	864		»	168852	»		877		»
Idem	168814	»	865		»	Idem	168853	AHN 1	875		»
Idem	168815	AGPD 1	865		»	à			à		
Idem	168816	AHN 1	866		»	168855	»		877		»
Idem	168817	AHS 2	866		»	Idem	168856	AHS 2	878		»
Idem	168818	»	867		»	à			à		
Idem	168819	AHR 1	866		»	168859	»		881		»
Idem	168820	»	867		»	Idem	168860	AHR 1	878		»
Idem	168821	AHS 2	868		»	à			à		
	à		869		»	168863	»		881		»
	168823	»	870		»	Idem	168864	AHN 1	878		»
Idem	168824	AHR 1	868		»	à			à		
	à		870		»	168867	»		881		»
	168826	»	870		»	Idem	168868	AGPD 1	881		»
						Idem	168869	»	882		»
						Idem	168870	AHS 2	882		»

VEHICULES AUTOMOBILES

АВТОТРАНСПОРТНЫЕ СРЕДСТВА

MOTOR VEHICLES

AUTOFahrzeuge

MARQUE	N° de classement	Type	N° du châssis	N° du moteur	N° du dossier	MARQUE	N° de classement	Type	N° du châssis	N° du moteur	N° du dossier
RENAULT						RENAULT					
Véhicules industriels .	168871	AHN 1	882		B 4.571	Véhicules industriels .	168927	AHN 1	900		B 4.571
Idem	168872	AHS 2	883			à			à		
	à		à			168932	»		905		
Idem	168875	»	886		»	Idem	168933	AHR 1	900		
	168876	AHR 1	883			à			à		
	à		à			168938	»		905		»
Idem	168879	»	886		»	Idem	168939	AHS 2	900		
	168880	AGPD 1	883			à			à		
	à		à			168944	»		905		»
Idem	168883	»	886		»	Idem	168945	AHN 1	906		»
	168884	AHN 1	883			Idem	168946	AHS 2	906		»
	à		à			Idem	168947	AHN 1	907		
Idem	168887	»	886		»	à			à		
	168888	AHS 2	887			168949	»		909		»
	à		à			Idem	168950	AHR 1	907		
Idem	168891	»	890		»	à			à		
	168892	AHR 1	887			168952	»		909		»
	à		à			Idem	168953	AHS 2	907		
Idem	168895	»	890		»	à			à		
	168896	AHN 1	887			168955	»		909		»
	à		à			Idem	168956	AGPD 1	907		
Idem	168899	»	890		»	à			à		
	168900	AHS 2	891		»	168959	»		910		»
Idem	168901	»	892		»	Idem	168960	AHN 1	910		
	168902	AHN 1	891		»	à			à		
Idem	168903	»	892		»	168962	»		912		»
	168904	AHR 1	892		»	Idem	168963	AHS 2	910		
Idem	168905	AHS 2	893		»	à			à		
	168906	AHN 1	893		»	168965	»		912		»
Idem	168907	AHS 2	894		»	Idem	168966	AHR 1	912		»
	à		à			Idem	168967	ZPAF	913		34.668
	168912		899		»	Idem	168968	AHR 1	913		
Idem	168913	AHN 1	894			à			à		
	à		à			168970	»		915		B 4.571
	168918	»	899		»	Idem	168971	AHS 2	913		
Idem	168919	AHR 1	894			à			à		
	à		à			168973	»		915		»
	168924	»	899		»	Idem	168974	AHN 1	913		
Idem	168925	AGPD 1	899		»	à			à		
Idem	168926	YFAB	899	1.057	B 3.570	168976	»		915		»

VEHICULES AUTOMOBILES

АВТОТРАНСПОРТНЫЕ СРЕДСТВА

MOTOR VEHICLES

AUTOFahrZEUGE

MARQUE	N° de classement	Type	N° du châssis	N° du moteur	N° du dossier	MARQUE	N° de classement	Type	N° du châssis	N° du moteur	N° du dossier
RENAULT						RENAULT					
Véhicules industriels .	168977	TN 6	915		52.722	Véhicules industriels .	169083	AHN 1	951		B 4.571
<i>Idem</i>	168978	AHR 1	916		»		à		à		»
<i>Idem</i>	168979	»	917		»	169085	»		953		»
<i>Idem</i>	168980	AHS 2	916		»	<i>Idem</i>	169086	AHR 1	952		»
<i>Idem</i>	168981	»	917		»	<i>Idem</i>	169087	»	953		»
<i>Idem</i>	168982	AHN 1	916		»	<i>Idem</i>	169088	AHS 2	952		»
<i>Idem</i>	168983	»	917		»	<i>Idem</i>	169089	»	953		»
<i>Idem</i>	168984	AG PD 1	917		B 4.571	<i>Idem</i>	169090	AGPD 1	953		»
<i>Idem</i>	168985	AHR 1	918		»	<i>Idem</i>	169091	»	954		»
	à		à		»	<i>Idem</i>	169092	AHR 1	954		»
<i>Idem</i>	168997		930		»	<i>Idem</i>	169093	AHS 2	954		»
<i>Idem</i>	168998	AHS 2	918		»		à		à		»
	à		à		»	<i>Idem</i>	169095	»	956		»
<i>Idem</i>	169014	»	934		»	<i>Idem</i>	169096	AHN 1	954		»
<i>Idem</i>	169015	AHN 1	918		»		à		à		»
	à		à		»	<i>Idem</i>	169098	»	956		»
<i>Idem</i>	169031	»	934		»	<i>Idem</i>	169099	AHR 1	956		»
<i>Idem</i>	169032	AHR 1	934		»		à		à		»
	à		à		»	<i>Idem</i>	169108	»	965		»
<i>Idem</i>	169042	»	944		»	<i>Idem</i>	169109	AHS 2	957		»
<i>Idem</i>	169043	AHN 1	935		»		à		à		»
	à		à		»	<i>Idem</i>	169119	»	967		»
<i>Idem</i>	169052	»	944		»	<i>Idem</i>	169120	AHN 1	957		»
<i>Idem</i>	169053	AHS 2	935		»		à		à		»
	à		à		»	<i>Idem</i>	169130	»	967		»
<i>Idem</i>	169062	»	944		»	<i>Idem</i>	169131	AHR 1	967		»
<i>Idem</i>	169063	AGPD 1	944		»		à		à		»
<i>Idem</i>	169064	AGK 1	944	2.297	48.086	<i>Idem</i>	169138	»	974		»
<i>Idem</i>	169065	AHR 1	945		B 4.571	<i>Idem</i>	169139	AHN 1	968		»
<i>Idem</i>	169066	AHS 2	945		»		à		à		»
<i>Idem</i>	169067	AHN 1	946		»	<i>Idem</i>	169146	»	975		»
	à		à		»	<i>Idem</i>	169147	AHS 2	968		»
<i>Idem</i>	169070	»	949		»		à		à		»
<i>Idem</i>	169071	AHR 1	946		»	<i>Idem</i>	169154	»	975		»
	à		à		»	<i>Idem</i>	169155	AHN 1	976		»
<i>Idem</i>	169076	»	951		»		à		à		»
<i>Idem</i>	169077	AHS 2	946		»	<i>Idem</i>	169158	»	979		»
	à		à		»	<i>Idem</i>	169159	AHS 2	976		»
<i>Idem</i>	169082	»	951		»		à		à		»
						<i>Idem</i>	169162	»	979		»

VEHICULES AUTOMOBILES			АВТОТРАНСПОРТНЫЕ СРЕДСТВА			MOTOR VEHICLES			AUTOFAHRZEUGE		
MARQUE	N° de classement	Type	N° du châssis	N° du moteur	N° du dossier	MARQUE	N° de classement	Type	N° du châssis	N° du moteur	N° du dossier
RENAULT						RENAULT					
Véhicules industriels .	169163	AHR 1	976		B 4.571	Véhicules industriels .	169257	AHS 2	1.008		B 4.571
	à		à				à		à		
	169166	»	979				169262	»	1.013		
Idem	169167	AGPD 1	976			Idem	169263	AHN 1	1.008		
	à		à				à		à		
	169170	»	979		»		169268	»	1.013		»
Idem	169171	AHR 1	980		»	Idem	169269	AGPD 1	1.014		»
Idem	169172	»	981		»	Idem	169270	AHS 2	1.014		»
Idem	169173	AHS 2	980		»	Idem	169271	»	1.015		»
Idem	169174	»	981		»	Idem	169272	AHN 1	1.014		»
Idem	169175	AHN 1	980		»	Idem	169273	»	1.015		»
Idem	169176	»	981		»	Idem	169274	AHR 1	1.014		»
Idem	169177	AHS 2	982		»	Idem	169275	»	1.015		»
Idem	169178	»	983		»	Idem	169276	AGPD 1	1.016		»
Idem	169179	AGPD 1	982		»	Idem	169277	»	1.017		»
Idem	169180	»	983		»	Idem	169278	AHS 2	1.016		»
Idem	169181	AHN 1	982		»	Idem	169279	»	1.017		»
Idem	169182	»	983		»	Idem	169280	AHN 1	1.016		»
Idem	169183	AHR 1	983		»	Idem	169281	»	1.017		»
Idem	169184	AGPD 1	984		»	Idem	169282	AHR 1	1.018		»
Idem	169185	AHS 2	984		»	Idem	169283	»	1.019		»
Idem	169186	»	985		»	Idem	169284	AHS 2	1.018		»
Idem	169187	AHN 1	984		»	Idem	169285	»	1.019		»
Idem	169188	»	985		»	Idem	169286	AHN 1	1.018		»
Idem	169189	AHR 1	985		»	Idem	169287	»	1.019		»
	à		à			Idem	169288	AGPD 1	1.019		»
Idem	169208	»	1.004		»	Idem	169289	AHN 1	1.020		»
	169209	AHS 2	986			Idem	169290	AHR 1	1.020		»
	à		à			Idem	169291	AHS 2	1.020		»
	169228	»	1.005		»	Idem	169292	AGPD 1	1.021		»
Idem	169229	AHN 1	986			Idem	169293	AHS 2	1.021		»
	à		à			Idem	169294	AHN 1	1.021		»
	168248	»	1.005		»	Idem	169295	AHR 1	1.022		»
Idem	169249	AHR 1	1.006		»	Idem	169296	AGPD 1	1.022		»
Idem	169250	AHS 2	1.006		»	Idem	169297	AHS 2	1.022		»
Idem	169251	»	1.007		»	Idem	169298	AHN 1	1.022		»
Idem	169252	AHN 1	1.006		»	Idem	169299	AHN 1	1.023		»
Idem	169253	»	1.007		»		à		à		
Idem	169254	AHR 1	1.008		»	Idem	169302	»	1.026		»
Idem	169255	»	1.009		»						
Idem	169256	»	1.010		»						

VEHICULES AUTOMOBILES

АВТОТРАНСПОРТНЫЕ СРЕДСТВА

MOTOR VEHICLES

AUTOFAHRZEUGE

MARQUE	N° de classement	Type	N° du châssis	N° du moteur	N° du dossier	MARQUE	N° de classement	Type	N° du châssis	N° du moteur	N° du dossier
RENAULT						RENAULT					
Véhicules industriels .	169303	AHR 1	1.023		B 4.571	Véhicules industriels .	169347	AHR 1	1.036		B 4.571
	à		à			<i>Idem</i>	169348	AHS 2	1.036		»
	169306	»	1.026		»	<i>Idem</i>	169349	AHN 1	1.036		»
<i>Idem</i>	169307	AGPD 1	1.023			<i>Idem</i>	169350	AGPD 1	1.037		»
	à		à			<i>Idem</i>	169351	AHR 1	1.037		
	169310	»	1.026		»		à		à		
<i>Idem</i>	169311	AHS 2	1.023				169353	»	1.039		»
	à		à			<i>Idem</i>	169354	AHS 2	1.037		
	169314	»	1.026		»		à		à		
<i>Idem</i>	169315	AGPD 1	1.027		»		169356	»	1.039		»
<i>Idem</i>	169316	AHS 2	1.027		»	<i>Idem</i>	169357	AHN 1	1.037		
<i>Idem</i>	169317	AHN 1	1.027		»		à		à		
<i>Idem</i>	169318		1.027		B 378		169359	»	1.039		»
<i>Idem</i>	169319	AHR 1	1.027			<i>Idem</i>	169360	AHN 1	1.040		»
	à		à			<i>Idem</i>	169361	AGPD 1	1.040		»
<i>Idem</i>	169320	»	1.028		B 4.571	<i>Idem</i>	169362	»	1.041		»
<i>Idem</i>	169321	AHS 2	1.028		»	<i>Idem</i>	169363	AHR 1	1.040		
<i>Idem</i>	169322	AHN 1	1.028		»	<i>Idem</i>	169364	»	1.041		»
<i>Idem</i>	169323	AHR 1	1.029		»	<i>Idem</i>	169365	AHS 2	1.040		»
	169325	»	1.031		»	<i>Idem</i>	169366	»	1.041		»
<i>Idem</i>	169326	AGPD 1	1.029			<i>Idem</i>	169367	AGPD 1	1.042		»
	à		à			<i>Idem</i>	169368	AHS 2	1.042		»
	169328	»	1.031		»	<i>Idem</i>	169369	AHN 1	1.042		»
<i>Idem</i>	169329	AHS 2	1.029		»	<i>Idem</i>	169370	AGPD 1	1.043		»
	à		à			<i>Idem</i>	169371	AHR 1	1.043		
	169331	»	1.031		»		à		à		
<i>Idem</i>	169332	AHN 1	1.029				169373	»	1.045		»
	à		à			<i>Idem</i>	169374	AHN 1	1.043		
	169334	»	1.031		»		à		à		
<i>Idem</i>	169335	AHR 1	1.032		»		169376	»	1.045		»
	à		à			<i>Idem</i>	169377	AHS 2	1.043		
	169337	»	1.034		»		à		à		
<i>Idem</i>	169338	AHS 2	1.032		»		169379	»	1.045		»
	à		à			<i>Idem</i>	169380	AGPD 1	1.046		
	169341	»	1.035		»		à		à		
<i>Idem</i>	169342	AHN 1	1.032		»		169384	»	1.050		»
	à		à								
	169345	»	1.035		»						
<i>Idem</i>	169346		1.035	010.350	B 5.091						

VEHICULES AUTOMOBILES

АВТОТРАНСПОРТНЫЕ СРЕДСТВА

MOTOR VEHICLES

AUTOFAHRZEUGE

MARQUE	N° de classement	Type	N° du châssis	N° du moteur	N° du dossier	MARQUE	N° de classement	Type	N° du châssis	N° du moteur	N° du dossier
RENAULT						RENAULT					
Véhicules industriels .	169385	AHR 1	1.046		B 4.571	Véhicules industriels .	169467	AHN 1	1.069		B 4.571
	à		à				à		à		
	169390	»	1.051				169472	»	1.074		
Idem	169391	AHS 2	1.046			Idem	169473	AGPD 1	1.075		»
	à		à			Idem	169474	AHR 1	1.075		
	169396	»	1.051		»		à		à		
Idem	169397	AHN 1	1.046				169477	»	1.078		»
	à		à			Idem	169478	AHS 2	1.075		
	169402	»	1.051		»		à		à		
Idem	169403	AGPD 1	1.052				169481	»	1.078		»
Idem	169404	AHR 1	1.052		»	Idem	169482	AHN 1	1.075		
Idem	169405	AHS 2	1.052		»		à		à		
Idem	169406	AHS 2	1.053				169486	»	1.079		»
	à		à			Idem	169487	AHR 1	1.080		»
	169414	»	1.061		»	Idem	169488	»	1.081		»
Idem	169415	AHN 1	1.053			Idem	169489	AHN 1	1.080		»
	à		à			Idem	169490				»
	169415	»	1.061		»	Idem	169491	AGPD 1	1.081		»
Idem	169424	AHR 1	1.053		»	Idem	169492	»	1.082		»
	à		à			Idem	169493	AHS 2	1.081		»
	169432	»	1.061		»	Idem	169494	AHN 1	1.082		»
Idem	169433	AGPD 1	1.062		»		à		à		
Idem	169434	»	1.063		»		169496	»	1.084		»
Idem	169435	AHR 1	1.062			Idem	169497	AHS 2	1.082		
	à		à				à		à		
	169440	»	1.067		»	Idem	169499	»	1.084		»
Idem	169441	AHS 2	1.062			Idem	169500	AGPD 1	1.084		»
	à		à			Idem	169501	AHN 1	1.085		
	169446	»	1.067		»		à		à		
Idem	169447	AHN 1	1.062				169503	»	1.087		»
	à		à			Idem	169504	AHS 2	1.085		
	169452	»	1.067		»		à		à		
Idem	169453	AGPD 1	1.068		»		169506	»	1.087		»
Idem	169454	AHS 2	1.068		»	Idem	169507	AHN 1	1.088		
Idem	169455	AHN 1	1.068		»		à		à		
Idem	169456	AHR 1	1.069				169510	»	1.091		»
	à		à			Idem	169511	AHS 2	1.088		
	169460	»	1.073		»		à		à		
Idem	169461	AHS 2	1.069				169514	»	1.091		»
	à		à								
	169466	»	1.074		»						

VEHICULES AUTOMOBILES			АВТОТРАНСПОРТНЫЕ СРЕДСТВА			MOTOR VEHICLES			AUTOFABRIZEUGE		
MARQUE	N° de classement	Type	N° du châssis	N° du moteur	N° du dossier	MARQUE	N° de classement	Type	N° du châssis	N° du moteur	N° du dossier
RENAULT						RENAULT					
Véhicules industriels .	169515	AHR 1	1.088		B 4.571	Véhicules industriels .	169568	AHN 1	1.105		B 4.571
	à		à				à		à		
	169518	»	1.091		»		169571	»	1.108		»
Idem	169519	AHN 1	1.092			Idem	169572	AHS 2	1.105		
	à		à				à		à		
	169522	»	1.095		»		169575	»	1.108		»
Idem	169523	AGPD 1	1.092			Idem	169576	AHR 1	1.105		
	à		à				à		à		
	169526	»	1.095		»		169579	»	1.108		»
Idem	169527	AHS 2	1.092			Idem	169580	AHN 1	1.109		
	à		à				à		à		
	169530	»	1.095		»		169582	»	1.111		»
Idem	169531	AHR 1	1.092			Idem	169583	AHS 2	1.109		
	à		à				à		à		
	169534	»	1.095		»		169585	»	1.111		»
Idem	169535	AHR 1	1.096			Idem	169586	AHR 1	1.109		
Idem	169536	AHN 1	1.096		»		à		à		
Idem	169537	AHS 2	1.096		»		169588	»	1.111		»
Idem	169538	AHR 1	1.097		»	Idem	169589	AGPD 1	1.112		»
Idem	169539	»	1.098		»	Idem	169590	AHN 1	1.112		»
Idem	169540	AHN 1	1.097		»	Idem	169591	AHS 2	1.112		»
Idem	169541	»	1.098		»	Idem	169592	AHR 1	1.112		»
Idem	169542	AGPD 1	1.097		»	Idem	169593	AHN 1	1.113		»
Idem	169543	»	1.098		»	Idem	169594	AGC 3	1.113	1.113	B 2.701/1
Idem	169544	AHS 2	1.097		»	Idem	169595	AHS 2	1.113		B 4.571
Idem	169545	»	1.098		»	Idem	169596	AHR 1	1.113		»
Idem	169546	AHR 1	1.099		»	Idem	169597	AHN 1	1.114		»
	à		à			Idem	169598	AGPD 1	1.114		»
	169551	»	1.104		»	Idem	169599	AHS 2	1.114		»
Idem	169552	AHN 1	1.099			Idem	169600	AHR 1	1.114		»
	à		à			Idem	169601	AHN 1	1.115		»
	169557	»	1.104		»	Idem	169602	AHS 2	1.115		»
Idem	169558	AHS 2	1.099			Idem	169603	AHR 1	1.115		»
	à		à			Idem	169604	AGPD 1	1.116		»
	169563	»	1.104		»		à		à		
Idem	169564	AGPD 1	1.105			Idem	169606	»	1.118		»
	à		à				169607	AHN 1	1.116		»
	169567	»	1.108		»		à		à		
							169609	»	1.118		»

VEHICULES AUTOMOBILES

АВТОТРАНСПОРТНЫЕ СРЕДСТВА

MOTOR VEHICLES

AUTOFABRIZUJE

MARQUE	N° de classement	Type	N° du châssis	N° du moteur	N° du dossier	MARQUE	N° de classement	Type	N° du châssis	N° du moteur	N° du dossier
RENAULT						RENAULT					
Véhicules industriels .	169610	AHS 2	1.116		B 4.571	Véhicules industriels .	169650	AHS 2	1.128		B 4.571
	à		à			Idem	169651	AHR 1	1.128		»
	169612	»	1.118		»	Idem	169652	AHN 1	1.129		»
Idem	169613	AHR 1	1.116		»	Idem	169653	AHS 2	1.129		»
	à		à		»	Idem	169654	AHR 1	1.129		»
	169615	»	1.118		»	Idem	169655	AGPD 1	1.130		»
Idem	169616	AHN 1	1.119		»	Idem	169656	»	1.131		»
Idem	169617	AHS 2	1.119		»	Idem	169657	AHN 1	1.130		»
Idem	169618	AHR 1	1.119		»	Idem	169658	»	1.131		»
Idem	169619	AHN 1	1.120		»	Idem	169659	AHS 2	1.130		»
Idem	169620	AGPD	1.120		»	Idem	169660	»	1.131		»
Idem	169621	AHS 2	1.120		»	Idem	169661	AHR 1	1.130		»
Idem	169622	AHR 1	1.120		»	Idem	169662	»	1.131		»
Idem	169623	AHN 1	1.121		»	Idem	169663	AHN 1	1.132		»
Idem	169624	AHS 2	1.121		»	Idem	169664	AHR 1	1.132		»
Idem	169625	AHR 1	1.121		»	Idem	169665	AHN 1	1.133		»
Idem	169626	AHN 1	1.122		»	Idem	169666	AHR 1	1.133		»
Idem	169627	AGPD 1	1.122		»	Idem	169667	AHS 2	1.133		»
Idem	169628	AHS 2	1.122		»	Idem	169668	AHN 1	1.134		»
Idem	169629	AHR 1	1.122		»	Idem	169669	AGPD 1	1.134		»
Idem	169630	AHN 1	1.123		»	Idem	169670	AHS 2	1.134		»
Idem	169631	AHS 2	1.123		»	Idem	169671	AHR 1	1.134		»
Idem	169632	AHR 1	1.123		»	Idem	169672	AHN 1	1.135		»
Idem	169633	AHN 1	1.124		»	Idem	169673	AHS 2	1.135		»
	à		à		»	Idem	169674	AHR 1	1.135		»
	169635	»	1.126		»	Idem	169675	AGPD 1	1.136		»
Idem	169636	AGPD 1	1.124		»		à		à		»
	à		à		»		169677	»	1.138		»
	169638	»	1.126		»	Idem	169678	AHN 1	1.136		»
Idem	169639	AHS 2	1.124		»		à		à		»
	à		à		»		169680	»	1.138		»
	169641	»	1.126		»	Idem	169681	AHS 2	1.136		»
Idem	169642	AHR 1	1.124		»		à		à		»
	à		à		»		169683	»	1.138		»
	169644	»	1.126		»	Idem	169684	AHR 1	1.136		»
Idem	169645	AHN 1	1.127		»		à		à		»
Idem	169646	AHS 2	1.127		»		169686	»	1.138		»
Idem	169647	AHR 1	1.127		»	Idem	169687	ZPDF	1.139		»
Idem	169648	AGPD 1	1.128		»		à		à		»
Idem	169649	AHN 1	1.128		»		169694	»	1.146		»

VEHICULES AUTOMOBILES

АВТОТРАНСПОРТНЫЕ СРЕДСТВА

MOTOR VEHICLES

AUTOFahrzeuge

MARQUE	N° de classement	Type	N° du châssis	N° du moteur	N° du dossier	MARQUE	N° de classement	Type	N° du châssis	N° du moteur	N° du dossier
RENAULT						RENAULT					
Véhicules industriels .	169695	AHN 1	1.139		B 4.571	Véhicules industriels .	169748	AGPD 1	1.153		B 4.571
	à		à			Idem	169749	AHS 2	1.153		»
	169702	»	1.146		»	Idem	169750	AHR 1	1.153		»
Idem	169703	AHS 2	1.139			Idem	169751	ZPDF	1.154		
	à		à				à		à		
	169710	»	1.146		»	Idem	169753	»	1.156		»
Idem	169711	AHR 1	1.139			Idem	169754	AHN 1	1.154		
	à		à				à		à		
	169718	»	1.146		»	Idem	169756	»	1.156		»
Idem	169719	AGPD 1	1.147		»	Idem	169757	AHR 1	1.154		
Idem	169720	»	1.148		»		à		à		
Idem	169721	ZPDF	1.147		»	Idem	169759	»	1.156		»
Idem	169722	»	1.148		»	Idem	169760	AHS 2	1.154		
Idem	169723	AHN 1	1.147		»		à				
Idem	169724	»	1.148		»	Idem	169762	»	1.156		»
Idem	169725	AHS 2	1.147		»	Idem	169763	ZPDF	1.157		»
Idem	169726	»	1.148		»	Idem	169764	»	1.158		»
Idem	169727	AHR 1	1.147		»	Idem	169765	AGPD 1	1.157		»
Idem	169728	»	1.148		»	Idem	169766	»	1.158		»
Idem	169729	ZPDF	1.149		»	Idem	169767	AHN 1	1.157		»
Idem	169730	AHN 1	1.149		»	Idem	169768	»	1.158		»
Idem	169731	AHS 2	1.149		»	Idem	169769	AHS 2	1.157		»
Idem	169732	AHR 1	1.149		»	Idem	169770	»	1.158		»
Idem	169733	AGPD 1	1.150		»	Idem	169771	AHR 1	1.157		»
Idem	169734	ZPDF	1.150		»	Idem	169772	»	1.158		»
Idem	169735	AHN 1	1.150		»	Idem	169773	AGPD 1	1.159		»
Idem	169736	AHS 2	1.150		»	Idem	169774	ZPDF	1.159		»
Idem	169737	AHR 1	1.150		»	Idem	169775	AHN 1	1.159		»
Idem	169738	ZPDF	1.151		»	Idem	169776	AHR 1	1.159		»
Idem	169739	»	1.152		»	Idem	169777	ZPDF	1.160		
Idem	169740	AHN 1	1.151		»		à		à		
Idem	169741	»	1.152		»	Idem	169784	»	1.167		»
Idem	169742	AHS 2	1.151		»	Idem	169785	AHN 1	1.160		
Idem	169743	»	1.152		»		à		à		
Idem	169744	AHR 1	1.151		»	Idem	169792	»	1.167		»
Idem	169745	»	1.152		»	Idem	169793	AHS 2	1.160		
Idem	169746	ZPDF	1.153		»		à		à		
Idem	169747	AHN 1	1.153		»	Idem	169800	»	1.167		»
						Idem	169801	AHR 1	1.160		
							à		à		
							169808	»	1.167		»

VEHICULES AUTOMOBILES

АВТОТРАНСПОРТНЫЕ СРЕДСТВА

MOTOR VEHICLES

AUTOFAHRZEUGE

MARQUE	N° de classement	Type	N° du châssis	N° du moteur	N° du dossier	MARQUE	N° de classement	Type	N° du châssis	N° du moteur	N° du dossier
RENAULT						RENAULT					
Véhicules industriels .	169809	AGPD 1	1.168	19	31.238	Véhicules industriels .	169849	AHS 2	1.177		B 4.571
Idem	169810	ZPDF	1.168		B 4.571	Idem	169850	ZPDF	1.178		»
Idem	169811	AHN 1	1.168		»	à		à			
Idem	169812	AHS 2	1.168		»	169857	»	1.185			»
Idem	169813	AHR 1	1.168		»	Idem	169858	AHN 1	1.178		»
Idem	169814	AGPD 1	1.169		»	à		à			
Idem	169815	ZPDF	1.169		»	169865	»	1.185			»
Idem	169816	AHN 1	1.169		»	Idem	169866	AHS 2	1.178		»
Idem	169817	AHS 2	1.169		»	à		à			
Idem	169818	AHR 1	1.169		»	169873	»	1.185			»
Idem	169819	ZPDF	1.170		»	Idem	169874	AGPD 1	1.186		»
Idem	169820	»	1.171		»	Idem	169875	AHN 1	1.186		»
Idem	169821	AHN 1	1.170		»	Idem	169876	ZPDF	1.186		»
Idem	169822	»	1.171		»	Idem	169877	AHS 2	1.186		»
Idem	169823	AHS 2	1.170		»	Idem	169878	ZPDF	1.187		»
Idem	169824	»	1.171		»	à		à			
Idem	169825	AHR 1	1.170		»	169887	»	1.196			»
Idem	169826	»	1.171		»	Idem	169888	AHN 1	1.187		»
Idem	169827	ZPDF	1.172		»	à		à			
Idem	169828	AGPD 1	1.172		»	169897	»	1.196			»
Idem	169829	AHN 1	1.172		»	Idem	169898	AHS 2	1.187		»
Idem	169830	AHS 2	1.172		»	à		à			
Idem	169831	AHR 1	1.172		»	169907	»	1.196			»
Idem	169832	ZPDF	1.173		»	Idem	169908	AGPD 1	1.197		»
Idem	169833	AHN 1	1.173		»	Idem	169909	ZPDF	1.197		»
Idem	169834	AHS 2	1.173		»	Idem	169910	AHN 1	1.197		»
Idem	169835	AHR 1	1.173		»	Idem	169911	AHS 2	1.197		»
Idem	169836	ZPDF	1.174		»	Idem	169912	ZPDF	1.198		»
Idem	169837	AHN 1	1.174		»	à		à			
Idem	169838	AHS 2	1.174		»	169922	»	1.208			»
Idem	169839	AGPD 1	1.175		»	Idem	169923	AHN 1	1.198		»
Idem	169840	AHN 1	1.175		»	à		à			
Idem	169841	ZPDF	1.175		»	169933	»	1.208			»
Idem	169842	AHS 2	1.175		»	Idem	169934	AHS 2	1.198		»
Idem	169843	ZPDF	1.176		»	à		à			
Idem	169844	AHN 1	1.176		»	169944	»	1.208			»
Idem	169845	AHS 2	1.176		»	Idem	169945	ZPDF	1.209		»
Idem	169846	ZPDF	1.177		»	Idem	169946	AHN 1	1.209		»
Idem	169847	AHN 1	1.177		»	Idem	169947	AGPD 1	1.209		»
Idem	169848	AGPD 1	1.177		»	Idem	169948	AHS 2	1.209		»
						Idem	169949	ZPDF	1.210		»

VEHICULES AUTOMOBILES

АВТОТРАНСПОРТНЫЕ СРЕДСТВА

MOTOR VEHICLES

AUTOFABRZEUGE

MARQUE	N° de classement	Type	N° du châssis	N° du moteur	N° du dossier	MARQUE	N° de classement	Type	N° du châssis	N° du moteur	N° du dossier
RENAULT						RENAULT					
Véhicules industriels .	169950	AHN 1	1.210		B 4.571	Véhicules industriels .	170066	AHN 1	1.228		B 4.571
<i>Idem</i>	169951	AHS 2	1.210		»	à	à		à		
<i>Idem</i>	169952	ZPDF	1.211		»	170127	»		1.289		»
<i>Idem</i>	169953	AHN 1	1.211		»	<i>Idem</i>	170128	AHS 2	1.228		
<i>Idem</i>	169954	AHS 2	1.211		»	à	à		à		
<i>Idem</i>	169955	ZPDF	1.212		»	170189	»		1.289		»
<i>Idem</i>	169956	AHN 1	1.212		»	<i>Idem</i>	170190	AGPD 1	1.228		
<i>Idem</i>	169957	ZPDF	1.213			à	à		à		
	à		à			170251	»		1.289		»
	169961	»	1.217		»	<i>Idem</i>	170252		1.250	1.629	B 2.701
<i>Idem</i>	169962	AHN 1	1.213		»	<i>Idem</i>	170253	AGPD 1	1.290		B 4.571
	à		à			<i>Idem</i>	170254	ZPDF	1.290		»
	169966	»	1.217		»	<i>Idem</i>	170255	AHN 1	1.290		»
<i>Idem</i>	169967	AHS 2	1.213		»	<i>Idem</i>	170256	AHS 2	1.290		»
	à		à			<i>Idem</i>	170257	AGPD 1	1.291		
	169971	»	1.217		»	à	à		à		
<i>Idem</i>	169972	AGPD 1	1.218		»	170279	»		1.313		»
<i>Idem</i>	169973	»	1.219		»	<i>Idem</i>	170280	AHN 1	1.291		
<i>Idem</i>	169974	AHN 1	1.218		»	à	à		à		
<i>Idem</i>	169975	»	1.219		»	170302	»		1.313		»
<i>Idem</i>	169976	AHS 2	1.218		»	<i>Idem</i>	170303	AHS 2	1.291		
<i>Idem</i>	169977	»	1.219		»	à	à		à		
<i>Idem</i>	169978	ZPDF	1.218		»	170325	»		1.313		»
<i>Idem</i>	169979	»	1.219		»	<i>Idem</i>	170326	AGPD 1	1.314		»
<i>Idem</i>	169980	ZPDF	1.220		»	<i>Idem</i>	170327	AHS 2	1.314		»
	à		à		»	<i>Idem</i>	170328	AHN 1	1.314		»
	169987	»	1.227		»	<i>Idem</i>	170329	AGPD 1	1.315		»
<i>Idem</i>	169988	AHN 1	1.220		»	<i>Idem</i>	170330	AHS 2	1.315		»
	à		à			<i>Idem</i>	170331	AGPD 1	1.316		»
	169995	»	1.227		»	<i>Idem</i>	170332	AHN 1	1.316		»
<i>Idem</i>	169996	AHS 2	1.220		»	<i>Idem</i>	170333	AHS 2	1.316		»
	à		à			<i>Idem</i>	170334	AGPD 1	1.317		
	170003	»	1.227		»	à	à		à		
<i>Idem</i>	170004	ZPDF	1.228		»	170350	»		1.333		»
	à		à			<i>Idem</i>	170351	AHN 1	1.317		
	170065	»	1.289		»	à	à		à		
						170367	»		1.333		»
						<i>Idem</i>	170368	AHS 2	1.317		
						à	à		à		
						170384	»		1.333		»
						<i>Idem</i>	170385	AGPD 1	1.334		»

VEHICULES AUTOMOBILES

АВТОТРАНСПОРТНЫЕ СРЕДСТВА

MOTOR VEHICLES

АВТОТРАНСПОРТНЫЕ

MARQUE	N° de classement	Type	N° du châssis	N° du moteur	N° du dossier	MARQUE	N° de classement	Type	N° du châssis	N° du moteur	N° du dossier
RENAULT						RENAULT					
Véhicules industriels.	170386	AHN 1	1.334		B 4.571	Véhicules industriels.	170658	AHN 1	1.429		B 4.571
Idem	170387	AHS 2	1.334		»	à		»	à		
Idem	170388		1.334	4.878	56.013	170670	»	»	1.441		
Idem	170389	AGPD 1	1.335		B 4.571	Idem	170671	AHS 2	1.429		
	à		à			à		à	à		
	170404	»	1.350		»	170683	»	»	1.441		»
Idem	170405	AHN 1	1.335		»	Idem	170684	AHN 1	1.442		»
	à		à			Idem	170685	AHS 2	1.442		
	170420	»	1.350		»	Idem	170686	»	1.443		»
Idem	170421	AHS 2	1.335		»	Idem	170687	AHR 1	1.442		
	à		à			Idem	170688	»	1.443		»
	170436	»	1.350		»	Idem	170689	AHR 1	1.444		»
Idem	170437	AGPD 1	1.351		»	Idem	170690	AHS 2	1.444		
Idem	170438	AHN 1	1.351		»	à		à	à		
Idem	170439	AHS 2	1.351		»	170725	»	»	1.479		»
Idem	170440	AHN 1	1.352		»	Idem	170726	AHN 1	1.444		
	à		à			à		à	à		
	170462	»	1.374		»	170762	»	»	1.480		»
Idem	170463	AHS 2	1.352		»	Idem	170763	AHN 1	1.481		
	à		à			à		à	à		
	170484	»	1.374		»	170793	»	»	1.511		»
Idem	170485	AHN 1	1.375		»	Idem	170794	AHS 2	1.481		
	à		à			à		à	à		
	170536	»	1.426		»	170825	»	»	1.512		»
Idem	170537	AHS 2	1.375		»	Idem	170826	AHN 1	1.513		
	à		à			à		à	à		
	170588	»	1.426		»	170869	»	»	1.556		»
Idem	170589	AHR 1	1.375		»	Idem	170870	AHS 2	1.513		
	à		à			à		à	à		
	170641	»	1.426		»	170913	»	»	1.556		»
Idem	170642	AHN 1	1.427		»	Idem	170914	AT 2	1.556		B 4.786
Idem	170643	»	1.428		»	Idem	170915	EP	1.557	6.987	41.700
Idem	170644	AHS 2	1.427		»	Idem	170916	AHN 1	1.557		
Idem	170645	»	1.428		»	à		à	à		
Idem	170646	AHR 1	1.429		»	170991	»	»	1.632		B 4.571
	à		à			Idem	170992	AHS 2	1.557		
	170657	»	1.440		»	à		à	à		
						Idem	171067	»	1.632		»
						Idem	171068	AGC 3	1.633		»

VEHICULES AUTOMOBILES

АВТОТРАНСПОРТНЫЕ СРЕДСТВА

MOTOR VEHICLES

AUTOFAHRZEUGE

MARQUE	N° de classement	Type	N° du châssis	N° du moteur	N° du dossier	MARQUE	N° de classement	Type	N° du châssis	N° du moteur	N° du dossier
RENAULT						RENAULT					
Véhicules industriels .	171069	AHN 1	1.633		B 4.571	Véhicules Industriels .	171556	ADV 1	1.874		36.217
	à		à			Idem	171557	AHN 1	1.874		
	171074	»	1.638				à		à		
Idem	171075	AHS 2	1.633			Idem	171710	»	2.027		B 4.571
	à		à				171711	AHS 2	1.874		
	171080	»	1.638		»		à		à		
Idem	171081	AGK 1	1.639	2.923	B 4.997		171864	»	2.027		»
Idem	171082	AHN 1	1.639			Idem	171865	AGR 2	2.028		»
	à		à			Idem	171866	AHN 1	2.028		
	171161	»	1.718		B 4.571		à		à		
Idem	171162	AHS 2	1.639			Idem	171873	»	2.035		»
	à		à				171874	AHS 2	2.028		»
	171241	»	1.718		»		à		à		
Idem	171242	»	1.719	1.719	2.013		171882	»	2.036		»
Idem	171243	AHN 1	1.719			Idem	171883	AGR 2	2.037		»
	à		à			Idem	171884	AHN 1	2.037		
	171285	»	1.761		B 4.571		à		à		
Idem	171286	AHS 2	1.719				171919	»	2.072		»
	à		à			Idem	171920	AHS 2	2.037		
	171328	»	1.761		»		à		à		
Idem	171329	EZE	1.762	10.463	36.625		171956	»	2.073		»
Idem	171330	AHN 1	1.762			Idem	171957	AHS 2	2.074		
	à		à				à		à		
	171366	»	1.798		B 4.571		171971	»	2.088		»
Idem	171367	AHS 2	1.762			Idem	171972	AHN 1	2.074		
	à		à				à		à		
	171403	»	1.798		»		171986	»	2.088		»
Idem	171404	AGK 1	1.799	3.124	B 4.997	Idem	171987	ACZ	2.089		46.530
Idem	171405	AHN 1	1.799			Idem	171988	AHN 1	2.089		B 4.571
	à		à				à		à		
	171435	»	1.829		B 4.571		172007	»	2.108		»
Idem	171436	AHS 2	1.799			Idem	172080	AHS 2	2.089		
	à		à				à		à		
	171466	»	1.829		»		172027	»	2.108		»
Idem	171467	AGK 1	1.830	972.408	B 2.740	Idem	172028	ACZ 1	2.109	2.176	41.245/15
Idem	171468	AHN 1	1.830			Idem	172029	AHN 1	2.109		B 4.571
	à		à				à		à		
	171511	»	1.873		B 4.571		172033	»	2.113		»
Idem	171512	AHS 2	1.830			Idem	172034	AHS 2	2.109		
	à		à				à		à		
	171555	»	1.873		»		172038	»	2.113		»

VEHICULES AUTOMOBILES

АВТОТРАНСПОРТНЫЕ СРЕДСТВА

MOTOR VEHICLES

AUTOFÄHRZEUGE

MARQUE	N° de classement	Type	N° du châssis	N° du moteur	N° du dossier	MARQUE	N° de classement	Type	N° du châssis	N° du moteur	N° du dossier
RENAULT						RENAULT					
Véhicules industriels .	172039	OSC	2.114	652.344	36.217	Véhicules industriels .	172476	AHS 2	2.330		
Idem	172040	AHN 1	2.114		B 4.571		à		à		
	à		à				172506	»	2.360		B 4.571
	172060	»	2.134		»	Idem	172507	AHN 1	2.330		
Idem	172061	AHS 2	2.114				à		à		
	à		à				172537	»	2.360		»
	172081	»	2.134		»	Idem	172538	ADH 1	2.361		»
Idem	172082	AGK 1	2.135	3.575	B 4.907	Idem	172539	AHS 2	2.361		
Idem	172083	AHS 2	2.135		B 4.571		à		à		
	à		à				172547	»	2.369		»
	172141	»	2.193		»	Idem	172548	AHN 1	2.361		
Idem	172142	AHN 1	2.135				à		à		
	à		à				172556	»	2.369		»
	172201	»	2.194		»	Idem	172557	ADH 1	2.370		»
Idem	172202	AHS 2	2.195			Idem	172558	AHS 2	2.370		
	à		à				à		à		
	172204	»	2.197		»	Idem	172566	»	2.378		»
Idem	172205	AHN 1	2.195			Idem	172567	AHN 1	2.370		
	à		à				à		à		
	172207	»	2.197		»		172575	»	2.378		»
Idem	172208	ADH 1	2.198		»	Idem	172576	ADH 1	2.379		»
Idem	172209	AHN 1	2.198		»	Idem	172577	AHS 2	2.379		»
	à		à		»	Idem	172578	»	2.380		»
	172309	»	2.298		»	Idem	172579	AHN 1	2.379		»
Idem	172310	AHS 2	2.198			Idem	172580	»	2.380		»
	à		à			Idem	172581	ADH 1	2.381		»
	172410	»	2.298		»	Idem	172582	AHS 2	2.381		
Idem	172411	ADH 1	2.299		»		à		à		
Idem	172412	AHS 2	2.299				172586	»	2.385		»
	à		à			Idem	172587	AHN 1	2.381		
	172440	»	2.327		»		à		à		
Idem	172441	AHN 1	2.299			Idem	172591	»	2.385		»
	à		à				172592	ADH 1	2.386		»
	172469	»	2.327		»	Idem	172593	AHS 2	2.386		
Idem	172470	ADH 1	2.328		»		à		à		
Idem	172471	»	2.329		»		172660	»	2.453		»
Idem	172472	AHS 2	2.328		»	Idem	172661	AHN 1	2.386		
Idem	172473	»	2.329		»		à		à		
Idem	172474	AHN 1	2.328		»		172729	»	2.454		»
Idem	172475	»	2.329		»						

VEHICULES AUTOMOBILES

АВТОТРАНСПОРТНЫЕ СРЕДСТВА

MOTOR VEHICLES

AUTOFAHRZEUGE

MARQUE	N° de classement	Type	N° du châssis	N° du moteur	N° du dossier	MARQUE	N° de classement	Type	N° du châssis	N° du moteur	N° du dossier
RENAULT						RENAULT					
Véhicules industriels .	172730	AHN 1	2.455			Véhicules industriels .	173738	AHS 2	2.958		
	à		à				à		à		
	172738	»	2.463		B 4.571		173787	»	3.007		B 4.571
Idem	172739	ADK 1	2.464	1.349	B 4.997	Idem	173788	AHN 1	2.958		
Idem	172740	AHN 1	2.464				à		à		
	à		à				173838	»	3.008		»
Idem	172866	»	2.590		B 4.571	Idem	173839	AHS 2	3.009		
Idem	172867	AHS 2	2.455				à		à		
	à		à			Idem	173863	»	3.033		»
Idem	172875	»	2.463		»	Idem	173864	AHN 1	3.009		
Idem	172876	AHS 2	2.464				à		à		
	à		à			Idem	173890	»	3.035		»
Idem	173003	»	2.591		»	Idem	173891	AHS 2	3.036		
Idem	173004	AHS 2	2.592				à		à		
	à		à			Idem	173900	»	3.045		»
Idem	173113	»	2.701		»	Idem	173901	AHN 1	3.036		
Idem	173114	AHN 1	2.592				à		à		
	à		à			Idem	173912	»	3.047		»
Idem	173223	»	2.701		»	Idem	173913	AHS 2	3.048		
Idem	173224	AGK 1	2.702	4.089 T 441	A 3.012 A		à		à		
Idem	173225	AHN 1	2.702			Idem	173917	»	3.052		»
	à		à			Idem	173918	AHN 1	3.048		
Idem	173249	»	2.726		B 4.571		à		à		
Idem	173250	AHS 2	2.702			Idem	173923	»	3.053		»
	à		à			Idem	173924	AHS 2	3.054		
Idem	173275	»	2.727		»		à		à		
Idem	173276	AHN 1	2.728			Idem	173943	»	3.073		»
	à		à			Idem	173944	AHN 1	3.055		
Idem	173402	»	2.854		»		à		à		
Idem	173403	AHS 2	2.728			Idem	173963	»	3.074		»
	à		à			Idem	173964	AHS 2	3.075		
Idem	173529	»	2.854		»		à		à		
Idem	173530	»	2.855		B 1.945	Idem	173968	»	3.079		»
Idem	173531	AHS 2	2.855			Idem	173969	AHN 1	3.075		
	à		à				à		à		
Idem	173633	»	2.957		B 4.571	Idem	173980	»	3.086		»
Idem	173634	AHN 1	2.855			Idem	173981	AHS 2	3.087		»
	à		à			Idem	173982	AHN 1	3.087		»
Idem	173736	»	2.957		»	Idem	173983	»	3.088		»
Idem	173737	AGK 1	2.958	4.315	37.119						

VEHICULES AUTOMOBILES

АВТОТРАНСПОРТНЫЕ СРЕДСТВА

MOTOR VEHICLES

AUTOFABRIEUGE

MARQUE	N° de classement	Type	N° du châssis	N° du moteur	N° du dossier	MARQUE	N° de classement	Type	N° du châssis	N° du moteur	N° du dossier
RENAULT						RENAULT					
Véhicules industriels	173984	AHS 2	3.089			Véhicules industriels	174715	AHN 1	3.451		
	à		à				à		à		
	174052	»	3.157		B 4.571		174735	»	3.471		B 4.571
Idem	173053	AHN 1	3.089			Idem	174736	AHS 2	3.451		
	à		à				à		à		
	174121	»	3.157		»		174757	»	3.472		»
Idem	173122	»	3.158	558 RT	B 3.831	Idem	174758	AHS 2	3.473		
Idem	173123	AHS 2	3.158				à		à		
	à		à				174779	»	3.494		»
	174328	»	3.363		B 4.571	Idem	174780	AHN 1	3.473		
Idem	173329	AHN 1	3.158				à		à		
	à		à				174801	»	3.494		»
	174534	»	3.363		»	Idem	174802	AGR 2	3.494		»
Idem	174535	AGK 1	3.364		37.119	Idem	174803	AHS 2	3.495		»
Idem	174536	AGK 1	3.365		B 4.571		à		à		
	à		à				174807	»	3.499		»
	174545	»	3.374		»	Idem	174808	AHN 1	3.495		
Idem	174546	AHN 1	3.364				à		à		
	à		à				174812	»	3.499		»
	174559	»	3.377		»	Idem	174813	AHS 2	3.500		»
Idem	174560	AHS 2	3.364			Idem	174814	»	3.501		»
	à		à			Idem	174815	AGC 3	3.501		»
	174575	»	3.379		»	Idem	174816	AHN 1	3.501		»
Idem	174576	AHN 1	3.380			Idem	174817	»	3.502		»
	à		à			Idem	174818	AHS 2	3.502		»
	174582	»	3.386		»	Idem	174819	»	3.503		»
Idem	174583	AHS 2	3.380			Idem	174820	AGC 3	3.503		»
	à		à			Idem	174821	AHN 1	3.503		»
	174590	»	3.387		»	Idem	174822	AHS 2	3.504		
Idem	174591	AHN 1	3.388				à		à		
	à		à				174825	»	3.507		»
	174638	»	3.435		»	Idem	174826	AHN 1	3.504		
Idem	174639	AHS 2	3.388				à		à		
	à		à				174829	»	3.507		»
	174687	»	3.436		»	Idem	174830	AGC 3	3.507		»
Idem	174688	AHN 1	3.437			Idem	174831	AHS 2	3.508		
	à		à				à		à		
	174700	»	3.449		»		174839	»	3.516		»
Idem	174701	AHS 2	3.437			Idem	174840	AHN 1	3.508		
	à		à				à		à		
	174714	»	3.450		»		174848	»	3.516		»

VEHICULES AUTOMOBILES			АВТОТРАНСПОРТНЫЕ СРЕДСТВА			MOTOR VEHICLES			AUTOFahrzeuge		
MARQUE	N° de classement	Type	N° du châssis	N° du moteur	N° du dossier	MARQUE	N° de classement	Type	N° du châssis	N° du moteur	N° du dossier
RENAULT						RENAULT					
Véhicules industriels	174849	AHS 2	3.517		B 4.571	Véhicules industriels	175357	AHS 2	3.772		
Idem	174850	»	3.518		»	à			à		
Idem	174851	AHS 2	3.519		»	175371	»		3.786		B 4.571
Idem	174852	AHS 2	3.520		»	Idem	175372	AHN 1	3.772		
Idem	174853	AHN 1	3.519		»	à			à		
Idem	174854	»	3.520		»	175386	»		3.786		»
Idem	174855	AHS 2	3.521		»	Idem	175387	AGK 1	3.786		»
Idem	174856	AHN 1	3.522		»	Idem	175388	AHS 2	3.787		
	à		à			à			à		
Idem	174885	»	3.551		»	175457	»		3.856		»
Idem	174886	AHS 2	3.522		»	Idem	175458	AHN 1	3.787		
	à		à			à			à		
	174916	»	3.552		»	175527	»		3.856		»
Idem	174917	AHN 1	3.553		»	Idem	175528	AGK 1	3.856		»
	à		à			Idem	175529	AHS 2	3.857		
	174989	»	3.625		»	à			à		
Idem	174990	AHS 2	3.553		»	175594	»		3.922		»
	à		à			Idem	175595	AHN 1	3.857		
	175062	»	3.625		»	à			à		
Idem	175063	AGK 1	3.625		»	175660	»		3.922		»
Idem	175064	AHS 2	3.626		»	Idem	175661	AGK 1	3.922		»
	à		à			Idem	175662	AHS 2	3.923		
	175078	»	3.640		»	à			à		
Idem	175079	AHN 1	3.626		»	175673	»		3.934		»
	à		à			Idem	175674	AHN 1	3.923		
	175093	»	3.640		»	à			à		
Idem	175094	AGK 1	3.640		»	175685	»		3.934		»
Idem	175095	AHS 2	3.641		»	Idem	175686	AGK 1	3.934		»
	à		à			Idem	175687	AHS 2	3.935		
	175141	»	3.687		»	à			à		
Idem	175142	AHN 1	3.641		»	175696	»		3.944		»
	à		à			Idem	175697	AHN 1	3.935		
	175.188	»	3.687		»	à			à		
Idem	175189	AGK 1	3.687		»	175706	»		3.944		»
Idem	175190	AHS 2	3.688		»	Idem	175707	AGK 1	3.944		»
	à		à			Idem	175708	AHS 2	3.945		
	175.272	»	3.770		»	à			à		
Idem	175273	AHN 1	3.688		»	175730	»		3.967		»
	à		à			Idem	175731	AHN 1	3.945		
	175355	»	3.770		»	à			à		
Idem	175356	AHN 1	3.771		»	175753	»		3.967		»
						Idem	175754	AGK 1	3.967		»

VEHICULES AUTOMOBILES			АВТОТРАНСПОРТНЫЕ СРЕДСТВА			MOTOR VEHICLES			AUTOFAHRZEUGE		
MARQUE	N° de classement	Type	N° du châssis	N° du moteur	N° du dossier	MARQUE	N° de classement	Type	N° du châssis	N° du moteur	N° du dossier
RENAULT						RENAULT					
Véhicules industriels	175755	AHS 2	3.968			Véhicules industriels	175890	AGK 1	4.032		B 4.571
	à		à			Idem	175891	AHS 2	4.033		
	175760	»	3.973		B 4.571		à		à		
Idem	175761	AHN 1	3.968			Idem	175911	»	4.053		»
	à		à				175912	AHN 1	4.033		
	175766	»	3.973		»	Idem	à		à		
Idem	175767	AGK 1	3.973		»		175932	»	4.053		»
Idem	175768	AHS 2	3.974			Idem	175933	AGK 1	4.053		»
	à		à			Idem	175934	AHS 2	4.054		
	175771	»	3.977		»		à		à		
Idem	175772	AHN 1	3.974			Idem	175941	»	4.061		»
	à		à				175942	AHN 1	4.054		
	175775	»	3.977		»		à		à		
Idem	175776	AGK 1	3.977		»		175949	»	4.061		»
Idem	175777	AHS 2	3.978			Idem	175950	AGR 2	4.061	17.839	A 3.012
	à		à			Idem	175951	AGC 3	4.061		B 4.571
	175801	»	4.002		»		AHS 2	4.062			
Idem	175802	AHN 1	3.978				à		à		
	à		à			Idem	175977	»	4.087		»
	175826	»	4.002		»		175978	AHN 1	4.062		
Idem	175827	AGK 1	4.002		»		à		à		
Idem	175828	AHS 2	4.003			Idem	176003	»	4.087		»
	à		à			Idem	176004	AGK 1	4.087		»
	175841	»	4.016		»	Idem	176005	AHS 2	4.088		
Idem	175842	AHN 1	4.003				à		à		
	à		à			Idem	176065	»	4.148		»
	175855	»	4.016		»	Idem	176066	AHN 1	4.088		
Idem	175856	AGK 1	4.016		»		à		à		
Idem	175857	AHS 2	4.017				176126	»	4.148		»
	à		à			Idem	176127	AHS 2	4.149		»
	175869	»	4.029		»	Idem	176128	»	4.150		»
Idem	175870	AHN 1	4.017			Idem	176129	AGK 1	4.149		»
	à		à			Idem	176130	»	4.150		»
	175882	»	4.029		»	Idem	176131	AHN 1	4.149		»
Idem	175883	AGK 1	4.029		»	Idem	176132	»	4.150		»
Idem	175884	AHS 2	4.030			Idem	176133	AGC 3	4.150	15.593	47.717
	à		à			Idem	176134	AHS 2	4.151		
	175886	»	4.032		»		à		à		
Idem	175887	AHN 1	4.030				176143	»	4.160		B 4.571
	à		à								
	175889	»	4.032		»						

VEHICULES AUTOMOBILES			АВТОТРАНСПОРТНЫЕ СРЕДСТВА			MOTOR VEHICLES			AUTOFAHRZEUGE		
MARQUE	N° de classement	Type	N° du châssis	N° du moteur	N° du dossier	MARQUE	N° de classement	Type	N° du châssis	N° du moteur	N° du dossier
RENAULT						RENAULT					
Véhicules industriels	176144	AHN 1	4.151			Véhicules industriels	176295	AGK 1	4.229		B 4.571
	à		à			Idem	176296	AHN 1	4.230		
	176153	»	4.160		B 4.571		à		à		
Idem	176154	AGK 1	4.160		»		176299	»	4.233		»
Idem	176155	AHS 2	4.161			Idem	176300	AHS 2	4.230		
	à		à				à		à		
	176166	»	4.172		»		176303	»	4.233		»
Idem	176167	AHN 1	4.161		»	Idem	176304	AHN 1	4.234		»
	à		à			Idem	176305	AHS 2	4.234		»
	176178	»	4.172		»	Idem	176306	AGK 1	4.234		»
Idem	176179	AGK 1	4.172		»	Idem	176307	AHN 1	4.235		»
Idem	176180	AHS 2	4.173			Idem	176308	AHS 2	4.235		»
	à		à			Idem	176309	AHN 1	4.236		
	176217	»	4.210		»		à		à		
Idem	176218	AHN 1	4.173		»	Idem	176312	»	4.239		»
	à		à				176313	AHS 2	4.236		
	176255	»	4.210		»		à		à		
Idem	176256	AGC 3	4.211		»	Idem	176316	»	4.239		»
Idem	176257	AHS 2	4.211		»		176317	AHS 2	4.240		»
Idem	176258	AHN 1	4.211		»	Idem	176318	AGK 1	4.240		»
Idem	176259	»	4.212			Idem	176319	AHN 1	4.241		
	à		à				à		à		
	176266	»	4.219		»	Idem	176332	»	4.254		»
Idem	176267	AHS 2	4.212		»		176333	AHS 2	4.241		
	à		à				à		à		
	176275	»	4.220		»	Idem	176346	»	4.254		»
Idem	176276	»	4.221				176347	AHN 1	4.255		»
	à		à			Idem	176348	AGK 1	4.255		»
	176280	»	4.225		»	Idem	176349	AHS 2	4.255		»
Idem	176281	AHN 1	4.221		»	Idem	176350	AHN 1	4.256		
	à		à				à		à		
	176285	»	4.225		»	Idem	176355	»	4.261		»
Idem	176286	AGC 3	4.225		»		176356	AHS 2	4.256		
Idem	176287	AHN 1	4.226			Idem	à		à		
	à		à				176361	»	4.261		»
	176289	»	4.228		»	Idem	176362	AHN 1	4.262		»
Idem	176290	AHS 2	4.226		»		176363	AHS 2	4.262		»
	à		à			Idem	176364	AGK 1	4.262		»
	176292	»	4.228		»						
Idem	176293	AHS 2	4.229		»						
Idem	176294	AHN 1	4.229		»						

VEHICULES AUTOMOBILES

АВТОТРАНСПОРТНЫЕ СРЕДСТВА

MOTOR VEHICLES

AUTOFABRIEUGE

MARQUE	N° de classement	Type	N° du châssis	N° du moteur	N° du dossier	MARQUE	N° de classement	Type	N° du châssis	N° du moteur	N° du dossier
RENAULT						RENAULT					
Véhicules industriels .	176365	AHN 1	4.263			Véhicules industriels .	176561	AHS 2	4.361		B 4.571
	à		à				à		à		
	176377	»	4.275		B 4.571	Idem	176562	AHN 1	4.362		
Idem	176378	AHS 2	4.263				à		à		
	à		à			Idem	176565	»	4.365		»
	176390	»	4.275		»		à		à		
Idem	176391	AHS 2	4.276		»	Idem	176566	AGK 1	4.362		
Idem	176392	»	4.277		»		à		à		
Idem	176393	AHN 1	4.278		»	Idem	176569	»	4.365		»
	à		à				à		à		
	176444	»	4.329		»	Idem	176570	AHS 2	4.362		
Idem	176445	AHS 2	4.278		»		à		à		
	à		à			Idem	176573	»	4.365		»
	176496	»	4.329		»	Idem	176574	»	4.366		»
Idem	176497	AHS 2	4.330		»	Idem	176575	AGK 1	4.367		
Idem	176498	AHN 1	4.331		»		à		à		
	à		à				à		à		
	176517	»	4.350		»	Idem	176580	»	4.372		»
Idem	176518	AHS 2	4.331		»	Idem	176581	AHS 2	4.367		
	à		à				à		à		
	176537	»	4.350		»		à		à		
Idem	176538	AHN 1	4.351		»	Idem	176586	»	4.372		»
Idem	176539	AGK 1	4.351		»		à		à		
Idem	176540	AHS 2	4.351		»	Idem	176587	AHN 1	4.367		
Idem	176541	AHN 1	4.352		»		à		à		
	à		à			Idem	176592	»	4.372		»
	176545	»	4.356		»	Idem	176593	AGK 1	4.373		»
Idem	176546	AHS 2	4.352		»	Idem	176594	AHS 2	4.373		»
	à		à			Idem	176595	AHN 1	4.374		
	176550	»	4.356		»		à		à		
Idem	176551	AHS 2	4.357		»	Idem	176604	»	4.383		»
Idem	176552	AGK 1	4.357		»	Idem	176605	AHS 2	4.374		
Idem	176553	AGK 1	4.358		»		à		à		
Idem	176554	AHN 1	4.358		»	Idem	176614	»	4.383		»
Idem	176555	AHS 2	4.358		»	Idem	176615	AGK 1	4.374		
Idem	176556	AGK 1	4.359		»		à		à		
Idem	176557	AHS 2	4.359		»	Idem	176624	»	4.383		»
Idem	176558	AHN 1	4.360		»	Idem	176625	AHN 1	4.384		»
Idem	176559	»	4.361		»	Idem	176626	AHS 2	4.384		»
Idem	176560	AHS 2	4.360		»	Idem	176627	AHN 1	4.385		»
						Idem	176628	AGK 1	4.385		»
						Idem	176629	AHS 2	4.385		»
						Idem	176630	AHS 2	4.386		»
						Idem	176631	AGK 1	4.387		»
							à		à		
						Idem	176639	»	4.395		»

VEHICULES AUTOMOBILES

АВТОТРАНСПОРТНЫЕ СРЕДСТВА

MOTOR VEHICLES

AUTOFahrzeuge

MARQUE	N° de classement	Type	N° du châssis	N° du moteur	N° du dossier	MARQUE	N° de classement	Type	N° du châssis	N° du moteur	N° du dossier
RENAULT						RENAULT					
Véhicules industriels .	176640	AHS 2	4.387			Véhicules industriels .	176696	AHN 1	4.410		B 4.571
	à		à			Idem	176697	»	4.411		»
	176648	»	4.395		B 4.571	Idem	176698	AHS 2	4.410		»
Idem	176649	AHN 1	4.387			Idem	176699	»	4.411		»
	à		à			Idem	176700	AGK 1	4.410		»
	176657	»	4.395		»	Idem	176701	»	4.411		»
Idem	176658	AHS 2	4.396		»	Idem	176702	AHS 2	4.412		»
Idem	176659	AGK 1	4.396		»	Idem	176703	»	4.413		»
Idem	176660	AHS 2	4.397			Idem	176704	AGK 1	4.412		»
	à		à			Idem	176705	»	4.413		»
	176663	»	4.400		»	Idem	176706	AHN 1	4.414		»
Idem	176664	AGK 1	4.397				à		à		
	à		à				176708	»	4.416		»
	176667	»	4.400		»	Idem	176709	AHS 2	4.414		»
Idem	176668	AHN 1	4.397				à		à		
	à		à				176711	»	4.416		»
	176671	»	4.400		»	Idem	176712	AGK 1	4.414		»
Idem	176672	AHS 2	4.401		»		à		à		
Idem	176673	AGK 1	4.401		»		176714	»	4.416		»
Idem	176674	AHN 1	4.402		»	Idem	176715	AHS 2	4.217		»
Idem	176675	»	4.403		»	Idem	176716	»	4.418		»
Idem	176676	AHS 2	4.402		»	Idem	176717	AGK 1	4.417		»
Idem	176677	»	4.403		»	Idem	176718	»	4.418		»
Idem	176678	AGK 1	4.402		»	Idem	176719	AHS 2	4.419		»
Idem	176679	»	4.403		»	Idem	176720	AGK 1	4.419		»
Idem	176680	AHN 1	4.404		»	Idem	176721	AHN 1	4.419		»
Idem	176681	AHS 2	4.404		»	Idem	176722	AGK 1	4.420		»
Idem	176682	AHN 1	4.405		»	Idem	176723	AHS 2	4.420		»
Idem	176683	AGK 1	4.405		»	Idem	176724	AHS 2	4.421		»
Idem	176684	AHS 2	4.405		»	Idem	176725	»	4.422		»
Idem	176685	AHS 2	4.406		»	Idem	176726	AGK 1	4.421		»
Idem	176686	»	4.407		»	Idem	176727	»	4.422		»
Idem	176687	AGK 1	4.406		»	Idem	176728	AHN 1	4.421		»
Idem	176688	»	4.407		»	Idem	176729	»	4.422		»
Idem	176689	AHS 2	4.408		»	Idem	176730	AHS 2	4.423		»
Idem	176690	AHN 1	4.408		»	Idem	176731	»	4.424		»
Idem	176691	AGK 1	4.408		»	Idem	176732	AGK 1	4.423		»
Idem	176692	AHN 1	4.409		»	Idem	176733	»	4.424		»
Idem	176693	AHS 2	4.409		»	Idem	176734	AHS 2	4.425		»
Idem	176694	AGK 1	4.409		»		à		à		
Idem	176695	AGR 2	4.409		B 2.701/1	Idem	176740	»	4.431		»

VEHICULES AUTOMOBILES

АВТОТРАНСПОРТНЫЕ СРЕДСТВА

MOTOR VEHICLES

AUTOFahrzeuge

MARQUE	N° de classement	Type	N° du châssis	N° du moteur	N° du dossier	MARQUE	N° de classement	Type	N° du châssis	N° du moteur	N° du dossier
RENAULT						RENAULT					
Véhicules industriels	176741	AHN 1	4.425			Véhicules industriels	176792	AGK 1	4.442		
	à		à				à		à		
Idem	176747	»	4.431		B 4.571	Idem	176796	»	4.446		B 4.571
Idem	176748	AGK 1	4.425			Idem	176797	AHS 2	4.447		»
	à		à			Idem	176798	AGK 1	4.447		»
Idem	176754	»	4.431		»	Idem	176799	AHS 2	4.448		
Idem	176755	AHN 1	4.432		»		à		à		
Idem	176756	AGK 1	4.432		»		176802	»	4.451		»
Idem	176757	AHS 2	4.432		»	Idem	176803	AGK 1	4.448		
Idem	176758	AGR 2	4.432		»		à		à		
Idem	176759	AHN 1	4.433		»		176806	»	4.451		»
Idem	176760	AHS 2	4.433		»	Idem	176807	AHN 1	4.448		
Idem	176761	AGK 1	4.433		»		à		à		
Idem	176762	AHN 1	4.434		»		176810	»	4.451		»
Idem	176763	AHS 2	4.434		»	Idem	176811	AHS 2	4.452		»
Idem	176764	AHN 1	4.435		»	Idem	176812	AGK 1	4.452		»
	à		à			Idem	176813	AHS 2	4.453		
	176766	»	4.437		»		à		à		
Idem	176767	AHS 2	4.435		»		176816	»	4.456		»
	à		à			Idem	176817	AHN 1	4.453		
	176769	»	4.437		»		à		à		
Idem	176770	AGK 1	4.435		»		176820	»	4.456		»
	à		à			Idem	176821	AGK 1	4.453		
	176772	»	4.437		»		à		à		
Idem	176773	AHN 1	4.438		»		176824	»	4.456		»
Idem	176774	AHS 2	4.438		»	Idem	176825	AHN 1	4.457		»
Idem	176775	AHN 1	4.439		»	Idem	176826	»	4.458		»
Idem	176776	AHS 2	4.439		»	Idem	176827	AHS 2	4.457		»
Idem	176777	AGK 1	4.439		»	Idem	176828	»	4.458		»
Idem	176778	AHN 1	4.440		»	Idem	176829	AHN 1	4.459		»
Idem	176779	»	4.441		»	Idem	176830	»	4.460		»
Idem	176780	AHS 2	4.440		»	Idem	176831	AHS 2	4.459		»
Idem	176781	»	4.441		»	Idem	176832	»	4.460		»
Idem	176782	AHN 1	4.442		»	Idem	176833	AGK 1	4.459		»
	à		à			Idem	176834	»	4.460		»
	176786	»	4.446		»	Idem	176835	AHS 2	4.461		»
Idem	176787	AHS 2	4.442		»	Idem	176836	AGK 1	4.461		»
	à		à			Idem	176837	AHN 1	4.462		»
	176791	»	4.446		»	Idem	176838	AHS 2	4.462		»

VEHICULES AUTOMOBILES

АВТОТРАНСПОРТНЫЕ СРЕДСТВА

MOTOR VEHICLES

AUTOFahrzeuge

MARQUE	N° de classement	Type	N° du châssis	N° du moteur	N° du dossier	MARQUE	N° de classement	Type	N° du châssis	N° du moteur	N° du dossier
RENAULT						RENAULT					
Véhicules industriels	176839	AHN 1	4.463			Véhicules industriels	176893	AGR 2	4.482		B 4.571
	à		à			Idem	176894	AHN 1	4.482		»
	176842	»	4.466		B 4.571	Idem	176895	»	4.483		»
Idem	176843	AHS 2	4.463			Idem	176896	AHS 2	4.482		»
	à		à			Idem	176897	»	4.483		»
	176846	»	4.466		»	Idem	176898	AHN 1	4.484		
Idem	176847	AGK 1	4.463				à		à		
	à		à			Idem	176903	»	4.489		»
	176850	»	4.466		»	Idem	176904	AHS 2	4.484		
Idem	176851	AHS 2	4.467		»		à		à		
Idem	176852	AGK 1	4.467		»		176909	»	4.489		»
Idem	176853	AHN 1	4.468			Idem	176910	AGK 1	4.484		
	à		à				à		à		
	176858	»	4.473		»		176915	»	4.489		»
Idem	176859	AHS 2	4.468			Idem	176916	AGR 2	4.490		»
	à		à			Idem	176917	AGK 1	4.490		»
	176864	»	4.473		»	Idem	176918	»	4.491		»
Idem	176865	AGK 1	4.468			Idem	176919	AHS 2	4.490		
	à		à				à		à		
	176870	»	4.473		»		176922	»	4.493		»
Idem	176871	AHN 1	4.474		»	Idem	176923	AHN 1	4.490		
Idem	176872	AHS 2	4.474		»		à		à		
Idem	176873	AHS 2	4.475		»		176926	»	4.493		»
Idem	176874	AGK 1	4.475		»	Idem	176927	AGR 2	4.494		»
Idem	176875	»	4.476			Idem	176928	AHN 1	4.494		
	à		à				à		à		
	176877	»	4.478		»		176931	»	4.497		»
Idem	176878	AHN 1	4.476			Idem	176932	AHS 2	4.494		
	à		à				à		à		
	176881	»	4.479		»		176936	»	4.498		»
Idem	176882	AHS 2	4.476			Idem	176937	AGK 1	4.499		»
	à		à			Idem	176938	AHN 1	4.499		»
	176885	»	4.479		»	Idem	176939	»	4.500		»
Idem	176886	AHN 1	4.480			Idem	176940	AHS 2	4.499		»
	à		à			Idem	176941	»	4.500		»
	176887	»	4.481		»	Idem	176942	AGK 1	4.501		
Idem	176888	AHS 2	4.480		»		à		à		
Idem	176889	»	4.481		»		176944	»	4.503		»
Idem	176890	AGK 1	4.480		»	Idem	176945	AHN 1	4.501		
Idem	176891	»	4.481		»		à		à		
Idem	176892	»	4.482		»		176948	»	4.504		»

VEHICULES AUTOMOBILES

АВТОТРАНСПОРТНЫЕ СРЕДСТВА

MOTOR VEHICLES

AUTOFABRIEZEUGE

MARQUE	N° de classement	Type	N° du châssis	N° du moteur	N° du dossier	MARQUE	N° de classement	Type	N° du châssis	N° du moteur	N° du dossier
RENAULT						RENAULT					
Véhicules industriels .	176949	AHS 2	4.501			Véhicules industriels .	177044	AHN 1	4.536		B 4.571
	à		à				à		à		
	176952	»	4.504		B 4.571		177048	»	4.540		»
Idem	176953	AGK 1	4.505		»	Idem	177049	AHS 2	4.536		
Idem	176954	AHN 1	4.505				à		à		
	à		à				177053	»	4.540		»
	176958	»	4.508		»	Idem	177054	AHN 1	4.541		»
Idem	176958	AHS 2	4.505			Idem	177055	»	4.542		»
	à		à			Idem	177056	AHS 2	4.541		»
	176961	»	4.508		»	Idem	177057	»	4.542		»
Idem	176962	AGK 1	4.509			Idem	177058	AGK 1	4.541		»
	à		à			Idem	177059	»	4.542		»
	176977	»	4.524		»	Idem	177060	AGC 3	4.543		»
Idem	176978	AHN 1	4.509			Idem	177061	AGK 1	4.543		
	à		à				à		à		
	176994	»	4.525		»		177068	»	4.550		»
Idem	176995	AHS 2	4.509			Idem	177069	AHN 1	4.543		
	à		à				à		à		
	177011	»	4.525		»	Idem	177077	»	4.551		»
Idem	177012	AGK 1	4.526			Idem	177078	AHS 2	4.543		
	à		à				à		à		
	177014	»	4.528		»	Idem	177086	»	4.551		»
Idem	177015	AHN 1	4.526			Idem	177087	AGK 1	4.552		
	à		à				à		à		
	177018	»	4.529		»	Idem	177090	»	4.555		»
Idem	177019	AHS 2	4.526			Idem	177091	AHN 1	4.552		
	à		à				à		à		
	177022	»	4.529		»	Idem	177095	»	4.556		»
Idem	177023	AGK 1	4.530			Idem	177096	AHS 2	4.552		
	à		à				à		à		
	177027	»	4.534		»	Idem	177100	»	4.556		»
Idem	177028	AHS 2	4.530			Idem	177101	AGK 1	4.557		»
	à		à			Idem	177102	»	4.558		»
	177033	»	4.535		»	Idem	177103	AHN 1	4.557		
Idem	177034	AHN 1	4.530				à		à		
	à		à			Idem	177105	»	4.559		»
	177039	»	4.535		»	Idem	177106	AHS 2	4.557		
Idem	177040	AGK 1	4.536				à		à		
	à		à			Idem	177108	»	4.559		»
	177043	»	4.539		»	Idem	177109	AHN 1	4.560		
							à		à		
							177119	»	4.570		»

VEHICULES AUTOMOBILES

АВТОТРАНСПОРТНЫЕ СРЕДСТВА

MOTOR VEHICLES

AUTOFahrzeuge

MARQUE	N° de classement	Type	N° du châssis	N° du moteur	N° du dossier	MARQUE	N° de classement	Type	N° du châssis	N° du moteur	N° du dossier
RENAULT						RENAULT					
Véhicules industriels	177120	AHS 2	4.560			Véhicules industriels	177258	AHS 2	4.599		
	à		à				à		à		
	177130	»	4.570		B 4.571		177274	»	4.615		B 4.571
Idem	177131	AGK 1	4.560			Idem	177275	AGK 1	4.616		
	à		à				à		à		
	177141	»	4.570		»		177283	»	4.624		»
Idem	177142	AGR 2	4.571		»	Idem	177284	AHN 1	4.616		
Idem	177143	AGK 1	4.571				à		à		
	à		à				177293	»	4.625		»
	177160	»	4.588		»	Idem	177294	AHS 2	4.616		
Idem	177161	AHN 1	4.571				à		à		
	à		à				177303	»	4.625		»
	177179	»	4.589		»	Idem	177304	AHN 1	4.626		»
Idem	177180	AHS 2	4.571			Idem	177305	AHS 2	4.626		»
	à		à			Idem	177306	AGK 1	4.626		»
	177198	»	4.589		»	Idem	177307	ADZ 1	4.627	61.008	B 4.997
Idem	177199	AGK 1	4.590			Idem	177308	AGK 1	4.627		
	à		à				à		à		
	177203	»	4.594		»		177315	»	4.634		B 4.571
Idem	177204	AHN 1	4.590			Idem	177316	AHN 1	4.627		
	à		à				à		à		
	177209	»	4.595		»		177324	»	4.635		»
Idem	177210	AHS 2	4.590			Idem	177325	AHS 2	4.627		
	à		à				à		à		
	177215	»	4.595		»		177333	»	4.635		»
Idem	177216	AGR 2	4.596		»	Idem	177334	AGK 1	4.636		
Idem	177217	AGK 1	4.596				à		à		
Idem	177218	»	4.597		»	Idem	177346	»	4.648		»
Idem	177219	AHN 1	4.596			Idem	177347	AHN 1	4.636		
	à		à				à		à		
	177221	»	4.598		»	Idem	177362	»	4.651		»
Idem	177222	AHS 2	4.596				177363	AHS 2	4.636		
	à		à				à		à		
	177224	»	4.598		»	Idem	177378	»	4.651		»
Idem	177225	AGK 1	4.599			Idem	177379	AGK 1	4.652		»
	à		à			Idem	177380	AHN 1	4.652		
	177240	»	4.614		»		à		à		
Idem	177241	AHN 1	4.599			Idem	177383	»	4.655		»
	à		à				177384	AHS 2	4.652		
	177257	»	4.615		»		à		à		
							177387	»	4.655		»

VEHICULES AUTOMOBILES

АВТОТРАНСПОРТНЫЕ СРЕДСТВА

MOTOR VEHICLES

AUTOFABRZEUGE

MARQUE	N° de classement	Type	N° du châssis	N° du moteur	N° du dossier	MARQUE	N° de classement	Type	N° du châssis	N° du moteur	N° du dossier
RENAULT						RENAULT					
Véhicules industriels	177388	AGK 1	4.656		B 4.571	Véhicules industriels	177457	AHS 2	4.678		B 4.571
Idem	177389	AHN 1	4.656			Idem	177458	»	4.679		»
Idem	177390	»	4.657		»	Idem	177459	AGR 2	4.680		»
Idem	177391	AHS 2	4.656		»	Idem	177460	AHN 1	4.680		»
Idem	177392	»	4.657		»		à	à			
Idem	177393	AHN 1	4.658				177485	»	4.705		»
	à		à			Idem	177486	AHS 2	4.680		
	177400	»	4.665		»		à	à			
Idem	177401	AGK 1	4.658				177511	»	4.705		»
	à		à			Idem	177512	AGK 1	4.680		
	177408	»	4.665		»		à	à			
Idem	177409	AHS 2	4.658				177537	»	4.705		»
	à		à			Idem	177538	AGR 2	4.706		»
	177416	»	4.665		»		à	à			
Idem	177417	ADK	4.666		B 378	Idem	177539	AHN 1	4.706		»
Idem	177418	AGK 1	4.666		B 4.571		à	à			
Idem	177419	AHN 1	4.666		»		177541	»	4.708		»
Idem	177420	»	4.667		»	Idem	177542	AGK 1	4.706		»
Idem	177421	AHS 2	4.666		»		à	à			
Idem	177422	»	4.667		»		177544	»	4.708		»
Idem	177423	AHN 1	4.668		»	Idem	177545	AHS 2	4.706		»
	à		à				à	à			
	177430	»	4.675		»		177547	»	4.708		»
Idem	177431	AHS 2	4.668		»	Idem	177548	AGR 2	4.709		»
	à		à			Idem	177549	AGK 1	4.709		»
	177438	»	4.675		»		à	à			
Idem	177439	AGK 1	4.668		»		177561	»	4.721		»
	à		à			Idem	177562	AHN 1	4.709		»
	177446	»	4.675		»		à	à			
Idem	177447	AGK 1	4.676		»		177575	»	4.722		»
Idem	177448	AGR 2	4.676		»	Idem	177576	AHS 2	4.709		»
Idem	177449	AHN 1	4.676		»		à	à			
Idem	177450	»	4.677		»		177589	»	4.722		»
Idem	177451	AHS 2	4.676		»	Idem	177590	AHS 2	4.723		»
Idem	177452	»	4.677		»	Idem	177591	AHN 1	4.723		»
Idem	177453	AHN 1	4.678		»	Idem	177592	AGK 1	4.723		»
Idem	177454	»	4.679		»	Idem	177593	AGR 2	4.724		»
Idem	177455	AGK 1	4.678		»	Idem	177594	AHN 1	4.724		»
Idem	177456	»	4.679		»		à	à			
							177603	»	4.733		»

VEHICULES AUTOMOBILES

АВТОТРАНСПОРТНЫЕ СРЕДСТВА

MOTOR VEHICLES

AUTOFahrzeuge

MARQUE	N° de classement	Type	N° du châssis	N° du moteur	N° du dossier	MARQUE	N° de classement	Type	N° du châssis	N° du moteur	N° du dossier
RENAULT						RENAULT					
Véhicules industriels.	177604	AHS 2	4.724			Véhicules industriels.	177674	AGK 1	4.749		
	à		à				à		à		
	177613	»	4.733		B 4.571		177676	»	4.751		B 4.571
Idem	177614	AGK 1	4.724			Idem	177677	AHNI	4.749		
	à		à				à		à		
	177623	»	4.733		»		177679	»	4.751		»
Idem	177624	AHN 1	4.734			Idem	177680	AHS 2	4.749		
	à		à				à		à		
	177627	»	4.737		»		177682	»	4.751		»
Idem	177628	AGR 2	4.734			Idem	177683	AHNI	4.752		»
	à		à			Idem	177684	AHS 2	4.752		»
	177631	»	4.737		»	Idem	177685	AGK 1	4.753		»
Idem	177632	AGK 1	4.734			Idem	177686	AHNI	4.753		»
	à		à			Idem	177687	AHS 2	4.753		»
	177635	»	4.737		»	Idem	177688	AGR 2	4.754		
Idem	177636	AHS 2	4.734				à		à		
	à		à				177690	»	4.756		»
	177639	»	4.737		»	Idem	177691	AGK 1	4.754		
Idem	177640	AGK 1	4.738				à		à		
	à		à				177693	»	4.756		»
	177645	»	4.743		»	Idem	177694	AHNI	4.754		
Idem	177646	AHNI	4.738				à		à		
	à		à				177696	»	4.756		»
	177652	»	4.744		»	Idem	177697	AHS 2	4.754		
Idem	177653	AHS 2	4.738				à		à		
	à		à				177699	»	4.756		»
	177659	»	4.744		»	Idem	177700	AGK 1	4.757		»
Idem	177660	AGK 1	4.745		»	Idem	177701	AHNI	4.757		»
Idem	177661	AHNI	4.745		»	Idem	177702	AHS 2	4.757		»
Idem	177662	AHS 2	4.745		»	Idem	177703	AGR 2	4.758		»
Idem	177663	AGR 2	4.746		»	Idem	177704	AGK 1	4.758		»
Idem	177664	AGK 1	4.746		»	Idem	177705	AHNI	4.758		»
Idem	177665	AHNI	4.746		»	Idem	177706	AHS 2	4.758		»
Idem	177666	AHS 2	4.746		»	Idem	177707	AGK 1	4.759		»
Idem	177667	AGK 1	4.747		»	Idem	177708	AHNI	4.759		»
Idem	177668	»	4.748		»	Idem	177709	AHS 2	4.759		»
Idem	177669	AHNI	4.747		»	Idem	177710	AGR 2	4.760		
Idem	177670	»	4.748		»		à		à		
Idem	177671	AHS 2	4.747		»		177717	»	4.767		»
Idem	177672	»	4.748		»						
Idem	177673	AGR 2	4.748		»						

VEHICULES AUTOMOBILES

АВТОТРАНСПОРТНЫЕ СРЕДСТВА

MOTOR VEHICLES

AUTOFahrzeuge

MARQUE	N° de classement	Type	N° du châssis	N° du moteur	N° du dossier	MARQUE	N° de classement	Type	N° du châssis	N° du moteur	N° du dossier
RENAULT						RENAULT					
Véhicules industriels	177718	AGK 1	4.760			Véhicules industriels	177774	AHNI	4.777		B 4.571
	à		à			Idem	177775	AHS 2	4.777		»
	177725	»	4.767		B 4.571	Idem	177776	AGK 1	4.778		»
Idem	177726	AHNI	4.760			Idem	177777	AHNI	4.778		»
	à		à			Idem	177778	AHS 2	4.778		»
	177733	»	4.767		»	Idem	177779	AGR 2	4.779		»
Idem	177734	AHS 2	4.760				à		à		
	à		à			Idem	177783	»	4.783		»
	177741	»	4.767		»	Idem	177784	AGK 1	4.779		»
Idem	177742	AHNI	4.768		»		à		à		
Idem	177743	»	4.769		»	Idem	177788	»	4.783		»
Idem	177744	AHS 2	4.768		»	Idem	177789	AHNI	4.779		»
Idem	177745	»	4.769		»		à		à		
Idem	177746	AGK 1	4.769		»	Idem	177793	»	4.783		»
Idem	177747	AGR 2	4.770		»	Idem	177794	AHS 2	4.779		»
Idem	177748	AGK 1	4.770		»		à		à		
Idem	177749	AHNI	4.770		»	Idem	177798	»	4.783		»
Idem	177750	AHS 2	4.770		»	Idem	177799	AGK 1	4.784		»
Idem	177751	AGK 1	4.771		»	Idem	177800	»	4.785		»
Idem	177752	AHNI	4.771		»	Idem	177801	AHNI	4.784		»
Idem	177753	AHS 2	4.771		»	Idem	177802	»	4.785		»
Idem	177754	AGR 2	4.772		»	Idem	177803	AHS 2	4.784		»
Idem	177755	AHNI	4.772		»	Idem	177804	»	4.785		»
Idem	177756	AHS 2	4.772		»	Idem	177805	AGR 2	4.786		»
Idem	177757	AGR 2	4.773		»	Idem	177806	AGK 1	4.786		»
	à		à			Idem	177807	AHNI	4.786		»
	177759	»	4.775		»	Idem	177808	AHS 2	4.786		»
Idem	177760	AGK 1	4.773		»	Idem	177809	AGR 2	4.787		»
	à		à			Idem	177810	AGK 1	4.787		»
	177762	»	4.775		»	Idem	177811	AHNI	4.787		»
Idem	177763	AHNI	4.773		»	Idem	177812	AHS 2	4.787		»
	à		à			Idem	177813	AGR 2	4.788		»
	177765	»	4.775		»	Idem	177814	AHNI	4.788		»
Idem	177766	AHS 2	4.773		»	Idem	177815	AHS 2	4.788		»
	à		à			Idem	177816	AGR 2	4.789		»
	177768	»	4.775		»		à		à		
Idem	177769	AGR 2	4.776		»	Idem	177819	»	4.792		»
Idem	177770	AHNI	4.776		»		à		à		
Idem	177771	AHS 2	4.776		»	Idem	177820	AHNI	4.789		»
Idem	177772	AGR 2	4.777		»		à		à		
Idem	177773	AGK 1	4.777		»		177823	»	4.792		»

VEHICULES AUTOMOBILES

АВТОТРАНСПОРТНЫЕ СРЕДСТВА

MOTOR VEHICLES

AUTOFahrzeuge

MARQUE	N° de classement	Type	N° du châssis	N° du moteur	N° du dossier	MARQUE	N° de classement	Type	N° du châssis	N° du moteur	N° du dossier
RENAULT						RENAULT					
Véhicules industriels .	177824	AGK 1	4.789			Véhicules industriels .	177873	AHNI	4.802		
	à		à				à		à		
	177827	»	4.792		B 4.571		177878	»	4.807		B 4.571
Idem	177828	AHS 2	4.789			Idem	177879	AHS 2	4.802		
	à		à				à		à		
	177831	»	4.792				177884	»	4.807		»
Idem	177832	AGR 2	4.793			Idem	177885	AGK 1	4.808		»
	à		à			Idem	177886	»	4.809		»
	177834	»	4.795			Idem	177887	AHNI	4.808		»
Idem	177835	AHNI	4.793			Idem	177888	»	4.809		»
	à		à			Idem	177889	AHS 2	4.808		»
	177837	»	4.795			Idem	177890	»	4.809		»
Idem	177838	AHS 2	4.793			Idem	177891	AHNI	4.810		»
	à		à			Idem	177892	AHS 2	4.810		»
	177840	»	4.795			Idem	177893	AGR 2	4.811		»
Idem	177841	AGK 1	4.795				à		à		
Idem	177842	AGR 2	4.796				177897	»	4.815		»
Idem	177843	AHNI	4.796			Idem	177898	AGK 1	4.811		»
Idem	177844	AHS 2	4.796				à		à		
Idem	177845	AGR 2	4.797				177902	»	4.815		»
Idem	177846	»	4.798			Idem	177903	AHNI	4.811		»
Idem	177847	AGK 1	4.797				à		à		
Idem	177848	»	4.798				177907	»	4.815		»
Idem	177849	AHNI	4.797			Idem	177908	AHS 2	4.811		»
Idem	177850	»	4.798				à		à		
Idem	177851	AHS 2	4.797				177912	»	4.815		»
Idem	177852	»	4.798			Idem	177913	AGK 1	4.816		»
Idem	177853	AHNI	4.799			Idem	177914	AHNI	4.816		»
Idem	177854	AHS 2	4.799			Idem	177915	AHS 2	4.816		»
Idem	177855	AGK 1	4.800			Idem	177916	AGR 2	4.817		»
Idem	177856	»	4.801			Idem	177917	AHNI	4.817		»
Idem	177857	AHNI	4.800			Idem	177918	AHS 2	4.817		»
Idem	177858	»	4.801			Idem	177919	AGR 2	4.818		»
Idem	177859	AHS 2	4.800			Idem	177920	AGK 1	4.818		»
Idem	177860	»	4.801			Idem	177921	AHNI	4.818		»
Idem	177861	AGR 2	4.802			Idem	177922	AHS 2	4.818		»
	à		à			Idem	177923	AHNI	4.819		»
	177866	»	4.807			Idem	177924	»	4.820		»
Idem	177867	AGK 1	4.802								
	à		à								
	177872	»	4.807								

VEHICULES AUTOMOBILES

АВТОТРАНСПОРТНЫЕ СРЕДСТВА

MOTOR VEHICLES

АУТОФАХРЕДУЖЕ

MARQUE	N° de classement	Type	N° du châssis	N° du moteur	N° du dossier	MARQUE	N° de classement	Type	N° du châssis	N° du moteur	N° du dossier
RENAULT						RENAULT					
Véhicules industriels	177925	AHS 2	4.819		B 4.571	Véhicules industriels	178002	AGR 2	4.842		B 4.571
Idem	177926	AHS 2	4.820		»	Idem	178003	AHNI	4.841		»
Idem	177927	AGR 2	4.821		»	Idem	178004	»	4.842		»
Idem	177928	AHNI	4.821		»	Idem	178005	AHS 2	4.841		»
Idem	177929	AHS 2	4.821		»	Idem	178006	»	4.842		»
Idem	177930	AGR 2	4.822			Idem	178007	AHNI	4.843		»
	à		à			Idem	178008	AHS 2	4.843		»
	177941	»	4.833		»	Idem	178009	AGR 2	4.844		»
Idem	177942	AGK 1	4.822			Idem	178010	»	4.845		»
	à		à			Idem	178011	AHNI	4.844		»
	177953	»	4.833		»	Idem	178012	»	4.845		»
Idem	177954	AHNI	4.822			Idem	178013	AGK 1	4.844		»
	à		à			Idem	178014	»	4.845		»
	177965	»	4.833		»	Idem	178015	AHS 2	4.844		»
Idem	177966	AHS 2	4.822			Idem	178016	»	4.845		»
	à		à			Idem	178017	AGK 1	4.846		»
	177977	»	4.833		»	Idem	178018	AHNI	4.846		»
Idem	177978	AGK 1	4.834		»	Idem	178019	AHS 2	4.846		»
Idem	177979	AHNI	4.834		»	Idem	178020	AGR 2	4.847		»
Idem	177980	AHS 2	4.834		»	Idem	178021	»	4.848		»
Idem	177981	AGR 2	4.835			Idem	178022	AHNI	4.847		»
	à		à			Idem	178023	»	4.848		»
	177983	»	4.837		»	Idem	178024	AHS 2	4.847		»
Idem	177984	AHNI	4.835			Idem	178025	»	4.848		»
	à		à			Idem	178026	AGR 2	4.849		»
	177986	»	4.837		»	Idem	178027	»	4.850		»
Idem	177987	AHS 2	4.835			Idem	178028	AHNI	4.849		»
	à		à			Idem	178029	»	4.850		»
	177989	»	4.837		»	Idem	178030	AGK 1	4.849		»
Idem	177990	AGK 1	4.838		»	Idem	178031	»	4.850		»
Idem	177991	»	4.839		»	Idem	178032	AHS 2	4.849		»
Idem	177992	AHNI	4.838		»	Idem	178033	»	4.850		»
Idem	177993	»	4.839		»	Idem	178034	AGR 2	4.851		»
Idem	177994	AHS 2	4.838		»	Idem	178035	AHNI	4.851		»
Idem	177995	»	4.839		»	Idem	178036	AHS 2	4.851		»
Idem	177996	AGR 2	4.839		»	Idem	178037	AGK 1	4.852		»
Idem	177997	»	4.840		»	Idem	178038	AHNI	4.852		»
Idem	177998	AGK 1	4.840		»	Idem	178039	AHS 2	4.852		»
Idem	177999	AHNI	4.840		»	Idem	178040	AGR 2	4.853		»
Idem	178000	AHS 2	4.840		»	Idem	178041	AGK 1	4.853		»
Idem	178001	AGR 2	4.841		»	Idem	178042	AHNI	4.853		»

VEHICULES AUTOMOBILES

АВТОТРАНСПОРТНЫЕ СРЕДСТВА

MOTOR VEHICLES

AUTOFahrzeuge

MARQUE	N° de classement	Type	N° du châssis	N° du moteur	N° du dossier	MARQUE	N° de classement	Type	N° du châssis	N° du moteur	N° du dossier
RENAULT						RENAULT					
Véhicules industriels	178043	AHS 2	4.853		B 4.571	Véhicules industriels	178083	AHNI	4.864		
Idem	178044	AGK 1	4.854		»	à			à		
Idem	178045	AHNI	4.854		»	178086	»		4.867		B 4.571
Idem	178046	AHS 2	4.854		»	Idem	178087	AHS 2	4.864		
Idem	178047	AGR 2	4.855		»	à			à		
Idem	178048	»	4.856		»	178090	»		4.867		»
Idem	178049	AGK 1	4.855		»	Idem	178091	AGR 2	4.868		»
Idem	178050	»	4.856		»	Idem	178092	AHS 2	4.868		»
Idem	178051	AHNI	4.855		»	Idem	178093	AHNI	4.868		»
Idem	178052	»	4.856		»	Idem	178094	AGR 2	4.869		»
Idem	178053	AHS 2	4.855		»	Idem	178095	AGK 1	4.869		»
Idem	178054	»	4.856		»	Idem	178096	AHS 2	4.869		»
Idem	178055	AGK 1	4.857		»	Idem	178097	AHNI	4.869		»
à			à			Idem	178098	AGK 1	4.870		»
178057	»		4.859		»	Idem	178099	AHNI	4.870		»
Idem	178058	AHNI	4.857		»	Idem	178100	AHS 2	4.870		»
à			à			Idem	178101	AHNI	4.871		»
178060	»		4.859		»	Idem	178102	AHS 2	4.871		»
Idem	178061	AHS 2	4.857		»	Idem	178103	AHN 1	4.872		»
à			à			Idem	178104	AGK 1	4.872		»
178063	»		4.859		»	Idem	178105	AHS 2	4.872		»
Idem	178064	AHNI	4.860		»	Idem	178106	AGK 1	4.873		»
Idem	178065	»	4.861		»	Idem	178107	»	4.874		»
Idem	178066	AHS 2	4.860		»	Idem	178108	AGR 2	4.873		»
Idem	178067	»	4.861		»	Idem	178109	»	4.874		»
Idem	178068	AGK 1	4.861		»	Idem	178110	AHN 1	4.873		»
Idem	178069	AGR 2	4.862		»	Idem	178111	»	4.874		»
Idem	178070	»	4.863		»	Idem	178112	AHS 2	4.873		»
Idem	178071	AHNI	4.862		»	Idem	178113	»	4.874		»
Idem	178072	»	4.863		»	Idem	178114	AGK 1	4.875		»
Idem	178073	AHS 2	4.862		»	à			à		
Idem	178074	»	4.863		»	178117	»		4.878		»
Idem	178075	AGR 2	4.864		»	Idem	178118	AHN 1	4.875		»
à			à			à			à		
178078	»		4.867		»	178121	»		4.878		»
Idem	178079	AGK 1	4.864		»	Idem	178122	AHS 2	4.875		»
à			à			à			à		
178082	»		4.867		»	178125	»		4.878		»
						Idem	178126	AGR 2	4.879		»
						à			à		
						178128	»		4.881		»

VEHICULES AUTOMOBILES

АВТОТРАНСПОРТНЫЕ СРЕДСТВА

MOTOR VEHICLES

AUTOFAHRZEUGE

MARQUE	N° de classement	Type	N° du châssis	N° du moteur	N° du dossier	MARQUE	N° de classement	Type	N° du châssis	N° du moteur	N° du dossier
RENAULT						RENAULT					
Véhicules industriels	178129	AGK 1	4.879			Véhicules industriels	178190	AHS 2	4.896		B 4.571
	à		à			Idem	178191	AGR 2	4.897		»
	178131	»	4.881		B 4.571	Idem	178192	AGC 3	4.897		»
Idem	178132	AHN 1	4.879			Idem	178193	AHN 1	4.897		»
	à		à			Idem	178194	AHS 2	4.897		»
	178134	»	4.881		»	Idem	178195	AGK 1	4.897		»
Idem	178135	AHS 2	4.879			Idem	178196	AGR 2	4.898		»
	à		à			Idem	178197	AHN 1	4.898		»
	178137	»	4.881		»	Idem	178198	AGK 1	4.898		»
Idem	178138	AGR 2	4.882		»	Idem	178199	AHS 2	4.898		»
Idem	178139	AHN 1	4.882		»	Idem	178200	AGR 2	4.899		»
Idem	178140	AHS 2	4.882		»	Idem	178201	»	4.900		»
Idem	178141	AGR 2	4.883			Idem	178202	AHN 1	4.899		»
	à		à			Idem	178203	»	4.900		»
	178148	»	4.890		»	Idem	178204	AHS 2	4.899		»
Idem	178149	AGK 1	4.883			Idem	178205	»	4.900		»
	à		à			Idem	178206	AGR 2	4.901		»
	178156	»	4.890		»	Idem	178207	AHN 1	4.901		»
Idem	178157	AHN 1	4.883			Idem	178208	AGK 1	4.901		»
	à		à			Idem	178209	AHS 2	4.901		»
	178164	»	4.890		»	Idem	178210	AGK 1	4.902		»
Idem	178165	AHS 2	4.883		»	Idem	178211	AHN 1	4.902		»
	à		à			Idem	178212	AHS 2	4.902		»
	178172	»	4.890		»	Idem	178213	AGR 2	4.903		»
Idem	178173	AGR 2	4.891				à		à		
Idem	178174	AHN 1	4.891		»		178219	»	4.909		»
Idem	178175	AHS 2	4.891		»	Idem	178220	AHN 1	4.903		
Idem	178176	AHN 1	4.892		»		à		à		
Idem	178177	»	4.893		»		178226	»	4.909		»
Idem	178178	AHS 2	4.892		»	Idem	178227	AGK 1	4.903		
Idem	178179	»	4.893		»		à		à		
Idem	178180	AHN 1	4.894		»		178233	»	4.909		»
Idem	178181	AGK 1	4.894		»	Idem	178234	AHS 2	4.903		
Idem	178182	AHS 2	4.894		»		à		à		
Idem	178183	AGR 2	4.895		»		178240	»	4.909		»
Idem	178184	»	4.896		»	Idem	178241	AHN 1	4.910		»
Idem	178185	AGK 1	4.895		»	Idem	178242	AGK 1	4.910		»
Idem	178186	»	4.896		»	Idem	178243	AHS 2	4.910		»
Idem	178187	AHN 1	4.895		»	Idem	178244	AGK 1	4.911		»
Idem	178188	»	4.896		»	Idem	178245	AGR 2	4.911		»
Idem	178189	AHS 2	4.895		»	Idem	178246	AHN 1	4.911		»

VEHICULES AUTOMOBILES

АВТОТРАНСПОРТНЫЕ СРЕДСТВА

MOTOR VEHICLES

AUTOFahrzeuge

MARQUE	N° de classement	Type	N° du châssis	N° du moteur	N° du dossier	MARQUE	N° de classement	Type	N° du châssis	N° du moteur	N° du dossier
RENAULT						RENAULT					
Véhicules industriels	178247	AHS 2	4.911		B 4.571	Véhicules industriels	178295	AGK 1	4.925		B 4.571
Idem	178248	AHN 1	4.912		»	Idem	178296	AHS 2	4.925		»
Idem	178249	»	4.913		»	Idem	178297	AHN 1	4.925		»
Idem	178250	AGR 2	4.912		»	Idem	178298	AGR 2	4.926		»
Idem	178251	»	4.913		»		à		à		
Idem	178252	AHS 2	4.912		»		178301	»	4.929		»
Idem	178253	»	4.913		»	Idem	178302	AGK 1	4.926		»
Idem	178254	AHN 1	4.914		»		à		à		
Idem	178255	AHS 2	4.914		»		178305	»	4.929		»
Idem	178256	AGR 2	4.915		»	Idem	178306	AHN 1	4.926		»
	à		à				à		à		
Idem	178260	»	4.919		»		178309	»	4.929		»
Idem	178261	AGK 1	4.915		»	Idem	178310	AHS 2	4.926		»
	à		à				à		à		
Idem	178265	»	4.919		»		178313	»	4.929		»
Idem	178266	AHN 1	4.915		»	Idem	178314	AGK 1	4.930		»
	à		à			Idem	178315	AHN 1	4.930		»
Idem	178270	»	4.919		»	Idem	178316	AHS 2	4.930		»
Idem	178271	AHS 2	4.915		»	Idem	178317	AGR 2	4.931		»
	à		à				à		à		
Idem	178275	»	4.919		»		178328	»	4.942		»
Idem	178276		4.920	60.324.187	B 5.115	Idem	178329	AGK 1	4.931		»
Idem	178277	AGK 1	4.920		B 4.571		à		à		
Idem	178278	»	4.921		»		178340	»	4.942		»
Idem	178279	AHN 1	4.920		4.571	Idem	178341	AHN 1	4.931		»
Idem	178280	»	4.921		»		à		à		
Idem	178281	AHS 2	4.920		»		178352	»	4.942		»
Idem	178282	»	4.921		»	Idem	178353	AHS 2	4.931		»
Idem	178283	AGR 2	4.922		»		à		à		
	à		à				178364	»	4.942		»
Idem	178285	»	4.924		»	Idem	178365	AGK 1	4.943		»
Idem	178286	AGK 1	4.922		»	Idem	178366	AHN 1	4.943		»
	à		à			Idem	178367	AHS 2	4.943		»
Idem	178288	»	4.924		»	Idem	178368	AGK 1	4.944		»
Idem	178289	AHN 1	4.922		»		à		à		
	à		à				178372	»	4.948		»
Idem	178291	»	4.924		»	Idem	178373	AGR 2	4.944		»
Idem	178292	AHS 2	4.922		»		à		à		
	à		à				178377	»	4.948		»
Idem	178294	»	4.924		»						

VEHICULES AUTOMOBILES

АВТОТРАНСПОРТНЫЕ СРЕДСТВА

MOTOR VEHICLES

AUTOFahrzeuge

MARQUE	N° de classement	Type	N° du châssis	N° du moteur	N° du dossier	MARQUE	N° de classement	Type	N° du châssis	N° du moteur	N° du dossier
RENAULT						RENAULT					
Véhicules industriels	178378	AHS 2	4.944			Véhicules industriels	178655	AHS 2	5.002		
	à		à				à		à		
	178382	»	4.948		B 4.571		178674	»	5.021		B 4.571
Idem	178383	AHN 1	4.944			Idem	178675	AGK 1	5.022		»
	à		à			Idem	178676	AHN 1	5.022		»
	178387	»	4.948		»	Idem	178677	AHS 2	5.022		»
Idem	178388	AGK 1	4.949			Idem	178678	AGR 2	5.023		
	à		à				à		à		
	178391	»	4.952		»		178683	»	5.028		»
Idem	178392	AHN 1	4.949			Idem	178684	AGK 1	5.023		
	à		à				à		à		
	178395	»	4.952		»		178689	»	5.028		»
Idem	178396	AHS 2	4.949			Idem	178690	AHN 1	5.023		
	à		à				à		à		
	178399	»	4.952		»		178695	»	5.028		»
Idem	178400	AGR 2	4.953			Idem	178696	AHS 2	5.023		
	à		à				à		à		
	178447	»	5.000		»		178601	»	5.028		»
Idem	178448	AGK 1	4.953			Idem	178702	AGK 1	5.029		»
	à		à			Idem	178703	»	5.030		»
	178495	»	5.000		»	Idem	178705	AHN 1	5.029		»
Idem	178496	AHN 1	4.953			Idem	178704	»	5.030		»
	à		à			Idem	178706	AHS 2	5.029		»
	178543	»	5.000		»	Idem	178707	»	5.030		»
Idem	178544	AHS 2	4.953			Idem	178708	AGR 2	5.031		
	à		à				à		à		
	178591	»	5.000		»		178719	»	5.042		»
Idem	178592	AGK 1	5.001		»	Idem	178720	AGK 1	5.031		
Idem	178593	AHN 1	5.001		»		à		à		
Idem	178594	AHS 2	5.001		»		178731	»	5.042		»
Idem	178595	AGR 2	5.002			Idem	178732	AHN 1	5.031		
	à		à				à		à		
	178614	»	5.021		»		178743	»	5.042		»
Idem	178615	AGK 1	5.002			Idem	178744	AHS 2	5.031		
	à		à				à		à		
	178634	»	5.021		»		178755	»	5.042		»
Idem	178635	AHN 1	5.002			Idem	178756	AGR 2	5.043		»
	à		à			Idem	178757	AHN 1	5.043		»
	178654	»	5.021		»	Idem	178758	AHS 2	5.043		»

VEHICULES AUTOMOBILES			АВТОТРАНСПОРТНЫЕ СРЕДСТВА			MOTOR VEHICLES			AUTOFahrzeuge		
MARQUE	N° de classement	Type	N° du châssis	N° du moteur	N° du dossier	MARQUE	N° de classement	Type	N° du châssis	N° du moteur	N° du dossier
RENAULT						RENAULT					
Véhicules industriels	178759	AGR 2	5.044			Véhicules industriels	178828	AHS 2	5.062		B 4.571
	à		à			Idem	178829	AGR 2	5.063		»
	178765	»	5.050		B 4.571	Idem	178830	AHS 2	5.063		»
Idem	178766	AGK 1	5.044			Idem	178831	AHN 1	5.063		»
	à		à			Idem	178832	AGR 2	5.064		»
	178772	»	5.050		»		à		à		
Idem	178773	AHN 1	5.044				178836	»	5.068		»
	à		à			Idem	178837	AGK 1	5.064		
	178779	»	5.050		»		à		à		
Idem	178780	AHS 2	5.044				178841	»	5.068		»
	à		à			Idem	178842	AHN 1	5.064		
	178786	»	5.050		»		à		à		
Idem	178787	AGR 2	5.051		»		178846	»	5.068		»
Idem	178788	»	5.052		»	Idem	178847	AHS 2	5.064		
Idem	178789	AHN 1	5.051		»		à		à		
Idem	178790	»	5.052		»		178851	»	5.068		»
Idem	178791	AHS 2	5.051		»	Idem	178852	AGK 1	5.069		
Idem	178792	»	5.052		»	Idem	178853	AHN 1	5.069		»
Idem	178793	AGR 2	5.053		»	Idem	178854	AHS 2	5.069		»
	à		à			Idem	178855	AGR 2	5.070		
Idem	178798	»	5.058		»		à		à		
	178799	AGK 1	5.053				178864	»	5.079		»
	à		à			Idem	178865	AGK 1	5.070		
Idem	178804	»	5.058		»		à		à		
	178805	AHN 1	5.053			Idem	178874	»	5.079		»
	à		à				178875	AHS 2	5.070		
Idem	178810	»	5.058		»	Idem	à		à		
	178811	AHS 2	5.053				178884	»	5.079		»
	à		à			Idem	178885	AHN 1	5.070		
Idem	178816	»	5.058		»		à		à		
	178817	AGK 1	5.059		»	Idem	178894	»	5.079		»
Idem	178818	AHN 1	5.059		»		178895	AGR 2	5.080		»
Idem	178819	AHS 2	5.059		»	Idem	178896	AHN 1	5.080		»
Idem	178820	AHN 1	5.060		»	Idem	178897	AHS 2	5.080		»
Idem	178821	AHS 2	5.060		»	Idem	178898	AGR 2	5.081		»
Idem	178822	AGK 1	5.061		»	Idem	178899	»	5.082		»
Idem	178823	AHS 2	5.061		»	Idem	178900	AGK 1	5.081		»
Idem	178824	AHN 1	5.061		»	Idem	178901	»	5.082		»
Idem	178825	AGR 2	5.062		»	Idem	178902	AHN 1	5.081		»
Idem	178826	AGK 1	5.062		»						
Idem	178827	AHN 1	5.062		»						

VEHICULES AUTOMOBILES

АВТОТРАНСПОРТНЫЕ СРЕДСТВА

MOTOR VEHICLES

AUTOFahrzeuge

MARQUE	N° de classement	Type	N° du châssis	N° du moteur	N° du dossier	MARQUE	N° de classement	Type	N° du châssis	N° du moteur	N° du dossier
RENAULT						RENAULT					
Véhicules industriels .	178903	AHN 1	5.082		B 4.571	Véhicules industriels .	178944	AHS 2	5.092		B 4.571
Idem	178904	AHS 2	5.081		»	Idem	178945	»	5.093		»
Idem	178905	»	5.082		»	Idem	178946	AGK 1	5.094		
Idem	178906	AHN 1	5.083		»	à			à		
Idem	178907	»	5.084		»	178949	»		5.097		»
Idem	178908	»	5.083		»	Idem	178950	AGR 2	5.094		
Idem	178909	»	5.084		»	à			à		
Idem	178910	AHS 2	5.083		»	178953	»		5.097		»
Idem	178911	»	5.084		»	Idem	178954	AHN 1	5.094		
Idem	178912	AGR 2	5.085		»	à			à		
Idem	178913	»	5.086		»	178957	»		5.097		»
Idem	178914	AGK 1	5.085		»	Idem	178958	AHS 2	5.094		
Idem	178915	»	5.086		»	à			à		
Idem	178916	AHN 1	5.085		»	178961	»		5.097		»
Idem	178917	»	5.086		»	Idem	178962	AGK 1	5.098		»
Idem	178918	AHS 2	5.085		»	Idem	178963	»	5.099		»
Idem	178919	»	5.086		»	Idem	178964	AHN 1	5.098		»
Idem	178920	AGK 1	5.087		»	Idem	178965	»	5.099		»
Idem	178921	AHN 1	5.087		»	Idem	178966	AHS 2	5.098		»
Idem	178922	AHS 2	5.087		»	Idem	178967	»	5.099		»
Idem	178923	»	5.088	5.088	B 5.108	Idem	178968	AHN 1	5.100		»
Idem	178924	AGR 2	5.088			Idem	178969	AGR 2	5.100		»
à			à			Idem	178970	AHS 2	5.100		»
178927	»		5.091		B 4.571	Idem	178971	AGK 1	5.101		»
Idem	178928	AHS 2	5.088			Idem	178972	»	5.102		»
à			à			Idem	178973	AHN 1	5.101		»
178931	»		5.091		»	Idem	178974	»	5.102		»
Idem	178932	AGK 1	5.088			Idem	178975	AGR 2	5.101		»
à			à			Idem	178976	»	5.102		»
178935	»		5.091		»	Idem	178977	AHS 2	5.101		»
Idem	178936	AHN 1	5.088			Idem	178978	»	5.102		»
à			à			Idem	178979	AGK 1	5.103		»
178939	»		5.091		»	Idem	178980	AHN 1	5.103		»
Idem	178940	AGK 1	5.092			Idem	178981	AHS 2	5.103		»
Idem	178941	»	5.093		»	Idem	178982	AGK 1	5.104		»
Idem	178942	AHN 1	5.092			à			à		
Idem	178943	»	5.093		»	178989	»		5.111		»

VEHICULES AUTOMOBILES

АВТОТРАНСПОРТНЫЕ СРЕДСТВА

MOTOR VEHICLES

AUTOFahrzeuge

MARQUE	N° de classement	Type	N° du châssis	N° du moteur	N° du dossier	MARQUE	N° de classement	Type	N° du châssis	N° du moteur	N° du dossier
RENAULT						RENAULT					
Véhicules industriels	178990	AHN 1	5.104			Véhicules industriels	179054	AHN 1	5.123		B 4.571
	à		à			Idem	179055	AGR 2	5.123		»
	178997	»	5.111		B 4.571	Idem	179056	AHS 2	5.123		»
Idem	178998	AGR 2	5.104			Idem	179057	AGK 1	5.124		»
	à		à				à		à		
	179005	»	5.111		»		179059	»	5.126		»
Idem	179006	AHS 2	5.104			Idem	179060	AHN 1	5.124		»
	à		à				à		à		
	179013	»	5.111		»		179062	»	5.126		»
Idem	179014	AHN 1	5.112		»	Idem	179063	AGR 2	5.124		»
Idem	179015	AGR 2	5.112		»		à		à		
Idem	179016	AHS 2	5.112		»		179065	»	5.126		»
Idem	179017	AHN 1	5.113		»	Idem	179066	AHS 2	5.124		»
Idem	179018	AGK 1	5.113		»		à		à		
Idem	179019	AHS 2	5.113		»		179068	»	5.126		»
Idem	179020	AHN 1	5.114			Idem	179069	AHN 1	5.127		»
	à		à			Idem	179070	AGR 2	5.127		»
	179024	»	5.118		»	Idem	179071	AHS 2	5.127		»
Idem	179025	AGK 1	5.114			Idem	179072	AGK 1	5.128		»
	à		à				à		à		
	179029	»	5.118		»		179114	»	5.170		»
Idem	179030	AGR 2	5.114			Idem	179115	AHN 1	5.128		»
	à		à				à		à		
	179034	»	5.118		»		179157	»	5.170		»
Idem	179035	AHS 2	5.114			Idem	179158	AGR 2	5.128		»
	à		à				à		à		
	179039	»	5.118		»		179200	»	5.170		»
Idem	179040	AHN 1	5.119		»	Idem	179201	AHS 2	5.128		»
Idem	179041	AGK 1	5.119		»		à		à		
Idem	179042	AHS 2	5.119		»		179243	»	5.170		»
Idem	179043	AGK 1	5.120		»	Idem	179244	AGK 1	5.171		»
Idem	179044	AHN 1	5.120		»	Idem	179245	AHN 1	5.171		»
Idem	179045	AGR 2	5.120		»	Idem	179246	AHS 2	5.171		»
Idem	179046	AHS 2	5.120		»	Idem	179247	AGK 1	5.172		»
Idem	179047	AHN 1	5.121		»		à		à		
Idem	179048	»	5.122		»		179251	»	5.176		»
Idem	179049	AGR 2	5.121		»	Idem	179252	AGR 2	5.172		»
Idem	179050	»	5.122		»		à		à		
Idem	179051	AHS 2	5.121		»		179256	»	5.176		»
Idem	179052	»	5.122		»						
Idem	179053	AGK 1	5.122		»						

VEHICULES AUTOMOBILES

АВТОТРАНСПОРТНЫЕ СРЕДСТВА

MOTOR VEHICLES

AUTOFAHRZEUGE

MARQUE	N° de classement	Type	N° du châssis	N° du moteur	N° du dossier	MARQUE	N° de classement	Type	N° du châssis	N° du moteur	N° du dossier
RENAULT						RENAULT					
Véhicules industriels .	179257	AHN 1	5.172			Véhicules industriels .	179549	AHS 2	5.247		
	à		à				à		à		
	179261	»	5.176		B 4.571		179553	»	5.251		B 4.571
Idem	179262	AHS 2	5.172			Idem	179554	AGR 2	5.247		
	à		à				à		à		
	179266	»	5.176		»		179558	»	5.251		»
Idem	179267	AGK 1	5.177		»	Idem	179559	AGK 1	5.247		
Idem	179268	AGR 2	5.177		»		à		à		
Idem	179269	AHS 2	5.177		»		179563	»	5.251		»
Idem	179270	AHN 1	5.178			Idem	179564	AHN 1	5.252		»
	à		à			Idem	179565	AHS 2	5.252		»
	179301	»	5.209		»	Idem	179566	AGK 1	5.252		»
Idem	179302	AGR 2	5.178			Idem	179567	AHS 2	5.253		»
	à		à			Idem	179568	»	5.254		»
	179333	»	5.209		»	Idem	179569	AHN 1	5.253		»
Idem	179334	AGK 1	5.178			Idem	179570	»	5.254		»
	à		à			Idem	179571	AGR 2	5.253		»
	179365	»	5.209		»	Idem	179572	»	5.254		»
Idem	179366	AHS 2	5.178			Idem	179573	AGK 1	5.253		»
	à		à			Idem	179574	»	5.254		»
	179397	»	5.209		»	Idem	179575	AHS 2	5.255		»
Idem	179398	AHN 1	5.210		»	Idem	179576	AHN 1	5.255		»
Idem	179399	AGR 2	5.210		»	Idem	179577	AGK 1	5.255		»
Idem	179400	AHS 2	5.210		»	Idem	179578	AHS 2	5.256		»
Idem	179401	AHS :	5.211				à		à		
	à		à				179588	»	5.266		»
	179435	»	5.245		»	Idem	179589	AHN 1	5.256		
Idem	179436	AHN 1	5.211				à		à		
	à		à				179599	»	5.266		»
	179470	»	5.245		»	Idem	179600	AGR 2	5.256		
Idem	179471	AGR 2	5.211				à		à		
	à		à				169610	»	5.266		»
	179505	»	5.245		»	Idem	179611	AGK 1	5.256		
Idem	179506	AGK 1	5.211				à		à		
	à		à				179621	»	5.266		»
	179540	»	5.245		»	Idem	179622	AHS 2	5.267		»
Idem	179541	AHS 2	5.246		»	Idem	179623	AHN 1	5.267		»
Idem	179542	AHN 1	5.246		»	Idem	179624	AGK 1	5.267		»
Idem	179543	AGK 1	5.246		»	Idem	179625	AHS 2	5.268		»
Idem	179544	AHN 1	5.247				à		à		
	à		à				179636	»	5.279		»
	179548	»	5.251		»						

VEHICULES AUTOMOBILES

АВТОТРАНСПОРТНЫЕ СРЕДСТВА

MOTOR VEHICLES

AUTOFAHRZEUGE

MARQUE	N° de classement	Type	N° du châssis	N° du moteur	N° du dossier	MARQUE	N° de classement	Type	N° du châssis	N° du moteur	N° du dossier
RENAULT						RENAULT					
Véhicules industriels	179637	AHN 1	5.268			Véhicules industriels	179708	AGR 2	5.287		
	à		à				à		à		
	179648	»	5.279		B 4.571		179712	»	5.291		B 4.571
Idem	179649	AGR 2	5.268			Idem	179713	AGK 1	5.287		
	à		à				à		à		
	179660	»	5.279		»		179717	»	5.291		»
Idem	179661	AGK 1	5.268			Idem	179718	AHS 2	5.292		»
	à		à			Idem	179719	AHN 1	5.292		»
	179672	»	5.279		»	Idem	179720	AGR 2	5.292		»
Idem	179673	AHS 2	5.280		»	Idem	179721		5.292	6.030.577	B 5.109
Idem	179674	AHN 1	5.280		»	Idem	179722	AHS 2	5.293		
Idem	179675	AGR 2	5.280		»		à		à		
Idem	179676	AGK 1	5.280		»		179729	»	5.300		B 4.571
Idem	179677	AHS 2	5.281		»	Idem	179730	AHN 1	5.293		
Idem	179678	AHN 1	5.281		»		à		à		
Idem	179679	AGR 2	5.281		»		179737	»	5.300		»
Idem	179680	AHS 2	5.282		»	Idem	179738	AGR 2	5.293		
	à		à				à		à		
	179682	»	5.284		»	Idem	179745	»	5.300		»
Idem	179683	AHN 1	5.282				179746	AGK 1	5.293		
	à		à				à		à		
	179685	»	5.284		»	Idem	179753	»	5.300		»
Idem	179686	AGR 2	5.282		»		179754	AHS 2	5.301		»
	à		à			Idem	179755	AHN 1	5.301		»
	179688	»	5.284		»	Idem	179756	AGR 2	5.301		»
Idem	179689	AGK 1	5.282		»	Idem	179757	AHS 2	5.302		»
	à		à			Idem	179758	»	5.303		»
	179691	»	5.284		»	Idem	179759	AHN 1	5.302		»
Idem	179692	AHS 2	5.285		»	Idem	179760	»	5.303		»
Idem	179693	»	5.286		»	Idem	179761	AHS 2	5.304		»
Idem	179694	AHN 1	5.285		»	Idem	179762	AHN 1	5.304		»
Idem	179695	»	5.286		»	Idem	179763	AGR 2	5.304		»
Idem	179696	AGR 2	5.285		»	Idem	179764	AHS 2	5.305		
Idem	179697	»	5.286		»		à		à		
Idem	179698	AHS 2	5.287		»	Idem	179766	»	5.307		»
	à		à				179767	AHN 1	5.305		
	169702	»	5.291		»		à		à		
Idem	179703	AHN 1	5.287		»	Idem	179769	»	5.307		»
	à		à				179770	AGR 2	5.305		
	179707	»	5.291		»		à		à		
							179772	»	5.307		»

VEHICULES AUTOMOBILES

АВТОТРАНСПОРТНЫЕ СРЕДСТВА

MOTOR VEHICLES

AUTOFahrzeuge

MARQUE	N° de classement	Type	N° du châssis	N° du moteur	N° du dossier	MARQUE	N° de classement	Type	N° du châssis	N° du moteur	N° du dossier
RENAULT						RENAULT					
Véhicules industriels .	179773	AGK 1	5.305			Véhicules industriels .	179827	AGK 1	5.322		B 4.571
	à		à			Idem	179828	AHS 2	5.323		»
	179775	»	5.307		B 4.571	Idem	179829	AHN 1	5.323		»
Idem	179776	AHS 2	5.308		»	Idem	179830	AGR 2	5.323		»
Idem	179777	AHN 1	5.308		»	Idem	179831	AHS 2	5.324		»
Idem	179778	AGR 2	5.308		»	Idem	179832	»	5.325		»
Idem	179779	AHS 2	5.309			Idem	179833	AHN 1	5.324		»
	à		à			Idem	179834	»	5.325		»
	179782	»	5.312		»	Idem	179835	AGR 2	5.324		»
Idem	179783	AHN 1	5.309			Idem	179836	»	5.325		»
	à		à			Idem	179837	AGK 1	5.324		»
	179786	»	5.312		»	Idem	179838	»	5.325		»
Idem	179787	AGR 2	5.309			Idem	179839	AHS 2	5.326		»
	à		à			Idem	179840	»	5.327		»
	179790	»	5.312		»	Idem	179841	AHN 1	5.326		»
Idem	179791	AGK 1	5.309			Idem	179842	»	5.327		»
	à		à			Idem	179843	AGR 2	5.326		»
	179794	»	5.312		»	Idem	179844	»	5.327		»
Idem	179795	AHS 2	5.313			Idem	179845	AHS 2	5.328		»
	à		à			Idem	179846	»	5.329		»
	179800	»	5.318		»	Idem	179847	AHN 1	5.328		»
Idem	179801	AHN 1	5.313			Idem	179848	»	5.329		»
	à		à			Idem	179849	AGR 2	5.328		»
	179806	»	5.318		»	Idem	179850	»	5.329		»
Idem	179807	AGR 2	5.313			Idem	179851	AGK 1	5.328		»
	à		à			Idem	179852	»	5.329		»
	179812	»	5.318		»	Idem	179853	AHS 2	5.330		»
Idem	179813	AHN 1	5.319		»	Idem	179854	»	5.331		»
Idem	179814		5.320		»	Idem	179855	AHN 1	5.330		»
Idem	179815	AHS 2	5.319		»	Idem	179856	»	5.331		»
Idem	179816		5.320		»	Idem	179857	AGR 2	5.330		»
Idem	179817	AGR 2	5.319		»	Idem	179858	»	5.331		»
Idem	179818		5.320		»	Idem	179859	AGK 1	5.331		»
Idem	179819	AGK 1	5.319		»	Idem	179860	AHS 2	5.332		»
Idem	179820		5.320		»	Idem	179861	AHN 1	5.332		»
Idem	179821	AHN 1	5.321		»	Idem	179862	AGR 2	5.332		»
Idem	179822		5.322		»	Idem	179863	AHS 2	5.333		»
Idem	179823	AHS 2	5.321		»	Idem	179864	AHN 1	5.333		»
Idem	179824		5.322		»	Idem	179865	AGK 1	5.333		»
Idem	179825	AGR 2	5.321		»	Idem	179866	AGR 2	5.333		»
Idem	179826		5.322		»	Idem	179867	AHS 2	5.334		»

VEHICULES AUTOMOBILES

АВТОТРАНСПОРТНЫЕ СРЕДСТВА

MOTOR VEHICLES

AUTOFahrzeuge

MARQUE	N° de classement	Type	N° du châssis	N° du moteur	N° du dossier	MARQUE	N° de classement	Type	N° du châssis	N° du moteur	N° du dossier
RENAULT						RENAULT					
Véhicules industriels .	179868	AHS 2	5.335		B 4.571	Véhicules industriels .	179908	AGR 2	5.345		B 4.571
Idem	179869	AHN 1	5.334		»	Idem	179909	AGK 1	5.345		»
Idem	179870	»	5.335		»	Idem	179910	AHS 2	5.346		»
Idem	179871	AGR 2	5334		»	Idem	179911	AHN 1	5.346		»
Idem	179872	»	5.335		»	Idem	179912	AGR 2	5346		»
Idem	179873	AGK 1	5.335		»	Idem	179913	AHS 2	5.347		»
Idem	179874	AHS 2	5.336		»	Idem	179914	AHN 1	5.347		»
Idem	179875	»	5.337		»	Idem	179915	AGR 2	5.347		»
Idem	179876	AHN 1	5.336		»	Idem	179916	AGK 1	5.347		»
Idem	179877	»	5.337		»	Idem	179917	AHS 2	5.348		»
Idem	179878	AGR 2	5.336		»	Idem	179918	AHN 1	5.348		»
Idem	179879	»	5.337		»	Idem	179919	AGR 2	5.348		»
Idem	179880	AGK 1	5.337		»	Idem	179920	AHS 2	5.349		»
Idem	179881	AHS 2	5.338		»		à		à		
Idem	179882	»	5.339		»		179926		5.355		»
Idem	179883	AHN 1	5.338		»	Idem	179927	AHN 1	5.349		»
Idem	179884	»	5.339		»		à		à		
Idem	179885	AGR 2	5.338		»		179933	»	5.355		»
Idem	179886	»	5.339		»	Idem	179934	AGR 2	5.349		»
Idem	179887	AGK 1	5.339		»		à		à		
Idem	179888	AHS 2	5.340		»		179940	»	5.355		»
Idem	179889	AHN 1	5.340		»	Idem	179941	AGK 1	5.349		»
Idem	179890	AGR 2	5.340		»		à		à		
Idem	179891	AHS 2	5.341		»		179947	»	5.355		»
	à		à			Idem	179948	AHS 2	5.356		»
	179893	»	5.343		»	Idem	179949	AHN 1	5.356		»
Idem	179894	AHN 1	5.341		»	Idem	179950	AGR 2	5.356		»
	à		à			Idem	179951	AHS 2	5.357		»
Idem	179896	»	5.343		»	Idem	179952	»	5.358		»
Idem	179897	AGR 2	5.341		»	Idem	179953	AHN 1	5.357		»
	à		à			Idem	179954	»	5.358		»
	179899	»	5.343		»	Idem	179955	AGR 2	5.357		»
Idem	179900	AGK 1	5.341		»	Idem	179956	»	5.358		»
	à		à			Idem	179957	AGK 1	5.357		»
	179902	»	5.343		»	Idem	179958	»	5.358		»
Idem	179903	AHS 2	5.344		»	Idem	179959	AHS 2	5.359		»
Idem	179904	AHN 1	5.344		»	Idem	179960	»	5.360		»
Idem	179905	AGR 2	5.344		»	Idem	179961	AHN 1	5.359		»
Idem	179906	AHS 2	5.345		»	Idem	179962	»	5.360		»
Idem	179907	AHN 1	5.345		»	Idem	179963	AGR 2	5.359		»

VEHICULES AUTOMOBILES

АВТОТРАНСПОРТНЫЕ СРЕДСТВА

MOTOR VEHICLES

AUTOFahrzeuge

MARQUE	N° de classement	Type	N° du châssis	N° du moteur	N° du dossier	MARQUE	N° de classement	Type	N° du châssis	N° du moteur	N° du dossier
RENAULT						RENAULT					
Véhicules industriels	179964	AGR 2	5.360		B 4.571	Véhicules industriels	180009	AGR 2	5.373		B 4.571
Idem	179965	AHS 2	5.361			Idem	180010	AGK 1	5.172		»
	à	»	à			Idem	180011	»	5.173		»
Idem	179967	»	5.363		»	Idem	180012	AHS 2	5.374		»
Idem	179968	AGR 2	5.361			Idem	180013	AHN 1	5.374		»
	à	»	à			Idem	180014	AGR 2	5.374		»
Idem	179970	»	5.363		»	Idem	180015	AHS 2	5.375		»
Idem	179971	AHN 1	5.361			Idem	180016	AHN 1	5.375		»
	à	»	à			Idem	180017	AGR 2	5.375		»
Idem	179973	»	5.363		»	Idem	180018	AGK 1	5.375		»
Idem	179974	AGK 1	5.361			Idem	180019	AHS 2	5.376		»
	à	»	à			Idem	180020	AHN 1	5.376		»
Idem	179976	»	5.363		»	Idem	180021	AGK 1	5.376		»
Idem	179977	AHS 2	5.364		»	Idem	180022	AHS 2	5.377		»
Idem	179978	AHN 1	5.364		»		à	à			
Idem	179979	AGR 2	5.364		»	Idem	180024	»	5.379		»
Idem	179980	AHS 2	5.365		»	Idem	180025	AHN 1	5.377		
Idem	179981	AHN 1	5.365		»		à	à			
Idem	179982	AHS 2	5.366			Idem	180027	»	5.379		»
	à	»	à			Idem	180028	AGR 2	5.377		
Idem	179985	»	5.369		»		à	à			
Idem	179986	AHN 1	5.366			Idem	180030	»	5.379		»
	à	»	à			Idem	180031	AGK 1	5.377		
Idem	179989	»	5.369		»		à	à			
Idem	179990	AGR 2	5.366			Idem	180033	»	5.379		»
	à	»	à			Idem	180034	AHS 2	5.380		»
Idem	179993	»	5.369		»	Idem	180035	AHN 1	5.380		»
Idem	179994	AGK 1	5.366			Idem	180036	AGR 2	5.380		»
	à	»	à			Idem	180037	AHS 2	5.381		
Idem	179997	»	5.369		»		à	à			
Idem	179998	AHS 2	5.370		»	Idem	180043	»	5.387		»
Idem	179999	AHN 1	5.370		»	Idem	180044	AHN 1	5.381		
Idem	180000	AGR 2	5.370		»		à	à			
Idem	180001	AHS 2	5.371		»	Idem	180050	»	5.387		»
Idem	180002	AHN 1	5.371		»	Idem	180051	AGR 2	5.381		
Idem	180003	AGK 1	5.371		»		à	à			
Idem	180004	AHS 2	5.372		»	Idem	180057	»	5.387		»
Idem	180005	»	5.373		»	Idem	180058	AGK 1	5.381		
Idem	180006	AHN 1	5.372		»		à	à			
Idem	180007	»	5.373		»	Idem	180064	»	5.387		»
Idem	180008	AGR 2	5.372		»	Idem	180065	AHS 2	5.388		»

VEHICULES AUTOMOBILES

АВТОТРАНСПОРТНЫЕ СРЕДСТВА

MOTOR VEHICLES

AUTOFahrzeuge

MARQUE	N° de classement	Type	N° du châssis	N° du moteur	N° du dossier	MARQUE	N° de classement	Type	N° du châssis	N° du moteur	N° du dossier
RENAULT						RENAULT					
Véhicules industriels	180066	AHS 2	5.389		B 4.571	Véhicules industriels	180109	AHN 1	5.401		
Idem	180067	AHN 1	5.388		»	à			à		
Idem	180068	»	5.389		»	180113	»		5.405		B 4.571
Idem	180069	AGR 2	5.388		»	Idem	180114	AGR 2	5.401		
Idem	180070	»	5.389		»	à			à		
Idem	180071	AGK 1	5.389		»	180118	»		5.405		»
Idem	180072	AHS 2	5.390		»	Idem	180119	AGK 1	5.401		
Idem	180073	AHN 1	5.390		»	à			à		
Idem	180074	AHN 1	5.391			180123	»		5.405		»
	à		à			Idem	180124	AGR 2	5.406		»
Idem	180076	»	5.393		»	Idem	180125	AHS 2	5.406		»
Idem	180077	AGR 2	5.391			Idem	180126	AHN 1	5.406		»
	à		à			Idem	180127	AGK 1	5.407		»
Idem	180079	»	5.393		»	Idem	180128	AGR 2	5.407		»
Idem	180080	AHS 2	5.391			Idem	180129	AHS 2	5.407		»
	à		à			Idem	180130	AHN 1	5.407		»
Idem	180082	»	5.393		»	Idem	180131	AGR 1	5.408		»
Idem	180083	AHS 2	5.394		»	Idem	180132	AHS 2	5.408		»
Idem	180084	AHN 1	5.394		»	Idem	180133	AHN 1	5.408		»
Idem	180085	AGK 1	5.394		»	Idem	180134	AGK 1	5.409		»
Idem	180086	AHS 2	5.395		»	Idem	180135	»	5.410		»
Idem	180087	AHN 1	5.395		»	Idem	180136	AGR 2	5.409		»
Idem	180088	AHS 2	5.396			Idem	180137	»	5.410		»
	à		à			Idem	180138	AHS 2	5.409		»
Idem	180090	»	5.398		»	Idem	180139	»	5.410		»
Idem	180091	AHN 1	5.396			Idem	180140	AHN 1	5.409		»
	à		à			Idem	180141	»	5.410		»
Idem	180093	»	5.398		»	Idem	180142	AGR 2	5.411		»
Idem	180094	AGE 2	5.396			Idem	180143	AHS 2	5.411		»
	à		à			Idem	180144	AHN 1	5.411		»
Idem	180096	»	5.398		»	Idem	180145	AGK 1	5.412		»
Idem	180097	AHS 2	5.399		»	Idem	180146	AGR 2	5.412		»
Idem	180098	AHN 1	5.399		»	Idem	180147	AHS 2	5.412		»
Idem	180099	AGR 2	5.399		»	Idem	180148	AHN 1	5.412		»
Idem	180100	AGK 1	5.399		»	Idem	180149	AGK 1	5.413		»
Idem	180101	AHS 2	5.400		»	Idem	180150	AHS 2	5.413		»
Idem	180102	AHN 1	5.400		»	Idem	180151	AHN 1	5.413		»
Idem	180103	AGK 1	5.400		»	Idem	180152	AGK 1	5.414		»
Idem	180104	AHS 2	5.401			à			à		
	à		à			180159	»		5.421		»
Idem	180108	»	5.405		»						

VEHICULES AUTOMOBILES

АВТОТРАНСПОРТНЫЕ СРЕДСТВА

MOTOR VEHICLES

AUTOFahrzeuge

MARQUE	N° de classement	Type	N° du châssis	N° du moteur	N° du dossier	MARQUE	N° de classement	Type	N° du châssis	N° du moteur	N° du dossier
RENAULT						RENAULT					
Véhicules industriels .	180160	AGR 2	5.414			Véhicules industriels .	180220	AHN 1	5.432		B 4.571
	à		à			Idem	180221	AGK 1	5.433		
	180167	»	5.421		B 4.571		à		à		
Idem	180168	AHS 2	5.414				180228	»	5.440		»
	à		à			Idem	180229	AHS 2	5.433		
	180175	»	5.421		»		à		à		
Idem	180176	AHN 1	5.414				180236	»	5.440		»
	à		à			Idem	180237	AGR 2	5.433		
	180183	»	5.421		»		à		à		
Idem	180184	AGR 2	5.422		»		180244	»	5.440		»
Idem	180185	AHS 2	5.422		»	Idem	180245	AHN 1	5.433		
Idem	180186	AHN 1	5.422		»		à		à		
Idem	180187	AHS 2	5.423		»		180252	»	5.440		»
Idem	180188	AHN 1	5.423		»	Idem	180253	AGK 1	5.441		»
Idem	180189	AGK 1	5.424		»	Idem	180254	AHS 2	5.441		»
Idem	180190	AHS 2	5.424		»	Idem	180255	AHN 1	5.441		»
Idem	180191	AHN 1	5.424		»	Idem	180256	AGK 1	5.442		
Idem	180192	AGK 1	5.425		»		à		à		
Idem	180193	AHS 2	5.425		»		180266	»	5.452		»
Idem	180194	AHN 1	5.425		»	Idem	180267	AGR 2	5.442		
Idem	180195	AGR 2	5.425		»		à		à		
Idem	180196	AGK 1	5.426		»		180277	»	5.452		»
Idem	180197	AHS 2	5.426		»	Idem	180278	AHS 2	5.442		
Idem	180198	AHN 1	5.426		»		à		à		
Idem	180199	AGR 2	5.427		»		180288	»	5.452		»
	à		à			Idem	180289	AHN 1	5.442		
	180202	»	5.430		»		à		à		
Idem	180203	AGK 1	5.427				180299	»	5.452		»
	à		à			Idem	180300	AGR 2	5.453		»
	180206	»	5.430		»	Idem	180301	AHS 2	5.453		»
Idem	180207	AHS 2	5.427			Idem	180302	AHN 1	5.453		»
	à		à			Idem	180303	AGK 1	5.454		»
	180210	»	5.430		»	Idem	180304	AGR 2	5.454		»
Idem	180211	AHN 1	5.427			Idem	180305	AHS 2	5.454		»
	à		à			Idem	180306	AHN 1	5.454		»
	180214	»	5.430		»	Idem	180307	AGK 1	5.455		»
Idem	180215	AGR 2	5.431		»	Idem	180308	AGR 2-662	5.455	46.562	47.073
Idem	180216	AHS 2	5.431		»	Idem	180309	AHS 2	5.455		B 4.571
Idem	180217	AHN 1	5.431		»	Idem	180310	AHN 1	5.455		»
Idem	180218	AGK 1	5.432		»	Idem	180311	AHS 2	5.456		»
Idem	180219	AHS 2	5.432		»						

VEHICULES AUTOMOBILES

АВТОТРАНСПОРТНЫЕ СРЕДСТВА

MOTOR VEHICLES

AUTOFahrzeuge

MARQUE	N° de classement	Type	N° du châssis	N° du moteur	N° du dossier	MARQUE	N° de classement	Type	N° du châssis	N° du moteur	N° du dossier
RENAULT						RENAULT					
Véhicules industriels .	180312	AHN 1	5.456		B 4.571	Véhicules industriels .	180392	AHN 1	5.477		B 4.571
<i>Idem</i>	180313	AGK 1	5.457		»	<i>Idem</i>	180393	AGK 1	5.478		»
<i>Idem</i>	180314	AHS 2	5.457		»	<i>Idem</i>	180394	»	5.479		»
<i>Idem</i>	180315	AHN 1	5.457		»	<i>Idem</i>	180395	AHS 2	5.478		»
<i>Idem</i>	180316	AGK 1	5.458			<i>Idem</i>	180396	»	5.479		»
	à		à			<i>Idem</i>	180397	AHN 1	5.478		»
<i>Idem</i>	180326	»	5.468		»	<i>Idem</i>	180398	»	5.479		»
	à		à			<i>Idem</i>	180399	AGK 1	5.480		
<i>Idem</i>	180327	AGR 2	5.458				à		à		
	à		à			<i>Idem</i>	180403	»	5.484		»
<i>Idem</i>	180337	»	5.468		»		à		à		
	à		à			<i>Idem</i>	180404	AGR 2	5.480		
<i>Idem</i>	180338	AHS 2	5.458				à		à		
	à		à			<i>Idem</i>	180408	»	5.484		»
<i>Idem</i>	180348	»	5.468		»		à		à		
	à		à			<i>Idem</i>	180409	AHS 2	5.480		
<i>Idem</i>	180349	AHN 1	5.458				à		à		
	à		à			<i>Idem</i>	180413	»	5.484		»
<i>Idem</i>	180359	»	5.468		»		à		à		
	à		à			<i>Idem</i>	180414	AHN 1	5.480		
<i>Idem</i>	180360	AGK 1	5.469		»		à		à		
<i>Idem</i>	180361	AHS 2	5.469		»		à		à		
<i>Idem</i>	180362	AHN 1	5.469		»	<i>Idem</i>	180418	»	5.484		»
<i>Idem</i>	180363	AGK 1	5.470		»		à		à		
	à		à			<i>Idem</i>	180419	AGK 1	5.485		»
<i>Idem</i>	180367	»	5.474		»		à		à		
	à		à			<i>Idem</i>	180420	»	5.486		»
<i>Idem</i>	180368	AGR 2	5.470		»		à		à		
	à		à			<i>Idem</i>	180421	AHS 2	5.485		»
	à		à				à		à		
<i>Idem</i>	180372	»	5.474		»	<i>Idem</i>	180422	»	5.486		»
	à		à				à		à		
<i>Idem</i>	180373	AHS 2	5.470		»	<i>Idem</i>	180423	AHN 1	5.485		»
	à		à				à		à		
<i>Idem</i>	180377	»	5.474		»	<i>Idem</i>	180424	»	5.486		»
	à		à			<i>Idem</i>	180425	AGK 1	5.487		»
<i>Idem</i>	180378	AHN 1	5.470		»	<i>Idem</i>	180426	AGR 2	5.487		»
	à		à			<i>Idem</i>	180427	AHS 2	5.487		»
<i>Idem</i>	180382	»	5.474		»	<i>Idem</i>	180428	AHN 1	5.487		»
	à		à			<i>Idem</i>	180429	AGK 1	5.488		»
<i>Idem</i>	180383	AGR 2	5.475		»	<i>Idem</i>	180430	AHS 2	5.488		»
	à		à			<i>Idem</i>	180431	AHN 1	5.488		»
<i>Idem</i>	180384	»	5.476		»	<i>Idem</i>	180432	AGK 1	5.489		»
	à		à				à		à		
<i>Idem</i>	180385	AHS 2	5.475		»	<i>Idem</i>	180433	»	5.490		»
	à		à				à		à		
<i>Idem</i>	180386	»	5.476		»	<i>Idem</i>	180434	AGR 2	5.489		»
	à		à				à		à		
<i>Idem</i>	180387	AHN 1	5.475		»	<i>Idem</i>	180435	»	5.490		»
	à		à				à		à		
<i>Idem</i>	180388	»	5.476		»	<i>Idem</i>	180436	AHS 2	5.489		»
	à		à				à		à		
<i>Idem</i>	180389	AGK 1	5.477		»	<i>Idem</i>	180437	»	5.490		»
<i>Idem</i>	180390	AHS 2	5.477		»	<i>Idem</i>	180438	AHN 1	5.489		»
<i>Idem</i>	180391	AGR 2	5.477		»		à		à		
	à		à				à		à		

VEHICULES AUTOMOBILES

АВТОТРАНСПОРТНЫЕ СРЕДСТВА

MOTOR VEHICLES

AUTOFahrzeuge

MARQUE	N° de classement	Type	N° du châssis	N° du moteur	N° du dossier	MARQUE	N° de classement	Type	N° du châssis	N° du moteur	N° du dossier
RENAULT						RENAULT					
Véhicules industriels	180440	AHS 2	5.491		B 4.571	Véhicules industriels	180481	AHK 1	5.504		B 4.571
Idem	180441	AHN 1	5.491		»	Idem	180482	»	5.505		»
Idem	180442	AGK 1	5.492		»	Idem	180483	AHS 2	5.504		»
Idem	180443	AGR 2	5.492		»	Idem	180484	»	5.505		»
Idem	180444	AHS 2	5.492		»	Idem	180485	AHN 1	5.504		»
Idem	180445	AHN 1	5.492		»	Idem	180486	»	5.505		»
Idem	180446	AHS 2	5.493		»	Idem	180487	AGR 2	5.506		»
Idem	180447	AHN 1	5.493		»	Idem	180488	AHS 2	5.506		»
Idem	180448	AGK 1	5.494		»	Idem	180489	AHN 1	5.506		»
Idem	180449	AGR 2	5.494		»	Idem	180490	AGK 1	5.507		»
Idem	180450	AHS 2	5.494		»	Idem	180491	AHS 2	5.507		»
Idem	180451	AHN 1	5.494		»	Idem	180492	AHN 1	5.507		»
Idem	180452	AGR 2	5.495		»	Idem	180493	AGR 2	5.508		»
Idem	180453	»	5.496		»	Idem	180494	AHS 2	5.508		»
Idem	180454	AHS 2	5.495		»	Idem	180495	AHN 1	5.508		»
Idem	180455	»	5.496		»	Idem	180496	AGK 1	5.509		»
Idem	180456	AHN 1	5.495		»	Idem	180497	AHS 2	5.509		»
Idem	180457	»	5.496		»	Idem	180498	AHN 1	5.509		»
Idem	180458	AHS 2	5.497		»	Idem	180499	AHS 2	5.510		»
Idem	180459	»	5.498		»	à			à		
Idem	180460	AHN 1	5.497		»	180501	»		5.512		»
Idem	180461	»	5.498		»	Idem	180502	AHN 1	5.510		»
Idem	180462	AGC 3	5.499		»	à			à		
Idem	180463	AGK 1	5.499		»	180504	»		5.512		»
Idem	180464	AGR 2	5.499		»	Idem	180505	AGR 2	5.513		»
Idem	180465	AHS 2	5.499		»	à			à		
Idem	180466	AHN 1	5.499		»	180508	»		5.516		»
Idem	180467	AGK 1	5.500		»	Idem	180509	AHS 2	5.513		»
Idem	180468	AGR 2	5.500		»	à			à		
Idem	180469	AHS 2	5.500		»	180512	»		5.516		»
Idem	180470	AHN 1	5.500		»	Idem	180513	AHN 1	5.513		»
Idem	180471	AGK 1	5.501		»	à			à		
Idem	180472	AHS 2	5.501		»	180516	»		5.516		»
Idem	180473	AHN 1	5.501		»	Idem	180517	AGK 1	5.517		»
Idem	180474	AGK 1	5.502		»	Idem	180518	AGR 2	5.517		»
Idem	180475	AGR 2	5.502		»	Idem	180519	AHS 2	5.517		»
Idem	180476	AHS 2	5.502		»	Idem	180520	AHN 1	5.517		»
Idem	180477	AHN 1	5.502		»	Idem	180521	AGK 1	5.518		»
Idem	180478	AGR 2	5.503		»	Idem	180522	AGR 2	5.518		»
Idem	180479	AHS 2	5.503		»	Idem	180523	AHS 2	5.518		»
Idem	180480	AHN 1	5.503		»	Idem	180524	AHN 1	5.518		»

VEHICULES AUTOMOBILES			АВТОТРАНСПОРТНЫЕ СРЕДСТВА			MOTOR VEHICLES			AUTOFahrzeuge		
MARQUE	N° de classement	Type	N° du châssis	N° du moteur	N° du dossier	MARQUE	N° de classement	Type	N° du châssis	N° du moteur	N° du dossier
RENAULT						RENAULT					
Véhicules industriels	180525	AGK 1	5.519		B 4.571	Véhicules industriels	180569	AGK 1	5.532		B 4.571
Idem	180526	»	5.520		»	Idem	180570	AGR 2	5.532		»
Idem	180527	AHS 2	5.519		»	Idem	180571	AHS 2	5.532		»
Idem	180528	»	5.520		»	Idem	180572	AHN 1	5.532		»
Idem	180529	AHN 1	5.519		»	Idem	180573	AGK 1	5.533		»
Idem	180530	»	5.520		»	Idem	180574	AGR 2	5.533		»
Idem	180531	AGR 2	5.521		»	Idem	180575	AHS 2	5.533		»
Idem	180532	»	5.522		»	Idem	180576	AHN 1	5.533		»
Idem	180533	AHS 2	5.521		»	Idem	180577	AHN 1	5.534		»
Idem	180534	»	5.522		»		à		5.534		
Idem	180535	AHN 1	5.521		»		180579	»	à	5.536	»
Idem	180536	»	5.522		»	Idem	180580	AHS 2	5.534		
Idem	180537	AGK 1	5.523		»		à		à		
Idem	180538	AGR 2	5.523		»		180582	»	5.536		»
Idem	180539	AHS 2	5.523		»	Idem	180583	AGR 2	5.535		»
Idem	180540	AHN 1	5.523		»	Idem	180584	AGK 1	5.537		»
Idem	180541	AHS 2	5.524		»	Idem	180585	AHN 1	5.537		»
Idem	180542	AHN 1	5.524		»		à		à		
Idem	180543	AGK 1	5.525		»		180587	»	5.539		»
	à		à			Idem	180588	AHS 2	5.537		
	180546	»	5.528		»		à		à		
Idem	180547	AGR 2	5.525		»		180590	»	5.539		»
	à		à			Idem	180591	AHN 1	5.540		
	180550	»	5.528		»		à		à		
Idem	180551	AHS 2	5.525		»		180593	»	5.542		»
	à		à			Idem	180594	AHS 2	5.540		
	180554	»	5.528		»		à		à		
Idem	180555	AHN 1	5.525		»		180596	»	5.542		»
	à		à			Idem	180597	AGK 1	5.540		
	180558	»	5.528		»		à		à		
Idem	180559	AGR 2	5.529		»		180601	»	5.544		»
Idem	180560	»	5.530		»	Idem	180602	AHN 1	5.543		
Idem	180561	AHS 2	5.529		»		à		à		
Idem	180562	»	5.530		»		180604	»	5.545		»
Idem	180563	AHN 1	5.529		»	Idem	180605	AHS 2	5.543		
Idem	180564	»	5.530		»		à		à		
Idem	180565	AGK 1	5.530		»		180607	»	5.545		»
Idem	180566	AGR 2	5.531		»	Idem	180608	AGR 2	5.543		
Idem	180567	AHS 2	5.531		»		à		à		
Idem	180568	AHN 1	5.531		»		180610	»	5.545		»

VEHICULES AUTOMOBILES

АВТОТРАНСПОРТНЫЕ СРЕДСТВА

MOTOR VEHICLES

AUTOFahrzeuge

MARQUE	N° de classement	Type	N° du châssis	N° du moteur	N° du dossier	MARQUE	N° de classement	Type	N° du châssis	N° du moteur	N° du dossier
RENAULT						RENAULT					
Véhicules industriels	180611	AHN 1	5.546		B 4.571	Véhicules industriels	180652	AHS 2	5.557		
Idem	180612	AGK 1	5.546		»	à			à		
Idem	180613	»	5.547		»	180654	»		5.559		B 4.571
Idem	180614	AHS 2	5.546			Idem	180655	AGK 1	5.557		
	à		à			à			à		
	180616	»	5.548		»	180658	»		5.560		»
Idem	180617	AGR 2	5.546			Idem	180659	AHN 1	5.560		»
	à		à			Idem	180660	AHS 2	5.560		»
	180619	»	5.548		»	Idem	180661	AGR 2	5.560		
Idem	180620	AHN 1	5.548		»	à			à		
Idem	180621	AGK 1	5.549		»	180667	»		5.566		»
Idem	180622	»	5.550		»	Idem	180668	AHN 1	5.561		
Idem	180623	AHN 1	5.549			à			à		
	à		à			180673	»		5.566		»
	180626	»	5.552		»	Idem	180674	AHS 2	5.561		
Idem	180627	AHS 2	5.549			à			à		
	à		à			180679	»		5.566		»
	180630	»	5.552		»	Idem	180680	AGK 1	5.561		
Idem	180631	AGR 2	5.549			à			à		
	à		à			180691	»		5.572		»
	180634	»	5.552		»	Idem	180692	AHN 1	5.567		
Idem	180635	AGK 1	5.553			à			à		
	à		à			180697	»		5.572		»
	180637	»	5.555		»	Idem	180698	AHS 2	5.567		
Idem	180638	AHN 1	5.553			à			à		
	à		à			180703	»		5.572		»
	180640	»	5.555		»	Idem	180704	AHN 1	5.573		»
Idem	180641	AHS 2	5.553			Idem	180705	AHS 2	5.573		»
	à		à			Idem	180706	AGK 1	5.574		
	180643	»	5.555		»	à			à		
Idem	180644	AHN 1	5.556		»	180718	»		5.586		»
Idem	180645	AHS 2	5.556		»	Idem	180719	AHN 1	5.574		
Idem	180646	AGR 2	5.556		»	à			à		
	à		à			180733	»		5.588		»
	180648	»	5.558		»	Idem	180734	AHS 2	5.574		
Idem	180649	AHN 1	5.557			à			à		
	à		à			180748	»		5.588		»
	180651	»	5.559		»	Idem	180749	AGK 1	5.589		
						à			à		
						180753	»		5.593		»

VEHICULES AUTOMOBILES

АВТОТРАНСПОРТНЫЕ СРЕДСТВА

MOTOR VEHICLES

AUTOFahrZEUGE

MARQUE	N° de classement	Type	N° du châssis	N° du moteur	N° du dossier	MARQUE	N° de classement	Type	N° du châssis	N° du moteur	N° du dossier
RENAULT						RENAULT					
Véhicules industriels .	180754	AHN 1	5.589			Véhicules industriels .	180829	AGK 1	5.619		
	à		à				à		à		
	180759	»	5.594		B 4.571		180836	»	5.626		B 4.571
Idem	180760	AHS 2	5.589			Idem	180837	AHN 1	5.619		
	à		à				à		à		
	180765	»	5.594		»		180845	»	5.627		»
Idem	180766	AGK 1	5.595			Idem	180846	AHS 2	5.619		
	à		à				à		à		
	180773	»	5.602		»		180854	»	5.627		»
Idem	180774	AHN 1	5.595			Idem	180855	AGK 1	5.628		
	à		à				à		à		
	180785	»	5.606		»		180859	»	5.632		»
Idem	180786	AHS 2	5.595			Idem	180860	AHN 1	5.628		
	à		à				à		à		
	180797	»	5.606		»		180865	»	5.633		»
Idem	180798	AGK 1	5.607			Idem	180866	AHS 2	5.628		
	à		à				à		à		
	180801	»	5.610		»		180871	»	5.633		»
Idem	180802	AHN 1	5.607			Idem	180872	AGK 1	5.634		
	à		à				à		à		
	180806	»	5.611		»		180876	»	5.638		»
Idem	180807	AHS 2	5.607			Idem	180877	AHN 1	5.634		
	à		à				à		à		
	180811	»	5.611		»		180881	»	5.638		»
Idem	180812	AGK 1	5.612		»	Idem	180882	AHS 2	5.634		
Idem	180813	»	5.613		»		à		à		
Idem	180814	AHN 1	5.612		»		180886	»	5.638		»
	à		à			Idem	180887	AHN 1	5.639		
	180816	»	5.614		»		à		à		
Idem	180817	AHS 2	5.612				180889	»	5.641		»
	à		à			Idem	180890	AHS 2	5.639		
	180819	»	5.614		»		à		à		
Idem	180820	AGK 1	5.615		»		180892	»	5.641		»
Idem	180821	AHN 1	5.615		»	Idem	180893	AGK 1	5.642		»
Idem	180822	AHS 2	5.615		»	Idem	180894	»	5.643		»
Idem	180823	AHN 1	5.616		»	Idem	180895	AHN 1	5.642		»
	à		à			Idem	180896	»	5.643		»
	180825	»	5.618		»	Idem	180897	AHS 2	5.642		»
Idem	180826	AHS 2	5.616			Idem	180898	»	5.643		»
	à		à			Idem	180899	AHN 1	5.644		»
	180828	»	5.618		»	Idem	180900	»	5.645		»

VEHICULES AUTOMOBILES

АВТОТРАНСПОРТНЫЕ СРЕДСТВА

MOTOR VEHICLES

AUTOFahrzeuge

MARQUE	N° de classement	Type	N° du châssis	N° du moteur	N° du dossier	MARQUE	N° de classement	Type	N° du châssis	N° du moteur	N° du dossier
RENAULT						RENAULT					
Véhicules industriels .	180901	AHS 2	5.644		B 4.571	Véhicules industriels .	180960	AHN 1	5.667		B 4.571
<i>Idem</i>	180902	»	5.645		»	<i>Idem</i>	180961	AHS 2	5.667		»
<i>Idem</i>	180903	AGK 1	5.646			<i>Idem</i>	180962	AGK 1	5.668		»
	à		à			<i>Idem</i>	180963	»	5.669		»
<i>Idem</i>	180906	»	5.649		»	<i>Idem</i>	180964	AHN 1	5.668		»
	180907	AHN 1	5.646			<i>Idem</i>	180965	»	5.669		»
	à		à			<i>Idem</i>	180966	AHS 2	5.668		»
<i>Idem</i>	180910	»	5.649		»	<i>Idem</i>	180967	»	5.669		»
	180911	AHS 2	5.646			<i>Idem</i>	180968	AHN 1	5.670		»
	à		à			<i>Idem</i>	180969	AHS 2	5.670		»
<i>Idem</i>	180914	»	5.649		»	<i>Idem</i>	180970	AGK 1	5.671		»
	180915	AHN 1	5.650		»		à		à		
<i>Idem</i>	180916	AHS 2	5.650		»	<i>Idem</i>	180975	»	5.676		»
<i>Idem</i>	180917	AGK 1	5.651		»	<i>Idem</i>	180976	AHN 1	5.671		»
<i>Idem</i>	180918	AHN 1	5.651		»		à		à		
<i>Idem</i>	180919	AHS 2	5.651		»	<i>Idem</i>	180981	»	5.676		»
<i>Idem</i>	180920	AHN 1	5.652			<i>Idem</i>	180982	AHS 2	5.671		»
	à		à				à		à		
<i>Idem</i>	180922	»	5.654		»	<i>Idem</i>	180987	»	5.676		»
	180923	AHS 2	5.652			<i>Idem</i>	180988	AHN 1	5.677		»
	à		à				à		à		
<i>Idem</i>	180925	»	5.654		»	<i>Idem</i>	180992	»	5.681		»
	180926	AGK 1	5.655			<i>Idem</i>	180993	AHS 2	5.677		»
	à		à				à		à		
<i>Idem</i>	180933	»	5.662		»	<i>Idem</i>	180997	»	5.681		»
	180934	AHN 1	5.655			<i>Idem</i>	180998	AGK 1	5.682		»
	à		à			<i>Idem</i>	180999	AHN 1	5.682		»
<i>Idem</i>	180941	»	5.662		»	<i>Idem</i>	181000	AHS 2	5.682		»
	180942	AHS 2	5.655			<i>Idem</i>	181001	AHN 1	5.683		»
	à		à			<i>Idem</i>	181002	AHS 2	5.683		»
<i>Idem</i>	180949	»	5.662		»	<i>Idem</i>	181003	AGK 1	5.684		»
	180950	AHN 1	5.663		»	<i>Idem</i>	181004	»	5.685		»
<i>Idem</i>	180951	»	5.664		»	<i>Idem</i>	181005	AHN 1	5.684		»
<i>Idem</i>	180952	AHS 2	5.663		»	<i>Idem</i>	181006	»	5.685		»
<i>Idem</i>	180953	»	5.664		»	<i>Idem</i>	181007	AHS 2	5.684		»
<i>Idem</i>	180954	AGK 1	5.665		»	<i>Idem</i>	181008	»	5.685		»
<i>Idem</i>	180955	»	5.666		»	<i>Idem</i>	181009	AHN 1	5.686		»
<i>Idem</i>	180956	AHN 1	5.665		»		à		à		
<i>Idem</i>	180957	»	5.666		»	<i>Idem</i>	181011	»	5.688		»
<i>Idem</i>	180958	AHS 2	5.665		»						
<i>Idem</i>	180959	»	5.666		»						

VEHICULES AUTOMOBILES			АВТОТРАНСПОРТНЫЕ СРЕДСТВА			MOTOR VEHICLES			AUTOFAHRZEUGE		
MARQUE	N° de classement	Type	N° du châssis	N° du moteur	N° du dossier	MARQUE	N° de classement	Type	N° du châssis	N° du moteur	N° du dossier
RENAULT						RENAULT					
Véhicules industriels	181012	AHS 2	5.686			Véhicules industriels	181125	AHS 2	5.727		B 4.571
	à		à			Idem	181126	AGK 1	5.728		
	181014	»	5.688		B 4.571		à		à		
Idem	181015	AGK 1	5.689				181141	»	5.743		
	à		à			Idem	181142	AHN 1	5.728		
	181023	»	5.697		»		à		à		
Idem	181024	AHN 1	5.689				181157	»	5.743		
	à		à			Idem	181158	AHS 2	5.728		
	181032	»	5.697		»		à		à		
Idem	181033	AHS 2	5.689				181173	»	5.743		
	à		à			Idem	181174	AHN 1	5.744		
	181041	»	5.697		»	Idem	181175	AHS 2	5.744		
Idem	181042	AHN 1	5.698			Idem	181176	AGK 1	5.745		
Idem	181043	AHS 2	5.698		»		à		à		
Idem	181044	AGK 1	5.699		»		181179	»	5.748		
Idem	181045	AHN 1	5.699		»	Idem	181180	AHN 1	5.745		
Idem	181046	AHS 2	5.699		»		à		à		
Idem	181047	AHN 1	5.700				181183	»	5.748		
	à		à			Idem	181184	AHS 2	5.745		
	181049	»	5.702		»		à		à		
Idem	181050	AHS 2	5.700				181187	»	5.748		
	à		à			Idem	181188	AHN 1	5.749		
	181052	»	5.702		»	Idem	181189	AHS 2	5.749		
Idem	181053	AGK 1	5.703			Idem	181190	AGK 1	5.750		
Idem	181054	»	5.704		»		à		à		
Idem	181055	AHN 1	5.703		»		181196	»	5.756		
Idem	181056	»	5.704		»	Idem	181197	AHN 1	5.750		
Idem	181057	AHS 2	5.703		»		à		à		
Idem	181058	»	5.704		»		181203	»	5.756		
Idem	181059	AHN 1	5.705		»	Idem	181204	AHS 2	5.750		
Idem	181060	AHS 2	5.705		»		à		à		
Idem	181061	AGK 1	5.706				181210	»	5.756		
	à		à			Idem	181211	AHN 1	5.757		
	181081	»	5.726		»	Idem	181212	AHS 2	5.757		
Idem	181082	AHN 1	5.706			Idem	181213	AGK 1	5.758		
	à		à				à		à		
	181102	»	5.726		»		181216	»	5.761		
Idem	181103	AHS 2	5.706			Idem	181217	AHN 1	5.758		
	à		à				à		à		
	181123	»	5.726		»		181220	»	5.761		
Idem	181124	AHN 1	5.727		»						

VEHICULES AUTOMOBILES

АВТОТРАНСПОРТНЫЕ СРЕДСТВА

MOTOR VEHICLES

AUTOFAHRZEUGE

MARQUE	N° de classement	Type	N° du châssis	N° du moteur	N° du dossier	MARQUE	N° de classement	Type	N° du châssis	N° du moteur	N° du dossier
RENAULT						RENAULT					
Véhicules industriels .	181221	AHS 2	5.758			Véhicules industriels .	181336	AHN 1	5.799		
	à		à				à		à		
	191224	»	5.761		B 4.571		181341	»	5.804		B 4.571
Idem	181225	AHN 1	5.762		»	Idem	181342	AHS 2	5.799		
Idem	181226	»	5.763		»		à		à		
Idem	181227	AHS 2	5.762		»		181347	»	5.804		»
Idem	181228	»	5.763		»	Idem	181348	AGK 1	5.805		»
Idem	181229	AGK 1	5.764		»	Idem	181349	»	5.806		»
Idem	181230	»	5.765		»	Idem	181350	»	5.807		»
Idem	181231	AHN 1	5.764		»	Idem	181351	AHN 1	5.805		»
Idem	181232	»	5.765		»	Idem	181352	»	5.806		»
Idem	181233	AHS 2	5.764		»	Idem	181353	»	5.807		»
Idem	181234	»	5.765		»	Idem	181354	AGC 3	5.805		»
Idem	181235	AHN 1	5.766		»	Idem	181355	»	5.806		»
Idem	181236	AHS 2	5.766		»	Idem	181356	»	5.807		»
Idem	181237	AHS 2	5.767		»	Idem	181357	AHS 2	5.805		»
Idem	181238	AGK 1	5.767		»	Idem	181358	»	5.806		»
	à		à			Idem	181359	»	5.807		»
	181255	»	5.784		»	Idem	181360	AGK 1	5.808		»
Idem	181256	AHN 1	5.767		»	Idem	181361	AHN 1	5.808		»
	à		à			Idem	181362	AHS 2	5.808		»
	181273	»	5.784		»	Idem	181363	AGK 1	5.809		»
Idem	181274	AHS 2	5.769		»	Idem	181364	AGC 3	5.809		»
	à		à			Idem	181365	AHN 1	5.809		»
	181289	»	5.784		»	Idem	181366	AHS 2	5.809		»
Idem	181290	AHN 1	5.785		»	Idem	181367	AGK 1	5.810		»
Idem	181291	AHS 2	5.785		»	Idem	181368	AHN 1	5.810		»
Idem	181292	AGK 1	5.786		»	Idem	181369	AHS 2	5.810		»
	à		à			Idem	181370	AGK 1	5.811		»
	181303	»	5.797		»	Idem	181371	AGC 3	5.811		»
Idem	181304	AHN 1	5.786		»	Idem	181372	AHN 1	5.811		»
	à		à			Idem	181373	AHS 2	5.811		»
	181315	»	5.797		»	Idem	181374	AGK 1	5.812		»
Idem	181316	AHS 2	5.786		»	Idem	181375	AHN 1	5.812		»
	à		à			Idem	181376	AHS 2	5.812		»
	181327	»	5.797		»	Idem	181377	AHN 1	5.813		»
Idem	181328	AHN 1	5.798		»	Idem	181378	AHS 2	5.813		»
Idem	181329	AHS 2	5.798		»	Idem	181379	AGK 1	5.814		»
Idem	181330	AGK 1	5.799		»	Idem	181380	AHN 1	5.814		»
	à		à			Idem	181381	AHS 2	5.814		»
	181335	»	5.804		»	Idem	181382	AGK 1	5.815		»

VEHICULES AUTOMOBILES

АВТОТРАНСПОРТНЫЕ СРЕДСТВА

MOTOR VEHICLES

AUTOFahrzeuge

MARQUE	N° de classement	Type	N° du châssis	N° du moteur	N° du dossier	MARQUE	N° de classement	Type	N° du châssis	N° du moteur	N° du dossier
RENAULT						RENAULT					
Véhicules industriels	181383	AGC 3	5.815		B 4.571	Véhicules industriels	181428	AGK 1	5.830		B 4.571
Idem	181384	AHN 1	5.815		»	Idem	181429	AHN 1	5.830		»
Idem	181385	AHS 2	5.815		»	Idem	181430	AHS 2	5.830		»
Idem	181386	AGK 1	5.816		»	Idem	181431	AHN 1	5.831		»
Idem	181387	»	5.817		»	Idem	181432	»	5.832		»
Idem	181388	AHN 1	5.816		»	Idem	181433	AHS 2	5.831		»
Idem	181389	»	5.817		»	Idem	181434	»	5.832		»
Idem	181390	AHS 2	5.816		»	Idem	181435	AGK 1	5.833		»
Idem	181391	»	5.817		»	Idem	181436	AHN 1	5.833		»
Idem	181392	AGK 1	5.818		»	Idem	181437	AHS 2	5.833		»
Idem	181393	»	5.819		»	Idem	181438	AHN 1	5.834		»
Idem	181394	AGC 3	5.818		»	Idem	181439	»	5.835		»
Idem	181395	AGC 3	5.819		»	Idem	181440	»	5.836		»
Idem	181396	AHN 1	5.818		»	Idem	181441	AHS 2	5.834		»
Idem	181397	»	5.819		»	Idem	181442	»	5.835		»
Idem	181398	AHS 2	5.818		»	Idem	181443	»	5.836		»
Idem	181399	»	5.819		»	Idem	181444	AGK 1	5.837		»
Idem	181400	AGK 1	5.820		»	Idem	181445	AHN 1	5.837		»
Idem	181401	AHN 1	5.820		»	Idem	181446	AHS 2	5.837		»
Idem	181402	AHS 2	5.820		»	Idem	181447	AHN 1	5.838		»
Idem	181403	AHN 1	5.821		»	Idem	181448	AHS 2	5.838		»
Idem	181404	AHS 2	5.821		»	Idem	181449	AGC 3	5.839		»
Idem	181405	AGK 1	5.822		»	Idem	181450	»	5.840		»
Idem	181406	»	5.823		»	Idem	181451	»	5.841		»
Idem	181407	AHN 1	5.822		»	Idem	181452	AHN 1	5.839		»
Idem	181408	AHN 1	5.823		»	Idem	181453	»	5.840		»
Idem	181409	AHS 2	5.822		»	Idem	181454	»	5.841		»
Idem	181410	»	5.823		»	Idem	181455	AHS 2	5.839		»
Idem	181411	AGC 1	5.823		»	Idem	181456	»	5.840		»
Idem	181412	AHN 1	5.824		»	Idem	181457	»	5.841		»
Idem	181413	AHS 2	5.824		»	Idem	181458	AGK 1	5.842		»
Idem	181414	AGK 1	5.825		»	Idem	181459	AGC 3	5.842		»
	à		à			Idem	181460	AHN 1	5.842		»
	181417	»	5.828		»	Idem	181461	AHS 2	5.842		»
Idem	181418	AHN 1	5.825		»	Idem	181462	AGC 3	5.843		»
	à		à			Idem	181463	»	5.844		»
	181421	»	5.828		»	Idem	181464	AHN 1	5.843		»
Idem	181422	AHS 2	5.825		»	Idem	181465	»	5.844		»
	à					Idem	181466	AHS 2	5.843		»
	181425	»	5.828		»	Idem	181467	»	5.844		»
Idem	181426	AHN 1	5.829		»	Idem	181468	AGK 1	5.845		»
Idem	181427	AHS 2	5.829		»	Idem	181469	AHN 1	5.845		»

VEHICULES AUTOMOBILES

АВТОТРАНСПОРТНЫЕ СРЕДСТВА

MOTOR VEHICLES

AUTOFAHRZEUGE

MARQUE	N° de classement	Type	N° du châssis	N° du moteur	N° du dossier	MARQUE	N° de classement	Type	N° du châssis	N° du moteur	N° du dossier
RENAULT						RENAULT					
Véhicules industriels .	181470	AHS 2	5.845		B 4.571	Véhicules industriels .	181515	AHN 1	5.864		
Idem	181471	AHN 1	5.846		»	à			à		
Idem	181472	»	5.847		»	181520	»		5.869		B 4.571
Idem	181473	AHS 2	5.846		»	Idem	181521	AHS 2	5.864		
Idem	181474	»	5.847		»	à			à		
Idem	181475	AGK 1	5.848		»	181526	»		5.869		»
Idem	181476	AHN 1	5.848		»	Idem	181527	AGK 1	5.870		»
Idem	181477	AHS 2	5.848		»	Idem	181528	AHN 1	5.870		
Idem	181478	AGC 1	5.848		»	Idem	181529	AHS 2	5.870		»
Idem	181479	»	5.849		»	Idem	181530	AGC 1	5.871		»
Idem	181480	AHN 1	5.849		»	Idem	181531	AHN 1	5.871		»
Idem	181481	AHS 2	5.849		»	Idem	181532	AHS 2	5.871		»
Idem	181482	AHN 1	5.850		»	Idem	181533	AGK 1	5.872		
Idem	181483	»	5.851		»	à			à		
Idem	181484	AHS 2	5.850		»	181535	»		5.874		»
Idem	181485	»	5.851		»	Idem	181536	AHN 1	5.872		
Idem	181486	AGC 3	5.852		»	à			à		
Idem	181487	AHN 1	5.852		»	181538	»		5.874		»
Idem	181488	AHS 2	5.852		»	Idem	181539	AHS 2	5.872		
Idem	181489	AGR 1	5.853		»	à			à		
Idem	181490	AHN 1	5.853		»	181541	»		5.874		»
Idem	181491	AHS 2	5.853		»	Idem	181542	AHN 1	5.875		»
Idem	181492	AHN 1	5.854		»	Idem	181543	AHS 2	5.875		»
	à		à			Idem	181544	AGK 1	5.876		»
	181496	»	5.858		»	Idem	181545	AHN 1	5.876		»
Idem	181497	AHS 2	5.854		»	Idem	181546	AHS 2	5.876		»
	à		à			Idem	181547	AHN 1	5.877		
	181501	»	5.858		»	à			à		
Idem	181502	AGK 1	8.859		»	181558	»		5.888		»
Idem	181503	AHN 1	5.859		»	Idem	181559	AHS 2	5.877		
Idem	181504	AHS 2	5.859		»	à			à		
Idem	181505	AGC 3	5.860		»	181570	»		5.888		»
Idem	181506	AHN 1	5.860		»	Idem	181571	AGK 1	5.889		»
Idem	181507	AHS 2	5.860		»	Idem	181572	»	5.890		»
Idem	181508	AHS 2	5.861		»	Idem	181573	AHN 1	5.889		»
Idem	181509	»	5.862		»	Idem	181574	»	5.890		»
Idem	181510	AHN 1	5.861		»	Idem	181575	AHS 2	5.889		»
	à		à			Idem	181576	»	5.890		»
	181512	»	5.863		»	Idem	181577	AHN 1	5.891		»
Idem	181513	AHS 2	5.863		»	Idem	181578	»	5.892		»
Idem	181514	AGK 1	5.863		»	Idem	181579	AHS 2	5.891		»

VEHICULES AUTOMOBILES

АВТОТРАНСПОРТНЫЕ СРЕДСТВА

MOTOR VEHICLES

AUTOFAHRZEUGE

MARQUE	N° de classement	Type	N° du châssis	N° du moteur	N° du dossier	MARQUE	N° de classement	Type	N° du châssis	N° du moteur	N° du dossier
RENAULT						RENAULT					
Véhicules industriels	181580	AHS 2	5.892		B 4.571	Véhicules industriels	181696	AHN 1	5.948		B 4.571
Idem	181581	AGK 1	5.893		»	Idem	181697	AHS 2	5.948		»
Idem	181582	»	5.894		»	Idem	181698	AHN 1	5.949		»
Idem	181583	AHN 1	5.893		»		à		à		»
Idem	181584	»	5.894		»		181701	»	5.952		»
Idem	181585	AHS 2	5.893		»	Idem	181702	AHS 2	5.949		»
Idem	181586	»	5.894		»		à		à		»
Idem	181587	AHN 1	5.895		»		181705	»	5.952		»
	à		à		»	Idem	181706	AGR 1	5.953		»
	181595	»	5.903		»	Idem	181707	AHN 1	5.953		»
Idem	181596	AHS 2	5.895		»	Idem	181708	AHS 2	5.953		»
	à				»	Idem	181709	AHN 1	5.954		»
	181603	»	5.903		»		à		à		»
Idem	181604	AGK 1	5.904		»		181715	»	5.960		»
Idem	181605	AHN 1	5.904		»	Idem	181716	AHS 2	5.954		»
Idem	181606	AHS 2	5.904		»		à		à		»
Idem	181607	AHN 1	5.905		»		181722	»	5.960		»
	à		à		»	Idem	181723	AGK 1	5.961		»
	181625	»	5.923		»	Idem	181724	AHN 1	5.961		»
Idem	181626	AHS 2	5.905		»	Idem	181725	AHS 2	5.961		»
	à		à		»	Idem	181726	AHN 1	5.962		»
	181644	»	5.923		»	Idem	181727	AHS 2	5.962		»
Idem	181645	AGC 3	5.924		»	Idem	181728	AGK 1	5.963		»
Idem	181646	AHN 1	5.924		»	Idem	181729	AHN 1	5.963		»
Idem	181647	AHS 2	5.924		»	Idem	181730	AHS 2	5.963		»
Idem	181648	AHN 1	5.925		»	Idem	181731	AHN 1	5.964		»
	à		à		»		à		à		»
	181652	»	5.929		»		181734	»	5.967		»
Idem	181653	AHS 2	5.925		»	Idem	181735	AHS 2	5.964		»
	à		à		»		à		à		»
	181657	»	5.929		»		181738	»	5.967		»
Idem	181658	AGC 3	5.930		»	Idem	181739	AGK 1	5.968		»
Idem	181659	AHN 1	5.930		»	Idem	181740	AHN 1	5.968		»
Idem	181660	AHS 2	5.930		»	Idem	181741	AHS 2	5.968		»
Idem	181661	AHN 1	5.931		»	Idem	181742	AHN 1	5.969		»
	à		à		»		à		à		»
	181677	»	5.947		»		181759	»	5.986		»
Idem	181678	AHS 2	5.931		»	Idem	181760	AHS 2	5.969		»
	à		à		»		à		à		»
	181694	»	5.947		»		181777	»	5.986		»
Idem	181695	AGK 1	5.948		»						»

VEHICULES AUTOMOBILES

АВТОТРАНСПОРТНЫЕ СРЕДСТВА

MOTOR VEHICLES

AUTOFahrzeuge

MARQUE	N° de classement	Type	N° du châssis	N° du moteur	N° du dossier	MARQUE	N° de classement	Type	N° du châssis	N° du moteur	N° du dossier
RENAULT						RENAULT					
Véhicules industriels .	181778	AGK 1	5.987		B 4.571	Véhicules industriels .	181831	AHN 1	6.010		
Idem	181779	AHN 1	5.987		»	à			à		
Idem	181780	AHS 2	5.987		»	181833	»		6.012		B 4.571
Idem	181781	AHN 1	5.988			Idem	181834	AHS 2	6.010		
	à		à			à			à		
	181789	»	5.995		»	181836	»		6.012		
Idem	181790	AHS 2	5.988			Idem	181837	AGK 1	6.013		
	à		à			Idem	181838	»	6.014		
	181797	»	5.995		»	Idem	181839	AHN 1	6.013		
Idem	181798	AGK 1	5.996		»	Idem	181840	»	6.014		
Idem	181799	AHN 1	5.996		»	Idem	181841	AHS 2	6.013		
Idem	181800	AHS 2	5.996		»	Idem	181842	»	6.014		
Idem	181801	AHN 1	5.997		»	Idem	181843	AHN 1	6.015		
Idem	181802	»	5.998		»	Idem	181844	AHS 2	6.015		
Idem	181803	AHS 2	5.997		»	Idem	181845	AGK 1	6.016		
		»	5.998		»	Idem	181846	AHN 1	6.016		
Idem	181805	AGK 1	5.998		»	Idem	181847	AHS 2	6.016		
Idem	181806	AHN 1	5.999		»	Idem	181848	AHN 1	6.017		
Idem	181807	»	6.000		»	Idem	181849	»	6.018		
Idem	181808	AHS 2	5.999		»	Idem	181850	AHS 2	6.017		
Idem	181809	»	6.000		»	Idem	181851	»	6.018		
Idem	181810	AGK 1	6.001		»	Idem	181852	AGK 1	6.019		
Idem	181811	AHN 1	6.001		»	Idem	181853	AHN 1	6.019		
Idem	181812	AHS 2	6.001		»	Idem	181854	AHS 2	6.019		
Idem	181813	AHN 1	6.002		»	Idem	181855	AHN 1	6.020		
Idem	181814	»	6.003		»	à			à		
Idem	181815	AHS 2	6.002		»	181873	»		6.038		
Idem	181816	»	6.003		»	Idem	181874	AHS 2	6.020		
Idem	181817	AGK 1	6.004		»	à			à		
Idem	181818	AHN 1	6.004		»	181892	»		6.038		
Idem	181819	AHS 2	6.004		»	Idem	181893	AGC 3	6.039		
Idem	181820	AHN 1	6.005		»	Idem	181894	AHN 1	6.039		
	à		à			Idem	181895	AHS 2	6.039		
	181823	»	6.008		»	Idem	181896	AHN 1	6.040		
Idem	181824	AHS 2	6.005			à			à		
	à		à			181947	»		6.091		
	181827	»	6.008		»	Idem	181948	AHS 2	6.040		
Idem	181828	AGK 1	6.009		»	à			à		
Idem	181829	AHN 1	6.009		»	181999	»		6.901		
Idem	181830	AHS 2	6.009		»	Idem	182000	AHN 1	6.092		
					»	Idem	182001	AHS 2	6.092		

VEHICULES AUTOMOBILES

АВТОТРАНСПОРТНЫЕ СРЕДСТВА

MOTOR VEHICLES

AUTOFahrzeuge

MARQUE	N° de classement	Type	N° du châssis	N° du moteur	N° du dossier	MARQUE	N° de classement	Type	N° du châssis	N° du moteur	N° du dossier
RENAULT						RENAULT					
Véhicules industriels	182002	KZ 3	6.092	16.092	2.740	Véhicules industriels	182365	AHN 1	6.271		
Idem	182003	AHN 1	6.093			à			6.300		B 4.571
	à		à			182394	»		6.300		»
	182151	»	6.241		»	Idem	182395	AGC 3	6.300		»
Idem	182152	AHS 2	6.093			Idem	182396	AHS 2	6.271		»
	à		à			à			à		
	182300	»	6.241		»	182425	»		6.300		
Idem	182301	AGC 3	6.242		»	Idem	182426	AHN 1	6.301		»
Idem	182302	AHS 2	6.242		»	à			à		
Idem	182303	AHN 1	6.242		»	182434	»		6.309		
Idem	182304	AHS 2	6.243		»	Idem	182435	AHS 2	6.301		»
Idem	182305	»	6.244		»	à			à		»
Idem	182306	AHN 1	6.243		»	182443	»		6.309		»
Idem	182307	»	6.244		»	Idem	182444	»	6.309/8.688	10.406	40.687
Idem	182308	AGC 3	6.244		»	Idem	182445	AHS 2	6.310		
Idem	182309	AHS 2	6.244			à			à		
	à		à			182471	»		6.336		B 4.571
	182319	»	6.255		»	Idem	182472	AHN 1	6.310		
Idem	182320	AHN 1	6.245			à			à		
	à		à			182498	»		6.336		»
	182330	»	6.255		»	Idem	182499	AHN 1	6.337		»
Idem	182331	AGC 3	6.255		»	Idem	182500	»	6.338		
Idem	182332	AHS 2	6.256			à			à		
	à		à			182575	»		6.413		»
	182340	»	6.264		»	Idem	182576	AHS 2	6.338		
Idem	182341	AHN 1	6.256			à			à		
	à		à			182651	»		6.413		»
	182349	»	6.264		»	Idem	182652	AGC 3	6.413		»
Idem	182350	AGC 3	6.264		»	Idem	182653	AHN 1	6.414		
Idem	182351	AHN 1	6.265		»	à			à		
Idem	182352	»	6.266		»	182656	»		6.417		»
Idem	182353	AHS 2	6.265		»	Idem	182657	AHS 2	6.414		
Idem	182354	»	6.266		»	à			à		
Idem	182355	AGC 3	6.266		»	182660	»		6.417		»
Idem	182356	AHN 1	6.267			Idem	182661	AGC 3	6.417		»
	à		à			Idem	182662	AHN 1	6.418		
	182359	»	6.270		»	à			à		
Idem	182360	AHS 2	6.267			182669	»		6.425		»
	à		à			Idem	182670	AHS 2	6.418		
	182363	»	6.270		»	à			à		
Idem	182364	AGC 3	6.270		»	182677	»		6.425		»

VEHICULES AUTOMOBILES

АВТОТРАНСПОРТНЫЕ СРЕДСТВА

MOTOR VEHICLES

AUTOFahrzeuge

MARQUE	N° de classement	Type	N° du châssis	N° du moteur	N° du dossier	MARQUE	N° de classement	Type	N° du châssis	N° du moteur	N° du dossier
RENAULT						RENAULT					
Véhicules industriels	182678	AGC 3	6.425		B 4.571	Véhicules industriels	182782	AHN 1	6.475		B 4.571
Idem	182679	AHN 1	6.426			Idem	182783	»	6.476		»
	à		à			Idem	182784	AHS 2	6.475		»
	182682	»	6.429		»	Idem	182785	»	6.476		»
Idem	182683	AHS 2	6.426			Idem	182786	AHN 1	6.477		
	à		à				à		à		
	182686	»	6.429		»	Idem	182799	»	6.490		»
Idem	182687	AGC 3	6.430		»	Idem	182800	AHS 2	6.477		
Idem	182688	»	6.431		»		à		à		
Idem	182689	AHN 1	6.430		»		182813	»	6.490		»
Idem	182690	»	6.431		»	Idem	182814	AGC 3	6.490		»
Idem	182691	AHS 2	6.430		»	Idem	182815	AHN 1	6.491		»
Idem	182692	»	6.431		»	Idem	182816	AHS 2	6.491		»
Idem	182693	AHN 1	6.432			Idem	182817	AGC 3	6.492		
	à		à				à		à		
	182704	»	6.443		»		182820	»	6.495		»
Idem	182705	AHS 2	6.432			Idem	182821	AHN 1	6.492		
	à		à				à		à		
	182716	»	6.443		»		182824	»	6.495		»
Idem	182717	AGC 3	6.443		»	Idem	182825	AHS 2	6.492		
Idem	182718	AHN 1	6.444				à		à		
	à		à				182828	»	6.495		»
	182735	»	6.461		»	Idem	182829	AHN 1	6.496		
Idem	182736	AHS 2	6.444				à		à		
	à		à				182831	»	6.498		»
	182753	»	6.461		»	Idem	182832	AHS 2	6.496		
Idem	182754	AGC 3	6.461		»		à		à		
Idem	182755	AHN 1	6.462				182834	»	6.498		»
	à		à			Idem	182835	AGC 3	6.498		»
	182764	»	6.471		»	Idem	182836	AHN 1	6.499		
Idem	182765	AHS 2	6.462				à		à		
	à		à				182843	»	6.506		»
	182774	»	6.471		»	Idem	182844	AHS 2	6.499		
Idem	182775	AHN 1	6.472		»		à		à		
Idem	182776	AHN 1	6.473		»		182851	»	6.506		»
Idem	182777	»	6.474		»	Idem	182852	AGC 3	6.506		»
Idem	182778	AHS 2	6.473		»	Idem	182853	AHN 1	6.507		
Idem	182779	»	6.474		»		à		à		
Idem	182780	AGC 2	6.475		»		182893	»	6.547		»
Idem	182781	»	6.476		»						

VEHICULES AUTOMOBILES

АВТОТРАНСПОРТНЫЕ СРЕДСТВА

MOTOR VEHICLES

AUTOFahrzeuge

MARQUE	N° de classement	Type	N° du châssis	N° du moteur	N° du dossier	MARQUE	N° de classement	Type	N° du châssis	N° du moteur	N° du dossier
RENAULT						RENAULT					
Véhicules industriels	182894	AHS 2	6.507			Véhicules industriels	183016	AHN 1	6.585		
	à		à				à		à		
	182934	»	6.547		B 4.571		183024	»	6.593		B 4.571
Idem	182935	AGC 3	6.547		»	Idem	183025	AHS 2	6.585		
Idem	182936	AHN 1	6.548				à	*	à		
	à		à				183033	»	6.593		»
	182945	»	6.557		»	Idem	183034	AGC 3	6.593		»
Idem	182946	AHS 2	6.548			Idem	183035	AHN 1	6.594		
	à		à				à		à		
	182955	»	6.557		»		183040	»	6.599		»
Idem	182956	AGC 3	6.557		»	Idem	183041	AHS 2	6.594		
Idem	182957	AHN 1	6.558		»		à		à		
Idem	182958	»	6.559		»		183046	»	6.599		»
Idem	182959	AHS 2	6.558		»	Idem	183047	AGC 3	6.599		»
Idem	182960	»	6.559		»	Idem	183048	AHN 1	6.600		
Idem	182961	AGC 3	6.560		»		à		à		
Idem	182962	»	6.561		»	Idem	183051	»	6.603		»
Idem	182963	AHN 1	6.560		»	Idem	183052	AHS 2	6.600		
Idem	182964	»	6.561		»		à		à		
Idem	182965	AHS 2	6.560		»		183055	»	6.603		»
Idem	182966	»	6.561		»	Idem	183056	AGC 3	6.603		»
Idem	182967	AHN 1	6.562		»	Idem	183057	AHN 1	6.604		
	à		à				à		à		
	182971	»	6.566		»		183060	»	6.607		»
Idem	182972	AHS 2	6.562			Idem	183061	AHS 2	6.604		
	à		à				à		à		
	182976	»	6.566		»		183064	»	6.607		»
Idem	182977	AGC 3	6.566		»	Idem	183065	AGC 3	6.607		»
Idem	182978	AHN 1	6.567			Idem	183066	AHN 1	6.608		
	à		à				à		à		
	182993	»	6.582		»		183068	»	6.610		»
Idem	182994	AHS 2	6.567			Idem	183069	AHS 2	6.608		
	à		à				à		à		
	183009	»	6.582		»		183071	»	6.610		»
Idem	183010	AGC 3	6.583		»	Idem	183072	AGC 3	6.610		»
Idem	183011	»	6.584		»	Idem	183073	AHN 1	6.611		»
Idem	183012	AHN 1	6.583		»	Idem	183074	AHS 2	6.611		»
Idem	183013	»	6.584		»	Idem	183075	AGC 3	6.612		»
Idem	183014	AHS 2	6.583		»	Idem	183076	AHN 1	6.612		»
Idem	183015	»»	6.584		»		à		à		
							183080	»	6.616		»

VEHICULES AUTOMOBILES

АВТОТРАНСПОРТНЫЕ СРЕДСТВА

MOTOR VEHICLES

AUTOFahrzeuge

MARQUE	N° de classement	Type	N° du châssis	N° du moteur	N° du dossier	MARQUE	N° de classement	Type	N° du châssis	N° du moteur	N° du dossier
RENAULT						RENAULT					
Véhicules industriels .	183081	AHS 2	6.612			Véhicules industriels .	183145	AHN 1	6.638		
	à		à				à		à		
	183085	»	6.616		B 4.571		183147	»	6.640		B 4.571
Idem	183086	AGC 3	6.617			Idem	183148	AHS 2	6.638		
	à		à				à		à		
	183088	»	6.619		»		183150	»	6.640		»
Idem	183089	AHN 1	6.617			Idem	183151	AGC 3	6.641		»
	à		à			Idem	183152	AHN 1	6.641		
	183092	»	6.620		»		à		à		
Idem	183093	AHS 2	6.617			Idem	183154	»	6.643		»
	à		à				183155	AHS 2	6.641		
	183096	»	6.620		»		à		à		
Idem	183097		6.621	1.036.766	B 4.991	Idem	183157	»	6.643		»
Idem	183098	AGC 3	6.621			Idem	183158	AGC 3	6.644		»
	à		à			Idem	183159	AHN 1	6.644		»
	193104	»	6.627		B 4.571	Idem	183160	»	6.645		»
Idem	183105	AHN 1	6.621			Idem	183161	AHS 2	6.644		»
	à		à			Idem	183162	»	6.645		»
	183113	»	6.629		»	Idem	183163	AGC 2	6.646		»
Idem	183114	AHS 2	6.621			Idem	183164	AHN 1	6.646		
	à		à				à		à		
	183122	»	6.629		»	Idem	183167	»	6.649		»
Idem	183123	AGC 3	6.630		»	Idem	183168	AHS 2	6.646		
Idem	183124	»	6.631		»		à		à		
Idem	183125	AHN 1	6.630				183171	»	6.649		»
	à		à			Idem	183172	AGC 3	6.650		»
	183129	»	6.634		»	Idem	183173	AHN 1	6.650		
Idem	183130	AHS 2	6.630				à		à		
	à		à			Idem	183175	»	6.652		»
	183134	»	6.634		»		183176	AHS 2	6.650		
Idem	183135	AGC 3	6.635		»		à		à		
Idem	183136		6.635	6.025.184	B 4.991	Idem	183178	»	6.652		»
Idem	183137	AHN 1	6.635			Idem	183179	AGC 3	6.653		»
	à		à			Idem	183180		6.654		»
	183139	»	6.637		B 4.571	Idem	183181	AHN 1	6.653		
Idem	183140	AHS 2	6.635				à		à		
	à		à				183189	»	6.661		»
	183142	»	6.637		»	Idem	183190	AHS 2	6.653		
Idem	183143	AGC 3	6.638		»		à		à		
Idem	183144		6.639		»	Idem	183198	»	6.661		»
						Idem	183199	AGC 3	6.662		»

VEHICULES AUTOMOBILES

АВТОТРАНСПОРТНЫЕ СРЕДСТВА

MOTOR VEHICLES

AUTOFAHRZEUGE

MARQUE	N° de classement	Type	N° du châssis	N° du moteur	N° du dossier	MARQUE	N° de classement	Type	N° du châssis	N° du moteur	N° du dossier
RENAULT						RENAULT					
Véhicules industriels .	183200	AHS 2	6.662			Véhicules industriels .	183253	AHS 2	6.681		
	à		à				à		à		
	183202	»	6.664		B 4.571		183256	»	6.684		B 4.571
Idem	183203	AHN 1	6.662			Idem	183257	AHN 1	6.681		
	à		à				à		à		
	183205	»	6.664		»		183260	»	6.684		»
Idem	183206	AGC 3	6.665		»	Idem	183261	AGC 3	6.685		
Idem	183207	AHS 2	6.665		»		à		à		
Idem	183208	»	6.666		»		183265	»	6.689		»
Idem	183209	AHN 1	6.665		»	Idem	183266	AHS 2	6.685		
Idem	183210	»	6.666		»		à		à		
Idem	183211	AGC 3	6.667		»		183272	»	6.691		»
Idem	183212	»	6.668		»	Idem	183273	AHN 1	6.685		
Idem	183213	AHS 2	6.667				à		à		
	à		à				183279	AGC 3	6.691		»
	183215	»	6.669		»	Idem	183280	»	6.691		»
Idem	183216	AHN 1	6.667			Idem	183281	»	6.692		»
	à		à			Idem	183282	AHS 2	6.692		»
	183218	»	6.669		»	Idem	183283	»	6.693		»
Idem	183219	AGC 3	6.670		»	Idem	183284	AHN 1	6.692		»
Idem	183220	»	6.671		»	Idem	183285	»	6.693		»
Idem	183221	AHS 2	6.670			Idem	183286	AGC 3	6.694		»
	à		à			Idem	183287	»	6.695		»
	183223	»	6.672		»	Idem	183288	AHS 2	6.694		
Idem	183224	AHN 1	6.670				à		à		
	à		à				183290	»	6.696		»
	183226	»	6.672		»	Idem	183291	AHN 1	6.694		
Idem	183227	AGC 3	6.673				à		à		
	à		à				183293	»	6.696		»
	183233	»	6.679		»	Idem	183294	AGC 3	6.697		
Idem	183234	AHS 2	6.673				à		à		
	à		à				183296	»	6.699		»
	183241	»	6.680		»	Idem	183297	AHS 2	6.697		
Idem	183242	AHN 1	6.673				à		à		
	à		à				183302	»	6.702		»
	183249	»	6.680		»	Idem	183303	AHN 1	6.697		
Idem	183250	AGC 3	6.681				à		à		
	à		à				183308	»	6.702		»
	183252	»	6.683		»	Idem	183309	AGC 3	6.703		»

VEHICULES AUTOMOBILES

АВТОТРАНСПОРТНЫЕ СРЕДСТВА

MOTOR VEHICLES

AUTOFahrzeuge

MARQUE	N° de classement	Type	N° du châssis	N° du moteur	N° du dossier	MARQUE	N° de classement	Type	N° du châssis	N° du moteur	N° du dossier
RENAULT						RENAULT					
Véhicules industriels	183310	AHS 2	6.703			Véhicules industriels	183369	AGC 3	6.729		B 4.571
	à		6.705			Idem	183370	AHS 2	6.729		
Idem	183312	»	6.703		B 4.571		à		6.734		»
	à		6.705			Idem	183375	»	6.729		
Idem	183313	AHN 1	6.706				183376	AHN 1	6.734		»
	à		6.706				à		6.734		»
Idem	183315	»	6.706			Idem	183381	»	6.735		»
	à		6.706	5.428	B 4.992	Idem	183382	AGC 3	6.735		»
Idem	183316	AGC 3	6.706			Idem	183383	AHS 2	6.735		
Idem	183317	»	6.706				à		6.738		»
Idem	183318	AHS 2	6.706			Idem	183386	»	6.735		»
	à		6.709		B 4.571		183387	AHN 1	6.738		»
Idem	183321	»	6.709			Idem	183390	»	6.739		»
	à		6.710				à		6.739		»
Idem	183322	AHN 1	6.710			Idem	183391	AGC 3	6.739		»
	à		6.710			Idem	183392	AHS 2	6.739		
Idem	183325	»	6.712				à		6.756		»
	à		6.710			Idem	183409	»	6.739		»
Idem	183326	AGC 3	6.712				183410	AHN 1	6.756		»
Idem	183327	AHS 2	6.710			Idem	à		6.757		»
	à		6.712				183427	»	6.757		»
Idem	183329	»	6.710			Idem	183428	AGC 3	6.757		»
	à		6.712			Idem	183429	AHS 2	6.757		»
Idem	183330	AHN 1	6.712				à		6.759		»
	à		6.713			Idem	183431	»	6.757		»
Idem	183332	»	6.713				183432	AHN 1	6.759		»
	à		6.714				à		6.759		»
Idem	183333	AGC 3	6.714			Idem	183434	»	6.760		»
Idem	183334	»	6.713				183435	AGC 3	6.760		»
Idem	183335	AHS 2	6.720			Idem	183436	AHS 2	6.760		»
	à		6.713				à		6.772		»
Idem	183342	»	6.720			Idem	183448	»	6.760		»
	à		6.713				183449	AHN 1	6.772		»
Idem	183343	AHN 1	6.720				à		6.772		»
	à		6.721			Idem	183461	»	6.773		»
Idem	183350	»	6.721				183462	AGC 3	6.773		»
	à		6.721				à		6.775		»
Idem	183351	AGC 1	6.722			Idem	183464	»	6.773		»
Idem	183352	AHS 2	6.722				183465	AHS 2	6.773		»
Idem	183353	»	6.722				à		6.781		»
Idem	183354	AHN 1	6.723				183473	»			»
Idem	183355	»	6.723								
Idem	183356	AGC 3	6.723								
Idem	183357	AHS 2	6.728								
	à		6.723								
Idem	183362	»	6.728								
	à		6.728								
Idem	183363	AHN 1	6.728								
	à		6.728								
Idem	183368	»	6.728								

VEHICULES AUTOMOBILES

АВТОТРАНСПОРТНЫЕ СРЕДСТВА

MOTOR VEHICLES

AUTOFahrzeuge

MARQUE	N° de classement	Type	N° du châssis	N° du moteur	N° du dossier	MARQUE	N° de classement	Type	N° du châssis	N° du moteur	N° du dossier
RENAULT						RENAULT					
Véhicules industriels	183474	AHN 1	6.773			Véhicules industriels	183556	AGC 3	6.815		B 4.571
	à		à			Idem	183557	AHS 2	6.815		
	183482	»	6.781		B 4.571		à		à		
Idem	183483	AGC 3*	6.782		»		183560	»	6.818		»
Idem	183484	AHS 2	6.782			Idem	183561	AHN 1	6.815		
	à		à				à		à		
	183493	»	6.791		»		183564	»	6.818		»
Idem	183494	AHN 1	6.782			Idem	183565	AGC 3	6.819		»
	à		à			Idem	183566	AHS 2	6.819		
	183503	»	6.791		»		à		à		
Idem	183504	AGC 3	6.792			Idem	183603	»	6.856		»
	à		à				183604	AHN 1	6.819		
	183506	»	6.794		»		à		à		
Idem	183507	AHS 2	6.792			Idem	183641	»	6.856		»
	à		à				183642	AGC 3	6.857		»
	183510	»	6.795		»	Idem	183643	»	6.858		»
Idem	183511	AHN 1	6.792			Idem	183644	AHN 1	6.857		»
	à		à			Idem	183645	»	6.858		»
	183514	»	6.795		»	Idem	183646	AHS 2	6.857		»
Idem	183515	AGC 3	6.796		»	Idem	183647	»	6.858		»
Idem	183516	AHS 2	6.796			Idem	183648	AHN 1	6.859		
	183517	»	6.797		»		à		à		
Idem	183518	AHN 1	6.796			Idem	183651	»	6.862		»
Idem	183519	»	6.797		»	Idem	183652	AHS 2	6.859		
Idem	183520	AGC 3	6.798				à		à		
	à		à			Idem	183655	»	6.862		»
	183522	»	6.800		»	Idem	183656	AGC 3	6.863		
Idem	183523	AHS 2	6.798				à		à		
	à		à			Idem	183658	»	6.865		»
	183529	»	6.804		»	Idem	183659	AHN 1	6.863		
Idem	183530	AHN 1	6.798				à		à		
	à		à			Idem	183661	»	6.865		»
	183537	»	6.805		»	Idem	183662	AHS 2	6.863		
Idem	183538	AHS 2	6.806				à		à		
	à		à			Idem	183664	»	6.865		»
	183546	»	6.814		»	Idem	183665	AHN 1	6.866		»
Idem	183547	AHN 1	6.806			Idem	183666	»	6.867		»
	à		à			Idem	183667	AHS 2	6.866		»
	183555	»	6.814		»	Idem	183668	»	6.867		»
						Idem	183669	AGC 3	6.868		»
						Idem	183670	AHN 1	6.868		»

VEHICULES AUTOMOBILES

АВТОТРАНСПОРТНЫЕ СРЕДСТВА

MOTOR VEHICLES

AUTOFahrzeuge

MARQUE	N° de classement	Type	N° du châssis	N° du moteur	N° du dossier.	MARQUE	N° de classement	Type	N° du châssis	N° du moteur	N° du dossier
RENAULT						RENAULT					
Véhicules industriels .	183671	AHS 2	6.868		B 4.571	Véhicules industriels .	183734	AHN 1	6.897		B 4.571
Idem	183672	AHN 1	6.869			Idem	183735	AHS 2	6.897		»
	à		à			Idem	183736	AGC 3	6.898		»
	183674	»	6.871		»	Idem	183737	AHN 1	6.898		»
Idem	183675	AHS 2	6.869			Idem	183738	AGC 3	6.899		
	à		à			Idem	183739	»	6.900		»
	183677	»	6.871		»	Idem	183740	AHN 1	6.899		
Idem	183678	AGC 3	6.872		»	Idem	183741	»	6.900		»
Idem	183679	AHN 1	6.872		»	Idem	183742	AHS 2	6.899		»
Idem	183680	AHS 2	6.872		»	Idem	183743	»	6.900		»
Idem	183681	AHN 1	6.873			Idem	183744	AHN 1	6.901		
	à		à				à		à		
	183683	»	6.875		»	Idem	183809	»	6.966		»
Idem	183684	AHS 2	6.873			Idem	183810	AHS 2	6.901		
	à		à				à		à		
	183686	»	6.875		»		183875	»	6.966		»
Idem	183687	AGC 3	6.876		»	Idem	183876	AHN 1	6.967		»
Idem	183688	AHN 1	6.876		»	Idem	183877	»	6.968		
Idem	183689	AHS 2	6.876		»		à		à		
Idem	183690	AHN 1	6.877				183884	»	6.975		»
	à		à			Idem	183885	AHS 2	6.968		
	183701	»	6.888		»		à		à		
Idem	183702	AHS 2	6.877				183892	»	6.975		»
	à		à			Idem	183893	AGC 3	6.976		»
	183713	»	6.888		»	Idem	183894	AHN 1	6.976		»
Idem	183714	AGC 3	6.889			Idem	183895	AHS 2	6.976		»
	à		à			Idem	183896	AHN 1	6.977		
	183716	»	6.891		»		à		à		
Idem	183717	AHN 1	6.889				183907	»	6.988		»
	à		à			Idem	183908	AHS 2	6.977		
	183719	»	6.891		»		à		à		
Idem	183720	AHS 2	6.889				183919	»	6.988		»
	à		à			Idem	183920	AGC 3	6.989		»
	183722	»	6.891		»	Idem	183921	AHN 1	6.989		»
Idem	183723	AHN 1	6.892			Idem	183922	AHS 2	6.989		»
	à		à			Idem	183923	AHN 1	6.990		
	183727	»	6.896		»		à		à		
Idem	183728	AHS 2	6.892				183925	»	6.992		»
	à		à								
	183732	»	6.896		»						
Idem	183733	AGC 3	6.897		»						

VEHICULES AUTOMOBILES

АВТОТРАНСПОРТНЫЕ СРЕДСТВА

MOTOR VEHICLES

AUTOFAHRZEUGE

MARQUE	N° de classement	Type	N° du châssis	N° du moteur	N° du dossier	MARQUE	N° de classement	Type	N° du châssis	N° du moteur	N° du dossier
RENAULT						RENAULT					
Véhicules industriels .	183926	AHS 2	6.990			Véhicules industriels .	183973	AHN 1	7.013		
	à		à				à		à		
	183928	»	6.992		B 4.571		183978	»	7.018		B 4.571
Idem	183929	AHN 1	6.993		»	Idem	183979	AHS 2	7.013		
Idem	183930	AGC 3	6.993		»		à		à		
Idem	183931	AHS 2	6.993		»		183984	»	7.018		»
Idem	183932	AGC 3	6.994		»	Idem	183985	AGC 3	7.019		»
Idem	183933	AHN 1	6.994		»	Idem	183986	AHN 1	7.019		»
Idem	183934	AHS 2	6.995		»	Idem	183987	AHS 2	7.019		»
	à		à			Idem	183988	AHN 1	7.020		
	183939	»	7.000		»		à		à		
Idem	183940	AHN 1	6.995				183990	»	7.022		»
	à		à			Idem	183991	AHS 2	7.020		
	183945	»	7.00		»		à		à		
Idem	183946	AGC 3	7.001		»		183993	»	7.022		»
Idem	183947	AHN 1	7.001		»	Idem	183994	AGC 3	7.023		
Idem	183948	AHS 2	7.001		»	Idem	183995	»	7.024		»
Idem	183949	AHN 1	7.002		»	Idem	183996	AHN 1	7.023		
Idem	183950	AHS 2	7.002		»	Idem	183997	»	7.024		»
Idem	183951	AGC 3	7.003		»	Idem	183998	AHS 2	7.023		»
Idem	183952	AHN 1	7.003		»	Idem	183999	»	7.024		»
Idem	183953	»	7.004			Idem	184000	AHN 1	7.025		»
	à		à			Idem	184001	AHS 2	7.025		»
	183955	»	7.006		»	Idem	184002	AGC 3	7.026		
Idem	183956	AHS 2	7.004				à		à		
	à		à				184005	»	7.029		»
	183958	»	7.006		»	Idem	184006	AHN 1	7.026		
Idem	183959	AHN 1	7.007		»		à		à		
Idem	183960	AGC 3	7.008		»	Idem	184009	»	7.029		»
Idem	183961	»	7.009		»	Idem	184010	AHS 2	7.026		
Idem	183962	AHN 1	7.008		»		à		à		
Idem	183963	»	7.009		»		184013	»	7.029		»
Idem	183964	AHS 2	7.008		»	Idem	184014	AHN 1	7.030		»
Idem	183965	»	7.009		»	Idem	184015	AHS 2	7.030		»
Idem	183966	AHN 1	7.010		»	Idem	184016	AGC 3	7.031		»
Idem	183967	»	7.011		»	Idem	184017	AHN 1	7.031		»
Idem	183968	AHS 2	7.010		»	Idem	184018	AHS 2	7.031		»
Idem	183969	»	7.011		»	Idem	184019	AHN 1	7.032		»
Idem	183970	AGC 3	7.012		»						
Idem	183971	AHN 1	7.012		»						
Idem	183972	AHS 2	7.012		»						

VEHICULES AUTOMOBILES

АВТОТРАНСПОРТНЫЕ СРЕДСТВА

MOTOR VEHICLES

AUTOFABRZEUGE

MARQUE	N° de classement	Type	N° du châssis	N° du moteur	N° du dossier	MARQUE	N° de classement	Type	N° du châssis	N° du moteur	N° du dossier
RENAULT						RENAULT					
Véhicules industriels .	184020	AHS 2	7.032		B 4.571	Véhicules industriels .	184100	AHN 1	7.060		B 4.571
Idem	184021	AGC 3	7.033			Idem	184101	»	7.061		»
	à		à			Idem	184102	AHS 2	7.060		»
	184032	»	7.044		»	Idem	184103	»	7.061		»
Idem	184033	AHN 1	7.033			Idem	184104	AHN 1	7.062		»
	à		à			Idem	184105	»	7.063		»
	184044	»	7.044		»	Idem	184106	AHS 2	7.062		»
Idem	184045	AHS 2	7.033			Idem	184107	»	7.063		»
	à		à			Idem	184108	AGC 3	7.064		»
	184056	»	7.044		»	Idem	184109	AHN 1	7.064		»
Idem	184057	AHN 1	7.045		»	Idem	184110	AHS 2	7.064		»
Idem	184058	AHS 2	7.045		»	Idem	184111	AHN 1	7.065		»
Idem	184059	AGC 3	7.046			Idem	184112	AHS 2	7.065		»
	à		à			Idem	184113	AGC 3	7.066		»
	184062	»	7.049		»		à		à		
Idem	184063	AHN 1	7.046				184115	»	7.068		»
	à		à			Idem	184116	AHN 1	7.066		
	184066	»	7.049		»		à		à		
Idem	184067	AHS 2	7.046				184118	»	7.068		»
	à		à			Idem	184119	AHS 2	7.066		
	184070	»	7.049		»		à		à		
Idem	184071	AHN 1	7.050		»		184121	»	7.068		»
Idem	184072	AHS 2	7.050		»	Idem	184122	AHN 1	7.069		»
Idem	184073	AGC 3	7.051			Idem	184123	»	7.070		»
	à		à			Idem	184124	AHS 2	7.069		»
	184078	»	7.056		»	Idem	184125	»	7.070		»
Idem	184079	AHN 1	7.051			Idem	184126	AGC 3	7.071		»
	à		à			Idem	184127	»	7.072		»
	184084	»	7.056		»	Idem	184128	AHN 1	7.071		»
Idem	184085	AHS 2	7.051			Idem	184129	»	7.072		»
	à		à			Idem	184130	AHS 2	7.071		»
	184090	»	7.056		»	Idem	184131	»	7.072		»
Idem	184091	AHN 1	7.057		»	Idem	184132	AHN 1	7.073		
Idem	184092	AHS 2	7.057		»		à		à		
Idem	184093	AGC 3	7.058		»	Idem	184134	»	7.075		»
Idem	184094	AHN 1	7.058		»		à		à		
Idem	184095	AHS 2	7.058		»	Idem	184135	AHS 2	7.073		
Idem	184096	AHN 1	7.059		»		à		à		
Idem	184097	AHS 2	7.059		»	Idem	184137	»	7.075		»
Idem	184098	AGC 3	7.060		»		à		à		
Idem	184099	»	7.061		»	Idem	184138	AGC 3	7.076		
							à		à		
							184146	»	7.084		»

VEHICULES AUTOMOBILES

АВТОТРАНСПОРТНЫЕ СРЕДСТВА

MOTOR VEHICLES

AUTOFAHRZEUGE

MARQUE	N° de classement	Type	N° du châssis	N° du moteur	N° du dossier	MARQUE	N° de classement	Type	N° du châssis	N° du moteur	N° du dossier
RENAULT						RENAULT					
Véhicules industriels	184147	AHN 1	7.076			Véhicules industriels	184205	AGC 3	7.100		B 4.571
	à		à			Idem	184206	AHN 1	7.099		»
	184155	»	7.084		B 4.571	Idem	184207	»	7.100		»
Idem	184156	AHS 2	7.076			Idem	184208	AHS 2	7.099		»
	à		à			Idem	184209	»	7.100		»
	184164	»	7.084		»	Idem	184210	AHN 1	7.101		»
Idem	184165	AHN 1	7.085		»	Idem	184211	»	7.102		»
Idem	184166	AHS 2	7.085		»	Idem	184212	AHS 2	7.101		»
Idem	184167	AGC 3	7.086			Idem	184213	»	7.102		»
	à		à			Idem	184214	AGC 3	7.103		»
	184169	»	7.088		»	Idem	184215	»	7.104		»
Idem	184170	AHN 1	7.086		»	Idem	184216	AHN 1	7.103		»
	à		à			Idem	184217	»	7.104		»
	184172	»	7.088		»	Idem	184218	AHS 2	7.103		»
Idem	184173	AHS 2	7.086			Idem	184219	»	7.104		»
	à		à			Idem	184220	AHN 1	7.105		»
	184175	»	7.088		»	Idem	184221	AHS 2	7.105		»
Idem	184176	AHN 1	7.089		»	Idem	184222	AGC 3	7.106		»
Idem	184177		7.089		B 5.087	Idem	184223	AHN 1	7.106		»
Idem	184178	AHS 2	7.089		B 4.571	Idem	184224	AHS 2	7.106		»
Idem	184179	AGC 3	7.090		»	Idem	184225	AHN 1	7.107		»
Idem	184180	»	7.091		»		à	à			
Idem	184181	AHN 1	7.090		»		184230	»	7.112		»
Idem	184182	»	7.091		»	Idem	184231	AHS 2	7.107		»
Idem	184183	AHS 2	7.090		»		à	à			
Idem	184184	»	7.091		»		184236	»	7.112		»
Idem	184185	AHN 1	7.092		»	Idem	184237	AGC 3	7.113		»
Idem	184186	AHS 2	7.092		»	Idem	184238	»	7.114		»
Idem	184187	AGC 3	7.093		»	Idem	184239	AHN 1	7.113		»
	à		à			Idem	184240	»	7.114		»
	184191	»	7.097		»	Idem	184241	AHS 2	7.113		»
Idem	184192	AHN 1	7.093		»	Idem	184242	»	7.114		»
	à		à			Idem	184243	AHN 1	7.115		»
	184196	»	7.097		»		à	à			
Idem	184197	AHS 2	7.093		»		184246	»	7.118		»
	à		à			Idem	184247	AHS 2	7.115		»
	184201	»	7.097		»		à	à			
Idem	184202	AHN 1	7.098		»		184250	»	7.118		»
Idem	184203	AHS 2	7.098		»	Idem	184251	AGC 3	7.119		»
Idem	184204	AGC 3	7.099		»		à	à			
							184256	»	7.124		»

VEHICULES AUTOMOBILES

АВТОТРАНСПОРТНЫЕ СРЕДСТВА

MOTOR VEHICLES

AUTOFahrzeuge

MARQUE	N° de classement	Type	N° du châssis	N° du moteur	N° du dossier	MARQUE	N° de classement	Type	N° du châssis	N° du moteur	N° du dossier
RENAULT						RENAULT					
Véhicules industriels .	184257	AHN 1	7.119			Véhicules industriels .	184323	AHN 1	7.146		B 4.571
	à		à			Idem	184324	AHS 2	7.146		»
	184262	»	7.124		B 4.571	Idem	184325	AHN 1	7.147		»
Idem	184263	AHS 2	7.119			Idem	184326	AHS 2	7.147		»
	à		à			Idem	184327	AGC 3	7.147		»
	184268	»	7.124		»	Idem	184328	AHN 1	7.148		»
Idem	184269	AHN 1	7.125		»	Idem	184329	AHS 2	7.148		»
Idem	184270	»	7.126		»	Idem	184330	AHN 1	7.149		»
Idem	184271	AHS 2	7.125		»	Idem	184331	AHS 2	7.149		»
Idem	184272	»	7.126		»	Idem	184332	AGC 3	7.149		»
Idem	184273	AHN 1	7.127			Idem	184333	AHN 1	7.150		»
	à		à			Idem	184334	AHS 2	7.150		»
	184277	»	7.131		»	Idem	184335	AHN 1	7.151		»
Idem	184278	AHS 2	7.127			Idem	184336	»	7.152		»
	à		à			Idem	184337	»	7.153		»
	184282	»	7.131		»	Idem	184338	AHS 2	7.151		»
Idem	184283	AGC 3	7.127			Idem	184339	»	7.152		»
	à		à			Idem	184340	»	7.153		»
	184287	»	7.131		»	Idem	184341	AGC 3	7.151		»
Idem	184288	AHS 2	7.132		»	Idem	184342	»	7.152		»
Idem	184289	»	7.133		»	Idem	184343	»	7.153		»
Idem	184290	AHN 1	7.132		»	Idem	184344	AHN 1	7.154		»
Idem	184291	»	7.133		»	Idem	184345	AHS 2	7.154		»
Idem	184292	AHN 1	7.134		»	Idem	184346	AHN 1	7.155		»
Idem	184293	AHS 2	7.134		»		à		à		
Idem	184294	AGC 3	7.134		»		184349		7.158		»
Idem	184295	AHN 1	7.135			Idem	184350	AHS 2	7.155		»
	à		à				à		à		
	184299	»	7.139		»		184353		7.158		»
Idem	184300	AHS 2	7.135			Idem	184354	AGC 3	7.155		»
	à		à				à		à		
	184304	»	7.139		»		184357	»	7.158		»
Idem	184305	AHN 1	7.140			Idem	184358	AHN 1	7.159		»
	à		à				à		à		
	184310	»	7.145		»		184362	»	7.163		»
Idem	184311	AHS 2	7.140			Idem	184363	AHS 2	7.159		»
	à		à				à		à		
	184316	»	7.145		»		184367	»	7.163		»
Idem	184317	AGC 3	7.140			Idem	184368	AHN 1	7.164		»
	à		à			Idem	184369	AHS 2	7.164		»
	184322	»	7.145		»	Idem	184370	AGC 3	7.164		»

VEHICULES AUTOMOBILES

АВТОТРАНСПОРТНЫЕ СРЕДСТВА

MOTOR VEHICLES

AUTOFahrzeuge

MARQUE	N° de classement	Type	N° du châssis	N° du moteur	N° du dossier	MARQUE	N° de classement	Type	N° du châssis	N° du moteur	N° du dossier
RENAULT						RENAULT					
Véhicules industriels	184371	AHN 1	7.165			Véhicules industriels	184431	AGC 3	7.189		B 4.571
Idem	184372	»	7.166		»	Idem	184432	AHN 1	7.190		»
Idem	184373	AHS 2	7.165		»	Idem	184433	AHS 2	7.190		»
Idem	184374	»	7.166		»	Idem	184434	AHN 1	7.191		»
Idem	184375	AHN 1	7.167			à		à			
	à		à			184437	»	7.194			»
Idem	184380	»	7.172		»	Idem	184438	AHS 2	7.191		
Idem	184381	AHS 2	7.167			à		à			
	à		à			184441	»	7.194			»
Idem	184386	»	7.172		»	Idem	184442	AGC 3	7.191		
Idem	184387	AGC 3	7.167			à		à			
	à		à			184445	»	7.194			»
Idem	184392	»	7.172		»	Idem	184446	AHN 1	7.195		»
Idem	184393	AHN 1	7.173			Idem	184447	»	7.195	938.339	2.013
	à		à			Idem	184448	AHS 2	7.195		B 4.571
Idem	174397	»	7.177		»	Idem	184449	AHN 1	7.196		§
Idem	184398	AHS 2	7.173			Idem	184450	AHS 2	7.196		»
	à		à			Idem	184451	AGC 3	7.196		»
Idem	184402	»	7.177		»	Idem	184452	AHN 1	7.197		»
Idem	184403	AHN 1	7.178		»	à		à			
Idem	184404	AHS 2	7.178		»	184456	»	7.201			»
Idem	184405	AGC 3	7.178		»	Idem	184457	AHS 2	7.197		
Idem	184406	AHN 1	7.179		»	à		à			
Idem	184407	AHS 2	7.179		»	184461	»	7.201			»
Idem	184408	AHN 1	7.180		»	Idem	184462	AHN 1	7.202		»
Idem	184409	»	7.181		»	Idem	184463	AHS 2	7.202		»
Idem	184410	AHS 2	7.180		»	Idem	184464	AGC 3	7.202		»
Idem	184411	»	7.181		»	Idem	184465	AHN 1	7.203		»
Idem	184412	AGC 3	7.180		»	Idem	184466	AHS 2	7.203		»
Idem	184413	»	7.181		»	Idem	184467	AHN 1	7.204		»
Idem	184414	AHN 1	7.182			Idem	184468	AHS 2	7.204		»
	à		à			Idem	184469	AGC 3	7.204		»
Idem	184419	»	7.187		»	Idem	184470	AHN 1	7.205		»
Idem	184420	AHS 2	7.182			Idem	184471	AHS 2	7.205		»
	à		à			Idem	184472	AHN 1	7.206		»
Idem	184425	»	7.187		»	Idem	184473	AHS 2	7.206		»
Idem	184426	AHN 1	7.188		»	Idem	184474	AGC 3	7.206		»
Idem	184427	»	7.189		»	Idem	184475	AHN 1	7.207		»
Idem	184428	AHS 2	7.188		»	Idem	184476	»	7.208		»
Idem	184429	»	7.189		»	Idem	184477	»	7.209		»
Idem	184430	AGC 3	7.188		»						

VEHICULES AUTOMOBILES

АВТОТРАНСПОРТНЫЕ СРЕДСТВА

MOTOR VEHICLES

AUTOFAHRZEUGE

MARQUE	N° de classement	Type	N° du châssis	N° du moteur	N° du dossier	MARQUE	N° de classement	Type	N° du châssis	N° du moteur	N° du dossier
RENAULT						RENAULT					
Véhicules industriels	184478	AHS 2	7.207		B 4.571	Véhicules industriels	184524	AHS 2	7.223		
Idem	184479	»	7.208		»	à			à		
Idem	184480	»	7.209		»	184530	»		7.229		B 4.571
Idem	184481	»	7.210		»	Idem	184531	AGC 3	7.223		
Idem	184482	»	7.211		»	à			à		
Idem	184483	»	7.212		»	184537	»		7.229		»
Idem	184484	AHN 1	7.210		»	Idem	184538	AHN 1	7.230		»
Idem	184485	»	7.211		»	Idem	184539	»	7.231		»
Idem	184486	»	7.212		»	Idem	184540	AHS 2	7.230		»
Idem	184487	AGC 3	7.210		»	Idem	184541	»	7.231		»
Idem	184488	»	7.211		»	Idem	184542	AHN 1	7.232		»
Idem	184489	»	7.212		»	Idem	184543	AHS 2	7.232		»
Idem	184490	AHN 1	7.213		»	Idem	184544	AGC 3	7.232		»
Idem	184491	AHS 2	7.213		»	Idem	184545	AHN 1	7.233		»
Idem	184492	AHN 1	7.214		»	Idem	184546	AHS 2	7.233		»
	à		à			Idem	184547	AGC 3	7.234		»
	184495	»	7.217		»	à			à		
Idem	184496	AHS 2	7.214		»	184549	»		7.236		»
	à		à			Idem	184550	AHN 1	2.234		
	184499	»	7.217		»	à			à		
Idem	184500	AGC 3	7.214		»	184553	»		7.237		»
	à		à			Idem	184554	AHS 2	7.234		
	184503	»	7.217		»	à			à		
Idem	184504	AHN 1	7.218		»	184557	»		7.237		»
Idem	184505	AHS 2	7.218		»	Idem	184558	AGC 3	7.238		»
Idem	184506	AHN 1	7.219		»	Idem	184559	AHS 2	7.238		»
Idem	184507	»	7.220		»	Idem	184560	»	7.239		»
Idem	184508	»	7.221		»	Idem	184561	AHN 1	7.238		»
Idem	184509	AHS 2	7.219		»	Idem	184562	»	7.239		»
Idem	184510	»	7.220		»	Idem	184563	AGC 3	7.240		»
Idem	184511	»	7.221		»	à			à		
Idem	184512	AGC 3	7.219		»	184569	»		7.246		»
Idem	184513	»	7.220		»	Idem	184570	AHN 1	7.240		
Idem	184514	»	7.221		»	à			à		
Idem	184515	AHN 1	7.222		»	184578	»		7.248		»
Idem	184516	AHS 2	7.222		»	Idem	184579	AHS 2	7.240		
Idem	184517	AHN 1	7.223		»	à			à		
	à		à			184587	»		7.248		»
	184523	»	7.229		»						

VEHICULES AUTOMOBILES

ВТОТРАНСПОРТНЫЕ СРЕДСТВА

MOTOR VEHICLES

AUTOFahrZEUGE

MARQUE	N° de classement	Type	N° du châssis	N° du moteur	N° du dossier	MARQUE	N° de classement	Type	N° du châssis	N° du moteur	N° du dossier
RENAULT						RENAULT					
Véhicules industriels .	184588	AGC 3	7.249			Véhicules industriels .	184696	AHS 2	7.284		
	à		à				à		à		
	184593	»	7.254		B 4.571		184703	»	7.291		B 4.571
Idem	184594	AHN 1	7.249			Idem	184704	AHN 1	7.284		
	à		à				à		à		
	184600	»	7.255		»		184711	»	7.291		»
Ide m.	184601	AHS 2	7.249			Idem	184712	AGC 3	7.292		»
	à		à			Idem	184713	AHS 2	7.292		»
	184607	»	7.255		»	Idem	184714	»	7.293		»
Idem	184608	AGC 3	7.256			Idem	184715	AHN 1	7.292		»
	à		à			Idem	184716	»	7.293		»
	184614	»	7.262		»	Idem	184717	AGC 3	7.294		
Idem	184615	AHN 1	7.256				à		à		
	à		à				184735	»	7.312		»
	184622	»	7.263		»	Idem	184736	AHN 1	7.294		
Idem	184623	AHS 2	7.256				à		à		
	à		à				184756	»	7.314		»
	184630	»	7.263		»	Idem	184757	AHS 2	7.294		
Idem	184631	AGC 3	7.264				à		à		
	à		à				184777	»	7.314		»
	184634	»	7.267		»	Idem	184778	AGC 3	7.315		
Idem	184635	AHS 2	7.264				à		à		
	à		à				184787	»	7.324		»
	184639	»	7.268		»	Idem	184788	AHN 1	7.315		
Idem	184640	AHN 1	7.264				à		à		
	à		à				184798	»	7.325		»
	184644	»	7.268		»	Idem	184799	AHS 2	7.315		
Idem	184645	AGC 3	7.269				à		à		
	à		à				184809	»	7.325		»
	184658	»	7.282		»	Idem	184810	AGC 3	7.326		»
Idem	184659	AHS 2	7.269			Idem	184811	»	7.327		»
	à		à			Idem	184812	AHN 1	7.326		
	184673	»	7.283		»		à		à		
Idem	184674	AHN 1	7.269				184814	»	7.328		»
	à		à			Idem	184815	AHS 2	7.326		
	184688	»	7.283		»		à		à		
Idem	184689	AGC 3	7.284				184817	»	7.328		»
	à		à			Idem	184818	AGC 3	7.329		
	184695	»	7.290		»		à		à		
							184824	»	7.335		»

VEHICULES AUTOMOBILES

АВТОТРАНСПОРТНЫЕ СРЕДСТВА

MOTOR VEHICLES

AUTOFahrzeuge

MARQUE	N° de classement	Type	N° du châssis	N° du moteur	N° du dossier	MARQUE	N° de classement	Type	N° du châssis	N° du moteur	N° du dossier
RENAULT						RENAULT					
Véhicules industriels	184825	AHN 1	7.329			Véhicules industriels	184946	AGC 3	7.374		
	à		à				à		à		
	184834	»	7.338		B 4.571		184948	»	7.376		B 4.571
Idem	184835	AHS 2	7.329			Idem	184949	AHN 1	7.374		
	à		à				à		à		
	184844	»	7.338		»		184952	»	7.377		»
Idem	184845	AGC 3	7.339			Idem	184953	AHS 2	7.374		
	à		à				à		à		
	184849	»	7.343		»		184956	»	7.377		»
Idem	184850	AHN 1	7.339			Idem	184957	AGC 3	7.378		»
	à		à				184958	»	7.379		»
	184855	»	7.344		»	Idem	184959	AHS 2	7.378		»
Idem	184856	AHS 2	7.339			Idem	184960	»	7.379		»
	à		à				184961	»	7.380		»
	184861	»	7.344		»	Idem	184962	AHN 1	7.378		»
Idem	184862	AGC 3	7.345			Idem	184963	»	7.379		»
	à		à				184964	»	7.380		»
	184876	»	7.359		»	Idem	184965	AGC 3	7.381		
Idem	184877	AHN 1	7.345				à		à		
	à		à				184972	»	7.388		»
	184892	»	7.360		»	Idem	184973	AHS 2	7.381		
Idem	184893	AHS 2	7.345				à		à		
	à		à				184981	»	7.389		»
	184908	»	7.360		»	Idem	184982	AHN 1	7.381		
Idem	184909	AGC 3	7.361				à		à		
	à		à				184990	»	7.389		»
	184917	»	7.369		»	Idem	184991	AGC 3	7.390		
Idem	184918	AHS 2	7.361				à		à		
	à		à				184994	»	7.393		»
	184927	»	7.370		»	Idem	184995	AHN 1	7.390		
Idem	184928	AHN 1	7.361				à		à		
	à		à				184999	»	7.394		»
	184937	»	7.370		»	Idem	185000	AHS 2	7.390		
Idem	184938	AGC 3	7.371		»		à		à		
Idem	184939	»	7.372		»		185004	»	7.394		»
Idem	184940	AHN 1	7.371			Idem	185005	AGC 3	7.395		»
	à		à				185006	AHN 1	7.395		»
	184942	»	7.373		»	Idem	à		à		
Idem	184943	AHS 2	73.71				185009	»	7.398		»
	à		à								
	184945	»	7.373		»						

VEHICULES AUTOMOBILES

АВТОТРАНСПОРТНЫЕ СРЕДСТВА

MOTOR VEHICLES

AUTOFAHRZEUGE

MARQUE	N° de classement	Type	N° du châssis	N° du moteur	N° du dossier	MARQUE	N° de classement	Type	N° du châssis	N° du moteur	N° du dossier
RENAULT						RENAULT					
Véhicules industriels	185010	AHS 2	7.395			Véhicules industriels	185067	AHS 2	7.417		B 4.571
	à		à			Idem	185068	»	7.418		»
	185013	»	7.398		B 4.571	Idem	185069	AGC 3	7.419		»
Idem	185014	AGC 3	7.399		»	Idem	185070	»	7.420		»
Idem	185015	AHN 1	7.399		»	Idem	185071	AHN 1	7.419		
Idem	185016	»	7.400		»		à		à		
Idem	185017	AHS 2	7.399		»		185074	»	7.422		»
Idem	185018	AHS 2	7.400		»	Idem	185075	AHS 2	7.419		
Idem	185019	AGC 3	7.401		»		à		à		
Idem	185020	»	7.402		»		185078	»	7.422		»
Idem	185021	AHN 1	7.401		»	Idem	185079	AGC 3	7.423		»
Idem	185022	»	7.402		»	Idem	185080	»	7.424		»
Idem	185023	»	7.403		»	Idem	185081	»	7.425		»
Idem	185024	AHS 2	7.401		»	Idem	185082	AHN 1	7.423		
Idem	185025	»	7.402		»		à		à		
Idem	185026	»	7.403		»		185085	»	7.426		»
Idem	185027	AGC 3	7.404		»	Idem	185086	AHS 2	7.423		
Idem	185028	»	7.405		»		à		à		
Idem	185029	»	7.406		»		185089	»	7.426		»
Idem	185030	AHN 1	7.404			Idem	185090	AHS 2	7.427		»
	à		à			Idem	185091	AHN 1	7.427		»
	185033	»	7.407		»	Idem	185092	»	7.428		»
Idem	185034	AHS 2	7.404			Idem	185093	»	7.429		»
	à		à			Idem	185094	AGC 3	7.427		»
	185037	»	7.407		»	Idem	185095	»	7.428		»
Idem	185038	AGC 3	7.408			Idem	185096	»	7.429		»
	à		à			Idem	185097	AHN 1	7.430		»
	185044	»	7.414		»	Idem	185098	AHS 2	7.431		»
Idem	185045	AHN 1	7.408			Idem	185099	»	7.432		»
	à		à			Idem	185100	»	7.433		»
	185052	»	7.415		»	Idem	185101	AGC 3	7.431		»
Idem	185053	AHS 2	7.408			Idem	185102	»	7.432		»
	à		à			Idem	185103	»	7.433		»
	185060	»	7.415		»	Idem	185104	AHN 1	7.431		
Idem	185061	AGC 3	7.416		»		à		à		
Idem	185062	»	7.417		»		185107	»	7.434		»
Idem	185063	AHN 1	7.416		»	Idem	185108	AHN 1	7.435		»
Idem	185064	»	7.417		»	Idem	185109	AHS 2	7.435		»
Idem	185065	»	7.418		»	Idem	185110	AGC 3	7.436		»
Idem	185066	AHS 2	7.416		»	Idem	185111	AHN 1	7.436		»
						Idem	185112	»	7.437		»

VEHICULES AUTOMOBILES

АВТОТРАНСПОРТНЫЕ СРЕДСТВА

MOTOR VEHICLES

AUTOFahrzeuge

MARQUE	N° de classement	Type	N° du châssis	N° du moteur	N° du dossier	MARQUE	N° de classement	Type	N° du châssis	N° du moteur	N° du dossier
RENAULT						RENAULT					
Véhicules industriels .	185113	AHS 2	7.436		B 4.571	Véhicules industriels .	185173	AHS 2	7.456		
<i>Idem</i>	185114	»	7.437		»	à			à		
<i>Idem</i>	185115	AHS 2	7.438		»	185179	»		7.462		B 4.571
<i>Idem</i>	185116	AHN 1	7.438			<i>Idem</i>	185180	AHN 1	7.464		»
	à		à			<i>Idem</i>	185181	AHS 2	7.464		»
	185119	»	7.441		»	<i>Idem</i>	185182	AGC 3	7.465		»
<i>Idem</i>	185120	AGC 3	7.438			<i>Idem</i>	185183	»	7.466		»
	à		à			<i>Idem</i>	185184	AHN 1	7.465		»
	185123	»	7.441		»	<i>Idem</i>	185185	»	7.466		»
<i>Idem</i>	185124	AHS 2	7.440		»	<i>Idem</i>	185186	»	7.467		»
<i>Idem</i>	185125	»	7.441		»	<i>Idem</i>	185187	AHS 2	7.465		»
<i>Idem</i>	185126	»	7.442		»	<i>Idem</i>	185188	»	7.466		»
<i>Idem</i>	185127	AHN 1	7.442		»	<i>Idem</i>	185189	»	7.467		»
<i>Idem</i>	185128	»	7.443		»	<i>Idem</i>	185190	AGC 3	7.468		»
<i>Idem</i>	185129	»	7.444		»	<i>Idem</i>	185191	»	7.469		»
<i>Idem</i>	185130	AGC 3	7.443		»	<i>Idem</i>	185192	»	7.470		»
<i>Idem</i>	185131	»	7.444		»	<i>Idem</i>	185193	AHN 1	7.468		
<i>Idem</i>	185132	AHS 2	7.444		»	à			à		
<i>Idem</i>	185133	AHN 1	7.445			185196	»		7.471		»
	à		à			<i>Idem</i>	185197	AHS 2	7.468		
	185136	»	7.448		»	à			à		
<i>Idem</i>	185137	AHS 2	7.446		»	185200	»		7.471		»
<i>Idem</i>	185138	»	7.447		»	<i>Idem</i>	185201	»	7.472		»
<i>Idem</i>	185139	»	7.448		»	<i>Idem</i>	185202	AGC 3	7.472		»
<i>Idem</i>	185140	AGC 3	7.449		»	<i>Idem</i>	185203	»	7.473		»
<i>Idem</i>	185141	»	7.450		»	<i>Idem</i>	185204	»	7.474		»
<i>Idem</i>	185142	»	7.451		»	<i>Idem</i>	185205	AHN 1	7.472		
<i>Idem</i>	185143	AHS 2	7.449			à			à		
	à		à			185208	»		7.475		»
	185146	»	7.452		»	<i>Idem</i>	185209	AHS 2	7.473		»
<i>Idem</i>	185147	AHN 1	7.449			<i>Idem</i>	185210	»	7.474		»
	à		à			<i>Idem</i>	185211	»	7.475		»
	185151	»	7.453		»	<i>Idem</i>	185212	AGC 3	7.476		»
<i>Idem</i>	185152	AHS 2	7.454		»	<i>Idem</i>	185213	AHN 1	7.476		»
<i>Idem</i>	185153	AHN 1	7.454			<i>Idem</i>	185214	»	7.477		»
	à		à			<i>Idem</i>	185215	»	7.478		»
	185162	»	7.463		»	<i>Idem</i>	185216	AHS 2	7.476		»
<i>Idem</i>	185163	AGC 3	7.454			<i>Idem</i>	185217	»	7.477		»
	à		à			<i>Idem</i>	185218	»	7.478		»
	185172	»	7.463		»	<i>Idem</i>	185219	AGC 3	7.479		»

VEHICULES AUTOMOBILES

АВТОТРАНСПОРТНЫЕ СРЕДСТВА

MOTOR VEHICLES

AUTOFAHRZEUGE

MARQUE	N° de classement	Type	N° du châssis	N° du moteur	N° du dossier	MARQUE	N° de classement	Type	N° du châssis	N° du moteur	N° du dossier
RENAULT						RENAULT					
Véhicules industriels .	185220	AHN 1	7.479			Véhicules industriels .	185295		7.505	6.022.716	B 4.993
	à		à			Idem	185296	AGC 3	7.508		
	185226	»	7.485		B 4.571		à		à		
Idem	185227	AHS 2	7.479				185304	»	7.516		B 4.571
	à		à			Idem	185305	AHN 1	7.508		
	185233	»	7.485		»		à		à		
Idem	185234	AGC 3	7.486		»		185314	»	7.517		»
Idem	185235	AHN 1	7.486		»	Idem	185315	AHS 2	7.508		
Idem	185236	»	7.487		»		à		à		
Idem	185237	»	7.488		»		185324	»	7.517		»
Idem	185238	AHS 2	7.486		»	Idem	185325		7.511	6.229.800	B 4.994
Idem	185239	»	7.487		»	Idem	185326	AGC 3	7.518		B 4.571
Idem	185240	»	7.488		»	Idem	185327	»	7.519		»
Idem	185241	AGC 3	7.489		»	Idem	185328	»	7.520		»
	à		à			Idem	185329	AHN 1	7.518		
	185247	»	7.495		»		à		à		
Idem	185248	AHN 1	7.489		»	Idem	185332	»	7.521		»
	à		à				185333	AHS 2	7.518		
	185255	»	7.496		»		à		à		
Idem	185256	AHS 2	7.489		»	Idem	185336	»	7.521		»
	à		à				185337	AGC 3	7.522		»
	185263	»	7.496		»	Idem	185338	»	7.523		»
Idem	185264	AGC 3	7.497		»	Idem	185339	»	7.524		»
	à		à			Idem	185340	AHN 1	7.522		
	185267	»	7.500		»		à		à		
Idem	185268	AHN 1	7.497		»	Idem	185343	»	7.525		»
	à		à				185344	AHS 2	7.522		
	185272	»	7.501		»		à		à		
Idem	185273	AHS 2	7.497		»	Idem	185347	»	7.525		»
	à		à				185348	AGC 3	7.526		
	185277	»	7.501		»		à		à		
Idem	185278	AGC 3	7.502		»	Idem	185356	»	7.534		»
	à		à				185357	AHS 2	7.526		
	185282	»	7.506		»		à		à		
Idem	185283	AHN 1	7.502		»	Idem	185366	»	7.535		»
	à		à				185367	AHN 1	7.526		
	185288	»	7.507		»		à		à		
Idem	185289	AHS 2	7.502		»	Idem	185376	»	7.535		»
	à		à				185377	AGC 3	7.536		
	185294	»	7.507		»		à		à		
							185381	»	7.540		»

VEHICULES AUTOMOBILES

АВТОТРАНСПОРТНЫЕ СРЕДСТВА

MOTOR VEHICLES

AUTOFAHRZEUGE

MARQUE	N° de classement	Type	N° du châssis	N° du moteur	N° du dossier	MARQUE	N° de classement	Type	N° du châssis	N° du moteur	N° du dossier
RENAULT						RENAULT					
Véhicules industriels .	185382	AHS 2	7.536			Véhicules industriels .	185530	AGC 3	7.592		B 4.571
	à		à			Idem	185531	»	7.593		»
	185387	»	7.541		B 4.571	Idem	185532	AHS 2	7.592		»
Idem	185388	AHN 1	7.536			Idem	185533	»	7.593		»
	à		à			Idem	185534	»	7.594		»
	185393	»	7.541		»	Idem	185535	AHN 1	7.592		»
Idem	185394	AGC 3	7.542		»	Idem	185536	»	7.593		»
Idem	185395	»	7.543		»	Idem	185537	»	7.594		»
Idem	185396	»	7.544		»	Idem	185538	AGC 3	7.595		
Idem	185397	AHS 2	7.542				à		à		
	à		à				185541	»	7.598		»
	185400	»	7.545		»	Idem	185542	AHS 2	7.595		
Idem	185401	AHN 1	7.542				à		à		
	à		à				185546	»	7.599		»
	185404	»	7.545		»	Idem	185547	AHN 1	7.595		
Idem	185405	AGC 3	7.546		»		à		à		
Idem	185406	»	7.547		»		185551	»	7.599		»
Idem	185407	AHS 2	7.546			Idem	185552	AGC 3	7.600		»
	à		à			Idem	185553	»	7.601		»
	185419	»	7.558		»	Idem	185554	AHS 2	7.600		»
Idem	185420	AHN 1	7.546			Idem	185555	»	7.601		»
	à		à			Idem	185556	»	7.602		»
	185432	»	7.558		»	Idem	185557	AHN 1	7.600		»
Idem	185433	AGC 3	7.559			Idem	185558	»	7.601		»
	à		à			Idem	185559	»	7.602		»
	185458	»	7.584		»	Idem	185560	AGC 3	7.603		
Idem	185459	AHS 2	7.559				à		à		
	à		à				185564	»	7.607		»
	185485	»	7.585		»	Idem	185565	AHS 2	7.603		
Idem	185486	AHN 1	7.559				à		à		
	à		à				185571	»	7.609		»
	185512	»	7.585		»	Idem	185572	AHN 1	7.603		
Idem	185513	AGC 3	7.586				à		à		
	à		à				185578	»	7.609		»
	185517	»	7.590		»	Idem	185579	AGC 3	7.610		»
Idem	185518	AHS 2	7.586			Idem	185580	AHS 2	7.610		»
	à		à			Idem	185581	»	7.611		»
	185523	»	7.591		»	Idem	185582	AHN 1	7.610		»
Idem	185524	AHN 1	7.586			Idem	185583	»	7.611		»
	à		à								
	185529	»	7.591		»						

VEHICULES AUTOMOBILES

АВТОТРАНСПОРТНЫЕ СРЕДСТВА

MOTOR VEHICLES

AUTOFAHRZEUGE

MARQUE	N° de classement	Type	N° du châssis	N° du moteur	N° du dossier	MARQUE	N° de classement	Type	N° du châssis	N° du moteur	N° du dossier
RENAULT						RENAULT					
Véhicules industriels .	185584	AGC 3	7.612			Véhicules industriels .	185643	AGC 3	7.635		B 4.571
	à		à			Idem	185644	AHS 2	7.635		»
	185590	»	7.618		B 4.571	Idem	185645	AHN 1	7.635		»
Idem	185591	AHS 2	7.612			Idem	185646	AHS 2	7.636		
	à		à				à		à		
	185598	»	7.619		»		185650	»	7.640		»
Idem	185599	AHN 1	7.612			Idem	185651	AHN 1	7.636		
	à		à				à		à		
	185606	»	7.619		»		185655	»	7.640		»
Idem	185607	AGC 3	7.620		»	Idem	185656	AGC 3	7.641		»
Idem	185608	»	7.621		»	Idem	185657	»	7.642		»
Idem	185609	»	7.622		»	Idem	185658	»	7.643		»
Idem	185610	AHS 2	7.620			Idem	185659	AHS 2	7.641		
	à		à				à		à		
	185613	»	7.623		»		185664	»	7.646		»
Idem	185614	AHN 1	7.620			Idem	185665	AHN 1	7.641		
	à		à				à		à		
	185617	»	7.623		»		185670	»	7.646		»
Idem	185618	AHS 2	7.624		»	Idem	185671	AGC 3	7.647		
Idem	185619	»	7.625		»		à		à		
Idem	185620	»	7.626		»		185675	»	7.651		»
Idem	185621	AHN 1	7.624			Idem	185676	AHS 2	7.647		
	à		à				à		à		
	185624	»	7.627		»		185681	»	7.652		»
Idem	185625	AGC 3	7.624			Idem	185682	AHN 1	7.647		
	à		à				à		à		
	185628	»	7.627		»		185687	»	7.652		»
Idem	185629	AHS 2	7.628		»	Idem	185688	AGC 3	7.653		»
Idem	185630	AGC 3	7.628		»	Idem	185689	AHS 2	7.653		»
Idem	185631	»	7.629		»	Idem	185690	»	7.654		»
Idem	185632	AHN 1	7.628			Idem	185691	»	7.655		»
	à		à			Idem	185692	AHN 1	7.653		»
	185635	»	7.631		»	Idem	185693	»	7.654		»
Idem	185636	AHN 1	7.632		»	Idem	185694	»	7.655		»
Idem	185637	AHS 2	7.632		»	Idem	185695	AGC 3	7.656		»
Idem	185638	»	7.633		»	Idem	185696	»	7.657		»
Idem	185639	AGC 3	7.633		»	Idem	185697	AHS 2	7.656		»
Idem	185640	»	7.634		»	Idem	185698	»	7.657		»
Idem	185641	AHN 1	7.633		»	Idem	185699	»	7.658		»
Idem	185642	»	7.634		»	Idem	185700	AHN 1	7.656		»

VEHICULES AUTOMOBILES

АВТОТРАНСПОРТНЫЕ СРЕДСТВА

MOTOR VEHICLES

AUTOFAHRZEUGE

MARQUE	N° de classement	Type	N° du châssis	N° du moteur	N° du dossier	MARQUE	N° de classement	Type	N° du châssis	N° du moteur	N° du dossier
RENAULT						RENAULT					
Véhicules industriels .	185701	»	7.657		B 4.571	Véhicules industriels .	185821	AHN 1	7.696		
Idem	185702	»	7.658		»	à	»	à			
Idem	185703	AGC 3	7.659			185826	»	7.701			B 4.571
	à		à			Idem	185827	AGC 3	7.702		
	185708	»	7.664		»	à		à			
Idem	185709	AHS 2	7.659			185830	»	7.705			»
	à		à			Idem	185831	AHS 2	7.702		
	185715	»	7.665		»	à		à			
Idem	185716	AHN 1	7.659			185835	»	7.706			»
	à		à			Idem	185836	AHN 1	7.702		
	185722	»	7.665		»	à		à			
Idem	185723	AHS 2	7.666		»	185840	»	7.706			»
Idem	185724	AGC 3	7.666		»	Idem	185841	AGC 3	7.707		»
Idem	185725	»	7.667		»	Idem	185842	»	7.708		»
Idem	185726	AHN 1	7.666		»	Idem	185843	AHS 2	7.707		»
Idem	185727	»	7.667		»	Idem	185844	»	7.708		»
Idem	185728	AGC 3	7.668		»	Idem	185845	»	7.709		»
	à		à			Idem	185846	AHN 1	7.707		»
	185750	»	7.690		»	Idem	185847	»	7.708		»
Idem	185751	AHS 2	7.668			Idem	185848	»	7.709		»
	à		à			Idem	185849	AGC 3	7.710		
	185774	»	7.691		»	à		à			
Idem	185775	AHN 1	7.668			185856	»	7.717			»
	à		à			Idem	185857	AHS 2	7.710		
	185798	»	7.691		»	à		à			
Idem	185799	AGC 3	7.692		»	185865	»	7.718			»
Idem	185800	»	7.693		»	Idem	185866	AHN 1	7.710		
Idem	185801	»	7.694		»	à		à			
Idem	185802	AHS 2	7.692		»	185874	»	7.718			»
	à		à			Idem	185875	AHS 2	7.719		»
	185805	»	7.695		»	Idem	185876	»	7.720		»
Idem	185806	AHN 1	7.692			Idem	185877	»	7.721		»
	à		à			Idem	185878	AGC 3	7.719		
	185809	»	7.695		»	à		à			
Idem	185810	AGC 3	7.696			185894	»	7.735			»
	à		à			Idem	185895	AHN 1	7.719		
	185814	»	7.700		»	à		à			
Idem	185815	AHS 2	7.696			185912	»	7.736			»
	à		à			Idem	185913	AHS 2	7.724		
	185820	»	7.701		»	à		à			
						185925	»	7.736			»

VEHICULES AUTOMOBILES

АВТОТРАНСПОРТНЫЕ СРЕДСТВА

MOTOR VEHICLES

AUTOFahrzeuge

MARQUE	N° de classement	Type	N° du châssis	N° du moteur	N° du dossier	MARQUE	N° de classement	Type	N° du châssis	N° du moteur	N° du dossier
RENAULT						RENAULT					
Véhicules industriels	185926	AGC 3	7.737			Véhicules industriels	186024	AGC 3	7.768		
	à		à				à		à		
	185930	»	7.741		B 4.571		186041	»	7.785		B 4.571
Idem	185931	AHS 2	7.737			Idem	186042	AHN 1	7.768		
	à		à				à		à		
	185938	»	7.744		»		186060	»	7.786		»
Idem	185939	AHN 1	7.737			Idem	186061	AGC 3	7.787		
	à		à				à		à		
	185946	»	7.744		»		186082	»	7.808		»
Idem	185947	AGC 3	7.745			Idem	186083	AHN 1	7.787		
	à		à				à		à		
	185950	»	7.748		»		186105	»	7.809		»
Idem	185951	AHS 2	7.745			Idem	186106	AGC 3	7.810		
	à		à				à		à		
	185955	»	7.749		»		186110	»	7.814		»
Idem	185956	AHN 1	7.745			Idem	186111	AHN 1	7.810		
	à		à				à		à		
	185960	»	7.749		»		186116	»	7.815		»
Idem	185961	AGC 3	7.750			Idem	186117	AGC 3	7.816		
	à		à				à		à		
	185966	»	7.755		»		186125	»	7.824		»
Idem	185967	AHS 2	7.750			Idem	186126	AHN 1	7.816		
	à		à				à		à		
	185973	»	7.756		»		186135	»	7.825		»
Idem	185974	AHN 1	7.750			Idem	186136	AGC 3	7.826		
	à		à				à		à		
	185980	»	7.756		»		186164	»	7.854		»
Idem	185981	AGC 3	7.757			Idem	186165	AHN 1	7.826		
	à		à				à		à		
	185990	»	7.766		»		186194	»	7.855		»
Idem	185991	AHS 2	7.757			Idem	186195	AGC 3	7.856		
	à		à				à		à		
	186001	»	7.767		»		186211	»	7.872		»
Idem	186002	AHN 1	7.757			Idem	186212	AHN 1	7.856		
	à		à				à		à		
	186012	»	7.767		»		186229	»	7.873		»
Idem	186013	AHS 2	7.768			Idem	186230	AGC 3	7.874		
	à		à				à		à		
	186023	»	7.778		»	Idem	186231	»	7.875		»
						Idem	186232	AHN 1	7.874		»
						Idem	186233	»	7.875		»

VEHICULES AUTOMOBILES

АВТОТРАНСПОРТНЫЕ СРЕДСТВА

MOTOR VEHICLES

AUTOFAHRZEUGE

MARQUE	N° de classement	Type	N° du châssis	N° du moteur	N° du dossier	MARQUE	N° de classement	Type	N° du châssis	N° du moteur	N° du dossier
RENAULT						RENAULT					
Véhicules industriels .	186234	»	7.876		B 4.571	Véhicules industriels .	186411	AHS 2	7.937		
<i>Idem</i>	186235	AGC 3	7.877				à	»	7.942		B 4.571
	186264	»	7.906		»	<i>Idem</i>	186417	AHN 1	7.937		
<i>Idem</i>	186265	AHN 1	7.877				à	»	7.942		
	186295	»	7.907		»	<i>Idem</i>	186422	AGC 3	7.943		
<i>Idem</i>	186296	AHS 2	7.880			<i>Idem</i>	186423	»	7.944		
	186323	»	7.907		»	<i>Idem</i>	186424	»	7.945		
<i>Idem</i>	186324	AGC 3	7.908			<i>Idem</i>	186425	AHS 2	7.943		
	186344	»	7.928		»		à	»	7.946		
<i>Idem</i>	186345	AHS 2	7.908			<i>Idem</i>	186426	AHN 1	7.943		
	186366	»	7.929		»		à	»	7.946		
<i>Idem</i>	186367	AHN 1	7.908			<i>Idem</i>	186429	AGC 3	7.947		
	186388	»	7.929		»		à	»	7.960		
<i>Idem</i>	186389	AGC 3	7.930			<i>Idem</i>	186430	AHS 2	7.947		
<i>Idem</i>	186390	»	7.931		»		à	»	7.946		
<i>Idem</i>	186391	»	7.932		»	<i>Idem</i>	186433	AGC 3	7.947		
<i>Idem</i>	186392	AHS 2	7.930				à	»	7.961		
	186395	»	7.933		»	<i>Idem</i>	186434	AHS 2	7.962		
<i>Idem</i>	186396	AHN 1	7.930			<i>Idem</i>	186447	AGC 3	7.962		
	186399	»	7.933		»		à	»	7.968		
<i>Idem</i>	186400	AGC 3	7.934			<i>Idem</i>	186448	AHN 1	7.962		
<i>Idem</i>	186401	»	7.935		»		à	»	7.961		
<i>Idem</i>	186402	AHS 2	7.934		»	<i>Idem</i>	186462	AHS 2	7.961		
<i>Idem</i>	186403	»	7.935		»		à	»	7.947		
<i>Idem</i>	186404	»	7.936		»	<i>Idem</i>	186463	AHN 1	7.947		
<i>Idem</i>	186405	AHN 1	7.934		»		à	»	7.961		
<i>Idem</i>	186406	»	7.935		»	<i>Idem</i>	186477	AHS 2	7.962		
<i>Idem</i>	186407	»	7.936		»	<i>Idem</i>	186478	AGC 3	7.962		
<i>Idem</i>	186408	AGC 3	7.937		»		à	»	7.968		
<i>Idem</i>	186409	»	7.938		»	<i>Idem</i>	186485	AHN 1	7.962		
<i>Idem</i>	186410	»	7.939		»		à	»	7.962		
						<i>Idem</i>	186486	AGC 3	7.962		
							à	»	7.969		
						<i>Idem</i>	186493	AHS 2	7.964		
							à	»	7.969		
						<i>Idem</i>	186494	AGC 3	7.970		
							à	»	7.973		
						<i>Idem</i>	186499	AHS 2	7.970		
							à	»	7.974		
						<i>Idem</i>	186500	»			
							à	»			
						<i>Idem</i>	186503	»			
							à	»			
						<i>Idem</i>	186504	»			
							à	»			
						<i>Idem</i>	186508	»			

VEHICULES AUTOMOBILES			АВТОТРАНСПОРТНЫЕ СРЕДСТВА			MOTOR VEHICLES			AUTOFAHRZEUGE		
MARQUE	N° de classement	Type	N° du châssis	N° du moteur	N° du dossier	MARQUE	N° de classement	Type	N° du châssis	N° du moteur	N° du dossier
RENAULT						RENAULT					
Véhicules industriels .	186509	AHN 1	7.970			Véhicules industriels .	186663	AHN 1	8.028		
	à		à				à		à		
	186513	»	7.974		B 4.571		186703	»	8.068		B 4.571
Idem	186514	AGC 3	7.975			Idem	186704	AGC 3	8.069		
	à		à				à		à		
	186517	»	7.978		»		186711	»	8.076		»
Idem	186518	AHS 2	7.975			Idem	186712	AHN 1	8.069		
	à		à				à		à		
	186522	»	7.979		»		186720	»	8.077		»
Idem	186523	AHN 1	7.975			Idem	186721	AGC 3	8.078		
	à		à				à		à		
	186527	»	7.979		»		186736	»	8.093		»
Idem	186528	AGC 3	7.980			Idem	186737	AHN 1	8.078		
	à		à				à		à		
	186543	»	7.995		»		186753	»	8.094		»
Idem	186544	AHN 1	7.980			Idem	186754	AGC 3	8.095		
	à		à				à		à		
	186560	»	7.996		»		186767	»	8.108		»
Idem	186561	AHS 2	7.981		»	Idem	186768	AHN 1	8.095		
Idem	186562	»	7.982		»		à		à		
Idem	186563	»	7.984		»		186782	»	8.109		»
Idem	186564	»	7.985		»	Idem	186783	AGC 3	8.110		
Idem	186565	AGC 3	7.997				à		à		
	à		à				186803	»	8.130		»
Idem	186583	»	8.015		»	Idem	186804	AHN 1	8.110		
	186584	AHN 1	7.997				à		à		
	à		à				186825	»	8.131		»
Idem	186603	»	8.016		»	Idem	186826	AGC 3	8.132		
Idem	186604	AGC 3	8.017		»		à		à		
Idem	186605	AHN 1	8.017				186922	»	8.228		»
	à		à			Idem	186923	AHN 1	8.132		
	186607	»	8.019		»		à		à		
Idem	186608	AGC 3	8.020				187020	»	8.229		»
	à		à			Idem	187021	AGC 3	8.230		
	186614	»	8.026		»		à		à		
Idem	186615	AHN 1	8.020			Idem	187056	»	8.265		»
	à		à				187057	AHN 1	8.230		
	186622	»	8.027		»		à		à		
Idem	186623	AGC 3	8.028			Idem	187093	»	8.266		»
	à		à								
	186662	»	8.067		»						

VEHICULES AUTOMOBILES

АВТОТРАНСПОРТНЫЕ СРЕДСТВА

MOTOR VEHICLES

AUTOFahrzeuge

MARQUE	N° de classement	Type	N° du châssis	N° du moteur	N° du dossier	MARQUE	N° de classement	Type	N° du châssis	N° du moteur	N° du dossier
RENAULT						RENAULT					
Véhicules industriels	187094	AGC 3	8.267			Véhicules industriels	187792	AGC 3	8.619		
	à		à				à		à		
	187100	»	8.273		B 4.571		187794	»	8.621		B 4.571
Idem	187101	AHN 1	8.267			Idem	187795	AHN 1	8.619		
	à		à				à		à		
	187108	»	8.274		»		187798	»	8.622		»
Idem	187109	AGC 3	8.275			Idem	187799	AGC 3	8.623		
	à		à				à		à		
	187130	»	8.296		»		187962	»	8.786		»
Idem	187131	AHN 1	8.275			Idem	187963	AHN 1	8.623		
	à		à				à		à		
	187153	»	8.297		»		187127	»	8.787		»
Idem	187154	AHN 1	8.298			Idem	188128	AGC 3	8.788		
	à		à				à		à		
	187200	»	8.344		»		188173	»	8.833		»
Idem	187201	AGC 3	8.298			Idem	188174	AHN 1	8.788		
	à		à				à		à		
	187308	»	8.405		»		188220	»	8.834		»
Idem	187309		8.344		»	Idem	188221	AGC 3	8.835		
Idem	187310	AHN 1	8.345				à		à		
	à		à				188234	»	8.848		»
	187371	»	8.406		»	Idem	188235	AHN 1	8.835		
Idem	187372	AGC 3	8.407				à		à		
	à		à				188249	»	8.849		»
	187445	»	8.480		»	Idem	188250	AHN 1	8.850		
Idem	187446	AHN 1	8.407				à		à		
	à		à				188257	»	8.857		»
	187520	»	8.481		»	Idem	188258	AGC 3	8.850		
Idem	187521	AGC 3	8.482				à		à		
	à		à				188340	»	8.932		»
	187613	»	8.574		»	Idem	188341	AHN 1	8.859		
Idem	187614	AHN 1	8.482				à		à		
	à		à				188415	»	8.933		»
	187707	»	8.575		»	Idem	188416	AHN 1	8.934		
Idem	187708	AGC 3	8.576				à		à		
	à		à				188430	»	8.948		»
	187748	»	8.616		»	Idem	188431	AGC 3	8.934		
Idem	187749	AHN 1	8.576				à		à		
	à		à				188445	»	8.948		»
	187791	»	8.618		»	Idem	188446	AHN 1	8.949		»

VEHICULES AUTOMOBILES

АВТОТРАНСПОРТНЫЕ СРЕДСТВА

MOTOR VEHICLES

AUTOFAHRZEUGE

MARQUE	N° de classement	Type	N° du châssis	N° du moteur	N° du dossier	MARQUE	N° de classement	Type	N° du châssis	N° du moteur	N° du dossier
RENAULT						RENAULT					
Véhicules industriels	188447	AHN 1	8.950			Véhicules industriels	189044	AHN 1	9.256		B 4.571
	à		à			Idem	189045	AHN 1	9.257		
	188489	»	8.992		B 4.571		à		à		
Idem	188490	AGC 3	8.950			Idem	189156	»	9.368		»
	à		à			Idem	189157		9.359		
	188532	»	8.992		»		à		à		
Idem	188533	AHN 1	8.993		»	Idem	189166		9.368		»
Idem	188534	AHN 1	8.994			Idem	189167	AGC 3	9.257		
	à		à				à		à		
Idem	188545	»	9.005		»	Idem	189278	»	9.368		»
Idem	188546	AGC 3	8.994			Idem	189279	AGC 3	9.369		»
	à		à			Idem	189280	AHN 1	9.370		
Idem	188557	»	9.005		»		à		à		
Idem	188558	AHN 1	9.006			Idem	189288	»	9.378		»
	à		à			Idem	189289	AGC 3	9.370		
Idem	188571	»	9.019		»		à		à		
Idem	188572	AGC 3	9.006			Idem	189297	»	9.378		»
	à		à			Idem	189298	AGC 3	9.379		»
	188587	»	9.021		»	Idem	189299	AHN 1	9.380		
Idem	188588	AHN 1	9.021		»		à		à		
Idem	188589	AHN 1	9.022		»	Idem	189342	»	9.423		»
Idem	188590	AHN 1	9.023			Idem	189343	AGC 3	9.380		
	à		à				à		à		
Idem	188656	»	9.089		»	Idem	189386	»	9.423		»
Idem	188657	AGC 3	9.023			Idem	189387	AHN 1	9.424		»
	à		à			Idem	189388	AHN 1	9.425		
Idem	188723	»	9.089		»		à		à		
Idem	188724	AHN 1	9.090		»	Idem	189417	»	9.454		»
Idem	188725	AHN 1	9.091			Idem	189418	AGC 3	9.425		
	à		à				à		à		
Idem	188755	»	9.121		»	Idem	189447	»	9.455		»
Idem	188756	AGC 3	9.091			Idem	189448	AHN 1	9.455		
	à		à				à		à		
Idem	188786	»	9.121		»	Idem	189537	»	9.544		»
Idem	188787	AHN 1	9.122		»	Idem	189538	AHN 1	9.545		
Idem	188788	AHN 1	9.123				à		à		
	à		à			Idem	189552	»	9.559		»
Idem	188920	»	9.255		»	Idem	189553	AGC 3	9.545		
Idem	188921	AGC 3	9.123				à		à		
	à		à			Idem	189567	»	9.559		»
	189053	»	9.255		»	Idem	189568	ADK 1	9.559		»

VEHICULES AUTOMOBILES

АВТОТРАНСПОРТНЫЕ СРЕДСТВА

MOTOR VEHICLES

AUTOFahrzeuge

MARQUE	N° de classement	Type	N° du châssis	N° du moteur	N° du dossier	MARQUE	N° de classement	Type	N° du châssis	N° du moteur	N° du dossier
RENAULT						RENAULT					
Véhicules industriels	189569	AGC 3	9.560			Véhicules industriels	190346	AGC 3	9.974		»
	à		à			<i>Idem</i>	190347	AHN 1	9.975		
	189582	»	9.573		»		à		à		
<i>Idem</i>	189583	AHN 1	9.560		B 4.571		190382	»	10.010		B 4.571
	à		à			<i>Idem</i>	190383	AGC 3	9.975		
	189596	»	9.573				à		à		
<i>Idem</i>	189597	AHN 1	9.574		»		190418	»	10.010		»
<i>Idem</i>	189598	AHN 1	9.575		»	<i>Idem</i>	190419	»	10.010		B 4.995
	à		à			<i>Idem</i>	190420	AHN 1	10.011		
<i>Idem</i>	189605	»	9.582				à		à		
	189606	AGC 3	9.575		»		190443	»	10.034		B 4.571
	à		à			<i>Idem</i>	190444	AGC 3	10.011		
	189613	»	9.582				à		à		
<i>Idem</i>	189614	AHN 1	9.583		»		190467	»	10.034		»
<i>Idem</i>	189615	AHN 1	9.584			<i>Idem</i>	190468	AHN 1	10.035		»
	à		à			<i>Idem</i>	190469	AHN 1	10.036		
	189622	»	9.591		»		à		à		
<i>Idem</i>	189623	AGC 3	9.584				190473	»	10.040		»
	à		à			<i>Idem</i>	190474	AGC 3	10.036		
	189630	»	9.591		»		à		à		
<i>Idem</i>	189631	AHN 1	9.592				190478	»	10.040		»
	à		à			<i>Idem</i>	190479	AHN 1	10.041		»
	189669	»	9.630		»	<i>Idem</i>	190480	AHN 1	10.042		
<i>Idem</i>	189670	AHN 1	9.631		»		à		à		
<i>Idem</i>	189671	AGC 2	9.631	1.007.776	30.025		190589	»	10.151		»
<i>Idem</i>	189672	AHN 1	9.632			<i>Idem</i>	190590	AGC 3	10.042		
	à		à				à		à		
<i>Idem</i>	189682	»	9.642		B 4.571		190699	»	10.151		»
	189683	AHN 1	9.643			<i>Idem</i>	190700	AHN 1	10.152		
	à		à				à		à		
<i>Idem</i>	189701	»	9.661		»		190709	»	10.161		»
<i>Idem</i>	189702	AGC 3	9.643			<i>Idem</i>	190710	AGC 3	10.152		
	à		à				à		à		
<i>Idem</i>	189720	»	9.661		»		190719	»	10.161		»
<i>Idem</i>	189721	AGC	9.661		B 4.572	<i>Idem</i>	190720	AHN 1	10.162		
<i>Idem</i>	189722	AHN 1	9.662				à		à		
	à		à				190738	»	10.180		»
<i>Idem</i>	190033	»	9.973		B 4.571	<i>Idem</i>	190739	AGC 3	10.162		
	190034	AGC 3	9.662				à		à		
	à		à				190757	»	10.180		»
	190345	»	9.973		»						

VEHICULES AUTOMOBILES

АВТОТРАНСПОРТНЫЕ СРЕДСТВА

MOTOR VEHICLES

AUTOFahrzeuge

MARQUE	N° de classement	Type	N° du châssis	N° du moteur	N° du dossier	MARQUE	N° de classement	Type	N° du châssis	N° du moteur	N° du dossier
RENAULT						RENAULT					
Véhicules industriels	190758	AGC 3	10.181		B 4.571	Véhicules industriels	191251	AGC 3	10.389		
Idem	190759	»	10.182		»	à	à		à		
Idem	190760	AHN 1	10.183			191332	»		10.470		B 4.571
	à		à			Idem	191333	AHN 1	10.471		»
	190799	»	10.222		»	Idem	191334	»	10.472		»
Idem	190800	AGC 3	10.183			Idem	191335	AHN 1	10.473		
	à		à			à	à		à		
	190839	»	10.222		»	191339	»		10.477		»
Idem	190840	AHN 1	10.223		»	Idem	191340	AGC 3	10.473		
Idem	190841	AHN 1	10.224			à	à		à		
	à		à			191344	»		10.477		»
	190868	»	10.251		»	Idem	191345	»	10.474		B 5.096
Idem	190869	AGC 3	10.224			Idem	191346	AHN 1	10.478		B 4.571
	à		à			Idem	191347	AHN 1	10.479		
	190896	»	10.251		»	à	à		à		
Idem	190897	»	10.251		33.649	191441	»		10.573		»
Idem	190898	AHN 1	10.252			Idem	191442	AGC 3	10.479		
	à		à			à	à		à		
	190918	»	10.272		B 4.571	191536	»		10.573		»
Idem	190919	AGC 3	10.252			Idem	191537	AHN 1	10.574		»
	à		à			Idem	191538	AHN 1	10.575		»
	190939	»	10.272		»	Idem	191539	»	10.576		»
Idem	190940	AHN 1	10.273		»	Idem	191540	AGC 3	10.575		»
Idem	190941	AHN 1	10.274			Idem	191541	»	10.576		»
	à		à			Idem	191542	AHN 1	10.577		»
	191017	»	10.350		»	Idem	191543	AHN 1	10.578		
Idem	191018	AGC 3	10.274			à	à		à		
	à		à			191553	»		10.588		»
	191094	»	10.350		»	Idem	191554	AGC 3	10.578		
Idem	191095	AHN 1	10.351		»	à	à		à		
Idem	191096	AHN 1	10.352			191564	»		10.588		»
	à		à			Idem	191565	AHN 1	10.589		
	191131	»	10.387		»	à	à		à		
Idem	191132	AGC 3	10.352			191575	»		10.599		»
	à		à			Idem	191576	AHN 1	10.600		
	191167	»	10.387		»	à	à		à		
Idem	191168	AHN 1	10.388		»	191735	»		10.759		»
Idem	191169	AHN 1	10.389			Idem	191736	AGC 3	10.600		
	à		à			à	à		à		
	191250	»	10.470		»	191895	»		10.759		»

VEHICULES AUTOMOBILES

АВТОТРАНСПОРТНЫЕ СРЕДСТВА

MOTOR VEHICLES

AUTOFahrzeuge

MARQUE	N° de classement	Type	N° du châssis	N° du moteur	N° du dossier	MARQUE	N° de classement	Type	N° du châssis	N° du moteur	N° du dossier
RENAULT						RENAULT					
Véhicules industriels .	191896	AHN 1	10.760		B 4.571	Véhicules industriels .	192806	AHN 1	11.267		
<i>Idem</i>	191897	AHN 1	10.761				à		à		
	à		à				192882	»	11.343		B 4.571
	191914	»	10.778		»	<i>Idem</i>	192883	AGC 3	11.267		
<i>Idem</i>	191915	AGC 3	10.761				à		à		
	à		à				192959	»	11.343		»
	191932	»	10.778		»	<i>Idem</i>	192960	AHN 1	11.344		»
<i>Idem</i>	191933	AHN 1	10.779		»	<i>Idem</i>	192961	AHN 1	11.345		
<i>Idem</i>	191934	AHN 1	10.780				à		à		
	à		à				193045	»	11.429		»
<i>Idem</i>	191988	»	10.834		»	<i>Idem</i>	193046	AGC 3	11.345		
	191989	AGC 3	10.780				à		à		
	à		à				193130	»	11.429		»
	192043	»	10.834		»	<i>Idem</i>	193131	»	11.377	4.482	B 5.100
<i>Idem</i>	192044	AHN 1	10.835			<i>Idem</i>	193132	AGC 3	11.430		B 4.571
	à		à			<i>Idem</i>	193133	AHN 1	11.431		
	192144	»	10.935		»		à		à		
<i>Idem</i>	192145	AHN 1	10.936				193151	»	11.449		»
	à		à			<i>Idem</i>	193152	AGC 3	11.431		
<i>Idem</i>	192307	»	11.098		»		à		à		
	192308	AGC 3	10.936				193170	»	11.449		»
	à		à			<i>Idem</i>	193171	AHN 1	11.450		B 4.571
	192470	»	11.098		»	<i>Idem</i>	193172	AGC 3	11.451		
<i>Idem</i>	192471	»	10.941	3.155	B 5.098		à		à		
<i>Idem</i>	192472	»	11.090	6.022.715	B 5.099		193180	»	11.459		»
<i>Idem</i>	192473	AHN 1	11.099		B 4.571	<i>Idem</i>	193181	AHN 1	11.451		
<i>Idem</i>	192474	AHN 1	11.100				à		à		
	à		à				193189	»	11.459		»
	192558	»	11.184		»	<i>Idem</i>	193190	AGC 3	11.460		»
<i>Idem</i>	192559	AGC 3	11.100			<i>Idem</i>	193191	AGC 3	11.461		
	à		à				à		à		
	192643	»	11.184		»		193326	»	11.596		»
<i>Idem</i>	192644	AHN 1	11.185		»	<i>Idem</i>	193327	AHN 1	11.461		
<i>Idem</i>	192645	AHN 1	11.186				à		à		
	à		à				193462	»	11.596		»
	192724	»	11.265		»	<i>Idem</i>	193463	AHN 1	11.597		»
<i>Idem</i>	192725	AGC 3	11.186			<i>Idem</i>	193464	AGC 3	11.598		
	à		à				à		à		
	192804	»	11.265		»		193483	»	11.617		»
<i>Idem</i>	192805	AHN 1	11.266		»						

VEHICULES AUTOMOBILES

АВТОТРАНСПОРТНЫЕ СРЕДСТВА

MOTOR VEHICLES

AUTOFahrzeuge

MARQUE	N° de classement	Type	N° du châssis	N° du moteur	N° du dossier	MARQUE	N° de classement	Type	N° du châssis	N° du moteur	N° du dossier
RENAULT						RENAULT					
Véhicules industriels .	193484	AHN 1	11.598			Véhicules industriels .	194073	AGC 3	11.882		
	à		à				à		à		
	193504	»	11.618		B 4.571		194119	»	11.928		B 4.571
Idem	193505	AGC 3	11.619			Idem	194120	AHN 1	11.929		»
	à		à			Idem	194121	AHN 1	11.930		
	193512	»	11.626		»		à		à		
Idem	193513	AHN 1	11.619			Idem	194341	»	12.150		»
	à		à				194342	AGC 3	11.930		
	193521	»	11.627		»		à		à		
Idem	193522	AGC 3	11.628			Idem	194562	»	12.150		»
	à		à			Idem	194563		11.960		B 5.101
	193558	»	11.664		»	Idem	194564	AHN 1	12.151		B 4.571
Idem	193559	AHN 1	11.628				à		à		
	à		à			Idem	194575	»	12.162		»
	193596	»	11.665		»		194576	AGC 3	12.163		
Idem	193597	AGC 3	11.666				à		à		
	à		à			Idem	194598	»	12.185		»
	193683	»	11.752		»		194599	AHN 1	12.163		
Idem	193684	AHN 1	11.666				à		à		
	à		à			Idem	194621	»	12.185		»
	193770	»	11.752		»	Idem	194622	AHN 1	12.186		»
Idem	193771	AGC 3	11.753			Idem	194623	AGC 3	12.187		
Idem	193772	AHN 1	11.754				à		à		
	à		à			Idem	194776	»	12.340		»
	193893	»	11.875		»		194777	AHN 1	12.187		
Idem	193894	AGC 3	11.754				à		à		
	à		à			Idem	194931	»	12.341		»
	194015	»	11.875		»		194932		12.337		B 5.102
Idem	194016	AHN 1	11.876			Idem	194933	OS 3	12.341		B 378
Idem	194017	AGC 3	11.877			Idem	194934	AGC 3	12.341		B 4.571
	à		à			Idem	194935	AGC 3	12.342		
	194020	»	11.880		»		à		à		
Idem	194021	AHN 1	11.877			Idem	195152	»	12.559		B 4.571
	à		à				195153	AHN 1	12.342		
	194024	»	11.880		»		à		à		
Idem	194025	AGC 3	11.881			Idem	195370	»	12.559		»
Idem	194026	AHN 1	11.882			Idem	195371		12.364		B 5.103
	à		à			Idem	195372	AHN 1	12.560		B 4.571
	194072	»	11.928		»	Idem	195373	AHN 1	12.561		
							à		à		
							195509	»	12.697		»

VEHICULES AUTOMOBILES

АВТОТРАНСПОРТНЫЕ СРЕДСТВА

MOTOR VEHICLES

AUTOFahrZEUGE

MARQUE	N° de classement	Type	N° du châssis	N° du moteur	N° du dossier	MARQUE	N° de classement	Type	N° du châssis	N° du moteur	N° du dossier
RENAULT						RENAULT					
Véhicules industriels .	195510	AGC 3	12.561			Véhicules industriels .	195957	AHN 1	12.860		B 4.571
	à		à			Idem	195958	AGC 3	12.859		»
	195646	»	12.679		B 4.571	Idem	195959	»	12.860		»
Idem	195647	AGC 3	12.698		»	Idem	195960	AGC 3	12.861		»
Idem	195648	AHN 1	12.699			Idem	195961	AHN 1	12.862		
	à		à				à		à		
	195752	»	12.803		»		195975	»	12.876		»
Idem	195753	AGC 3	12.699			Idem	195976	AGC 3	12.862		
	à		à				à		à		
	195857	»	12.803		»		195990	»	12.876		»
Idem	195858	AHN 1	12.804		»	Idem	195991	AGC 3	12.877		»
Idem	195859	AHN 1	12.805			Idem	195992	AHN 1	12.878		
	à		à				à		à		
	195861	»	12.807		»	Idem	196003	»	12.889		»
Idem	195862	AGC 3	12.805			Idem	196004	AGC 3	12.878		
	à		à				à		à		
	195864	»	12.807		»		196015	»	12.889		»
Idem	195865	AGC 3	12.808		»	Idem	196016	AGC 3	12.890		»
Idem	195866	AHN 1	12.809		»	Idem	196017	AHN 1	12.891		»
Idem	195867	»	12.810		»		à		à		
Idem	195868	AGC 3	12.809		»		196065	»	12.939		»
Idem	195869	»	12.810		»	Idem	196066	AGC 3	12.891		
Idem	195870	AGC 3	12.811		»		à		à		
Idem	195871	AHN 1	12.812			Idem	196114	»	12.939		»
	à		à				196115	AGC 3	12.940		
	195899	»	12.840		»		à		à		
Idem	195900	AGC 3	12.812				196119	»	12.944		»
	à		à			Idem	196120	AHN 1	12.945		
	195928	»	12.840		»		à		à		
Idem	195929	AGC 3	12.841			Idem	196129	»	12.954		»
	à		à				196130	AGC 3	12.945		
	195935	»	12.847		»		à		à		
Idem	195936	AHN 1	12.848				196139	»	12.954		»
	à		à			Idem	196140	AGC 3	12.955		»
	195944	»	12.856		»	Idem	196141	»	12.956		»
Idem	195945	AGC 3	12.848			Idem	196142	AHN 1	12.957		
	à		à				à		à		
	195953	»	12.856		»		196167	»	12.982		»
Idem	195954	»	12.857		»	Idem	196168	AGC 3	12.957		
Idem	195955	»	12.858		»		à		à		
Idem	195956	AHN 1	12.859		»		196193	»	12.982		»

VEHICULES AUTOMOBILES			АВТОТРАНСПОРТНЫЕ СРЕДСТВА			MOTOR VEHICLES			AUTOFahrzeuge		
MARQUE	N° de classement	Type	N° du châssis	N° du moteur	N° du dossier	MARQUE	N° de classement	Type	N° du châssis	N° du moteur	N° du dossier
RENAULT						RENAULT					
Véhicules industriels	196194	AGC 3	12.983		B 4.571	Véhicules industriels	196449	AHN 1	13.113		
Idem	196195	AHN 1	12.984				à		à		
	à		à				196456	»	13.120		B 4.571
	196213	»	13.002		»	Idem	196457	AGC 3	13.113		
Idem	196214	AGC 3	12.984				à		à		
	à		à				196464	»	13.120		»
	196232	»	13.002		»	Idem	196465	AHN 1	13.121		
Idem	196233	AGC 3	13.003		»		à		à		
Idem	196234	AHN 1	13.004				196546	»	13.202		»
	à		à			Idem	196547	AHN 1	13.204		
	196238	»	13.008		»		à		à		
Idem	196239	AGC 3	13.004				196552	»	13.209		»
	à		à			Idem	196553	AHN 1	13.211		
	196243	»	13.008		»		à		à		
Idem	196244	AHN 1	13.009		»		196807	»	13.465		»
Idem	196245	»	13.010		»	Idem	196808	UD 6 DC	13.466	193	B 4.464
Idem	196246	AGC 3	13.010		»	Idem	196809	AHN 1	13.466		
Idem	196247	»	13.011		»		à		à		
Idem	196248	AHN 1	13.011		»		196875	»	13.532		B 4.571
Idem	196249	AGC 3	13.012		»	Idem	196876	AHN 1	13.534		
Idem	196250	AHN 1	13.013				à		à		
	à		à				196917	»	13.575		»
	196252	»	13.015		»	Idem	196918	ADL 2	13.575		B 378
Idem	196253	AGC 3	13.013			Idem	196919	AHN 1	13.576		
	à		à				à		à		
	196255	»	13.015		»		196960	»	13.617		B 4.571
Idem	196256	AGC 3	13.016		»	Idem	196961	AHN 1	13.669		
Idem	196257	AGC 3	13.017				à		à		
	à		à				197187	»	13.895		»
	196333	»	13.093		»	Idem	197188		13.896		B 1.945
Idem	196334	AHN 1	13.017			Idem	197189	AHN 1	13.896		
	à		à				à		à		
	196410	»	13.093		»		197965	»	14.672		B 4.571
Idem	196411		13.093	H 6.018	B 5.104	Idem	197966	AHN 1	14.674		
Idem	196412	AGC 3	13.094				à		à		
	à		à				198902	»	15.610		»
	196429	»	13.111		B 4.571	Idem	198903		14.767	622/27.340	B 5.105
Idem	196430	AHN 1	13.094			Idem	198904		14.993	622/26.464	B 5.106
	à		à			Idem	198905		15.516	20/28.122	B 5.107
	196447	»	13.111		»	Idem	198906		15.951		B 1.945
Idem	196448	AHN 1	13.112		»	Idem	198907	KZ 3	16.092		B 2.740

VEHICULES AUTOMOBILES

АВТОТРАНСПОРТНЫЕ СРЕДСТВА

MOTOR VEHICLES

AUTOFahrzeuge

MARQUE	N° de classement	Type	N° du châssis	N° du moteur	N° du dossier	MARQUE	N° de classement	Type	N° du châssis	N° du moteur	N° du dossier
RENAULT						RENAULT					
Véhicules industriels	198908		17.207		15.772	B 3.855	Véhicules industriels	198949	PR	271.069	52.075
Idem	198909	OSCCAR	022.648			B 2.701	Idem	198950	KZ 1	281.682	42.769
Idem	198910	OS 5	22.661			43.665	Idem	198951	PR	291.686	44.054
Idem	198911		24.203			45.252	Idem	198952	OS	323.502	2.012
Idem	198912		27.023			B 1.945	Idem	198953	PR	344.469	37.185
Idem	198913		27.024			»	Idem	198954	OSI	346.331	6.374 36.968
Idem	198914	AD	42.298	601		B 4.997	Idem	198955	NNI	346.441	7.955
Idem	198915	M 102	60.394			B 48.446	Idem	198956	MM	347.580	B 2.701
Idem	198916	AGC 3	63.661	302.085		B 4.997	Idem	198957	OS	349.323	50.428
Idem	198917	SFG	64.221			B 3.831	Idem	198958	PR	361.275	6.048
Idem	198918		64.661	16.297		48.188	Idem	198959	»	362.869	33.020
Idem	198919	B 2	71.390			B 4.572	Idem	198960	OS	383.767	7.298 8.448
Idem	198920	864	72.705			47.761	Idem	198961	SG	407.264	B 3.570
Idem	198921	G	80.120	6		B 2.740	Idem	198962	PR	407.312	52.716
Idem	198922	G	80.121			»	Idem	198963	SR	407.720	B 3.570
Idem	198923	EP	82.567			36.232	Idem	198964	SY 2	409.386	125
Idem	198924		84.816			B 1.945	Idem	198965	OS	417.173	87
Idem	198925		88.490			»	Idem	198966	SZ	419.229	1.820
Idem	198926	ZG	94.294			45.186	Idem	198967	PR	419.383	39.679
Idem	198927		98.054			B 1.945	Idem	198968	SX 3	419.766	30.956
Idem	198928		99.341			48.119	Idem	198969	PR	419.960	378 B 2.744
Idem	198929	AGC 2	100.800			B 3.570	Idem	198970	OS 2	432.943	49.727
Idem	198930	GZ	105.804			B 2.701	Idem	198971	SZI	434.628	769.366 31.411
Idem	198931	ID 12	114.546			B 378	Idem	198972	SY	434.789	33.831
Idem	198932		115.980			B 2.701	Idem	198973	SXI	434.860	42.831
Idem	198933	YB 10	117.280	225.339		51.371	Idem	198974	»	438.251	53
Idem	198934	FU 3	120.551			39.836	Idem	198975	»	439.035	B 3.570
Idem	198935	SZ	134.445			840	Idem	198976	YFAC	439.620	N 44.832 31.411
Idem	198936		132.715	1.837		B 3.570	Idem	198977	PR 2	439.748	B 3.570
Idem	198937	MF	156.220			B 4.887	Idem	198978	PG	447.733	B 2.701
Idem	198938	MJ	156.457	42		54.365	Idem	198979	OS 2	462.925	47.642
Idem	198939		157.683			36.964	Idem	198980	PR 2	463.634	31.145
Idem	198940		161.378			B 4.572	Idem	198981	TL	464.856	54.610
Idem	198941		170.721			B 4.888	Idem	198982	OS 2	466.258	2.144 39.470
Idem	198942	NN	172.619			54.270	Idem	198983	PR 2	467.623	39.356
Idem	198943	»	178.526			B 4.888	Idem	198984	OS 3	467.865	33.931
Idem	198944		179.256			B 2.701	Idem	198985	PR	468.067	47.716
Idem	198945		180.801	05.134		B 3.570	Idem	198986	SX 2	468.924	3.000
Idem	198946	MY	190.028	190.028		43.608	Idem	198987	PR 11	468.927	33.020
Idem	198947	MV	200.232			42.470	Idem	198988	SZ 2	469.595	30.239
Idem	198948		251.877			36.259	Idem	198989	OS 3	469.815	1.470

VEHICULES AUTOMOBILES

АВТОТРАНСПОРТНЫЕ СРЕДСТВА

MOTOR VEHICLES

AUTOFahrzeuge

MARQUE	N° de classement	Type	N° du châssis	N° du moteur	N° du dossier	MARQUE	N° de classement	Type	N° du châssis	N° du moteur	N° du dossier
RENAULT						RENAULT					
Véhicules industriels .	198990	TL	485.153		35.212	Véhicules industriels .	199031	KZ 8	519.008		B 4.572
Idem	198991	PR 3	485.319		51.958	Idem	199032	YNAC	519.957		36.729
Idem	198992	»	485.887	223	36.485	Idem	199033	»	524.568		48.122
Idem	198993	PS R 3	486.106		B 4.997	Idem	199034	PG 6	533.076		40.022
Idem	198994	TR	486.570	1.644 D	43.818	Idem	199035	MY	536.075	7.597	48.088
Idem	198995		487.193		31.145	Idem	199036	KZ 7	541.534	8.119 A	18.143
Idem	198996	SZ 3	487.371	2.095	41.347	Idem	199037	SXS	573.073		46.067
Idem	198997	OS 3	487.446		48.032	Idem	199038	YFA	545.000		38.167
Idem	198998	PR 3	487.574		47.248	Idem	199039	SX	545.073		52.635
Idem	198999	OS 3	487.580		B 378	Idem	199040	OS 5	545.170		31.939
Idem	199000	PR 3	487.879		34.333	Idem	199041	PR 5	545.255	10.632	54.438
Idem	199001	SX 3	488.266		42.007	Idem	199042	TIS 4	545.332		B 3.012
Idem	199002	SZ 3	488.308	767.184	51.065	Idem	199043	»	545.333		»
Idem	199003	OS 3	488.553	2.277	38.167	Idem	199044	TID 4	545.417		30.956
Idem	199004		498.766		B 4.345	Idem	199045	»	545.421		»
Idem	199005	TR	510.149		47.678	Idem	199046	T 14	545.426		»
Idem	199006	TN 4	510.290	1.869	B 2.701	Idem	199047	SX 5	545.489		52.512
Idem	199007	TR	510.604		48.242	Idem	199048	TIS 4	545.532		35.610
Idem	199008	SY 3	510.888		33.944	Idem	199049	»	545.533		»
Idem	199009	OS 4	511.051		43.439	Idem	199050	SZ 4	545.990		37.607
Idem	199010	SZ 4	511.141	292	38.167	Idem	199051	TM 6	546.012	D 5.051.648	31.708
Idem	199011		511.692		B 3.570	Idem	199052	OS 5	546.221		31.135
Idem	199012	TIS 4	511.780		35.610	Idem	199053	»	546.374	1.915	38.167
Idem	199013	OS 4	512.036		48.073	Idem	199054	UD 6	546.575		54.914
Idem	199014	SZ 4	512.107		47.688	Idem	199055	OS	546.584		B 2.701
Idem	199015	»	512.117	301	38.167	Idem	199056	PR 5	546.618		B 2.701
Idem	199016	»	512.171	335	»	Idem	199057	TID 4	546.632		B 3.831
Idem	199017	SX 4	512.414	1.059	50.617	Idem	199058	TM 6 A	546.922	TH 563 TR 4	31.708
Idem	199018	SZ	512.421		46.074	Idem	199059	»	546.925		»
Idem	199019	OS 4	512.649	519	38.167	Idem	199060	YFAB	546.967		31.145
Idem	199020	TID 4	512.912	60.002.036	40.560	Idem	199061	OSB	547.169	104.243	36.968
Idem	199021	SZL-15	513.318	1.086	B 4.997	Idem	199062		547.170		36.968
Idem	199022		513.327		50.270	Idem	199063	OSB	547.499	14	B 2.701
Idem	199023	TSE	513.402	5.547	36.625	Idem	199064	TID 4	547.981		31.774
Idem	199024		513.577		B 3.570	Idem	199065	PR 4	548.136		35.770
Idem	199025	PRS	513.762		39.371	Idem	199066	ZB	548.393		B 2.701
Idem	199026	UDD 6	513.787	40 B	B 2.701	Idem	199067	OSB	548.695		»
Idem	199027	TTD 4	514.216		35.610	Idem	199068	YFAB	549.065		35.610
Idem	199028	SX 5	514.500		39.366	Idem	199069	»	549.065		»
Idem	199029	YN	516.163		49.212	Idem	199070	SXB	549.534		48.042
Idem	199030	»	516.915		48.138	Idem	199071	YFAB	549.841		41.704

VEHICULES AUTOMOBILES

АВТОТРАНСПОРТНЫЕ СРЕДСТВА

MOTOR VEHICLES

AUTOFahrzeuge

MARQUE	N° de classement	Type	N° du châssis	N° du moteur	N° du dossier	MARQUE	N° de classement	Type	N° du châssis	N° du moteur	N° du dossier
RENAULT						RENAULT					
Véhicules industriels .	199072	YFAB	563.349		44.665	Véhicules industriels .	199113	YFAB	594.310		35.610
Idem	199073	»	565.210		B 2.701	Idem	199114	»	594.514		39.719
Idem	199074	»	565.498		40.702	Idem	199115	ZYAB	594.517		B 378
Idem	199075		565.502	397	48.810	Idem	199116	»	594.523		»
Idem	199076	UDD 6	565.787		52.288	Idem	199117	»	594.526		»
Idem	199077	YGAB	565.956	383/1.750	41.245/37	Idem	199118	»	594.527		»
Idem	199078	SXB	566.054	252	B 3.855	Idem	199119	»	594.680	4.029	43.400
Idem	199079		566.482		B 3.570	Idem	199120	OSB	594.920	2.195	37.734
Idem	199080	YFAB	567.076	612	41.245/28	Idem	199121	FYAB	594.962	3.757	38.167
Idem	199081	PRB	567.272		46.075	Idem	199122	ZYAB	594.965		48.029
Idem	199082	SXB	567.590		30.894	Idem	199123	KZB	596.989	5.965	31.363
Idem	199083	»	567.786		42.679	Idem	199124	CI	600.835		450
Idem	199084	YFA	568.014	21.955	B 3.570	Idem	199125		605.133		B 20
Idem	199085	KZB	568.107		227	Idem	199126	OSB	605.557	6.060	35.056
Idem	199086	YFAB	568.876		31.135	Idem	199127	YFAB	606.034		38.054
Idem	199087		569.055		35.760	Idem	199128	OSB	606.054		B 2.701
Idem	199088	YPB	569.148	8.745	54.408	Idem	199129	ZYFAB	606.168		36.969
Idem	199089	YFAB	569.411		31.135	Idem	199130	OSC	606.297		54.315
Idem	199090	»	569.467		35.610	Idem	199131	KZB	606.492	1.573	51.253
Idem	199091	»	590.376	1.751	52.780	Idem	199132	YFDB	606.612		35.610
Idem	199092		590.495	1.571	B 3.570	Idem	199133	YFAB	607.458	564	50.296
Idem	199093	YGAB	590.543		54.610	Idem	199134	»	607.690		35.610
Idem	199094	YFAB	590.725		30.829	Idem	199135	ZYAC	607.766		36.974
Idem	199095	»	591.144		36.568	Idem	199136	»	607.771		36.968
Idem	199096	ZYAB	591.153		47.699	Idem	199137	»	607.799		38.060
Idem	199097	YFAB	591.512		35.610	Idem	199138	»	608.177		36.968
Idem	199098	»	591.786		46.730	Idem	199139	YN 2	608.216		877
Idem	199099	PRB	591.815		37.483	Idem	199140	YFAB	608.249		B 378
Idem	199100	YFAB	591.952		35.610	Idem	199141	UD 6 D	608.301		44.650
Idem	199101	ZYAB	592.032		»	Idem	199142	YFA	608.306		B 3.570
Idem	199102	TT 6 B	592.059		33.840	Idem	199143	ZYAB	608.480		31.939
Idem	199103	YFAB	592.258		44.472	Idem	199144	ZYAC	608.483		35.610
Idem	199104	»	592.747		»	Idem	199145		608.678	396	B 3.570
Idem	199105	YGDB	592.758		54.610	Idem	199146	ZY	608.997	12.847	»
Idem	199106	YF	592.792		35.610	Idem	199147	YFDC	609.169		35.212
Idem	199107	YFAB	592.901	1.406	38.167	Idem	199148		609.174		35.580
Idem	199108	»	592.937		53.726	Idem	199149	ZYAB	609.251		48.307
Idem	199109	ZY	592.998	3.377	35.610	Idem	199150	YFAB	609.436		35.610
Idem	199110	YFAB	593.015		33.363	Idem	199151		609.857	1.288	B 3.570
Idem	199111	ZYAB	593.905		B 3.576	Idem	199152		609.864	1.400	»
Idem	199112	YFAB	594.134	3.848	37.122	Idem	199153	YFAC	609.906	1.169	43.668

VEHICULES AUTOMOBILES

АВТОТРАНСПОРТНЫЕ СРЕДСТВА

MOTOR VEHICLES

AUTOFahrzeuge

MARQUE	N° de classement	Type	N° du châssis	N° du moteur	N° du dossier	MARQUE	N° de classement	Type	N° du châssis	N° du moteur	N° du dossier
RENAULT						RENAULT					
Véhicules industriels	199154	TN 6 C	610.326	TCRP 568	36.194	Véhicules industriels	199195	OS	650.185		31.135
Idem	199155	TT 6	624.790		46.510	Idem	199196	YGD	650.393		36.684
Idem	199156	ZYAC	625.173		36.343	Idem	199197	ZYAC	650.524	3.178	49.391
Idem	199157	»	625.371		35.610	Idem	199198	ZJ	650.702	655	37.162
Idem	199158	»	625.399		31.135	Idem	199199	ZYAC	650.831		31.135
Idem	199159	YFDC	625.505		»	Idem	199200	YFAC	650.846		B 3.570
Idem	199160	OSC	626.041	917/343	43.654	Idem	199201	ZYDC	651.354		54.610
Idem	199161	ZYA	626.283	1.686.383	B 2.701	Idem	199202	TI 4	651.561		35.610
Idem	199162	UD 6	626.299	553	48.446/29	Idem	199203	YFA	651.859		»
Idem	199163	YFDC	626.330		31.135	Idem	199204	ZYA	651.886	3.799	43.833
Idem	199164	»	626.335		»	Idem	199205	ZYA-C	651.989		B 4.572
Idem	199165	ZYDC	626.679		»	Idem	199206	YFAB	652.285		42.007
Idem	199166	ZYAC	626.680		»	Idem	199207	OSC	652.681	1.848	47.608
Idem	199167	YFAB	626.756		B 3.570	Idem	199208	YN 2	652.719		5.675
Idem	199168	UD 6	626.862	6.125	47.923	Idem	199209	PRC	653.054	129	B 2.744
Idem	199169	ZYAC	626.882		31.135	Idem	199210	ZYAC	653.319		B 378
Idem	199170	T 14 AC	626.973		35.212	Idem	199211	»	653.648		54.610
Idem	199171	ZYAC	627.546		38.868	Idem	199212	YFAB	654.016	4.513	B 4.345
Idem	199172	ATN 4 C	627.733		35.610	Idem	199213	YFCA	654.103		B 2.701
Idem	199173	YFAB	627.740		48.029	Idem	199214	YFAB	654.116	3.618	B 3.012 A
Idem	199174	ZF 6	627.891	2.343	B 3.570	Idem	199215	OSR	654.932	392	»
Idem	199175	»	627.900	2.485	»	Idem	199216	ZYA	654.999		41.802
Idem	199176	ZYAC	627.909	2.292	B 3.855	Idem	199217	KZ	656.449		B 4.997
Idem	199177	ZF 6	627.917	2.458	B 3.570	Idem	199218	ZY 2	658.987	2.952	36.706
Idem	199178	ZYAC	628.154		B 378	Idem	199219	K 223	667.079	405	B 2.701
Idem	199179	YFAB	628.279	3.069	31.145	Idem	199220	XP	670.275		B 378
Idem	199180	TID 4	628.374	4.125	48.307	Idem	199221	ZYA	670.549	4.656	41.817
Idem	199181	ZYAC	628.892		47.084	Idem	199222	ZYC	670.752	1.220	55.781
Idem	199182	KZ	629.195		125	Idem	199223	T 14 D	670.991		30.956
Idem	199183	TN 4 C	629.232		35.610	Idem	199224	ZYAC	671.104		B 3.570
Idem	199184	»	629.233		»	Idem	199225	YN	671.335		36.217
Idem	199185	TT 6 D	629.539		55.061	Idem	199226	ZYAC	671.894		B 378
Idem	199186	KZC	629.677		B 4.997	Idem	199227	YFA	672.262		B 3.570
Idem	199187	TILAC	629.918	22 A	B 20	Idem	199228	YFAB	672.344		31.135
Idem	199188	ZY	630.152		48.301	Idem	199229	ZYAC	672.646		48.355
Idem	199189	YGD	636.328		31.135	Idem	199230	PAC	673.033	343	B 3.012 A
Idem	199190	ZYAC	637.546		38.868	Idem	199231	VT 6 D	673.151		B 2.701
Idem	199191	KZ 2	646.478		B 4.997	Idem	199232	OS	673.630		39.013
Idem	199192	ZPDE	647.565		35.610	Idem	199233	ZYAC	674.158		31.135
Idem	199193	»	649.730		»	Idem	199234	»	674.159		»
Idem	199194	OS	650.129		47.850	Idem	199235	YN 4 F	674.457	820.055	B 20

VEHICULES AUTOMOBILES

АВТОТРАНСПОРТНЫЕ СРЕДСТВА

MOTOR VEHICLES

AUTOFahrzeuge

MARQUE	N° de classement	Type	N° du châssis	N° du moteur	N° du dossier	MARQUE	N° de classement	Type	N° du châssis	N° du moteur	N° du dossier
RENAULT						RENAULT					
Véhicules industriels	199236	ZJ 5	674.784		36.217	Véhicules industriels	199277	PRE	704.650	13.180	36.625
Idem	199237	OS	674.840		31.017	Idem	199278	UD 6 DE	704.726		B 4.997
Idem	199238	YFAB	674.929	1.839	36.095	Idem	199279	ABFD 2	704.783		31.135
Idem	199239	»	674.939		41.799	Idem	199280	PRE	704.790		38.867
Idem	199240	YN	675.297		35.534	Idem	199281	»	706.120		52.314
Idem	199241	ZY	676.681		31.135	Idem	199282	YN	707.381	6.423	36.601
Idem	199242	YN	677.256	19.426	41.780	Idem	199283	»	710.390		38.768
Idem	199243	ZY	682.520		49.166	Idem	199284	ZY	711.658		48.581
Idem	199244	ZY	683.337		48.202	Idem	199285	YN	714.814	9.329	51.219
Idem	199245	»	683.575		48.192	Idem	199286	KZ 23	722.081		B 378
Idem	199246	XP	686.940	443	2.356	Idem	199287	ABFD	725.139		B 2.701
Idem	199247	YN	687.588	30	50.262	Idem	199288	ZY	725.204		43.668
Idem	199248	ZY	687.676		48.284	Idem	199289	ZPD	725.325		33.931
Idem	199249	ZY	692.406		37.009	Idem	199290	YGD	725.509	4.174	42.141
Idem	199250	ZY	700.363	164	47.977	Idem	199291	Y	725.705	6.842-383	39.226
Idem	199251	ABF	700.513		35.212	Idem	199292	ADRI	726.150	1.412	45.176
Idem	199252	YF	700.726		B 20	Idem	199293	ABF	726.279		31.135
Idem	199253	ZY	700.758		31.017	Idem	199294	OSC	726.695		51.389
Idem	199254	»	700.766	2.746 T 383	»	Idem	199295		726.722		30.956
Idem	199255	UD 6 D	700.805		»	Idem	199296	ZYA	726.882		B 2.701
Idem	199256	YFAE	700.880	5.479	B 4.887	Idem	199297	YFAE	727.441		B 3570
Idem	199257	ABF	700.889		35.212	Idem	199298		727.667	5.053	18.144
Idem	199258	UD 6 D	700.962		37.442	Idem	199299	YFD	727.831		33.896
Idem	199259	ZJ	701.322		B 3.570	Idem	199300	ZPAE	728.295		42.912
Idem	199260	ZY	702.065		48.029	Idem	199301	ZIAE	728.337		35.610
Idem	199261	ZJC	702.108		46.487	Idem	199302	ZPAE	728.526		42.912
Idem	199262	YFD	702.172		54.610	Idem	199303	ACZ 1	728.858		54.610
Idem	199263	ZY	702.279		37.651	Idem	199304	ZPEE	728.873		35.610
Idem	199264	ABFD 2	702.343		31.135	Idem	199305	ZJAE	729.048		»
Idem	199265	ZY	702.725	5.315	43.788	Idem	199306	OSC	729.109	4.935 T 343	31.395
Idem	199266	PRC	703.115	14.363	B 2.744	Idem	199307	AGC	729.279		B 378
Idem	199267		703.259	93.945	B 4.997	Idem	199308	AC 21	729.285		»
Idem	199268	ZIAC	703.364		39.842	Idem	199309	PRL	729.812		B 4.997
Idem	199269	OS	703.763		46.530	Idem	199310	AC 4	744.794	5.926	41.429
Idem	199270	ZYAE	703.837	6.464	38.167	Idem	199311	ADKI	745.007		35.610
Idem	199271	ZJ	704.336	1.819	31.017	Idem	199312	ABDF	745.067		B 3.570
Idem	199272	ZYAE	704.344	6.350	38.167	Idem	199313	ADZI	745.291	9.363	28
Idem	199273	ZY	704.378	6.503	31.090	Idem	199314	ACZI	745.302		43.507
Idem	199274	YN	704.406		B 378	Idem	199315	ABFD	745.341		35.560
Idem	199275	»	704.408		»	Idem	199316	ABF 1	746.000	3.192	B 4.572
Idem	199276	ABFD 1	704.521		»	Idem	199317	UD 6 D	746.201		B 3.570

VEHICULES AUTOMOBILES

АВТОТРАНСПОРТНЫЕ СРЕДСТВА

MOTOR VEHICLES

AUTOFAHRZEUGE

MARQUE	N° de classement	Type	N° du châssis	N° du moteur	N° du dossier	MARQUE	N° de classement	Type	N° du châssis	N° du moteur	N° du dossier
RENAULT						RENAULT					
Véhicules industriels .	199318	ADV 1	746.246		35.930	Véhicules industriels .	199358	ADU 1	769.179		38.167
Idem	199319	ADH 1	746.378	10.006	30.907	Idem	199359	ADV 1	769.188		»
Idem	199320	ADK	746.559		B 3.570	Idem	199360	ADK 1	769.387		30.907
Idem	199321	T 14 AF	747.044	VPF 441-706		Idem	199361	ZPDE	769.586		48.358
				T 716	B 3.012 A	Idem	199362	ADRD	769.689		54.610
Idem	199322	ABGD	747.467		43.067	Idem	199363	ADZ 1	769.740		47.530
Idem	199323	ADR 1	747.655		B 378	Idem	199364	ABFD	769.756		36.259
Idem	199324		747.668		37.883	Idem	199365	ADH	774.238		43.909
Idem	199325	ACZ 1	747.845	21.383	55.424	Idem	199366	ADR	779.018		B 3.570
Idem	199326	ADR 1	748.035	12.252	B 2.701	Idem	199367	ZI	779.796		31.175
Idem	199327	»	748.142	1.124	52.281	Idem	199368	ADH	779.856	11.582	51.331
Idem	199328	ACZ 1	748.186		55.282	Idem	199369	ADK 1	780.100	1.707	B 4.997
Idem	199329	ABFD 2	748.450	610 type 505	34.272	Idem	199370	ADZ 1	780.436		47.530
Idem	199330	ADV 1	748.652	36.067	41.102	Idem	199371	ADR	785.050		36.259
Idem	199331	ADRD	748.714		B 3.570	Idem	199372	ADH	785.526		56.140
Idem	199332	ADRD 1	748.780		B 3.570	Idem	199373	ZPAE	785.541		31.175
Idem	199333	ADH	748.844		41.650	Idem	199374	ACZ 1	786.006	1.792	52.270
Idem	199334	ADR	748.876		B 12	Idem	199375	ABF 2	787.096	Gazobon	39.363
Idem	199335	ADK 1	748.921	455	B 4.997	Idem	199376	ADK	787.206		41.651
Idem	199336	Z	748.926		35.471	Idem	199377		787.226		B 378
Idem	199337	ADN 1	748.966		54.610	Idem	199378	ADJ 1	787.464		35.610
Idem	199338	ADK	749.177		B 4.997	Idem	199379	ADN 1	787.691		35.930
Idem	199339	ADK 1	749.227		B 378	Idem	199380	ADRDA	787.873		54.998
Idem	199340	TN 4 HP	749.394	TCRP 874	36.194	Idem	199381	ADR 1	788.197		43.668
Idem	199341	TN 44	749.431	633	»	Idem	199382	ABFD	788.439	1.178	B 2.701
Idem	199342	TN 4 HP	749.464	ZF 20.066	»	Idem	199383	ADK 1	789.179		48.063
Idem	199343	ADR 1	749.637		31.612	Idem	199384	ADZ 1	789.348		B 378
Idem	199344	ADK 1	749.958		30.907	Idem	199385	ACZ	795.897		40.229
Idem	199345	AC 4	756.646	12.111	41.144	Idem	199386	ZPA	798.356		40.108
Idem	199346	ADTD	762.944		50.145	Idem	199387	ADG	798.843		50.418
Idem	199347	ADR 1	764.743	4	33.818	Idem	199388	ADH 1	800.211		54.610
Idem	199348	ZPDE	765.436	661	B 3.855	Idem	199389	ADRD	800.390		B 2.701
Idem	199349	KZ	765.494		B 4.572	Idem	199390	ADHG 1	800.465		41.807
Idem	199350	»	765.500		B 4.572	Idem	199391	ADZ 1	800.577	23.801	55.670
Idem	199351	ADH 1	766.611	6.797	53.264	Idem	199392	TN 4 HB	800.722	2.372	36.194
Idem	199352	ACZ 1	766.612		B 2.701	Idem	199393	ADR	801.076		36.259
Idem	199353	ADZ	766.872	17.612	54.221	Idem	199394	ADV 1	801.184		7.443
Idem	199354		766.895		B 3.831	Idem	199395	ADRD 1	801.212		44.077
Idem	199355	ADR 1	766.942		54.610	Idem	199396	AGCL	801.223		41.792
Idem	199356	ADK 1	766.977	14.259	31.640	Idem	199397	ACZ 1	801.295	2.943	B 3.570
Idem	199357	ADH	768.836		51.725						

VEHICULES AUTOMOBILES

АВТОТРАНСПОРТНЫЕ СРЕДСТВА

MOTOR VEHICLES

AUTOFahrzeuge

MARQUE	N° de classement	Type	N° du châssis	N° du moteur	N° du dossier	MARQUE	N° de classement	Type	N° du châssis	N° du moteur	N° du dossier
RENAULT						RENAULT					
Véhicules industriels	199398		801.335		B 378	Véhicules industriels	199439	ACZ 1	804.982		4.244
Idem	199399	ZPD	801.403		B 3.855	Idem	199440	2 T 5	804.998	13.072	B 2.701
Idem	199400	AGC 2	801.756		34.935	Idem	199441	AD	813.464		48.352
Idem	199401	ADH 1	801.831		48.003	Idem	199442	R	815.144		30.956
Idem	199402	ADZ 1	801.910		39.609	Idem	199443		819.610		B 2.701
Idem	199403	ACZ	801.952		30.622	Idem	199444	PR	821.396		33.907
Idem	199404	AEJ 1	802.330		B 378	Idem	199445		821.523		54.640
Idem	199405	AEJ 1	802.331		B 378	Idem	199446		822.067	9.545	31.583
Idem	199406	AEJ 1	802.336		B 378	Idem	199447	AD	823.960		48.346
Idem	199407	ADJ 1	802.470	12.569	45.638	Idem	199448	ZPD	825.019		31.238
Idem	199408	ADJDA 1	802.506	515 B 407 (RT)	B 2.744	Idem	199449	TN 4 HP	825.249	TCRP	
Idem	199409	ABFD	802.705	1.423 Gazogene	31.411					N° 1.017	36.194
Idem	199410	ACZ 1	802.752	354	B 4.997	Idem	199450	ABFD	825.471	11.417	31.017
Idem	199411	ADR 1	802.800		54.610	Idem	199451	AD	825.516		31.017
Idem	199412	ADH 1	802.845		36.259	Idem	199452	»	825.520		31.017
Idem	199413	AFKD	802.901	231	45.252	Idem	199453	AD	825.521		31.017
Idem	199414	ABF 2	803.070		B 3.570	Idem	199454	»	825.523		31.017
Idem	199415	ADJ 1	803.127	12.602	45.638	Idem	199455	»	825.524		31.017
Idem	199416	AFKD	803.287		42.693	Idem	199456	ZPDF	825.835		31.238
Idem	199417	ZPDFI	803.410	3.171 CP	B 2.744	Idem	199457	»	825.911		31.238
Idem	199418	ADJ 1	803.465	12.638	45.638	Idem	199458	AD	825.951		48.274
Idem	199419	AD	803.473		48.347	Idem	199459		826.189	1.962	B 3.570
Idem	199420	ADJ 1	803.546	12.886	45.638	Idem	199460	ADR	826.242		36.259
Idem	199421	ADH 1	803.640	12.688	45.201	Idem	199461	»	826.261		36.259
Idem	199422	ZPD	803.622		33.931	Idem	199462	Z 1	826.263		31.175
Idem	199423	ADV 1	803.666	8.036	55.420	Idem	199463	ZPDF	826.483		42.912
Idem	199424	ADR	803.855	12.667	34.272	Idem	199464	ADR	826.501		36.259
Idem	199425		803.895		B 3.570	Idem	199465	ADV 1	826.606	49.239	40.503
Idem	199426	AFR 1	803.918		B 378	Idem	199466	ADR	826.855		36.259
Idem	199427	AFR	803.922		B 378	Idem	199467	»	826.860		36.259
Idem	199428	AFR 1	803.924		B 378	Idem	199468	»	826.861		36.259
Idem	199429	AFR	803.929		B 378	Idem	199469	ADK 1	827.023		54.610
Idem	199430	ADJ 1	804.004	12.672	45.638	Idem	199470	ZPD	827.102		31.145
Idem	199431	ADV	804.096		47.789	Idem	199471	ADK	827.360		B 20
Idem	199432	ADHDA	804.191		B 3.570	Idem	199472	ADK 1	827.449	1.207	35.926
Idem	199433	ABFD 2	804.371		B 1.592	Idem	199473	ADK	827.762	1.261	36.696
Idem	199434	ADR 1	804.508	13.037	47.073	Idem	199474	ADR	827.987	2.565	36.305
Idem	199435	ACZ 1	804.609		33.217	Idem	199475	T 14	828.566	8.416	B 4.997
Idem	199436	ADZ 1	804.824		51.388	Idem	199476	AFEB	828.600	1.416	51.239
Idem	199437	ADR 1	804.915	12.313	38.167	Idem	199477	ADJD	828.613		35.610
Idem	199438	ADH	804.955		43.832	Idem	199478	ADR	828.762		30.956

VEHICULES AUTOMOBILES

АВТОТРАНСПОРТНЫЕ СРЕДСТВА

MOTOR VEHICLES

AUTOFAHRZEUGE

MARQUE	N° de classement	Type	N° du châssis	N° du moteur	N° du dossier	MARQUE	N° de classement	Type	N° du châssis	N° du moteur	N° du dossier
RENAULT						RENAULT					
Véhicules industriels	199479	ADR	829.027		33.894	Véhicules industriels	199518	AGC 1	849.051		B 2.740
Idem	199480	ADVA	829.181		B 3.570	Idem	199519	ZPD/E	849.095	2.207	37.119
Idem	199481	AGKD	829.217	3.994	31.238	Idem	199520		849.137		B 4.345
Idem	199482	ZPDF	829.257		35.610	Idem	199521	ADV	849.153	49.807	51.316
Idem	199483	ADR	829.319		30.956	Idem	199522	AFR	849.162		35.953
Idem	199484	ADRD 1	829.608		53.318	Idem	199523	AGH 1	849.740	13.694	53.375
Idem	199485	ADZ 1	829.797		47.054	Idem	199524	AGRD 1	849.964		40.878
Idem	199486	ADR	830.810	63.716	41.247	Idem	199525	ZPDF	855.048		31.939
Idem	199487		838.394		B 3.570	Idem	199526		855.050		B 2.774
Idem	199488	ADR	838.931		B 4.572	Idem	199527	AGOD	855.478	5.029	51.874
Idem	199489	ADF 1	843.202		129	Idem	199528	ZPDF	855.910		35.610
Idem	199490	ADSD 1	845.192	72	31.238	Idem	199529	AGK 1	855.959		35.212
Idem	199491	ACZ 1	845.263	1.258	B 4.997	Idem	199530	AFR 2	856.061		30.760
Idem	199492	ADJDA	845.410		B 3.570	Idem	199531	ADV	856.113	70.542	51.233
Idem	199493	ACZ 1	845.447		47.060	Idem	199532	AFR 2	856.275		B 4.572
Idem	199494	ADK 1	845.641		B 4.997	Idem	199533	AGR	856.353		35.212
Idem	199495	ADKO	845.875	6.018	B 2.740	Idem	199534	AGKH	856.584	1.439	B 2.701
Idem	199496		846.085		B 2.701	Idem	199535	AGR	856.616		35.212
Idem	199497	ADR 1	846.186	38.312.736	B 3.012 A	Idem	199536	Z 1	856.673		31.175
Idem	199498	AFB 1	846.408	H 6.019 D 89	B 3.012 A	Idem	199537	AGC 1	856.774		B 2.701
Idem	199499	AFB	846.410	H 6.019 O 89		Idem	199538	AGC 2	856.788	2.488	43.680
				2.817	B 3.012 A	Idem	199539	AFR	857.105	17.432	43.666
Idem	199500	AFB 1	846.428	2.853	B 3.012 A	Idem	199540	AGKD	857.129		33.373
Idem	199501	»	846.453	632.864	B 4.997	Idem	199541	AFR 2	857.197		46.427
Idem	199502	»	846.471	2.913	B 3.012 A	Idem	199542	»	857.266	18.077	31.017
Idem	199503	»	846.520		B 4.997	Idem	199543	AGKD	857.317	506/2.667	53.913
Idem	199504	AFKD	846.573	92	33.898	Idem	199544	AFR	857.402	18.171	31.017
Idem	199505		846.745		52.343	Idem	199545	ZPD	857.563	2.497	B 2.701
Idem	199506	AFR	846.824		B 3.570	Idem	199546	ADVI	857.567		50.533
Idem	199507	»	847.680		54.610	Idem	199547	ZPD	857.638		B 2.701
Idem	199508		847.765	2.656	B 3.570	Idem	199548	AFR	857.695		B 3.570
Idem	199509	ADC	847.905		B 378	Idem	199549	ADRAD	858.030		47.923
Idem	199510	ADC 2	847.910		»	Idem	199550	ADK	858.575	Gazo Imbert	43.895
Idem	199511	AFB 1	848.118	2.262	B 4.997	Idem	199551	AFR	858.618		36.599
Idem	199512	AFR	848.425		35.953	Idem	199552	ADV 1	858.705	71.014	50.386
Idem	199513		848.686	6.034.223	B 3.012 A	Idem	199553	»	858.776		B 3.752
Idem	199514	AFR 2	848.717	C 57.399	34.272	Idem	199554	ZPDF	858.800		B 4.736
Idem	199515	ADV 1	848.762		B 3.752	Idem	199555	»	858.801		»
Idem	199516	AGC 1	848.903		1.250	Idem	199556	»	858.802		»
Idem	199517	AFR 2	849.031	16.662	52.055	Idem	199557	ADR	858.864	108	31.017
						Idem	199558	»	858.886	49	31.017

VEHICULES AUTOMOBILES

АВТОТРАНСПОРТНЫЕ СРЕДСТВА

MOTOR VEHICLES

AUTOFahrZEUGE

MARQUE	N° de classement	Type	N° du châssis	N° du moteur	N° du dossier	MARQUE	N° de classement	Type	N° du châssis	N° du moteur	N° du dossier
RENAULT						RENAULT					
Véhicules industriels	199559	AEB	859.067	1.079	46.925	Véhicules industriels	199600	AGP	879.295		36.259
Idem	199560	ADJ	859.378		31.145	Idem	199601	AFKD	879.305	382	33.898
Idem	199561	AGB 2	859.453		38.458	Idem	199602	AGP	879.324		36.259
Idem	199562	AGKD 1	859.491		31.135	Idem	199603	AGP 1	879.447		55.622
Idem	199563	ADN 1	859.529		B 3.855	Idem	199604	AGS 1	879.527		43.672
Idem	199564	AGP 1	859.622		470.060	Idem	199605	ZPD	879.559		B 2.701
Idem	199565		861.745		B 116	Idem	199606	R	879.761		31.017
Idem	199566	AEB 1	863.163		B 378	Idem	199607	»	879.841		31.017
Idem	199567	AG	873.572		43.420	Idem	199608	»	879.846	239	31.017
Idem	199568	AFKD 1	875.405		44.476	Idem	199609	AGC 2	879.954		47.851
Idem	199569	AGC	875.612		36.753	Idem	199610	BDH	887.823		B 378
Idem	199570	AGR	875.744		B 4.997	Idem	199611	AFB 1	892.844	46.019	B 3.012 A
Idem	199571	YL	876.311		37.087	Idem	199612	AEB			B 2.701
Idem	199572	AGCL 2	876.384	3.308	38.167	Idem		Serie F	893.121		
Idem	199573	AGC 2	876.512	3.562	47.132	Idem	199613	AGR 2	895.236	383-15.709	B 2.744
Idem	199574	ZP	876.534		30.956	Idem	199614	AGC	895.270		B 3.570
Idem	199575	ADH 1	876.592	96	B 4.997	Idem	199615	AGS 1	895.429	59.763	885
Idem	199576	ADJ	876.738		35.152	Idem	199616	ZPD	895.540		B 2.701
Idem	199577	AFKD	876.739		33.875	Idem	199617	»	895.541		B 2.701
Idem	199578	ZPD	876.771		31.939	Idem	199618	AGS 1	895.563		8.346
Idem	199579	AGP	877.010		B 378	Idem	199619	AGK	895.609	14.540	41.650
Idem	199580	ZF 6 D	877.102		B 20	Idem	199620	»	895.724		B 2.701
Idem	199581	ZP	877.131		B 2.701	Idem	199621	AFB 1	896.498		52.446
Idem	199582	AGR 2	877.265	6.016.431	B 3.012 A	Idem	199622	AGPD	897.072		54.610
Idem	199583	AGCL	877.353		47.158	Idem	199623	AFR 3	897.191	60.850	45.555
Idem	199584	AGP	877.357		41.603	Idem	199624	ADK 1	897.791		B 4.997
Idem	199585	AGS 1	877.407		48.029	Idem	199625	AGS 2	897.876		54.966
Idem	199586	AGOD	877.467		38.683	Idem	199626	»	897.962	62.416	45.555
Idem	199587	AGP 1	877.553		B 2.701	Idem	199627	AGC 2	898.438		31.135
Idem	199588	ZPDF	877.568		35.610	Idem	199628	NGR 2	898.598	T 393-15.006	B 3.012 A
Idem	199589	ZPAF	877.709		35.610	Idem	199629	ACRD 2	898.965		31.135
Idem	199590	AGC 2	877.711		B 2.744	Idem	199630	AGS 2	899.032		33.317
Idem	199591	AGR 2	877.864	15.285	B 3.012 A	Idem	199631	AGZ 1	899.359		B 378
Idem	199592	AGP	877.961		B 378	Idem	199632	AGC 2	899.886		39.904
Idem	199593	AGO	878.217		B 2.774	Idem	199633		910.627	3.160	B 3.570
Idem	199594	AGRD 2	878.336		31.135	Idem	199634		910.628	2.164	»
Idem	199595	ADR	878.354		36.259	Idem	199635		910.632	3.198	»
Idem	199596	AFR 3	878.751		30.907	Idem	199636		910.633	3.176	»
Idem	199597	AFR	878.862		35.212	Idem	199637		910.634	3.172	»
Idem	199598	AGS 1	878.917		47.421	Idem	199638		910.637	3.171	»
Idem	199599	AGKD/1	879.208	1.620	B 2.701	Idem	199639		910.638	3.177	»

VEHICULES AUTOMOBILES

АВТОТРАНСПОРТНЫЕ СРЕДСТВА

MOTOR VEHICLES

AUTOFahrzeuge

MARQUE	N° de classement	Type	N° du châssis	N° du moteur	N° du dossier	MARQUE	N° de classement	Type	N° du châssis	N° du moteur	N° du dossier
RENAULT						RENAULT					
Véhicules industriels .	199640		910.640	3.257	B 3.570	Véhicules industriels .	199680	AG	931.001		48.327
Idem	199641		910.641	3.325	»	Idem	199681		931.377		38.771
Idem	199642	AGP 1	910.854		47.677	Idem	199682		933.629		B 3.570
Idem	199643	AG				Idem	199683	AGC	935.093		B 4.572
		Serie 2	911.031	5.433	41.792	Idem	199684	ZP	935.180		33.931
Idem	199644	AGC	911.113		41.651	Idem	199685	AGPD	935.211	221	31.017
Idem	199645	AGKD 1	911.173		35.610	Idem	199686	»	935.212	571	31.017
Idem	199646	ZPDF	911.387		31.939	Idem	199687	»	935.227	457	31.017
Idem	199647	AGKD	911.709		B 2.701	Idem	199688	»	935.230	387	31.017
Idem	199648	AGC 2	911.931		31.811	Idem	199689	ADJD	935.403		35.610
Idem	199649	AG	911.977	16.242	31.800	Idem	199690	AGRD	935.404		47.675
Idem	199650	AGD	911.985		55.608	Idem	199691	ZPDF	935.767		35.610
Idem	199651	AGC 2	912.088		49.986	Idem	199692	AGC 1	936.567	4.339	B 3.570
Idem	199652	AFP 1	912.269		33.522	Idem	199693	ZPDE	936.581		35.610
Idem	199653	ZPDF	912.278		31.238	Idem	199694	AFP	936.762		29.328
Idem	199654	AG	912.413		41.650	Idem	199695	»	936.877	71.749	52.613
Idem	199655	AGR	912.414		41.650	Idem	199696	AGZ 1	937.044		52.965
Idem	199656		912.533		30.956	Idem	199697	AFP 2	937.047		35.796
Idem	199657	AGPL	912.781		38.167	Idem	199698	AGR 2	937.416		30.826
Idem	199658	ADJ	912.870		49.566	Idem	199699	ZPD	937.572		31.238
Idem	199659	AGCL 2	913.230	4.138-603	37.144	Idem	199700	AFP 2	937.699		31.617
Idem	199660	AFP 2	913.362		48.446/16	Idem	199701	AGZ	937.808		1.275
Idem	199661	AGR 2	913.400		30.956	Idem	199702	»	937.814		41.817
Idem	199662	AGS 2	913.622		35.546	Idem	199703	AGRD 2	937.825		31.135
Idem	199663	AGR	914.068		B 3.570	Idem	199704	AGR 1	938.552	1.678 T 441	47.850
Idem	199664	D 5 G 9	914.150		B 3.570	Idem	199705	AGZ 1	938.891	402	31.726
Idem	199665	AGC 2	914.188		»	Idem	199706	AGZ 1	938.957	23.015	55.781
Idem	199666	AGP 1	914.189		43.650	Idem	199707	AGCL 2	939.027		B 378
Idem	199667	ZPDF	914.241		41.615	Idem	199708	AGC 2	939.028	6.930	B 4.997
Idem	199668	AGKD 1	914.599		31.238	Idem	199709	ZPD	939.368		B 2.701
Idem	199669	AG	914.665	6.513	51.178			Série F			
Idem	199670	AGKD 1	914.686		35.610	Idem	199710	AGP	939.418		36.259
Idem	199671	AG	916.316		48.235	Idem	199711	»	939.475	73.050	5.353
Idem	199672	AGR	914.102	17.058	51.241	Idem	199712	»	939.616		36.259
Idem	199673	AGCL	917.708		47.084	Idem	199713	AGRD 2	939.772		54.845
Idem	199674	AG	917.986		48.215	Idem	199714	AGP	939.792		36.259
Idem	199675		924.148		40.459	Idem	199715		939.903		35.546
Idem	199676	AG	925.921	T 6.019.088	49.761	Idem	199716	»	939.962		36.259
Idem	199677	ADJ	927.598		37.186	Idem	199717	AGC	939.999		B 3.570
Idem	199678		928.459		B 3.570	Idem	199718		946.798	114.048	B 3.855
Idem	199679	REB	930.318		54.270	Idem	199719		949.006	25.827	48.018

VEHICULES AUTOMOBILES

АВТОТРАНСПОРТНЫЕ СРЕДСТВА

MOTOR VEHICLES

AUTOFahrzeuge

MARQUE	N° de classement	Type	N° du châssis	N° du moteur	N° du dossier	MARQUE	N° de classement	Type	N° du châssis	N° du moteur	N° du dossier
RENAULT						RENAULT					
Véhicules industriels	199720		949.420		48.152	Véhicules industriels	199761	AGS 3	957.828	71.392	45.555
Idem	199721	AF	955.031	73.443	36.039	Idem	199762	»	957.829		B 2.701
Idem	199722	AGB 3	955.116		41.650	Idem	199763	AGZ	957.916	27.408	39.004
Idem	199723	AGRD 2	955.188		31.135	Idem	199764	A-8-82	958.030		50.354
Idem	199724	AFP	955.384		36.039	Idem	199765	AGZ 1	958.161		18.152
Idem	199725	AGRD 2	955.395		31.135	Idem	199766	AGC 2	958.179	7.380	33.896
Idem	199726	»	955.514	696	B 2.701	Idem	199767	AGRD 2	958.243		31.135
Idem	199727	Z 1	955.592		37.649	Idem	199768	Z 1	958.308	6.013.584	34.917
Idem	199728	ABF 1	955.717		B 378	Idem	199769	AGZ 1	958.317		47.615
Idem	199729	AGRD 2	955.789		31.135	Idem	199770	AG	958.319		48.195
Idem	199730	AGKD 1	955.881		37.842	Idem	199771	AGS 3	958.385		61
Idem	199731	AGRD 2	956.152		31.135	Idem	199772	AGZ	958.477		52.672
Idem	199732	»	956.211		31.135	Idem	199773	R	958.528		30.956
Idem	199733	AGAD 2	956.214		31.135	Idem	199774	AGRD 2	958.535		31.135
Idem	199734	ZPDF	956.230		35.610	Idem	199775	AG 2	958.731		33.362
Idem	199735	ZPD	956.235		36.968	Idem	199776	AGC 2	958.761		47.718
Idem	199736	AFP 2	956.353	74.174	41.424	Idem	199777	AGRD	958.845		B 3.570
Idem	199737	AGPD 1	956.379		41.531	Idem	199778	ACZ 1	958.878		40.500
Idem	199738	AFP 2	956.426		47.763	Idem	199779	AGKD	958.914		40.838
Idem	199739	AGCL 2	956.560	7.897	B 2.701	Idem	199780	APP 2	958.961		750
Idem	199740	AFKD	956.651	240	39.146	Idem	199781	AGP	959.534		36.259
Idem	199741	AFP 2	956.857	897.100	34.935	Idem	199782	»	959.535		»
Idem	199742	»	956.975		32.059	Idem	199783	AGPD 1	959.536		»
Idem	199743	AGRD 2	957.072		31.135	Idem	199784	AGPD	959.541		»
Idem	199744	AGR 2	957.238		35.610	Idem	199785	AGP	959.543		»
Idem	199745	AGZ 1	957.310		B 378	Idem	199786	AGPD	959.546		31.175
Idem	199746	»	957.313		»	Idem	199787	»	959.564		»
Idem	199747	AGZ	957.314		»	Idem	199788	»	959.580		»
Idem	199748	Juva 4	957.322		»	Idem	199789	»	959.587	1.307	31.017
Idem	199749	AGZ 1	957.340		»	Idem	199790	»	959.588	1.317	»
Idem	199750	AQG 2	957.356	7.829	B 4.997	Idem	199791	»	959.593	1.312	»
Idem	199751	AGRD 2	957.513		31.135	Idem	199792	»	959.604	1.446	»
Idem	199752	ADN 1	957.591		38.413	Idem	199793	»	959.605	1.397	»
Idem	199753	AGZ 1	957.657		47.651/36	Idem	199794	»	959.607	1.429	»
Idem	199754	AGRD 2	957.684		31.135	Idem	199795	»	959.612	1.434	»
Idem	199755	»	957.685		»	Idem	199796	»	959.615	1.295	»
Idem	199756	»	957.686		»	Idem	199797	AGS 3	959.756		49.806
Idem	199757	»	957.687		»	Idem	199798	AGPD	959.627	1.382	31.017
Idem	199758	»	957.688		»	Idem	199799	»	959.628	1.400	»
Idem	199759	AGS 3	957.743		B 2.701	Idem	199800	»	959.629	1.403	»
Idem	199760	AGC 2	957.772		38.167	Idem	199801	»	959.631	1.421	»

VEHICULES AUTOMOBILES

АВТОТРАНСПОРТНЫЕ СРЕДСТВА

MOTOR VEHICLES

AUTOFahrzeuge

MARQUE	N° de classement	Type	N° du châssis	N° du moteur	N° du dossier	MARQUE	N° de classement	Type	N° du châssis	N° du moteur	N° du dossier
RENAULT						RENAULT					
Véhicules industriels .	199802	AGPD	959.632	1.430	31.017	Véhicules industriels .	199842		976.149	3.804	B 3.570
Idem	199803	»	959.633	1.437	»	Idem	199843	AGDR	976.211	71.613	48.033
Idem	199804	AGCL 2	959.839	8.231	B 2.448	Idem	199844	AGC 2	976.213		49.354
Idem	199805	AGS 3	967.743	75.213	45.555	Idem	188845	ABF 2	977.527		35.610
Idem	199806	»	967.829	74.930	45.555	Idem	199846	»	977.565	5.437	B 4.572
Idem	199807	AFP 2	970.020	21.107	43.387	Idem	199847	»	977.605		B 4.572
Idem	199808	AGS 3	970.135		41.101	Idem	199848	AFB 2	977.610		47.724
Idem	199809	AFP	970.160	74.269	37.574	Idem	199849	»	977.687	5.577	B 4.997
				T 603		Idem	199850	603	977.811		B 2.740
Idem	199810	AFKD 1	970.210		B 3.855	Idem	199851	»	977.813		B 2.740
Idem	199811	AFP 2	970.470		44.145	Idem	199852	AFP 2	977.840		B 4.572
Idem	199812	AF 82	971.225		B 2.740	Idem	188853	AFB 2	977.844	5.568	B 3.012 A
Idem	199813	AGC 1	971.536	8.219	38.167	Idem	199854	»	977.873	5.566	B 3.012 A
Idem	199814	AGC	971.679		56.140	Idem	199855	AFB	978.023		47.856
Idem	199815	AFP 2	971.694	60.119.977	46.529	Idem	199856	AFB 214	978.073		B 4.997
Idem	199816	AGKH	971.716		56.140	Idem	199857	AGC 3	978.914	11.441	B 4.572
Idem	199817	AGOD	971.746		56.140	Idem	199858	AGR 2	979.049		31.238
Idem	199818	C	971.777		31.175	Idem	199859	»	979.076	19.992	31.238
Idem	199819	OX	971.795	683	31.017	Idem	199860	AGC 3	980.364	14.788	B 3.012 A
Idem	199820	»	971.797	677	31.017	Idem	199861		981.352		B 3.570
Idem	199821	AGC	871.843		56.140	Idem	199862	AGK 1	985.307		37.119
Idem	199822		972.233		B 3.012 A	Idem	199863	»	985.330		35.610
Idem	199823	AGK 1	972.408		B 2.740	Idem	199864	»	985.402		52.879
Idem	199824	»	972.508		35.610	Idem	199865	AGK	985.674	3.089	B 2.744
Idem	199825	»	972.511		35.610	Idem	199866	»	985.676	3.418	B 2.744
Idem	199826	AGC	972.699		B 378	Idem	199867	AGK 1	985.743		35.610
Idem	199827	AGK 1	972.755	441.908	B 3.012 A	Idem	199868	AGK 1	985.829	4.413.755	B 2.744
Idem	199828	AGKI 601	972.777		47.982	Idem	199869	AGK 1	985.889		35.610
Idem	199829	AGC 3	972.871	9.231	41.424	Idem	199870	»	985.891		35.610
Idem	199830	C	973.214		39.739	Idem	199871	AGK	985.914	3.940	B 2.744
Idem	199831	ZDDF	973.232		B 3.570	Idem	199872		985.915		B 2.742
Idem	199832	»	973.239		B 3.570	Idem	199873	ACK	985.930		47.672
Idem	199833	ADH 1	973.361		B 4.997	Idem	199874	AGK 1	986.404	2.838	B 4.997
Idem	199834	Z	973.370		33.931	Idem	199875	»	986.580		B 4.997
Idem	199835		973.579		B 3.570	Idem	199876	AGC 3	986.798		B 4.997
Idem	199836	AGC 3	973.982	8.783	38.167	Idem	199877	»	987.355	11.447	B 4.572
Idem	199837	AGCL 2	974.942		B 378	Idem	199878	»	987.478		B 4.997
Idem	199838	AGR	975.072		41.650	Idem	199879	AGC 3 Z	987.572	13.111	B 3.012 A
Idem	199839	AGK 1	975.145		35.610	Idem	199880	AGC 3	988.274	14.321	B 4.997
Idem	199840	AGK	975.151		35.610	Idem	199881	»	988.583		B 378
Idem	199841	AGC 2	975.444		54.610	Idem	199882	AGKD 1	988.663		35.610

VEHICULES AUTOMOBILES

АВТОТРАНСПОРТНЫЕ СРЕДСТВА

MOTOR VEHICLES

AUTOFahrzeuge

MARQUE	N° de classement	Type	N° du châssis	N° du moteur	N° du dossier	MARQUE	N° de classement	Type	N° du châssis	N° du moteur	N° du dossier
RENAULT						RENAULT					
Véhicules industriels	199883	AGC 3	988.832		B 4.572	Véhicules industriels	199924	4	992.017		B 378
Idem	199884	AGC 3	988.889		B 4.572	Idem	199925	AGZ 1	992.018		»
Idem	199885	»	988.915	6.020.728	48.008	Idem	199926	AGZ 1	992.019		»
Idem	199886	»	989.009	12.711	47.651	Idem	199927	»	992.032		»
Idem	199887	»	989.417	13.178	B 3.012 A	Idem	199928	AGPD	992.138		38.458
Idem	199888	»	989.500	13.426	»	Idem	199929		992.158	3.951	B 3.570
Idem	199889	»	989.766	13.447	»	Idem	199930	AGB 2	992.206		B 378
Idem	199890	»	989.772	13.907	»	Idem	199931	AGR 2	992.212		»
Idem	199891	»	989.922	21.555	»	Idem	199932	AGB 2	992.266		»
Idem	199892	»	990.050	14.348	»	Idem	199933	AGK 1	992.276	3.951	35.900
Idem	199893	»	990.059	14.353	»	Idem	199934	AGR 2	992.283		38.458
Idem	199894	»	990.065	14.395	»	Idem	199935	»	992.284		30.907
Idem	199895	»	990.070	21.950	»	Idem	199936	»	992.558		31.319
Idem	199896	»	990.072	14.412	»	Idem	199937	AGC	992.574		33.316
Idem	199897	»	990.188	14.507	»	Idem	199938	R	992.601	1.645	37.717
Idem	199898	»	990.192	14.525	»	Idem	199939	AFB 214	993.252	6.294	B 4.997
Idem	199899	»	990.290	14.700	»	Idem	199940		993.893		B 3.419
Idem	199900	»	990.401	14.659	»	Idem	199941	AGC 3	994.500		47.858
Idem	199901	»	990.428	14.432	»	Idem	199942	»	994.599		35.610
Idem	199902	»	990.446	15.662	»	Idem	199943		994.873	6.486	47.080
Idem	199903	»	990.448	14.394	»	Idem	199944	AGC 3	996.301	15.512	B 4.572
Idem	199904	»	990.451	14.625	»	Idem	199945	»	996.305		»
Idem	199905	»	990.454	14.434	»	Idem	199946	»	996.332	3.984	»
Idem	199906	»	990.485	14.634	»	Idem	199947	»	996.334	15.529	»
Idem	199907	»	990.508	14.990	»	Idem	199948	»	996.506	15.454	B 4.997
Idem	199908	»	990.520	14.860	»	Idem	199949	»	996.517	16.058	31.238
Idem	199909	»	990.533	15.084	»	Idem	199950		996.701		C 1.000
Idem	199910	»	990.545	14.810	»			à	à		»
Idem	199911	»	990.624	15.094	»		200100		996.851		»
Idem	199912	»	990.636	15.117	»	Idem	200101	»	996.852	1.667 U	B 4.997
Idem	199913	»	990.780	18.331	»	Idem	200102		996.853		C 1.000
Idem	199914	AGC 3	990.796	15.286	»			à	à		»
Idem	199915	»	990.837	13.881	»		200685	»	997.436		»
Idem	199916	»	990.850	13.731	»	Idem	200686	AG 1 D	997.437	505.2972 CD	B 3.012 A
Idem	199917	»	991.056	13.956	48.857	Idem	200687		997.438		C 1.000
Idem	199918	603	991.076		C 1.000			à	à		»
Idem	199919	AGC 3	991.134	13.797	B 3.012 A		201042	»	997.793		»
Idem	199920	AGCA	991.449		B 2.701	Idem	201043	AGK 1	997.794		53.913
Idem	199921	AGC 2	991.968		38.770	Idem	201044		997.795		C 1.000
Idem	199922	AGK 1	991.989		B 3.855			à	à		»
Idem	199923	AGZ	992.013		B 378		201052	»	997.803		»

VEHICULES AUTOMOBILES

АВТОТРАНСПОРТНЫЕ СРЕДСТВА

MOTOR VEHICLES

AUTOFAHRZEUGE

MARQUE	N° de classement	Type	N° du châssis	N° du moteur	N° du dossier	MARQUE	N° de classement	Type	N° du châssis	N° du moteur	N° du dossier
RENAULT						RENAULT					
Véhicules industriels	201053	AFB 2	997.804	5.508	B 3.012 A	Véhicules industriels	202779		999.530		
<i>Idem</i>	201054		997.805		C 1.000		à		à		
	à		à				202934		999.685		C 1.000
<i>Idem</i>	201090	»	997.841		»	<i>Idem</i>	202935	AGC 3	999.686	13.737	B 3.012 A
<i>Idem</i>	201091	AGK 1	997.842	4.724	C 1.000	<i>Idem</i>	202936		999.687		
<i>Idem</i>	201092		997.843				à		à		
	à		à				203274	»	1.000.025		C 1.000
<i>Idem</i>	201121	»	997.872		C 1.000	<i>Idem</i>	203275	AGC 2	1.000.026	10.204	B 3.328
<i>Idem</i>	201122	AGK	997.873	4.745	36.596	<i>Idem</i>	203276		1.000.027		
<i>Idem</i>	201123		997.874				à		à		
	à		à				203759	»	1.000.510		C 1.000
<i>Idem</i>	201241	»	997.992		C 1.000	<i>Idem</i>	203760	»	1.000.511		B 3.320
<i>Idem</i>	201242	MGKI	997.993	4.548	B 3.012 A	<i>Idem</i>	203761		1.000.512		
<i>Idem</i>	201243		997.994				à		à		
	à		à				204059	»	1.000.810		C 1.000
<i>Idem</i>	201479	»	998.230		C 1.000	<i>Idem</i>	204060	AGR 2	1.000.811	21.600	35.877
<i>Idem</i>	201480	AGKJ	998.231	4.414.947	B 2.744	<i>Idem</i>	204061		1.000.812		
<i>Idem</i>	201481		998.232				à		à		
	à		à				204459	»	1.001.210		C 1.000
<i>Idem</i>	201761	»	998.512		C 1.000	<i>Idem</i>	204460	AGC 2	1.001.211		49.504
<i>Idem</i>	201762	AGC 3	998.513		B 4.997	<i>Idem</i>	204461		1.001.212		
<i>Idem</i>	201763		998.514				à		à		
	à		à				204466	»	1.001.217		C 1.000
<i>Idem</i>	201842	»	998.593		C 1.000	<i>Idem</i>	204467	AGC 3	1.001.218		51.004
<i>Idem</i>	201843	AGC 3	998.594		47.725	<i>Idem</i>	204468		1.001.219		
<i>Idem</i>	201844		998.595				à		à		
	à		à				206841	»	1.003.592		C 1.000
<i>Idem</i>	202080	»	998.831		C 1.000	<i>Idem</i>	206842	»	1.003.593		B 3.752
<i>Idem</i>	202081	AGC 3	998.832		47.726	<i>Idem</i>	206843		1.003.594		
<i>Idem</i>	202082		998.833				à		à		
	à		à				207053	»	1.003.804		C 1.000
<i>Idem</i>	202636	»	999.387		C 1.000	<i>Idem</i>	207054	AGC 3	1.003.805		4.290
<i>Idem</i>	202637	AGCK 1	999.388		47.689	<i>Idem</i>	207055		1.003.806		
<i>Idem</i>	202638		999.389				à		à		
	à		à				207081	»	1.003.832		C 1.000
<i>Idem</i>	202698	»	999.449		C 1.000	<i>Idem</i>	207082	AGG 3	1.003.833	1.003.833	38.167
<i>Idem</i>	202699	AGK 1	999.450	5.547	B 3.012 A	<i>Idem</i>	207083		1.003.834		
<i>Idem</i>	202700		999.451				à		à		
	à		à				207175	»	1.003.926		C 1.000
<i>Idem</i>	202777	»	999.528		C 1.000	<i>Idem</i>	207176	RH	1.003.927		37.442
<i>Idem</i>	202778	ZPAH	999.529	T 4.415.399	B 3.012 A						

VEHICULES AUTOMOBILES

АВТОТРАНСПОРТНЫЕ СРЕДСТВА

MOTOR VEHICLES

AUTOFahrzeuge

MARQUE	N° de classement	Type	N° du châssis	N° du moteur	N° du dossier	MARQUE	N° de classement	Type	N° du châssis	N° du moteur	N° du dossier
RENAULT						RENAULT					
Véhicules industriels	207177		1.003.928			Véhicules industriels	210044		1.006.795		
	à		à				à		à		
Idem	207317		1.004.068		C 1.000	Idem	211017		1.007.768		C 1.000
Idem	207318	AGC	1.004.069		B 3.570	Idem	211018	AGC 3	1.007.769		48.073
Idem	207319		1.004.070			Idem	211019		1.007.770		
	à		à				à		à		
Idem	207958	»	1.004.709		C 1.000	Idem	211024	»	1.007.775		C 1.000
Idem	207959	AGKH 1	1.004.710		41.454	Idem	211025	AGL 2	1.007.776	9.631	30.025
Idem	207960	»	1.004.711		41.454	Idem	211026		1.007.777		
Idem	207961		1.004.712			Idem	211026		1.007.777		
	à		à				à		à		
Idem	207983	»	1.004.734		C 1.000	Idem	211646	»	1.008.397		C 1.000
Idem	207984	AGC 3	1.004.735		B 3.570	Idem	211647	C	1.008.398	1.008.398	35.055
Idem	207985		1.004.736			Idem	211648		1.008.399		
	à		à				à		à		
Idem	208510	»	1.005.261		C 1.000	Idem	211830	»	1.008.581		C 1.000
Idem	208511	»	1.005.262		B 4.577	Idem	211831	AGKH 2	1.008.582		34.586
Idem	208512		1.005.263			Idem	211832	»	1.008.583		C 1.000
	à		à			Idem	211833	»	1.008.584		»
Idem	209032	»	1.005.783		C 1.000	Idem	211834	AGKH 2	1.008.585		34.586
Idem	209033	AHG 5	1.005.784		33.018	Idem	211835		1.008.586		
Idem	209034		1.005.785				à		à		
	à		à				à		à		
Idem	209182	»	1.005.933		C 1.000	Idem	211839	»	1.008.590		C 1.000
Idem	209183	AFB 2	1.005.934		55.622	Idem	211840	AGK 1	1.008.591		52.722
Idem	209184		1.005.935			Idem	211841		1.008.592		
	à		à				à		à		
Idem	209295	»	1.006.046		C 1.000	Idem	212921	»	1.009.672		C 1.000
Idem	209296	AGT	1.006.047		41.245/21	Idem	212922	AGCH 2	1.009.673		35.882
Idem	209297		1.006.048			Idem	212923		1.009.674		
	à		à				à		à		
Idem	209527	»	1.006.278		C 1.000	Idem	218324	»	1.015.075		C 1.000
Idem	209528	AHSH	1.006.279		42.693	Idem	218325	AGK 2	1.015.076		41.707
Idem	209529		1.006.280			Idem	218326		1.015.077		
	à		à				à		à		
Idem	209793	»	1.006.544		C 1.000	Idem	218382	»	1.015.133		C 1.000
Idem	209794	AGR 2	1.006.545	13.652	31.736	Idem	218383	AGRH 2	1.015.134		31.441
Idem	209795		1.006.546			Idem	218384		1.015.135		
	à		à				à		à		
Idem	210042	»	1.006.793		C 1.000	Idem	218392	»	1.015.143		C 1.000
Idem	210043	AGR 2	1.006.794		38.157	Idem	218393	AGK 1	1.015.144	6.790	40.108

VEHICULES AUTOMOBILES

АВТОТРАНСПОРТНЫЕ СРЕДСТВА

MOTOR VEHICLES

AUTOFAHRZEUGE

MARQUE	N° de classement	Type	N° du châssis	N° du moteur	N° du dossier	MARQUE	N° de classement	Type	N° du châssis	N° du moteur	N° du dossier
RENAULT						RENAULT					
Véhicules industriels	218394		1.015.145			Véhicules industriels	221878	AGKH	1.018.632	7.381	42.019
	à		à			Idem	221879		1.018.633		
Idem	219067		1.015.818		C 1.000		à		à		
	219068		1.015.820			Idem	223053	»	1.019.807		C 1.000
	à		à			Idem	223054	AGK 1	1.019.808		31.135
Idem	219091		1.015.843		C 1.000	Idem	223055		1.019.809		
	219092		1.015.845				à		à		
	à		à			Idem	223058	»	1.019.812		C 1.000
Idem	219281	AGKH	1.016.034		34.272	Idem	223059	AHNSH	1.019.813	10.105	50.636
	219282		1.016.035			Idem	223060		1.019.814		
Idem	219283		1.016.036				à		à		
	à		à			Idem	223084	»	1.019.838		C 1.000
Idem	219623	»	1.016.376			Idem	223085	AHRH	1.019.839	10.216	33.688
	219624	AGKH 2	1.016.377		41.366	Idem	223086		1.019.840		
Idem	219625	»	1.016.378		41.366		à		à		
Idem	219626		1.016.379			Idem	223089	»	1.019.843		C 1.000
	à		à			Idem	223090	AG	1.019.844	682.622	42.199
Idem	220112	»	1.016.865		C 1.000	Idem	223091	»	1.019.845		C 1.000
	220113	AGKH 2	1.016.866		31.250	Idem	223092	»	1.019.846	10.035	B 4.887
Idem	220114		1.016.867			Idem	223093		1.019.847		
	à		à				à		à		
Idem	220279	»	1.017.032		C 1.000		223284	»	1.020.038		C 1.000
	220280	AGKH	1.017.033		B 2.774	Idem	223285	AGK	1.020.039	324	36.299
Idem	220281		1.017.034			Idem	223286		1.020.040		
	à		à				à		à		
Idem	220309	»	1.017.062		C 1.000	Idem	223588	»	1.020.342		C 1.000
	220310		1.017.064			Idem	223589	AGC	1.020.343		41.245/26
	à		à			Idem	223590		1.020.344		
Idem	220344	»	1.017.098		C 1.000		à		à		
	220345	AGC 3	1.017.099	60.317.578	42.028	Idem	223758	»	1.020.512		C 1.000
Idem	220346		1.017.100			Idem	223759	AGK 1	1.020.513	7.374	52.637
	à		à			Idem	223760		1.020.514		
Idem	221031	»	1.017.785		C 1.000		à		à		
	221032	AGCH 2	1.017.786		34.272	Idem	224031	»	1.020.785		C 1.000
Idem	221033		1.017.787			Idem	224032	AGCH 2	1.020.786		51.286
	à		à				224033		1.020.787		
Idem	221562	»	1.018.316		C 1.000		à		à		
	221563	AGTH	1.018.317		47.142	Idem	224097	»	1.020.851		C 1.000
Idem	221564		1.018.318			Idem	224098	N	1.020.852		35.687
	à		à								
	221877	»	1.018.631		C 1.000						

VEHICULES AUTOMOBILES

АВТОТРАНСПОРТНЫЕ СРЕДСТВА

MOTOR VEHICLES

AUTOFahrzeuge

MARQUE	N° de classement	Type	N° du châssis	N° du moteur	N° du dossier	MARQUE	N° de classement	Type	N° du châssis	N° du moteur	N° du dossier
RENAULT						RENAULT					
Véhicules industriels	224099		1.020.853			Véhicules industriels	230558	AHG 1	1.027.312		
	à		à				à		à		
	224779		1.021.533		C 1.000		230560	»	1.027.314		C 1.000
Idem	224780	AGKH	1.021.534	7.564	41.702	Idem	230561	AHG	1.027.315		B 378
Idem	224781		1.021.535			Idem	230562		1.027.316		
	à		à				à		à		
Idem	225282	»	1.022.036		C 1.000		230579	»	1.027.333		C 1.000
Idem	225283	AZK 1	1.022.037		38.763	Idem	230580	AHG	1.027.334		B 378
Idem	225284		1.022.038			Idem	230581		1.027.335		
	à		à				à		à		
Idem	226185	»	1.022.939		C 1.000		230588	»	1.027.342		C 1.000
Idem	226186	AHN	1.022.940		34.261	Idem	230589	AHG	1.027.343		B 378
Idem	226187		1.022.941			Idem	230590	»	1.027.344		»
	à		à			Idem	230591	AGC 1	1.027.345		»
Idem	226842	»	1.023.596		C 1.000	Idem	230592	AHG 1	1.027.346		»
Idem	226843	AGKD	1.023.597		56.140	Idem	230593		1.027.347		
Idem	226844		1.023.598				à		à		
	à		à				230595	»	1.027.349		C 1.000
Idem	227726	»	1.024.480		C 1.000	Idem	230596	AHG	1.027.350		B 378
Idem	227727	AHG	1.024.481		35.984	Idem	230597		1.027.351		
Idem	227728		1.024.482				à		à		
	à		à				230607	»	1.027.361		C 1.000
Idem	227733	»	1.024.487		C 1.000	Idem	230608	AHG 1	1.027.362		B 378
Idem	227734	»	1.024.488		41.531	Idem	230609	»	1.027.363		C 1.000
Idem	227735		1.024.489			Idem	230610	»	1.027.364		»
	à		à			Idem	230611	AHG	1.027.365		B 378
Idem	228293	»	1.025.047		C 1.000	Idem	230612	»	1.027.366		C 1.000
Idem	228294	»	1.025.048		41.531	Idem	230613	AHG	1.027.367		B 378
Idem	228295		1.025.049			Idem	230614		1.027.368		
	à		à				à		à		
Idem	229287	»	1.026.041		C 1.000	Idem	230625	»	1.027.379		C 1.000
Idem	229288	APV	1.026.042		B 3.078	Idem	230626	AHG	1.027.380		B 378
Idem	229289		1.026.043			Idem	230627	»	1.027.381		»
	à		à			Idem	230628	»	1.027.382		C 1.000
Idem	230549	»	1.027.303		C 1.000	Idem	230629	AHG	1.027.383		B 378
Idem	230550	AHG	1.027.304		B 378	Idem	230630	»	1.027.384		»
Idem	230551		1.027.305			Idem	230631	AHG 1	1.027.385		»
	à		à			Idem	230632		1.027.386		
Idem	230556	»	1.027.310		C 1.000		à		à		
Idem	230557	AHG 1	1.027.311		B 378		230634	»	1.027.388		C 1.000

VEHICULES AUTOMOBILES

АВТОТРАНСПОРТНЫЕ СРЕДСТВА

MOTOR VEHICLES

AUTOFahrZEUGE

MARQUE	N° de classement	Type	N° du châssis	N° du moteur	N° du dossier	MARQUE	N° de classement	Type	N° du châssis	N° du moteur	N° du dossier
RENAULT						RENAULT					
Véhicules industriels	230635	AHG 1	1.027.389		B 378	Véhicules industriels	251706	AGPD		495	31.017
Idem	230636	»	1.027.390		C 1.000	Idem	251707	TN 4		TCRP 634	52.669
Idem	230637	AHG	1.027.391		B 378	Idem	251708	ADR 1		832	41.800
Idem	230638	»	1.027.392		»	Idem	251709	B 72		1.127 R	9.006
Idem	230639		1.027.393			Idem	251710			1.329	51.139
	à		à			Idem	251711	YFAC		1.536 T 383	B 3.012 A
Idem	230649	»	1.027.403		C 1.000	Idem	251712	MY		1.625	43.562
Idem	230650	»	1.027.404		B 378	Idem	251713			1.770	1.643
Idem	230651		1.027.405			Idem	251714			1.970	B 3.570
	à		à			Idem	251715	YFAB		2.069	»
Idem	230655	»	1.027.409		C 1.000	Idem	251716	ADHI		2.068	35.281
Idem	230656	AHG 1	1.027.410		B 378	Idem	251717	SX		2.417	B 20
Idem	230657	»	1.027.411		»	Idem	251718	ABF 2		3.316	B 4.572
Idem	230658	»	1.027.412		»	Idem	251719	KZ		3.441	7.159
Idem	230659	4885 RN 2	1.027.413		»	Idem	251720	ADK	Type 603	3.453	37.910
Idem	230660		1.027.414			Idem	251721	YF		4.653	36.453
	à		à			Idem	251722	KP 2		6.060	35.056
Idem	230663	»	1.027.417		C 1.000	Idem	251723	ADR 1		10.087	42.480
Idem	230664	4 AHG	1.027.418		B 378	Idem	251724	ADZ 1		11.316	31.017
Idem	230665	»	1.027.419		C 1.000	Idem	251725	AGC 3		15.593	B 4.572
Idem	230666	4 AHGI	1.027.420		B 378	Idem	251726	»		16.305	B 4.345
Idem	230667		1.027.421			Idem	251727	AGR 2		19.008	B 3.831
	à		à			Idem	251728	»		19.145	»
Idem	233892	»	1.030.646		C 1.000	Idem	251729			20.474	11.196
Idem	233893	SH	1.030.647	8.577	38.061	Idem	251730	HDV 1		49.300	1.280
Idem	233894		1.030.648			Idem	251731	EP		82.510	B 3.855
	à		à			Idem	251732	45 U		342.496	1.448
Idem	249025	»	1.045.779		C 1.000	Idem	251733			505.488	B 3.570
Idem	249026	AHSH	1.045.780	630/type 703	43.387	Idem	251734	YFA 3		590.332	»
Idem	249027		1.045.781			Idem	251735	ABF		702.014	33.363
	à		à			Idem	251736	JFAB		3.831.623	B 2.701
Idem	251696	»	1.048.450		C 1.000	Idem	251737	404		3.946.258	B 3.570
Idem	251697	ZYAB	1.187.541	321	B 3.570	Idem	251738			6.017.163	B 4.572
Idem	251698	AGKH	1.617.063		51.255	Idem	251739			6.035.420	»
Idem	251699	ACZ	1.803.495		47.722	Idem	251740	ABF			B 3.570
Idem	251700	AGPD	1.912.722		35.050	Idem	251741	ABFD 2			B 378
Idem	251701	YN	2.611.091		51.010	Idem	251742	ACZ 1			B 4.997
Idem	251702	AGR 2	4.000.777		38.329	Idem	251743	ACZ			B 3.570
Idem	251703	ADZ 1		85/105	46.003	Idem	251744	»			»
Idem	251704	AFBS 1		T 343 n° 153	B 3.012 A	Idem	251745	ADR			»
Idem	251705	L 4 AE 83		MN 306	B 4.364	Idem	251746	ADV			»

VEHICULES AUTOMOBILES

АВТОТРАНСПОРТНЫЕ СРЕДСТВА

MOTOR VEHICLES

AUTOFahrzeuge

MARQUE	N° de classement	Type	N° du châssis	N° du moteur	N° du dossier	MARQUE	N° de classement	Type	N° du châssis	N° du moteur	N° du dossier
RENAULT						RENAULT					
Véhicules industriels	251747	ADV 1			5.979	Véhicules industriels	251788				B 4.482
Idem	251748	AGKD			B 3.570	Idem	251789	TM 6 A			B 3.012 A
Idem	251749	AGOD			»	Idem	251790				B 3.570
Idem	251750	AGK			»	Idem	251791				B 1.945
Idem	251751	AGRD 1			»	Idem	251792				B 3.570
Idem	251752	ADH			»	Idem	251793				B 2.701
Idem	251753	ADK			»	Idem	251794	C 6 GL			B 3.012 A
Idem	251754	ADK			»	Idem	251795				B 3.570
Idem	251755	ADR			»	Idem	251796				»
Idem	251756	AEMD			»	Idem	251797				B 3.831
Idem	251757	AGC			B 4.572	Idem	251798				B 1.945
Idem	251758	AGHD			B 3.570	Idem	251799				B 2.701
Idem	251759	AGK 1			B 4.997	Idem	251800				»
Idem	251760	AHN			B 4.729	Idem	251801				B 20
Idem	251761	AIBI			B 4.571	Idem	251802				B 1.945
Idem	251762	BCXR			B 3.570	Idem	251803				»
Idem	251763	BDFI			»	Idem	251804				»
Idem	251764	»			»	Idem	251805				B 2.701
Idem	251765	»			»	Idem	251806				»
Idem	251766	BDJI			»	Idem	251807				B 3.831
Idem	251767	NPP 6			B 20	Idem	251808	OB-S			1.927
Idem	251768	T 14			B 4.997	Idem	251809				1.680
Idem	251769	T 16 DC			B 3.570	Idem	251810				1.448
Idem	251770	T 16 DC			»	Idem	251811				B 4.345
Idem	251771	T 1 D 4		HL	31.017	Idem	251812				3.136
Idem	251772	T 14			B 3.570	Idem	251813				591
Idem	251773	UDD 6			B 3.855	Idem	251814				B 3.752
Idem	251774	YFAB			B 3.570	Idem	251815				17.229
Idem	251775	VDCA 16			36.047	Idem	251816				421
Idem	251776	ZJC			35.033	Idem	251817				28
Idem	251777	ZPAE			53.021	Idem	251818				15
Idem	251778	ZYAC			B 3.855	Idem	251819				4.030
Idem	251779	ZPD			B 3.570	Idem	251820				B 3.831
Idem	251780	ZPDE			»	Idem	251821				»
Idem	251781				B 2.701	Idem	251822				»
Idem	251782				B 20	Idem	251823				»
Idem	251783				B 3.570	Idem	251824				»
Idem	251784				»	Idem	251825				B 1.945
Idem	251785				B 2.701	Idem	251826				»
Idem	251786				»	Idem	251827				»
Idem	251787				B 2.742	Idem	251828				B 1.943

VEHICULES AUTOMOBILES

АВТОТРАНСПОРТНЫЕ СРЕДСТВА

MOTOR VEHICLES

AUTOFAHRZEUGE

MARQUE	N° de classement	Type	N° du châssis	N° du moteur	N° du dossier	MARQUE	N° de classement	Type	N° du châssis	N° du moteur	N° du dossier
RENAULT						RENAULT					
Véhicules industriels	251829				B 1.943	Voitures de tourisme	251871	AEB 2	77	902.794	6.217
Idem	251830				»	Idem	251872	BFP 1	371		B 4.571
Idem	251831				»	Idem	251873	»	377		»
Idem	251832				»	Idem	251874	»	378		»
Idem	251833				»	Idem	251875	»	380		»
Idem	251834				»	Idem	251876	»	381		»
Idem	251835				4.831	Idem	251877	KZ 24	383	2.606	48.810
Idem	251836				B 2.716	Idem	251878	BFPI	383		
Idem	251837				»			à	à		
Idem	251838				B 2.716		251882	»	387		B 4.571
Idem	251839				»	Idem	251883	»	389		»
Idem	251840				B 2.701	Idem	251884	»	390		»
Idem	251841				»	Idem	251885	»	392		
Idem	251842				»			à	à		
Idem	251843				»		251888	»	395		»
Idem	251844				»	Idem	251889	»	397		»
Idem	251845				B 4.579	Idem	251890	»	398		»
Idem	251846				»	Idem	251891	»	399		»
Idem	251847					Idem	251892	»	401		»
Idem	251848					Idem	251893	»	402		»
	à					Idem	251894	»	403		»
	251851				B 4.575	Idem	251895	»	405		
Idem	251852				B 4.781			à	à		
Idem	251853				»		251901	»	411		»
Idem	251854				B 4.687	Idem	251902	»	414		
Idem	251855				B 3.419			à	à		
Idem	251856				B 4.801		251908	»	420		»
Idem	251857				B 4.478	Idem	251909	»	422		»
Idem	251858				5.690	Idem	251910	»	423		»
Idem	251859					Idem	251911	»	424		»
Idem	251860				7.955	Idem	251912	»	426		»
Idem	251861				2.545	Idem	251913	»	427		»
Idem	251862				B 4.572	Idem	251914	»	428		»
Idem	251863				»	Idem	251915	»	430		»
Idem	251864				4.812	Idem	251916	»	431		»
Idem	251865				B 4.343	Idem	251917	»	432		»
Idem	251866				B 3.570	Idem	251918	»	434		
Idem	251867				»			à	à		
Idem	251868				B 4.997		251924	»	440		»
Idem	251869				»	Idem	251925	»	442		»
Voitures de tourisme	251870	BDY	1		47.795	Idem	251926	»	443		»

VEHICULES AUTOMOBILES

АВТОТРАНСПОРТНЫЕ СРЕДСТВА

MOTOR VEHICLES

AUTOFahrzeuge

MARQUE	N° de classement	Type	N° du châssis	N° du moteur	N° du dossier	MARQUE	N° de classement	Type	N° du châssis	N° du moteur	N° du dossier
RENAULT						RENAULT					
Voitures de tourisme	251927	BFPI	444		B 4.571	Voitures de tourisme	252109	4 YN 1	1933	7.610	12
Idem	251928	»	446		»	Idem	252110	ACL 1	1936	737.438	2.005
	à					Idem	252111	AEB 2	2168	887.381	55.353
	251934	»	452			Idem	252112	»	3500		B 4.572
Idem	251935	BFP 1	454		»	Idem	252113	AEB 3	3925	488	B 4.345
	à					Idem	252114	»	4794	1.597	3.836
	251953	»	472			Idem	252115	YN 3	5713 B 8	15.365	2.253
Idem	251954	»	474			Idem	252116	»	5930	6.019.584	B 4.997
	à					Idem	252117	KZ 13	6480		41.840
	251958	»	478		»	Idem	252118	KZ 18	6724	641.820	4.925
Idem	251959	»	480			Idem	252119	KZ 24	7596	15.163	B 5.021
	à					Idem	252120	ADC 2	8088 P 6	8.088 P 6	34.493
	252022	»	543		»	Idem	252121	»	9280		2.163
Idem	252023	KZ 7	543		43.856	Idem	252122	KZ 24	J 13.031	14.095	33.658
Idem	252024	BFP 1	544			Idem	252123	448	14.793		
	à					Idem	252124	KZ 14	14.793		B 2.740
	252048	»	568		B 4.571	Idem	252125	RY 1		16.218	B 3.752
Idem	252049	»	570			Idem	252126	AEJ	23.575		47.693
	à					Idem	252127	ADC	25.619		48.773
	252052	»	573		»	Idem	252128	SL	53.099	5.399	
Idem	252053	ADC	572	46.527	51.348	Idem	252129	»	54.521		B 2.745
Idem	252054	BFPI	575			Idem	252130	Celta	60.138		41.983
	à					Idem	252131	YN 2	62.112		52.308
	252074	»	595		B 4.571	Idem	252132	ADC 3	65.633		49.281
Idem	252075	»	597			Idem	252133	K 24	77.441	14.539	51.952
	à					Idem	252134	FU	82.650		53.938
	252077	»	598		»	Idem	252135	BD	90.016	5.984	51.698
Idem	252078	»	601			Idem	252136	ADC 3	90.501		41.240
	à					Idem	252137	J 1	91.204		35.289
	252088	»	611		»	Idem	252138	»	94.685		18.142
Idem	252089	»	613			Idem	252139	AEB 3	96.706	29.737	B 4.345
	à					Idem	252140	»	96.989		B 1.945
	252097	»	621		»	Idem	252141	JJ	100.234	332.359	55.774
Idem	252098	»	623			Idem	252142		102.335	103.505	B 5.021
	à					Idem	252143	2	104.850	9.072 PF	5.848
	252100	»	624		»	Idem	252144	I 1	107.291		1.728
Idem	252101	»	625			Idem	252145	JT	107.549		51.994
	à					Idem	252146		108.345	2.944	41.359
	252106	»	632		»	Idem	252147	TA 2	108.760		52.702
Idem	252107	ZQI	884	9.804	B 20	Idem	252148	II	114.800		38.874
Idem	252108	AB	1168 FD		39.203	Idem	252149		120.914		403

VEHICULES AUTOMOBILES

АВТОТРАНСПОРТНЫЕ СРЕДСТВА

MOTOR VEHICLES

AUTOFAHRZEUGE

MARQUE	N° de classement	Type	N° du châssis	N° du moteur	N° du dossier	MARQUE	N° de classement	Type	N° du châssis	N° du moteur	N° du dossier
RENAULT						RENAULT					
Voitures de tourisme	252150	KJ 1	124.445		2.156	Voitures de tourisme	252191	NM	259.030		51.143
Idem	252151		133.574	LY 01.305	B 4.997	Idem	252192		262.974		36.317
Idem	252152	KS 1	134.271		6.265	Idem	252193	NN	265.721		11.187
Idem	252153	KJ 1	134.310		7.928	Idem	252194	KZ 1	279.865		43.491
Idem	252154	KZ	137.588		35.376	Idem	252195	KZ	285.709	1.057	B 4.572
Idem	252155		139.680	6.019.163	12.676	Idem	252196	KZ 1	289.137		50.153
Idem	252156	ME	140.599		108	Idem	252197		290.419		35.983
Idem	252157	NN	144.076		4.804	Idem	252198	NN	290.975		37.500
Idem	252158	CI	146.729	1.718	5.960	Idem	252199	»	294.895		52.544
Idem	252159	KZ	148.508		37.500	Idem	252200	»	295.889		36.736
Idem	252160		150.552		2.692	Idem	252201	CI AEB 2	298.147		16.904
Idem	252161	KZ 29	150.558	577.341	33.897	Idem	252202		299.675	74.304	1.912
Idem	252162	NN 1	153.538		6.018	Idem	252203	NN	303.324		43.900
Idem	252163	KZ	154.434		45.111	Idem	252204	KZ 1	310.330	20.149	51.323
Idem	252164	MT	160.920		2.324	Idem	252205	NN 1	313.792		6.683
Idem	252165	KZ 4	161.932		3.409	Idem	252206	RY 1	314.498		52.174
Idem	252166	NN	164.015		54.183	Idem	252207	NN	316.160		178
Idem	252167	»	177.036		659	Idem	252208	NN 1	318.060	82.700	51.526
Idem	252168		178.626		B 3.752	Idem	252209	»	318.576		47.924
Idem	252169	NN	182.928		957	Idem	252210	NN	325.031		4.922
Idem	252170	NN	187.613		46.447	Idem	252211		325.517		1.018
Idem	252171	MT	192.037		51.193	Idem	252212	KZ 2	326.721	22.498	51.491
Idem	252172	KZ	192.087		B 2.701	Idem	252213	PG 1	327.062	54 PZ	36.320
Idem	252173	LZ	193.849		B 4.572	Idem	252214	KZ 2	328.664		48.067
Idem	252174	NN	199.997		4.825	Idem	252215	RY	328.698	1.265 M	51.301
Idem	252175	»	201.462	17.348	51.526	Idem	252216		329.646	1.590	B 3.752
Idem	252176	»	201.594		52.554	Idem	252217	NN 1	331.289		55.242
Idem	252177	»	202.840		54.444	Idem	252218	»	331.495		49.833
Idem	252178		211.728		48.375	Idem	252219	»	332.590		B 4.345
Idem	252179	NN	212.232		B 2.701	Idem	252220	KZ	333.766		2.060
Idem	252180	»	214.758		49.394	Idem	252221		333.767		1.270
Idem	252181	KZ	220.430		36.036	Idem	252222	NN	335.138		53.517
Idem	252182	»	231.234		39.470	Idem	252223		335.673	21.955	48.810
Idem	252183	NN	239.639	22.612	51.318	Idem	252224	NN 1	337.950		B 3.752
Idem	252184	»	243.414		2.021	Idem	252225	»	339.877		47.380
Idem	252185	»	244.976		37.415	Idem	252226	NN	340.748		9.163
Idem	252186	»	251.117		4.776	Idem	252227	NN 2	343.666		2.434
Idem	252187	»	251.760		6.659	Idem	252228	NN	345.952		40.714
Idem	252188	KZ 1	254.379		55.205	Idem	252229	»	351.923		40.798
Idem	252189	NN	254.445		42.393	Idem	252230	NN 1	352.144	52.610	54.440
Idem	252190	KZ 1	254.481		49.413	Idem	252231	NN	353.079		35.166

VEHICULES AUTOMOBILES

АВТОТРАНСПОРТНЫЕ СРЕДСТВА

MOTOR VEHICLES

AUTOFahrzeuge

MARQUE	N° de classement	Type	N° du châssis	N° du moteur	N° du dossier	MARQUE	N° de classement	Type	N° du châssis	N° du moteur	N° du dossier
RENAULT						RENAULT					
Voitures de tourisme	252232	KZ 2	353.081		2.395	Voitures de tourisme	252272	RY 2	450.059	14.405	50.583
Idem	252233	KZ	354.307		36.631	Idem	252273	»	452.240	166.840	51.502
Idem	252234	RY	354.622		5.383	Idem	252274	»	452.768		1.120
Idem	252235		355.393		31.135	Idem	252275	»	453.161	15.314	55.248
Idem	252236	KZ	367.027		40.834	Idem	252276	»	453.291	15.305	69
Idem	252237	AEB 3	367.556		53.551	Idem	252277	KZ 4	454.680		2.223
Idem	252238	KZ 3	369.265	2.619	42.438	Idem	252278	»	457.139	11.770	7.244
Idem	252239	KZ 23	375.437	9.641	3.416	Idem	252279	RY 2	457.349	20.509	B 20
Idem	252240	KZ	380.285		45.188	Idem	252280	KZ	462.373		37.842
Idem	252241	NN 2	391.086	100.579	16.120	Idem	252281		467.220		31.608
Idem	252242	RY 1	391.168		7.441	Idem	252282		468.351	2.529	43.320
Idem	252243	KZ 3	391.215	5.829	49.247	Idem	252283		469.680	506	52.780
Idem	252244	RY	391.270		9.163	Idem	252284	KZ 4	470.363		40.237
Idem	252245	PG	392.696		1.334	Idem	252285	RY 2	475.034	20.141	3.349
Idem	252246	NN 2	392.700		41.609	Idem	252286	TG 1	475.129		35.956
Idem	252247	KZ 3	393.832		47.351	Idem	252287	RY 3	477.052		55.876
Idem	252248	PG 2	401.940		33.941	Idem	252288	KZ 5	477.323		B 2.701
Idem	252249	KZ 3	403.578	7.233	9.163	Idem	252289	KZ	477.964	5.319	33.136
Idem	252250	NN 2	405.624		53.842	Idem	252290	»	478.788		34.843
Idem	252251	NN	411.981		4.258	Idem	252291	KZ 5	479.820		55.553
Idem	252252	RY 2	414.648	6.000.268	51.494	Idem	252292	KZ 6	479.843		316
Idem	252253	PG 2	414.687	7.874	3.254	Idem	252293	KZ 5	480.346	6.002.246	43.649
Idem	252254	RY 2	416.162	15.650	38.495	Idem	252294	»	481.885	5.514	2.943
Idem	252255		418.324		40.895	Idem	252295	KZ	482.068	1.487	38.432
Idem	252256	RY 2	421.707		3.398	Idem	252296	KZ 5	482.443		47.990
Idem	252257	KZ	423.454		4.163	Idem	252297	»	483.080		42.015
Idem	252258	KZ 4	423.809		30.340	Idem	252298	RY 3	483.270	53.624	51.290
Idem	252259	RY 2	424.616		2.301	Idem	252299	KZ 6	483.798		50.479
Idem	252260		424.764	L 1.131 X	7.039	Idem	252300	KZ 5	484.856	9.798	2.456
Idem	252261	RY 2	426.991	19.475	34.247	Idem	252301	»	484.976	6.325	3.918
Idem	252262	»	429.364		12.199	Idem	252302	KZ 6	492.840	4.030	51.498
Idem	252263		430.429	22.751	54.280	Idem	252303	KZ 6	493.564	6.002.246	55.703
Idem	252264		435.823		1.071	Idem	252304	»	493.627		54.560
Idem	252265	KZ	445.279	2.505 A	51.500	Idem	252305	RY 3	495.119		47.417
Idem	252266	KZ 4	445.777	6.207	46.879	Idem	252306	KZ	496.701		40.747
Idem	252267	RY 2	446.573		54.209	Idem	252307	KZ 6	497.227		5.244
Idem	252268	»	446.593		45.667	Idem	252308	KZ 5	498.766		1.989
Idem	252269	KZ 4	448.127		711	Idem	252309	»	500.414	12.814	15.761
Idem	252270	RY 2	449.313	5.910	51.414	Idem	252310	PG 4	501.847	2.356	701
Idem	252271	»	450.190		51.563	Idem	252311	RY 3	502.636		1.302
						Idem	252312	KZ	506.467	506.467	44.076

VEHICULES AUTOMOBILES			АВТОТРАНСПОРТНЫЕ СРЕДСТВА			MOTOR VEHICLES			AUTOFAHRZEUGE		
MARQUE	N° de classement	Type	N° du châssis	N° du moteur	N° du dossier	MARQUE	N° de classement	Type	N° du châssis	N° du moteur	N° du dossier
RENAULT						RENAULT					
Voitures de tourisme	252313	KZ 5	507.884	16.035	9.261	Voitures de tourisme	252354	AE	549.655		35.596
Idem	252314	KZ 8	508.713	B 957	6.298	Idem	252355	Prima 4	550.696	879	4.980
Idem	252315	PG 5	508.761		34.901	Idem	252356	KZ 10	551.185		1.009
Idem	252316	KZ 8	509.067	B 1.951	6.332	Idem	252357	YN 1	551.967	14.082	46.442
Idem	252317		513.946		48.264	Idem	252358	Mona 4	553.651	462	49.564
Idem	252318	UY	515.065		47.230	Idem	252359	UY I	553.748		40.784
Idem	252319		515.664		2.012	Idem	252360	YN	554.999	634.759	646
Idem	252320		522.029		43.802	Idem	252361	YN 1	555.577		51.819
Idem	252321	KZ 8	522.067		55.988	Idem	252362	KZ 9	555.691	1.393	6.983
Idem	252322	PG 5	522.512		8.340	Idem	252363	KZ 10	556.164		35.065
Idem	252323	KZ	523.441	2.404	43.867	Idem	252364	»	556.331	2.408	36.737
Idem	252324	PG 5	523.487	1.715	51.190	Idem	252365	YN 1	556.481		48.262
Idem	252325	UY			186	Idem	252366	»	557.580	2.086	53.862
Idem	252326		524.619	3.054	B 4.997	Idem	252367	»	557.756		46.653
Idem	252327	KZ 8	524.639	3.128 B	46.688	Idem	252368	»	557.970		40.790
Idem	252328	KZ 7	525.173		31.429	Idem	252369	YNL	558.875		36.783
Idem	252329	UY	527.115	2.798	41.873/5	Idem	252370	KZ 10	559.829		33.840
Idem	252330		527.176		43.090	Idem	252371	TG 5	560.992	6.005.385 C	39.733
Idem	252331	KZ 8	527.389	3.481	51.372	Idem	252372	KZ 10	562.103	2.712	39.149
Idem	252332	KZ 7	528.118	210	42.418	Idem	252373	KZ 10	564.164	5.723	199
Idem	252333	AC	528.333		51.402	Idem	252374		565.056		31.344
Idem	252334	UY	528.395	2.313	53.717	Idem	252375	035	566.248		41.792
Idem	252335	»	529.455		45.064	Idem	252376		569.128		36.329
Idem	252336	KZ 7	529.546		42.051	Idem	252377	KZ 9	570.771		B 3.570
Idem	252337	KZ	529.594	6.005.374	52.503	Idem	252378	YN 1	571.299	5.436	6.774
Idem	252338	YN 2	530.066		2.621	Idem	252379	»	571.664	5.524	149
Idem	252339		530.180		36.171	Idem	252380	YNL	571.783	4.929	34.251
Idem	252340	UY	530.726		582	Idem	252381	YN 1	571.804		31.061
Idem	252341	KZ 8	530.897		11.010	Idem	252382	YN 1	573.621		51.703
Idem	252342	UY	532.034		43.696	Idem	252383	YN 1	573.783	6.370	53.054
Idem	252343		534.249	5.088	512	Idem	252384		574.211	6.099	2.784
Idem	252344	PG 5	535.567		55.453	Idem	252385	YN	574.780		40.778
Idem	252345		536.116	5.561	B 3.752	Idem	252386	KZ 1	574.815		3.471
Idem	252346	KZ 7	537.281	5.125	51.510	Idem	252387	PG 7	575.834		37.119
Idem	252347	UY	537.593		1.752	Idem	252388	TG 5	576.686		3.918
Idem	252348		537.626	B 7.731	B 3.752	Idem	252389	YN 1	577.628		53.194
Idem	252349	KZ	542.082		34.318	Idem	252390	KZ 1	577.743		3.058
Idem	252350	»	542.355-7		37.044	Idem	252391		578.796		31.369
Idem	252351		542.999	5.547	6.841	Idem	252392	PG 8	579.936		52.674
Idem	252352	UY	543.019		44.083	Idem	252393	UY I	580.179	1.248	41.245/43
Idem	252353		547.305		42.466	Idem	252394		580.247	1.821	B 4.345

VEHICULES AUTOMOBILES

АВТОТРАНСПОРТНЫЕ СРЕДСТВА

MOTOR VEHICLES

AUTOFahrzeuge

MARQUE	N° de classement	Type	N° du châssis	N° du moteur	N° du dossier	MARQUE	N° de classement	Type	N° du châssis	N° du moteur	N° du dossier
RENAULT						RENAULT					
Voitures de tourisme	252395	KZ 10	580.782	2.464	3.147	Voitures de tourisme	252436	YN 1	602.642		48.079
Idem	252396	»	580.918	2.578	40.708	Idem	252437	YN 1	607.889	6.136	37.148
Idem	252397	YN	581.432		48.251	Idem	252438	ZA	609.888	609.888	B 3.570
Idem	252398	YN I	582.275		B 4.345	Idem	252439	YN 1	610.131		35.499
Idem	252399	YN 1	582.988	4.742	1.416	Idem	252440	KZ 10	610.163	9.795	37.744
Idem	252400	»	583.070		35.917	Idem	252441	KZB	610.626		B 2.701
Idem	252401	»	583.687	10.012	51.395	Idem	252442	KZ 14	611.554		49.834
Idem	252402	»	583.788		51.684	Idem	252443	YZ 2	611.809		1.100
Idem	252403		583.807	10.110	31.217	Idem	252444	KZ 14	611.869		1.989
Idem	252404	PG 8	584.106		54.700	Idem	252445		612.275		15.224
Idem	252405	KZ 10	584.201	D 007.553	51.185	Idem	252446	KZ 23	614.698	2.085	48.532
Idem	252406	YN 1	584.226	9.938	42.665	Idem	252447	KZ 11	615.033		41.515
Idem	252407	KZ 10	585.273	5.179	41.037	Idem	252448	KZ 14	615.570	3.080	B 3.570
Idem	252408		585.457		41.362	Idem	252449	YN 2	615.657	615.657	8.462
Idem	252409		585.690		B 4.778	Idem	252450	YN 1	615.811		31.713
Idem	252410	YN 1	586.336		54.979						
Idem	252411	PG 7	586.774	3.019	2.638	Idem	252451	KZB	615.982	1.273	17.641
Idem	252412	YN 1	587.634	11.597	38.050	Idem	252452	YN 2	616.127	5.928	51.495
Idem	252413		587.643		51.338	Idem	252453	YN 2	616.670		55.440
Idem	252414	KZ 9	587.653		B 4.574	Idem	252454	KZB	616.856		B 2.701
Idem	252415	KZ 10	588.191	8.521	47.993	Idem	252455	YZ 2	617.324	5.340	44.658
Idem	252416	KZ 9	589.153		55.180	Idem	252456	KZ 14	620.637	4.131	39.898
Idem	252417	BDJ 1	590.158	58.981	47.150	Idem	252457	YN 2	621.037	6.073	38.167
Idem	252418		590.571	7.520	B 3.752	Idem	252458	YN 3	622.356		41.018
Idem	252419		590.665	4.195	41.357	Idem	252459	YN 2	622.457	3.406	53.920
Idem	252420	PG 7	591.026	1.787	48.018	Idem	252460	PG 9	623.471	1.441	53.845
Idem	252421	YN 1	591.578		48.236	Idem	252461	YN 2	623.516		43.435
Idem	252422		592.417	15	47.651/27	Idem	252462	KZ 14	624.021	3.027	37.740
Idem	252423		594.796		B 2.701	Idem	252463	»	624.105	2.483	47.260
Idem	252424	KZ 10	595.068		54.725	Idem	252464	»	624.303		46.945
Idem	252425	KZ 10	595.216	5.114	36.464	Idem	252465	PB	624.682	1.486/1.725	46.770
Idem	252426	YN 1	595.417		42.138/14	Idem	252466	KZ 17	624.851		371
Idem	252427		595.688		B 3.752	Idem	252467	YN 2	625.421		46.369
Idem	252428	YN 1	596.031	12.671	51.142	Idem	252468		625.719	625.719	7.423
Idem	252429	»	596.061		44.648	Idem	252469	KZ	627.364		30.844
Idem	252430	»	598.598	93.863	42.138/10	Idem	252470	KZB	629.269	7.990	40.344
Idem	252431	JN I	599.328	15.281	2.441	Idem	252471	ZA 2	629.695	2.614/383	36.864
Idem	252432	YN I	599.783	15.632	6.414	Idem	252472	PG 10	630.025	1.670	2.095
Idem	252433	YN 1	599.983	4.924	54.724	Idem	252473	PG 9	630.769		36.253
Idem	252434	KZ 18	600.815		46.905	Idem	252474	KZ 18	631.351	5.608	102
Idem	252435	KZ 14	601.652		6.669	Idem	252475	YN 3	632.031		52.581

VEHICULES AUTOMOBILES

АВТОТРАНСПОРТНЫЕ СРЕДСТВА

MOTOR VEHICLES

AUTOFahrzeuge

MARQUE	N° de classement	Type	N° du châssis	N° du moteur	N° du dossier	MARQUE	N° de classement	Type	N° du châssis	N° du moteur	N° du dossier
RENAULT						RENAULT					
Voitures de tourisme	252476	YN 3	632.053	10.229	51.171	Voitures de tourisme	252517	KZ 28	655.866		41.812
Idem	252477	ZR 1	632.519		41.999	Idem	252518	YN 3	656.004	396.683	54.863
Idem	252478	KZ 13	633.206		10.694	Idem	252519	ZR 1	656.248	656.248	B 3.752
Idem	252479	KZ	633.624	6.766	36.827	Idem	252520	ZR 1	656.383		1.159
Idem	252480	YN 2	634.066	11.008	35.323	Idem	252521		657.864	3.061	246
Idem	252481	KZ 17	634.445		55.336	Idem	252522	ZC 4	657.920		268
Idem	252482	KZ 18	634.483		34.220	Idem	252523	ZA 2	658.394		49.255
Idem	252483	YN 3	634.874		44.735	Idem	252524	ZR 1	658.416		49.950
Idem	252484	KZ 18	640.942		7.240	Idem	252525	ZR 1	659.757		54.305
Idem	252485	PG 9	642.007		31.953	Idem	252526	KZ 17	660.787		49.085
Idem	252486	KZ 18	643.015	7.509	31.869	Idem	252527	KZ 18	661.553		42.680
Idem	252487	ZA 2	643.287		33.654	Idem	252528		661.726	4.958	3.797
Idem	252488	KZ	643.634		36.349	Idem	252529	YN 3	661.953	15.965	54.297
Idem	252489	YN 3	643.981	12.610	125	Idem	252530	»	662.217	4.768	4.327
Idem	252490	KZ	644.643	4.714	46.866	Idem	252531	ACRI	662.856		42.677
Idem	252491	KZ 18	644.895		55.269	Idem	252532	YN 3	663.475	663.475	295
Idem	252492	ZR 1	645.031	311	52.426	Idem	252533	YN 4	663.831	16.789	51.482
Idem	252493	KZ	645.465	9.134	45.790	Idem	252534	KZ 17	663.903	4.563	52.780
Idem	252494	ZD 2	645.569	383	54.969	Idem	252535	ZA 3	664.019	1.978	»
Idem	252495	YN 3	646.404		41.100	Idem	252536	KZ 24	664.102	393	45.635
Idem	252496	KZ 23	646.474	892	51.123	Idem	252537	ACR 1	664.505	23.718	51.168
Idem	252497	KZ 17	646.804	646.804	50.460	Idem	252538	KZ 17	665.648		55.649
Idem	252498	ZR	646.902	160	49.981	Idem	252539	ZR 2	666.311	7.280	51.244
Idem	252499	KZ 17	647.230	5.162	54.277	Idem	252540	YN 4	666.346		49.537
Idem	252500	ZC 2	647.483	410	55.023	Idem	252541	KZ 23	667.079	405	B 3.570
Idem	252501	KZB	648.435	246.812	49.420	Idem	252542	KZ 17	667.119		33.408
Idem	252502	ZR	648.491		42.681	Idem	252543	KZ 24	667.291		37.486
Idem	252503	YN 2	648.913		B 3.752	Idem	252544	ZC 4	667.397		41.366
Idem	252504	ZR	649.181	1.162	35.124	Idem	252545	ZC 4	667.660	5.212	44.095
Idem	252505		649.326		B 2.740	Idem	252546		668.223		31.208
Idem	252506	K 3 H	649.326			Idem	252547	ZC 4	668.347		49.611
Idem	252507	YN 3	649.756		55.499	Idem	252548	ACL 1	668.782	18.264	39.154
Idem	252508	KZ	651.188	540	47.651	Idem	252549	ZR 2	668.841		43.432
Idem	252509	YN 2	651.273		54.610	Idem	252550		670.105		48.198
Idem	252510	KZ	651.453	10.327	49.848	Idem	252551		673.032		39.023
Idem	252511		653.071		39.023	Idem	252552		673.079		39.023
Idem	252512		653.236	6.010.032	38.411	Idem	252553	AB	673.674		477.37
Idem	252513	ZA 2	653.519	3.041	36.968	Idem	252554	PG 7	675.317		37.931
Idem	252514	ZR 1	655.037		43.672	Idem	252555	KZ 13	675.335		2.261
Idem	252515	YZ 2	655.694		47.772	Idem	252556	KZ 24	675.579		51.273
Idem	252516	ZA 2	655.864	1.995	55.716	Idem	252557		675.804		2.615

VEHICULES AUTOMOBILES

АВТОТРАНСПОРТНЫЕ СРЕДСТВА

MOTOR VEHICLES

AUTOFahrzeuge

MARQUE	N° de classement	Type	N° du châssis	N° du moteur	N° du dossier	MARQUE	N° de classement	Type	N° du châssis	N° du moteur	N° du dossier
RENAULT						RENAULT					
Voitures de tourisme	252558	YN 4	675.896	2.028	2.925	Voitures de tourisme	252598	ACL	690.764	6.614	46.360
Idem	252559			19.084	31.128	Idem	252599	ZR 2	690.924	42.710	35.894
Idem	252560	»	676.632		B 155	Idem	252600	ACM 1	690.967		40.510
Idem	252561	ZA 3	678.188		38.165	Idem	252601	ZR 2	691.378		54.204
Idem	252562	»	678.202		47.088	Idem	252602	ACL	692.273	8.552	50.404
Idem	252563	ZR 2	678.430	8.226	51.422	Idem	252603	KZ 23	692.479	81.173	49.106
Idem	252564	KZ 24	679.000		53.935	Idem	252604	KZ 24	693.139		34.080
Idem	252565	YN 4	680.079		54.906	Idem	252605	ZR 2	693.412		41.146
Idem	252566	ACM 1	680.227	8.112	2.017	Idem	252606	KZ 24	694.152	8.916	30.026
Idem	252567	KZ 24	681.671		47.170	Idem	252607	KZ 23	694.793	10.606	44.075
Idem	252568	»	681.810	2.285	51.220	Idem	252608	KZB	701.017	6.410	466
Idem	252569	YN 4	682.406		48.767	Idem	252609	AC	701.226		36.095
Idem	252570	ZR 2	683.045		55.875	Idem	252610	YN 2	701.557		52.282
Idem	252571	YN 4	683.662		39.622	Idem	252611		702.848		2.943
Idem	252572	»	683.747	683.747	52.561	Idem	252612	KZ 18	705.206		35.558
Idem	252573	YN 3	683.877		34.377	Idem	252613	ZR 2	705.372		12.274
Idem	252574	YN 4	685.306		46.694	Idem	252614	KZ 23	705.817		47.710
Idem	252575	ZR 3	685.418		2.119	Idem	252615	KZ 23	705.884		55.834
Idem	252576	YN 4	685.804	504	10.709	Idem	252616	YN 4	706.379	7.408	41.246/4
Idem	252577	KZ 23	685.827		36.769	Idem	252617	ZR 2	706.399	5.998	55.730
Idem	252578	YN 4	686.077		49.717	Idem	252618	KZ 23	707.853		408
Idem	252579	ACM 1	686.900		54.757	Idem	252619	KZ 24	708.591		48.751
Idem	252580	KZ 23	687.659	4.577	308	Idem	252620	ACX 1	708.614	1.924/449	45.184
Idem	252581	YN 4	687.886		35.513	Idem	252621		708.949		37.516
Idem	252582	ACL 1	688.177		33.706	Idem	252622	ZR 1	709.035	5.188	49.527
Idem	252583	YN 4	688.308		51.826	Idem	252623	ZR 2	709.711	6.695	52.458
Idem	252584	»	688.316	688.316	49.983	Idem	252624	KZ 24	710.296		34.105
Idem	252585	YN 2	688.614		48.029	Idem	252625	ABM 3	710.309	11.145	41.632
Idem	252586	ZR 2	689.011	8.964	51.463	Idem	252626	YN 4	710.460		52.294
Idem	252587	KZ 24	689.229	7.663	51.612	Idem	252627	ZR 2	710.487	4.850	43.426
Idem	252588	ZR 2	689.260		31.102	Idem	252628	»	710.663		54.131
Idem	252589	KZ 23	689.399		49.353	Idem	252629	YN 4	710.779	710.779	55.695
Idem	252590	»	689.401		»	Idem	252630	ACK 1	710.886		54.925
Idem	252591	»	689.402		49.353	Idem	252631	KZ 24	711.122		B 2.740
Idem	252592	KZ	690.040		31.524	Idem	252632	ZR	711.180		55.745
Idem	252593	ACR 1	690.224	259	34.860	Idem	252633	ADC 1	711.550	8.609	3.000
Idem	252594	KZ 24	690.275		34.046	Idem	252634	ZR 2	711.826		43.321
Idem	252595	KZ	690.289		37.266	Idem	252635	YN 4	711.865		52.280
Idem	252596	KZ 24	690.461	3.725	37.574	Idem	252636	ZR 2	712.544	8.445	54.677
Idem	252597	ZR 2	690.527	3.061	49.295						

VEHICULES AUTOMOBILES

АВТОТРАНСПОРТНЫЕ СРЕДСТВА

MOTOR VEHICLES

AUTOFahrzeuge

MARQUE	N° de classement	Type	N° du châssis	N° du moteur	N° du dossier	MARQUE	N° de classement	Type	N° du châssis	N° du moteur	N° du dossier
RENAULT						RENAULT					
Voitures de tourisme	252637	YNL 2	712.917		42.384	Voitures de tourisme	252677	AEC	723.689	6.014/702	50.182
Idem	252638	KZ 24	713.264	13.154	9.037	Idem	252678	ADC	723.733	A 1.451	40.882
Idem	252639	»	713.390	13.089	43.316	Idem	252679	ADC I	724.394		50.285
Idem	252640	KZ	713.595		48.145	Idem	252680	ACL I	724.752		38.434
Idem	252641	KZ 24	714.014	13.981	34.278	Idem	252681	ADG 1	724.874	2.998	54.221
Idem	252642	YN 4	714.078		B 4.345	Idem	252682	KZ	725.049		38.167
Idem	252643	KZ 24	714.290		42.640	Idem	252683		726.181/2.007	15.782	31.155
Idem	252644	ACX	714.318		41.864	Idem	252684		726.182/2.008	45.780	37.155
Idem	252645	ZR 2	714.968	10.319	50.303	Idem	252685	KZ	726.184/2.010	15.788	41.019
Idem	252646	KZ 24	715.719		52.036	Idem	252686		726.198		31.253
Idem	252647	KZ 23	715.773	7.192	41.708	Idem	252687	YN 2	728.157		33.979
Idem	252648	ZR 3	715.948	10.451	30.219	Idem	252688	ADB 1	729.512		31.017
Idem	252649	ACX 1	716.040		B 3.752	Idem	252689	»	729.515		31.017
Idem	252650	PB 2	716.184	14.812	B 4.882 A	Idem	252690	»	729.526		31.017
Idem	252651	YN 4	716.527		2.957	Idem	252691	»	729.527		31.017
Idem	252652	ZR 2	716.872	10.956	51.116	Idem	252692	»	729.529		31.017
Idem	252653	ACM 1	716.957		38.602	Idem	252693		729.804		39.023
Idem	252654	KZ	716.996	14.771/343	35.266	Idem	252694	ACL 1	729.895		48.134
Idem	252655	ZR 2	717.130	11.463	49.124	Idem	252695	»	730.544		53.982
Idem	252656	KZ 24	717.182	14.461	1.818	Idem	252696	ADC	730.935	23.781	B 4.997
Idem	252657	KZ	717.739		35.559	Idem	252697	ADC I	730.980	24.233	38.480
Idem	252658	»	717.965		38.869	Idem	252698	ACS 2	730.998		55.858
Idem	252659		718.325	8.082	3.836	Idem	252699	ACL 1	731.637		49.486
Idem	252660	YN 4	718.420	7.201 FA 2	42.406	Idem	252700	»	732.065		47.294
Idem	252661	KZ 24	718.683		48.074	Idem	252701		732.210		1.402
Idem	252662	KZ	718.999		48.368	Idem	252702	ADC 1	732.306	23.271	40.542
Idem	252663	»	719.086		48.137	Idem	252703	ACL 1	732.848	3.737	35.377
Idem	252664	YN 4	719.682	10.499	51.224	Idem	252704	»	732.972	6.015.656	38.361
Idem	252665	KZ 24	719.750	15.479	51.497	Idem	252705	ADC 1	733.126	23.951	33.224
Idem	252666	ADCI	719.991	20.446	51.197	Idem	252706	ACL 1	734.039		40.799
Idem	252667	YN 4	720.148		125	Idem	252707	»	734.165		49.078
Idem	252668	ACL 1	720.224		48.164	Idem	252708	ADC 1	734.873	25.632	43.245
Idem	252669	Viva 4	720.359		B 378	Idem	252709	ADL 1	735.224		44.145
Idem	252670	Celta	721.087	20.528	4.238	Idem	252710	ADC 1	735.374		55.436
Idem	252671	ADC 1	721.817	22.421	52.003	Idem	252711	AEM 4	735.595		34.879
Idem	252672	KZ 33	721.862	15.252	2.395	Idem	252712	ADC 1	735.613		50.400
Idem	252673	ADC 1	722.346		31.135	Idem	252713	ACL 1	736.116	5.207	36.692
Idem	252674	ACL 1	722.757		48.300	Idem	252714	»	736.302		47.533
Idem	252675	»	722.770		55.180	Idem	252715		736.560		33.820
Idem	252676	ADC 1	723.469		49.209	Idem	252716		738.682		42.138/19
						Idem	252717	ACL 1	738.870		45.640

VEHICULES AUTOMOBILES

АВТОТРАНСПОРТНЫЕ СРЕДСТВА

MOTOR VEHICLES

AUTOFahrZEUGE

MARQUE	N° de classement	Type	N° du châssis	N° du moteur	N° du dossier	MARQUE	N° de classement	Type	N° du châssis	N° du moteur	N° du dossier
RENAULT						RENAULT					
Voitures de tourisme	252718	Celta 4	739.208	27.594	748	Voitures de tourisme	252758	ADL 1	753.026		49.846
Idem	252719	ADC 1	739.413	27.452	51.263	Idem	252759	ADC 1	753.912		7.418
Idem	252720	ADC 1	739.615		35.610	Idem	252760	»	754.407		53.716
Idem	252721	ACX 2	739.858		40.883	Idem	252761	ACL 1	754.618	12.480	34.265
Idem	252722	»	739.944		B 4.345	Idem	252762	»	755.304	12.946	52.501
Idem	252723	ACL 1	740.311	1.937 HD 3	48.310	Idem	252763	ADC 1	756.167		44.652
Idem	252724	ACLA	740.586	4.974	40.237	Idem	252764		756.349	32.760	41.247/25
Idem	252725	ACR 2	740.652	5.549	45.252	Idem	252765	ACL 1	756.446	756.446	38.132
Idem	252726	ACL 1	741.180	85.741.180	34.917	Idem	252766	ACX 2	756.846		37.907
Idem	252727	«	741.705	8.334	31.654	Idem	252767	ACL 1	757.122	11.282	51.818
Idem	252728	ACL 1	742.059		48.193	Idem	252768	ACX 2	757.254		52.607
Idem	252729	»	742.312	981 LS 4	36.173	Idem	252769	ADC 1	757.333		42.637
Idem	252730	»	742.933		157	Idem	252770	»	757.497		37.469
Idem	252731	ADB 1	742.989		54.610	Idem	252771	ACX 2	759.709		34.883
Idem	252732	ADC 1	743.278		47.790	Idem	252772	ADC 1	759.858		51.181
Idem	252733	ACX 2	743.350		54.234	Idem	252773	ACL 1	759.866	13.795	55.889
Idem	252734	ADC 1	743.390		51.349	Idem	252774	ADC 1	759.935		49.154
Idem	252735	»	743.391	29.637	31.549	Idem	252775	»	760.049		48.085
Idem	252736	ACX 2	743.465		54.622	Idem	252776	ACX 2	760.731		52.964
Idem	252737	ACL 1	744.316	9.739	51.481	Idem	252777	ADC 1	760.745		38.539
Idem	252738	ADC 1	744.406		38.492	Idem	252778	»	760.893	760.893	52.509
Idem	252739		745.067	469	35.285	Idem	252779	»	761.116		43.823
Idem	252740		746.223		33.896	Idem	252780	»	761.185		51.058
Idem	252741		746.853		36.968	Idem	252781	»	761.300		50.715
Idem	252742		747.248		36.968	Idem	252782	AC 2	761.622		17.088
Idem	252743		747.249		36.975	Idem	252783	ACL 2	761.742		41.358
Idem	252744	ADC 1	749.666		45.166	Idem	252784	ADL 1	761.746		37.119
Idem	252745	»	750.175		54.185	Idem	252785	ADC 1	761.953		52.443
Idem	252746	ACR	750.301	5.057	47.084	Idem	252786	ACL 1	762.413	14.613	37.044
Idem	252747	ADC 1	750.363		55.422	Idem	252787	ADC 1	762.995		B 3.752
Idem	252748	ADL 1	750.413		2.293	Idem	252788	ACL 1	763.082	15.423	51.315
Idem	252749	ADC 1	750.457	30.472	51.310	Idem	252789	ACL 1	763.270		49.735
Idem	252750	ADL 1	750.672	22.456	55.640	Idem	252790	ACL	763.336	15.612	49.529
Idem	252751	ADC 1	750.762		41.657	Idem	252791	»	763.355	601.656	37.739
Idem	252752		751.102		278	Idem	252792	ADC 2	763.820		49.809
Idem	252753	ADC 2	751.458	31.206	5.202	Idem	252793	ADC 1	764.062		51.258
Idem	252754	ADC	751.833		40.782	Idem	252794	»	764.255		43.981
Idem	252755	ADC 1	752.121	30.818	42.027	Idem	252795	»	764.263		51.105
Idem	252756	ADG 1	752.526	4.816.000	B 2.740	Idem	252796	»	764.495	30.326	51.940
Idem	252757		752.624	G 350	36.772	Idem	252797		766.564		36.968
						Idem	252798		766.566		36.968

VEHICULES AUTOMOBILES

АВТОТРАНСПОРТНЫЕ СРЕДСТВА

MOTOR VEHICLES

AUTOFahrzeuge

MARQUE	N° de classement	Type	N° du châssis	N° du moteur	N° du dossier	MARQUE	N° de classement	Type	N° du châssis	N° du moteur	N° du dossier
RENAULT						RENAULT					
Voitures de tourisme	252799	AD 4	766.611	6.797	53.264	Voitures de tourisme	252840		779.058		37.119
Idem	252800		766.684		36.968	Idem	252841	AC 21	779.429		B 2.701
Idem	252801	ADC 1	767.119		50.147	Idem	252842	AEB	780.050	5.015.656	51.413
Idem	252802	»	767.318		50.429	Idem	252843	ACL 1	780.460		54.607
Idem	252803	ADB 1	767.747		33.306	Idem	252844	»	780.529		31.279
Idem	252804	ACL 1	768.045	17.247	48.569	Idem	252845		780.720		39.627
Idem	252805	ACL 1	768.150		36.076	Idem	252846	ADC 1	781.006	45.081	15.287
Idem	252806	ADS 1	768.518	17.105	41.247/14	Idem	252847		781.315		46.607
Idem	252807	ADC 1	768.937		2.230	Idem	252848	ACL	781.688		47.141
Idem	252808	AEC 1	771.176	38.285	38.167	Idem	252849	ADC 1	781.704		46.570
Idem	252809	»	771.181	6.017.163	38.167	Idem	252850	ACS 2	781.729	22.974	51.288
Idem	252810	ACR 2	771.466	4.764	36.822	Idem	252851	ADC 1	782.180	46.068	55.759
Idem	252811	KZ	771.501		40.842	Idem	252852	»	782.370		43.672
Idem	252812	ABC 1	771.717	37.099	40.398	Idem	252853	»	782.507	46.454	3.010
Idem	252813	ADC 1	771.948		51.945	Idem	252854	»	782.572	46.527	41.247/33
Idem	252814	ADC	772.154		34.123	Idem	252855	ACL 1	782.587		31.141
Idem	252815	ACX 2	772.188		40.842	Idem	252856	»	782.802		42.016
Idem	252816	ADC 1	772.221		36.959	Idem	252857	ADC 1	782.823		55.918
Idem	252817	ADL 1	772.542		55.664	Idem	252858	ADC 1	783.233	783.233	52.827
Idem	252818	ACL 1	772.868		52.674	Idem	252859	»	783.271		53.835
Idem	252819	2 DC	773.020	4.092	52.487	Idem	252860	ADL 1	783.379		31.771
Idem	252820	ADC 1	773.659	773.659	47.926	Idem	252861	ACL 1	784.154	460-19.396	B 2.744
Idem	252821	»	773.802	41.118	33.368	Idem	252862		784.187		B 4997
Idem	252822	»	773.944		54.814	Idem	252863	ACL 1	784.276	6.016.690	B 2.740
Idem	252823	ACL 1	773.974		54.554	Idem	252864	ADL	784.375		51.258
Idem	252824	ACH 1	774.146	G 6.016.891	42.019	Idem	252865	ACL 2	784.711		48.048
Idem	252825	ACL	774.241	9.804	49.683	Idem	252866	ACX 2	784.782		53.107
Idem	252826		774.536		51.558	Idem	252867	»	784.783		53.106
Idem	252827	ACX 2	774.769	298	37.971	Idem	252868	AD	785.094	3.284	33.839
Idem	252828	ABM 5	774.807	1.968	36.765	Idem	252869	AD 1	785.127	28	35.281
Idem	252829	ADC 1	774.860		53.755	Idem	252870	AEJ 1	786.063		54.610
Idem	252830	»	775.031		51.258	Idem	252871	AD	786.397		30.956
Idem	252831	ADL 1	776.672	19.974	52.030	Idem	252872	»	786.399		30.956
Idem	252832	ACL	776.996		5.052	Idem	252873	»	786.400		30.956
Idem	252833	ACL 1	776.999		48.867	Idem	252874	KZ	787.507		35.460
Idem	252834	ADC 1	777.976		35.748	Idem	252875	AD 71	788.319		49.997
Idem	252835	»	778.093	44.205	49.415	Idem	252876	AD	789.832		36.355
Idem	252836	ADB 1	778.489		47.761	Idem	252877	AD 41	790.187		8.256
Idem	252837	ADC 1	778.836		49.013	Idem	252878	ADL 4	790.300	47.553	51.359
Idem	252838	ACL	778.860	20.501	34.347	Idem	252879	ABL 2	791.373		47.860
Idem	252839	AD	779.021	374	38.065	Idem	252880	—	791.554L	22.769	35.419

VEHICULES AUTOMOBILES

АВТОТРАНСПОРТНЫЕ СРЕДСТВА

MOTOR VEHICLES

AUTOFAHRZEUGE

MARQUE	N° de classement	Type	N° du châssis	N° du moteur	N° du dossier	MARQUE	N° de classement	Type	N° du châssis	N° du moteur	N° du dossier
RENAULT						RENAULT					
Voitures de tourisme	252881	ADL 1	791.635	23.156	41.247	Voitures de tourisme	252920	AD	802.116	515	B 2.658
Idem	252882	ACL 2	792.059		851	Idem	252921	ADC 2	805.219	55.628	51.445
Idem	252883	»	792.155	30.754	55.521	Idem	252922	LL	805.459	1.135	35.447
Idem	252884	ADC 2	792.268		41.618	Idem	252923	ACL 2	806.028	33.238	46.918
Idem	252885	ADC 1	792.423		2.673	Idem	252924	»	806.622		30.907
Idem	252886	ADC 2	792.483	50.400	42.882	Idem	252925	ADC 2	807.131		31.399
Idem	252887	»	793.099		B 5.021	Idem	252926	ADL 2	807.168	1.101	36.165
Idem	252888	ACL 2	793.261		55.079	Idem	252927	ADC 2	807.304		B 378
Idem	252889	AD	793.697	31.923	48.446	Idem	252928	»	807.587		50.452
Idem	252890	—	793.750		B 3.752	Idem	252929	ADL 2	808.017		55.815
Idem	252891	ACL 2	793.892		51.890	Idem	252930	ADC 2	808.034	57.237	51.595
Idem	252892	ADG 2	794.085		46.424	Idem	252931	»	808.202	57.503	52.290
Idem	252893	ACL 2	794.539	31.565	40.554	Idem	252932	ACL 2	808.252	1.842	38.541
Idem	252894	ADC 2	795.155		8.856	Idem	252933	ADC 2	808.391	57.407	54.242
Idem	252895	ACL 2	795.163		39.336	Idem	252934	BCR	808.448		42.139
Idem	252896	ADC 2	795.346	2.170	50.137	Idem	252935	ACL 2	808.912		33.015
Idem	252897	»	795.698	5.317	50.426	Idem	252936	»	809.986		40.796
Idem	252898	ACL 2	795.887		40.229	Idem	252937	ACX 3	810.112		46.566
Idem	252899	»	796.107		54.559	Idem	252938	ACL 2	810.221	3.335	46.851
Idem	252900	ADC	796.135		B 3.570	Idem	252939	»	810.754		51.173
Idem	252901	ADC 2	796.249		516	Idem	252940	»	810.759	3.306	36.115
Idem	252902	ADC	796.680	53.967	B 4.969	Idem	252941	BCX 1	810.814		49.434
Idem	252903	ADC 2	797.308	B 6.017.168	52.284	Idem	252942	ADL 2	811.117		33.367
Idem	252904	»	797.323		40.786	Idem	252943	ADC 2	811.259	811.259	44.651
Idem	252905	»	797.525		53.902	Idem	252944	BCT 1	811.356	1.848	33.592
Idem	252906	ACL 2	797.942		54.396	Idem	252945	ADG 2	812.156	59.133	39.987
Idem	252907	»	798.035	32.018	55.135	Idem	252946	ADL 2	812.655	2.447	38.453
Idem	252908	ADC 2	798.386		B 20	Idem	252947	ADB 2	813.062	6.017.434	51.653
Idem	252909	ACL 2	798.876		33.555	Idem	252948	ACL 2	813.171	4.042	55.561
Idem	252910	»	798.957		33.659	Idem	252949	»	813.191	4.601-8.085	46.402
Idem	252911	»	799.164	560.044	48.243	Idem	252950	ADC 2	813.215	H 6.017.163	41.519
Idem	252912	ACL 2	799.324	460	49.829	Idem	252951	»	813.372		31.734
Idem	252913	ADL 2	799.763		52.093	Idem	252952	ADB 2	813.504		55.031
Idem	252914	ADC 2	799.991	55.939	49.810	Idem	252953	ADL 2	814.327		42.890
Idem	252915	B	800.002		48.088	Idem	252954	ADB/2	814.658	1.149	40.237
Idem	252916	—	801.119	1.237	35.546	Idem	252955	ADL 2	814.791		52.200
Idem	252917	ADV 1	801.169		B 4.997	Idem	252956	ADC 2	815.156	58.911	49.645
Idem	252918	»	801.643		B 4.997	Idem	252957	ADL 2	815.623		49.396
Idem	252919	»	801.661		B 4.997	Idem	252958	BCX 1	816.240		42.544
					B 4.997	Idem	252959	ACL 2	816.279	6.384	55.221
					B 4.997	Idem	252960	»	816.399	6.382	48.018

VEHICULES AUTOMOBILES

АВТОТРАНСПОРТНЫЕ СРЕДСТВА

MOTOR VEHICLES

AUTOFAHRZEUGE

MARQUE	N° de classement	Type	N° du châssis	N° du moteur	N° du dossier	MARQUE	N° de classement	Type	N° du châssis	N° du moteur	N° du dossier
RENAULT						RENAULT					
Voitures de tourisme	252961	ACL	816.518		41.598	Voitures de tourisme	253002	ADC 2	824.840	63.554	55.976
Idem	252962	ACL 2	816.950	816.950	41.697	Idem	253003	AD	825.533	13.225	31.017
Idem	252963	ADB 2	817.240	2.551	93	Idem	253004	ADC 2	826.217	431 FO 957	35.564
Idem	252964	BCX 1	817.402	2.416	41.245	Idem	253005	ACL 2	830.086		B 5.021
Idem	252965	ADG 2	817.682		49.713	Idem	253006	»	830.234		44.015
Idem	252966	BCX 1	817.916		55.321	Idem	253007	ADB 3	830.347		42.569
Idem	252967	CL 2	818.230	7.455	B 4.997	Idem	253008	BC 1	830.428	63.100	52.497
Idem	252968	ADB 2	818.244 D 2	2.793	34.387	Idem	253009	ACL 1	830.942	11.448	33.858
Idem	252969	BCX 1	818.430		38.310	Idem	253010	ADC 2	832.106		50.612
Idem	252970	BCY	818.501		34.184	Idem	253011	BCX 1	832.200	3.767	B 5.021
Idem	252971	ADC 2	818.733		52.222	Idem	253012	ADC 2	832.206		42.138
Idem	252972	ADC 2	818.776	60.957	55.729	Idem	253013	ACL 2	832.527	12.100	51.201
Idem	252973	ACL 2	819.076		54.808	Idem	253014	AC	832.563	12.848	37.155
Idem	252974	ADC 2	819.163		42.007	Idem	253015	ACL 2	832.565		36.059
Idem	252975	»	819.182	61.750	46.185	Idem	253016	ADC	832.585	63.809	46.376
Idem	252976	ABM 7	819.364	2.059	35.546	Idem	253017	AC	832.586	63.752	51.317
Idem	252977	ADC 2	819.416		38.690	Idem	253018	ACL 2	832.634	11.048	38.396
Idem	252978	ADB 2	819.434	3.049	46.613	Idem	253019	ADC 2	832.958		2.437
Idem	252979	AB 1	819.610		B 2.701	Idem	253020	»	833.701		347
Idem	252980	ADC 2	819.715		41.424	Idem	253021	BCR 1	833.736	65.086	49.262
Idem	252981	ADL 2	819.856		37.044	Idem	253022	»	833.826		41.701
Idem	252982	ADC 2	819.912		55.386	Idem	253023	ACL 2	833.945		B 378
Idem	252983	ADC 2	819.936	62.325	45.679	Idem	253024	ADC 2	834.357		53.104
Idem	252984		820.614	2.612	B 3.752	Idem	253025	ACL 2	834.804	H 6.018.065	51.277
Idem	252985	AEB	820.776		34.644	Idem	253026	»	834.822	11.021	41.247
Idem	252986	ACL 2	820.780	6.771	49.728	Idem	253027	ADC	834.891		36.167
Idem	252987	ADC 2	820.883		50.610	Idem	253028	BCR	835.293		52.143
Idem	252988	ACL 2	820.893		31.135	Idem	253029	ACL 2	835.566		49.088
Idem	252989	BCR 1	821.148		50.781	Idem	253030	»	835.588	74.053	B 4.997
Idem	252990	BCX 1	821.203		35.546	Idem	253031	»	835.777		42.897
Idem	252991	ACL 2	822.574	8.522	44.053	Idem	253032	ADC 2	835.813		31.229
Idem	252992	BCR 1	822.887		52.674	Idem	253033	ACL 2	836.552		47.769
Idem	252993	ACL 2	822.899		50.117	Idem	253034	ADC 2	837.125		34.618
Idem	252994	ADC	822.937		40.775	Idem	253035	»	838.004		3.600
Idem	252995	BCY	823.212		39.825	Idem	253036	ADC 2	838.310	H 6.017.163	37.815
Idem	252996	ADC 2	823.218		44.657	Idem	253037	ADL 2	838.536		52.550
Idem	252997	»	823.511		54.934	Idem	253038	ADC 3	838.848	H 6.017.163	44.101
Idem	252998	BCX 1	823.843		36.572	Idem	253039	ACL 2	838.900		37.059
Idem	252999	ADC 2	823.863	63.160	53.923	Idem	253040	BDF 1	838.904		49.173
Idem	253000	ACL 2	823.961	10.755	51.128	Idem	253041	BCK 1	839.059		41.860
Idem	253001	BCX 1	824.484		55.607	Idem	253042		839.176	68.206	46.419

VEHICULES AUTOMOBILES

АВТОТРАНСПОРТНЫЕ СРЕДСТВА

MOTOR VEHICLES

AUTOFahrzeuge

MARQUE	N° de classement	Type	N° du châssis	N° du moteur	N° du dossier	MARQUE	N° de classement	Type	N° du châssis	N° du moteur	N° du dossier
RENAULT						RENAULT					
Voitures de tourisme	253043	ACL 2	839.378	4.133	41.981	Voitures de tourisme	253083	BDF 1	863.023	82.301	37.891
Idem	253044	BCX 1	839.622		47.006	Idem	253084	ADC 3	863.057		B 5.021
Idem	253045	BDF	840.158	6.081.089	B 2.740	Idem	253085	BDH	863.424		42.871
Idem	253046	BCX 1	840.586		736	Idem	253086		863.430		41.246/16
Idem	253047	ADC 1	841.000	68.017	40.027	Idem	253087	BDJ 1	863.574		46.781
Idem	253048	ADC 3	841.181		38.993	Idem	253088	BDF 1	863.696		56.182
Idem	253049	»	841.242		38.442	Idem	253089	BDJ 1	864.069		52.507
Idem	253050	BCX 2	841.291	4.692	40.344	Idem	253090	ADC 3	864.289		38.877
Idem	253051	ADC	841.516	6.866/431	38.075	Idem	253091	BDH	864.867	18.224	35.619
Idem	253052	ADC 3	841.885		42.910	Idem	253092	BDH 1	865.411		46.916
Idem	253053	ACL	841.943		51.605	Idem	253093	BCR 1	865.951	81.775	31.358
Idem	253054	BDF 1	842.021	80.925	52.590	Idem	253094	BDJ 1	866.916		43.411
Idem	253055		842.288		40.454	Idem	253095	BDJ	866.357		B 3.855
Idem	253056	BD 4	842.331		45.091	Idem	253096	BDF	866.363		41.520
Idem	253057	ABM 7	842.345	842.345	36.381	Idem	253097	BDJ 1	866.434	52.222	39.266
Idem	253058	BDJ 1	842.374		46.460	Idem	253098	BDF 1	866.501		42.602
Idem	253059	ADC 3	842.814	62.302	45.681	Idem	253099	BDJ 1	866.640	6.019.088	B 3.012 A
Idem	253060	»	843.382		6.698	Idem	253100	»	867.103		52.801
Idem	253061	BDJ	843.471	50.587	51.441	Idem	253101	BDF 1	867.830		49.241
Idem	253062	BDH	843.588	6.018.968	36.136/1	Idem	253102		867.889		35.546
Idem	253063	ADC 3	844.115		B 4.345	Idem	253103	ADC 3	868.614		49.519
Idem	253064	BDJ 1	844.329		34.959	Idem	253104	BCX	868.649		34.028
Idem	253065		844.539		2.660	Idem	253105	BDJ 1	868.790	53.119	50.386
Idem	253066	ADC 3	844.753	67.852	40.738	Idem	253106	BDH 1	869.439	1.902	B 5.021
Idem	253067	BCR 1	844.965		51.816	Idem	253107	BDJ	870.706	53.829	54.720
Idem	253068	ADC	845.878	2.634	41.245/28	Idem	253108	BDF	870.763		37.855
Idem	253069	BDF	848.158		B 2.740	Idem	253109	BDJ 1	870.817	603-15.893	30.907
Idem	253070	ADC 3	857.049	857.049	36.625	Idem	253110	BDF 1	870.905		41.256
Idem	253071	»	857.051	17.445	»	Idem	253111	ADC 3	871.385		33.878
Idem	253072	BDJ	860.522	50.656	36.625	Idem	253112	BDH 1	871.440		B 378
Idem	253073	»	860.523	50.799	36.625	Idem	253113		871.681		34.452
Idem	253074	BCX 1	860.744	4.606	41.247/21	Idem	253114	BDJ 1	871.814	871.814	41.246/8
Idem	253075	ADC 3	861.017		B 20	Idem	253115		871.841	6.018.968	B 5.021
Idem	253076	Celta B	861.108		51.903	Idem	253116	ADC 3	871.901		51.258
Idem	253077		861.241	81.767	37.889	Idem	253117	BDJ 1	871.943		53.978
Idem	253078	ADC 3	861.915	80.825	49.704	Idem	253118	»	872.143		B 3.752
Idem	253079	14 CV	862.156	116.409	B 4.997	Idem	253119	BDH 1	872.741	18.839	41.247/5
Idem	253080	BDJ 1	862.492	51.236	B 3.012 A	Idem	253120	BDJ	872.955		51.944
Idem	253081	ADB 4	862.720		41.366	Idem	253121	AEB	872.969		54.181
Idem	253082	ADC 3	862.881	81.111	42.965	Idem	253122	BDJ	873.018	54.139	51.320
						Idem	253123	BCX 3	873.045	3.324	47.836

VEHICULES AUTOMOBILES

АВТОТРАНСПОРТНЫЕ СРЕДСТВА

MOTOR VEHICLES

AUTOFahrzeuge

MARQUE	N° de classement	Type	N° du châssis	N° du moteur	N° du dossier	MARQUE	N° de classement	Type	N° du châssis	N° du moteur	N° du dossier
RENAULT						RENAULT					
Voitures de tourisme	253124	BDJ 1	873.082		54.595	Voitures de tourisme	253165	BDJ 1	886.002		37.620
Idem	253125	ADC 3	873.303	82.296	51.546	Idem	253166	BDF	886.109		37.820
Idem	253126	ACL	873.407	54.858	40.840	Idem	253167	BDJ 1	886.485		50.758
Idem	253127	BDJ	873.491		40.342	Idem	253168	BDJ 2	886.685	57.934	36.660
Idem	253128	BLX	873.538		46.265	Idem	253169	AEB 2	886.980		43.687
Idem	253129	BDJ 1	873.758		B 2.744	Idem	253170	»	887.226	3.624	55.264
Idem	253130	BDJ 1	873.762	60.354.161	»	Idem	253171	»	887.381	2.148	55.353
Idem	253131	BDJ 1	873.764	54.414	»	Idem	253172	ADB 3	887.469		55.473
Idem	253132	AEB 2	873.930		B 4.997	Idem	253173	BDF	888.235	101.656	40.174
Idem	253133	BDJ 1	874.415		31.711	Idem	253174	AEB 2	888.246		50.799
Idem	253134	BDF 1	874.671		55.944	Idem	253175	BCX	888.416		36.680
Idem	253135	BDJ 1	874.803	55.608	53.906	Idem	253176	AEB 2	888.838		49.839
Idem	253136	BCX 3	874.905	5.004	41.820	Idem	253177	»	889.291		49.725
Idem	253137		875.142		30.956	Idem	253178	BDS 1	889.580		34.272
Idem	253138	ACY 2	876.763		50.479	Idem	253179	AEB 2	889.616		3.131
Idem	253139	BDJ 1	880.183	55.647	51.300	Idem	253180	BDJ 1	890.142		55.323
Idem	253140	BCX	880.323		48.171	Idem	253181	»	890.148		41.854
Idem	253141	AEB 2	880.325	288	18.151	Idem	253182	BDH 2	890.563		53.259
Idem	253142	BDJ 1	880.841	55.758	45.636	Idem	253183	AEB	890.626	4.897	46.476
Idem	253143	BCY	880.949	5.685	39.476	Idem	253184	AEB 2	890.750		35.703
Idem	253144	BDJ 1	881.334	56.406	38.167	Idem	253185	BDF 2	890.893		41.246/15
Idem	253145	BDF 2	881.344		33.708	Idem	253186	AEB 2	891.085		37.204
Idem	253146	BDJ	881.609		43.785	Idem	253187	»	891.394		54.908
Idem	253147	AEB 2	881.845		41.381	Idem	253188	BDJ 1	891.605		51.993
Idem	253148	BDJ 1	881.855		31.539	Idem	253189	AEB 2	891.845		43.911
Idem	253149	BCY 2	882.282		34.860	Idem	253190	BD	891.947	60.071	51.209
Idem	253150	BDH 1	882.367	54.548	29	Idem	253191	AEB	892.263		35.610
Idem	253151	BDJ	882.651		36.328	Idem	253192	BDJ 1	892.324		7.230
Idem	253152	AEB 2	882.947		36.758	Idem	253193	»	892.365		31.238
Idem	253153	BDJ 1	883.145		55.175	Idem	253194	BDJ 1	892.586	59.640	B 3.012 A
Idem	253154	BD 72	883.298	56.689	55.351	Idem	253195	AEB 2	892.765		40.789
Idem	253155	BDJ 1	883.317		34.883	Idem	253196	»	892.771	16.091.584	50.714
Idem	253156	BDF 2	883.619		53	Idem	253197	BCX	892.814	5.530	40.230
Idem	253157	AEB 2	883.702		42.138/18	Idem	253198	AEB 2	892.951		52.029
Idem	253158	BDZ 1	883.869		47.782	Idem	253199	»	893.084		46.159
Idem	253159	BDJ 1	883.965		31.778	Idem	253200	»	893.461		40.468
Idem	253160	»	884.228		55.967	Idem	253201	»	893.486		37.174
Idem	253161	AEB 2	885.168	6.019.584	41.519/2	Idem	253202	BDF 2	893.582		47.905
Idem	253162	BDJ 1	885.251		31.902	Idem	253203	BCX 3	893.653		37.632
Idem	253163	»	885.714		44.579	Idem	253204	BDJ 1	893.917		52.751
Idem	253164	AEB 2	885.776	3.224	41.245/7	Idem	253205	AEB 2	894.060		41.859

VEHICULES AUTOMOBILES

АВТОТРАНСПОРТНЫЕ СРЕДСТВА

MOTOR VEHICLES

AUTOFahrzeuge

MARQUE	N° de classement	Type	N° du châssis	N° du moteur	N° du dossier	MARQUE	N° de classement	Type	N° du châssis	N° du moteur	N° du dossier
RENAULT						RENAULT					
Voitures de tourisme	253206	ACL 2	894.102		38.449	Voitures de tourisme	253247	AEB 2	907.828		38.152
Idem	253207	BDH 1	894.455		55.715	Idem	253248	BDR	907.855		52.579
Idem	253208	AEB 2	894.496	6.509	31.655	Idem	253249	AEB 2	908.005		54.325
Idem	253209	AEB	894.573		45.158	Idem	253250	BDR	908.145		43.377
Idem	253210	BDJ	894.647	61.229	B 4.664 A	Idem	253251	BDR 1	908.228		49.390
Idem	253211	AEB 2	894.938		47.763	Idem	253252	»	908.297	70.405	B 3.012 A
Idem	253212	»	894.942		43.870	Idem	253253	AEB 2	908.472		51.827
Idem	253213	BDJ 1	900.238	60.954	55.564	Idem	253254	BDS	908.967	105.331	40.338
Idem	253214	AEB 2	900.663		50.328	Idem	253255	AEB 2	909.077		31.766
Idem	253215	BDJ 1	900.844		43.672	Idem	253256	»	909.130	10.796	46.786
Idem	253216	AEB	901.108		B 2.701	Idem	253257	BDS 1	909.223		35.586
Idem	253217	BDH	901.270		40.004	Idem	253258	BDR 1	909.458	65.229	51.194
Idem	253218	BDJ	901.815	61.198	47.370	Idem	253259	»	909.774		52.781
Idem	253219	»	901.818		B 378	Idem	253260	BDG 1	909.821		36.538
Idem	253220	BDJ 1	901.821		»	Idem	253261	AEB	914.031	65.165	35.998
Idem	253221	BDH 1	902.157	61.403	49.979	Idem	253262	BDR 1	915.078		41.792
Idem	253222	BDJ 1	902.252	61.583	B 4.997	Idem	253263	AEB 2	915.840		34.932
Idem	253223	AEB 2	903.239		38.548	Idem	253264	AEB	916.216		43.637
Idem	253224	BDH 1	903.302	60.361.241	B 2.744	Idem	253265	»	916.477	916.477	55.856
Idem	253225	AEB 2	903.416	8.529	31.711	Idem	253266	AEB 2	916.536		49.028
Idem	253226	»	903.433	8.593	50.717	Idem	253267	BDR 1	916.714		41.246/17
Idem	253227		903.975	6.186	B 4.157 A	Idem	253268	BDG 1	917.440	106.235	45.252
Idem	253228	BDR 1	904.198		55.149	Idem	253269	BDS 1	917.452	106.280	51.820
Idem	253229	BDS 1	904.201	1.045.500	50.479	Idem	253270	AEB 2	917.901	917.901	39.101
Idem	253230		904.342	103.831	35.531	Idem	253271	BDS 1	918.243		18.145
Idem	253231	BDH 1	904.381	6.118.969	53.984	Idem	253272		918.350	62.862	B 4.997
Idem	253232	»	904.393		40.902	Idem	253273	AEB	918.372		42.408
Idem	253233	BDRX 1	904.427		49.412	Idem	253274	AEB 2	918.807	13.306	48.090
Idem	253234	AEB 2	904.469		55.412	Idem	253275	»	918.863		37.671
Idem	253235	BDR 1	904.776		55.331	Idem	253276	BDS 9	919.147	919.147	47.834
Idem	253236	AEB 2	905.006		B 5.021	Idem	253277	AEB 2	919.349	14.007	39.465
Idem	253237	AEB	905.146		46.427	Idem	253278	BDS 1	919.493		43.525
Idem	253238	BDS	905.247		47.605	Idem	253279	AEB 2	919.893	13.358	43.428
Idem	253239	BDR 1	905.380		43.651	Idem	253280	ADC	919.935	61.872	37.331
Idem	253240	AEB 2	905.559		46.491	Idem	253281	BDS 1	920.355		43.672
Idem	253241	»	905.569		48.725	Idem	253282	AEB 2	920.615		50.246
Idem	253242	BDR	905.992	62.286	34.210	Idem	253283	BDS 1	920.760		33.217
Idem	253243	BDR 1	906.159		47.797	Idem	253284	BDR 1	920.783		38.916
Idem	253244	AEB	906.260	10.766	41.245/14	Idem	253285	»	920.803	505.901	48.018
Idem	253245	AEB 2	906.834		243	Idem	253286	AEB 2	920.921		34.317
Idem	253246	BDR	906.995		B 2.701	Idem	253287	BDR 1	921.173		52.222

VEHICULES AUTOMOBILES

АВТОТРАНСПОРТНЫЕ СРЕДСТВА

MOTOR VEHICLES

AUTOFAHRZEUGE

MARQUE	N° de classement	Type	N° du châssis	N° du moteur	N° du dossier	MARQUE	N° de classement	Type	N° du châssis	N° du moteur	N° du dossier
RENAULT						RENAULT					
Voitures de tourisme	253288	AEB 2	921.216	12.996	52.794	Voitures de tourisme	253329	BDR 1	929.286		43.650
Idem	253289	AFB 2	921.270		52.656	Idem	253330	BDS 1	929.500	109.724	49.502
Idem	253290	AEB 2	921.349	9.480	41.245/11	Idem	253331	AEB 2	929.698		47.744
Idem	253291	BDS 1	922.066	108.159	41.641	Idem	253332	»	929.750		54.203
Idem	253292	AEB 2	922.189	4.562	B 20	Idem	253333	BDS 2	929.780		41.848
Idem	253293	BDS	922.331	6.019.977	55.908	Idem	253334	BDS 1	929.794		53.268
Idem	253294	AEB	922.841	488	51.351	Idem	253335	BDS	929.825		51.986
Idem	253295	BDR	923.083		B 10	Idem	253336	AEB 2	929.931		40.727
Idem	253296	BDS 1	923.158	108.132	47.109	Idem	253337	BDR 2	930.093	56.019.088	9.914 AB 3
Idem	253297	BDV 1	923.267		48.273	Idem	253338	BDS 2	930.498		38.816
Idem	253298	BDS	923.652		37.568	Idem	253339	AEB 2	930.559		223
Idem	253299	AEB 2	924.097		40.846	Idem	253340	»	930.627		41.286
Idem	253300	BDS 1	924.139		48.446/39	Idem	253341	BDR	930.657	69.522	2.857
Idem	253301	BDR 1	924.148		BR 4.888	Idem	253342	BDR 2	930.658	0.717	3.503
Idem	253302	AEB 2	924.186	14.515	43.625	Idem	253343	AEB 2	930.835	18.374	51.274
Idem	253303	»	925.434		36.674	Idem	253344	AEB	930.870	6.019.584	50.788
Idem	253304	»	925.574		34.860	Idem	253345	AEB 2	930.892		42.634
Idem	253305	BDS 1	925.672	T603 A 109.142	8.300 AB 3	Idem	253346	BDH 4	931.062		38.287
Idem	253306	BDH 4	925.802		47.403	Idem	253347	BDR 2	931.109		B 3.570
Idem	253307	BDR	925.856		37.748	Idem	253348	BDS 2	931.113		B 378
Idem	253308	BDR 1	925.889		49.400	Idem	253349	»	931.639	931.639	50.202
Idem	253309	BDH 4	925.902		47.403	Idem	253350	BDZ 1	931.814		47.403
Idem	253310	BDR 1	926.023		51.705	Idem	253351	BDR 2	931.935		49.854
Idem	253311	BDJ 4	926.051		6.642	Idem	253352	AEB 2	932.734	67.058	31.017
Idem	253312	BDR 1	926.157	67.833	B 3.012 A	Idem	253353	»	932.924		34.619
Idem	253313		926.303		39.782	Idem	253354	»	932.934	20.935	31.092
Idem	253314	AEB	926.682		41.802	Idem	253355	»	933.147	18.883	53.912
Idem	253315	AEB 2	926.807	11.881	51.509	Idem	253356	BDV 1	933.234		47.131
Idem	253316	BDH 4	926.836	108.774	48.789	Idem	253357	BDR 2	933.424	61.902	48.855
Idem	253317	AEB 2	926.975		42.044	Idem	253358	BDR 1	934.513		47.998
Idem	253318	»	926.996	6.019.996	41.104	Idem	253359	AEB 2	934.740		53.546
Idem	253319	»	927.245	16.857	55.635	Idem	253360	»	934.753		B 4.776
Idem	253320	BDS	927.359	108.692	B 1.342	Idem	253361	»	934.801		48.089
Idem	253321	AEB 2	927.408	4	35.171	Idem	253362	VS 2	934.814		B 2.740
Idem	253322	»	927.617		42.138/29	Idem	253363	ADJ 2	934.814		B 2.740
Idem	253323	BDR 1	927.737		55.184	Idem	253364	AEB 2	934.912	18.531	31.556
Idem	253324	AEB 2	927.835		33.943	Idem	253365	BDR	934.997		44.481
Idem	253325		927.927		37.347	Idem	253366	AEB 2	935.554		36.480
Idem	253326	BDR 2	928.263		36.270	Idem	253367	BDH 4	936.343		54.929
Idem	253327	»	928.990		33.457	Idem	253368	BDV 1	936.387		31.811
Idem	253328	BDS	929.000	108.103/603	38.524	Idem	253369	AEB 2	936.395		31.175

VEHICULES AUTOMOBILES

АВТОТРАНСПОРТНЫЕ СРЕДСТВА

MOTOR VEHICLES

AUTOFahrzeuge

MARQUE	N° de classement	Type	N° du châssis	N° du moteur	N° du dossier	MARQUE	N° de classement	Type	N° du châssis	N° du moteur	N° du dossier
RENAULT						RENAULT					
Voitures de tourisme	253370	BDV 1	939.606	70.095	35.251	Voitures de tourisme	253409	BDR 2		947.084	1.237
Idem	253371	BDS 2	940.091	112.359	48.064	Idem	253410	AEB 2	947.229	J. 6.019.584	39.940
Idem	253372	BDS	940.223		35.576	Idem	253411	»	947.307		35.391
Idem	253373	BDS 2	940.257		34.995	Idem	253412	»	947.534	24.826	51.433
Idem	253374	BDR 2	940.346	154.669	52.720	Idem	253413	BDH	947.644		37.673
Idem	253375	BDS 2	940.685	4	55.891	Idem	253414	AEB 3	947.705		49.392
Idem	253376	»	940.937		42.138/21	Idem	253415	BDS 2	947.802	116.992	53.892
Idem	253377	»	941.124	941.124	55.850	Idem	253416	BDV 1	947.851	493	36.931
Idem	253378		941.451		3.124	Idem	253417	BDS	948.131		52.434
Idem	253379	BDZ 1	941.485		38.167	Idem	253418	AEB 2	948.174	20.280	5.824
Idem	253380	AEB 2	941.603		46.958	Idem	253419	AEB 3	948.185		55.987
Idem	253381	BDR 2	941.659		45.061	Idem	253420	AEB 2	948.402		B 2.744
Idem	253382		942.512		B 5.021	Idem	253421	BDH 4	948.413		2.302
Idem	253383	AEB 2	942.636	21.662	50.443	Idem	253422	BDR 2	948.436		40.111
Idem	253384	BDV 1	942.729	7.149	B 4.776 A	Idem	253423	AEB 2	948.614		43.672
Idem	253385	BDZ 1	942.734		38.167	Idem	253424	BDH 3	949.146	25.275	49.485
Idem	253386	AEB 2	942.845		40.903	Idem	253425	BDR 2	949.158		50.382
Idem	253387	BDRS 2	942.851		B 3.570	Idem	253426	BDS 2	949.191	116.902	6.278
Idem	253388	AEB	943.012		48.446/14	Idem	253427	BDS 2	949.218		48.982
Idem	253389	BDR	943.054	69.258	56.059	Idem	253428	AEB 2	949.221	22.679	B 1.342
Idem	253390	BDZ 1	943.186		35.212	Idem	253429	AEB 3	949.260	25.622	41.245/3
Idem	253391	BDH 4	943.253	113.199	45.148	Idem	253430	AEB 3	949.315		52.222
Idem	253392	BDS 2	943.362	114.243	31.088	Idem	253431	AEB 2	949.451		3.124
Idem	253393	BDV 1	943.382	7.364	50.130	Idem	253432	BDJ 1	949.561		52.212
Idem	253394	BDS 2	943.409		39.261	Idem	253433	AEB 2	949.672		277
Idem	253395	»	943.937		54.947	Idem	253434	BDH 4	949.797	117.579	52.530
Idem	253396	AEB 2	944.153		31.809	Idem	253435	BDR 2	949.884		4.634
Idem	253397	AEB	944.845		48.446/3	Idem	253436	AEB 2	956.937		38.425
Idem	253398	BDV 1	945.080		54.578	Idem	253437	ACL	958.041	952.041	48.757
Idem	253399	AEB 2	945.192		43.409	Idem	253438	BDS	960.024		42.138/16
Idem	253400	BDS 2	945.834		37.243	Idem	253439	AEB 2	960.158	23.442	55.147
Idem	253401		946.023	115.607	36.617	Idem	253440	AEB 9	960.468		50.151
Idem	253402	AEB 2	946.102		42.138/3	Idem	253441	AEB 3	960.523	26.205	51.157
Idem	253403	BDR 2	946.174	72.751	34.929	Idem	253442	AEB	960.567		B 3.855
Idem	253404	AEB 2	946.206	13.102	45.661	Idem	253443	BDR 2	960.596	568.974	52.445
Idem	253405	BDS 2	946.224	115.565	51.822	Idem	253444	BDR 2	960.622		42.877
Idem	253406	AEB	946.602		40.151	Idem	253445	AEB 3	960.805	96.677	41.245/5
Idem	253407	BDS 1	946.687		30.020	Idem	253446	AEB 2	960.880	27.518	B 3.328
Idem	253408	BDH 3	947.011	112.734	B 5.021	Idem	253447	AEB 2	960.890		38.383
						Idem	253448		960.967	601.958	B 4.997
						Idem	253449	BDR 2	960.971		34.400

VEHICULES AUTOMOBILES

АВТОТРАНСПОРТНЫЕ СРЕДСТВА

MOTOR VEHICLES

AUTOFahrZEUGE

MARQUE	N° de classement	Type	N° du châssis	N° du moteur	N° du dossier	MARQUE	N° de classement	Type	N° du châssis	N° du moteur	N° du dossier
RENAULT						RENAULT					
Voitures de tourisme	253450		961.161	74.034	51.145	Voitures de tourisme	253491	BDH 4	968.273		34.036
Idem	253451	AEB 3	961.209		54.318	Idem	253492	ADB 5	968.935		42.214
Idem	253452	»	961.999		52.979	Idem	253493	B	969.080		48.292
Idem	253453	AEB 2	962.055		35.761	Idem	253494		969.094		35.560
Idem	253454	AEB 3	962.082		52.434	Idem	253495	AEB 3	969.168		48.016
Idem	253455	BDV 1	962.336		30.844	Idem	253496	BDS 2	969.221		B 378
Idem	253456		962.394	115.709	35.845	Idem	253497		969.264		B 378
Idem	253457	BDS 2	962.538	114.341	51.346	Idem	253498	BDJ 2	969.301	118.861	B 4.997
Idem	253458	»	962.557	T 603.117.995	B 3.012	Idem	253499	AEB 2	969.577		31.947
Idem	253459	AEB 2	962.597		31.229	Idem	253500	AEB 2	969.947		B 20
Idem	253460	BDS 2	962.754	118.093	49.430	Idem	253501	OD	971.788	644	31.017
Idem	253461	AEB 3	963.410		53.317	Idem	253502		972.436	730	B 3.570
Idem	253462	BDS 2	963.718	T603A 115.257	B 3.012 A	Idem	253503	ACK 1	975.086		33.371
Idem	253463	AEB 3	963.888		B 4.997	Idem	253504		975.678	3.706	B 3.570
Idem	253464	AEB 2	964.206		33.455	Idem	253505	AEB 2	980.136		36.217
Idem	253465	»	964.215	27.795	53.431	Idem	253506	AEB	980.154		31.531
Idem	253466	»	964.378		35.610	Idem	253507	AEB 2	980.247		41.105
Idem	253467	BDR 2	964.379		40.089	Idem	253508	AEB 2	980.343		48.088
Idem	253468	BDS 2	964.544		B 378	Idem	253509	BDH	980.474	980.474	A 4.889
Idem	253469	»	964.732		B 378	Idem	253510	AEB 3	980.846		38.994
Idem	253470	BDR 2	965.159		45.444	Idem	253511	BFK 2	980.932		B 5.021
Idem	253471	BDV 1	965.178	6.033	52.828	Idem	253512		981.020		47.799
Idem	253472	AEB 3	965.261	2.997	37.119	Idem	253513		981.240	6.019-584	51.257
Idem	253473	BDS 2	965.318		45.140	Idem	253514	AEB 2	981.278		42.044
Idem	253474	ACL	965.366		50.354	Idem	253515		981.461	119.794 bis	35.643
Idem	253475	BDR 2	965.604		7.607	Idem	253516	BFP	981.469		33.127
Idem	253476	BDS 2	965.751		38.060	Idem	253517	BFK 2	981.759	31.356	34.860
Idem	253477	»	965.832	116.377	39.858	Idem	253518	ADS 2	982.085		B 2.740
Idem	253478	BDR 2	966.137		52.292	Idem	253519	BFK	982.613		52.434
Idem	253479	BDR	966.294		33.074	Idem	253520	BDHJ	982.627		B 4.997
Idem	253480		966.309		30.571	Idem	253521	BFRI	982.638	85.105	B 4.997
Idem	253481		966.354	118.378	53.745	Idem	253522	PFK 2	983.163		B 4.997
Idem	253482	ACL	966.387		35.255	Idem	253523	AEB	988.061		47.745
Idem	253483	BDS 2	966.451	113.240	35.764	Idem	253524	AGK 1	991.991	19.982	35.900
Idem	253484		966.582	J. 6.020.284	46.692	Idem	253525	AFB 2	992.678		35.610
Idem	253485	BDR 2	966.655		49.753	Idem	253526		1.015.819		48.366
Idem	253486	BDS 2	966.801		45.221	Idem	253527		1.015.844		48.357
Idem	253487	»	966.887		50.088	Idem	253528	KZ 2	1.017.063		B 20
Idem	253488	AEB 3	967.991	4	54.608	Idem	253529	ACL	1.777.013		47.740
Idem	253489	»	968.096		42.966	Idem	253530	B	H. 6.018.968	860.613	36.599
Idem	253490	AEB 2	968.266			Idem	253531			149 C.M.A.	37.144

VEHICULES AUTOMOBILES

АВТОТРАНСПОРТНЫЕ СРЕДСТВА

MOTOR VEHICLES

AUTOFahrzeuge

MARQUE	N° de classement	Type	N° du châssis	N° du moteur	N° du dossier	MARQUE	N° de classement	Type	N° du châssis	N° du moteur	N° du dossier
RENAULT						RENAULT					
Voitures de tourisme	253532	ACS		464	46.647	Voitures de tourisme	253573	AEB 2		151.214	B 20
Idem	253533	KZ 14		0.570	50.190	Idem	253574	QY		335.110	627
Idem	253534	BCX		1.489	41.800	Idem	253575	NN 2		358.241	2.341
Idem	253535	C		S. 1.492	205	Idem	253576	KZ 6		478.961	629
Idem	253536	CI		1.827	2.916	Idem	253577			561.295	423
Idem	253537	KZ		1.835	46.915	Idem	253578	KZ 17		648.055	42.619
Idem	253538	YN		2.114	B 4.345	Idem	253579	ZR 2		706.576	1.848
Idem	253539	YZ 2		2.329	35.661	Idem	253580	AC 21		743.048	38.991
Idem	253540	KZ		2.454	51.344	Idem	253581	ADC 2		772.997	31.266
Idem	253541			2.972	5.633	Idem	253582	ACX 2		777.508	930
Idem	253542	AEB 2		3.516	42.214	Idem	253583			818.456	B 20
Idem	253543	PG 7		4.229	2.489	Idem	253584	BDJ 1			45.787
Idem	253544	AEB 2		5.268	36.741	Idem	253585	ADC			8.856
Idem	253545	YN		5.386	1.639	Idem	253586	»			3.000
Idem	253546	KZ		5.433	35.437	Idem	253587	»			52.969
Idem	253547			5.475	2.964	Idem	253588				762
Idem	253548	JN 4		5.482	41	Idem	253589	AEB			B 3.752
Idem	253549			6.968	8.784	Idem	253590	»			B 3.752
Idem	253550			7.739	1.118	Idem	253591	»			3.563
Idem	253551	ZR 2		7.998	3.352	Idem	253592	»			2.865
Idem	253552	ADL 2		9.437	B 3.752	Idem	253593	»			3.148
Idem	253553			9.458	B 3.752	Idem	253594	»			862
Idem	253554			9.670	6.245	Idem	253595	»			6.217
Idem	253555	KZ 18		10.502	148	Idem	253596	KZ			355
Idem	253556	ACL		10.764	46.305	Idem	253597	»			B 3.570
Idem	253557	BDH		11.480	52.429	Idem	253598	M 10			B 1.945
Idem	253558	YN 1		12.249	51.470	Idem	253599	M 11			B 1.945
Idem	253559	RY 2		13.425	203	Idem	253600	M 12			B 1.945
Idem	253560	ACL		15.935	2.126	Idem	253601	BDR			5.783
Idem	253561	KZ		17.397	55.334	Idem	253602	»			619
Idem	253562			20.501	B 278	Idem	253603	»			1.237
Idem	253563			21.159	6.016	Idem	253604	»			2.054
Idem	253564	AEB 2		23.496	1.648	Idem	253605	»			2.666
Idem	253565			24.575	52.019	Idem	253606	»			2.857
Idem	253566	ADC		27.515	35.767	Idem	253607				1.828
Idem	253567	ADCI		46.894	49.633	Idem	253608				102
Idem	253568	DDJ		50.542	51.124	Idem	253609				B 20
Idem	253569	BDJ		51.978	41.442	Idem	253610				68
Idem	253570	BDJ 1		56.666	51.411	Idem	253611				17.302
Idem	253571			72.053	41.786	Idem	253612				5.423
Idem	253572			115.395	5.324	Idem	253.613				6.480

VEHICULES AUTOMOBILES

АВТОТРАНСПОРТНЫЕ СРЕДСТВА

MOTOR VEHICLES

AUTOFahrzeuge

MARQUE	N° de classement	Type	N° du châssis	N° du moteur	N° du dossier	MARQUE	N° de classement	Type	N° du châssis	N° du moteur	N° du dossier
RENAULT						RENAULT					
Voitures de tourisme	253614				7.129	Voitures de tourisme	253655				347
Idem	253615				B 33	Idem	253656				B 1.943
Idem	253616				10.694	Idem	253657				B 1.943
Idem	253617	YN 3			B 3.856	Idem	253658				40.022
Idem	253618	P 12			B 1.945	Idem	253659				750
Idem	253619	YS 2			B 1.342	Idem	253660				7.518
Idem	253620	»			»	Idem	253661				18.090
Idem	253621	»			»	Idem	253662				17.563
Idem	253622	»			»	Idem	253663				12.274
Idem	253623	»			»	Idem	253664				12.174
Idem	253624	»			»	Idem	253665				12.112
Idem	253625	»			B 2.738	Idem	253666				3.107
Idem	253626				B 3.752	Idem	253667				199
Idem	253627	ZQ 3			B 20	Idem	253668				3.792
Idem	253628		2	2	6.615	Idem	253669				5.459
Idem	253629				101	Idem	253670				5.195
Idem	253630				B 3.752	Idem	253671				5.561
Idem	253631				17.981	Idem	253672				2.414
Idem	253632				12.112	Idem	253673				2.434
Idem	253633				570	Idem	253674				2.021
Idem	253634				869	Idem	253675				1.402
Idem	253635				3.160	Idem	253676				1.071
Idem	253636				17.214	Idem	253677				951
Idem	253637	»			3.434	Idem	253678				869
Idem	253638	»			591	Idem	253679				332
Idem	253639	»			2.060	Idem	253680				278
Idem	253640	»			3.809	Idem	253681				213
Idem	253641				B 3.752	RENAULT- GUINARD					
Idem	253642				10.770	Véhicules industriels	253682		23.441	42.441	B 4.572
Idem	253643	6			7.050	Idem	253683		100.437	5.226	»
Idem	253644				6.698	Idem	253684				»
Idem	253645	CV 6			2.738						
Idem	253646	AH 8			B 4.740						
Idem	253647				B 4.730						
Idem	253648	CV 4			B 4.499						B 4.571
Idem	253649				7.722	ROCHET-SCHNEIDER					
Idem	253650				2.578	Véhicules industriels	253741	420 AG	AG 15		31.238
Idem	253651				1.852	Idem	253742	»	AG 25		»
Idem	253652				1.632	Idem	253743	420 AH 1	AH 15		54.782
Idem	253653				1.527	Idem	253744	420	13 GC 4	13	44.650
Idem	253654				889	Idem	253745	420 VL	15		47.199

VEHICULES AUTOMOBILES

АВТОТРАНСПОРТНЫЕ СРЕДСТВА

MOTOR VEHICLES

AUTOFahrzeuge

MARQUE	N° de classement	Type	N° du châssis	N° du moteur	N° du dossier	MARQUE	N° de classement	Type	N° du châssis	N° du moteur	N° du dossier
ROCHET-SCHNEIDER						ROCHET-SCHNEIDER					
Véhicules industriels .	253746	420	23		33.502	Véhicules industriels .	253879	420	2.368		48.446
Idem	253747	»	107 FA 4		B 2.701	Idem	253880	»	2.405		
Idem	253748	CGO	MA 4.516		37.442	Idem	à	à			
Idem	253749	MA 2	614	1.688	44.072	Idem	253889	»	2.414		B 4.601
Idem	253750	»	636	1.747	»	Idem	253890	»	2.418		
Idem	253751	MA 2	637	1.755	44.072	Idem	à	à			
Idem	253752	»	641		»	Idem	253899	»	2.427		B 4.601
Idem	253753		690		55.061	Idem	253900	»	2.454		48.187
Idem	253754	420	2.005			Idem	253901	420 G 110	3.015		53.319
Idem	à	à	à			Idem	253902	420	3.016		
Idem	253756	»	2.007		B 4.601	Idem	à	à			
Idem	253757	»	2.029		»	Idem	253916	»	3.030		B 4.601
Idem	253758	»	2.030		»	Idem	253917	»	3.048		
Idem	253759	»	2.041		B 2.701	Idem	à	à			
Idem	253760		2.046	TCD 21	38.927	Idem	253921	»	3.052		B 4.601
Idem	253761	19.300	2.055 S 2		35.713	Idem	253922	420 G 105	3.064		33.907
Idem	253762	420	2.057			Idem	253923	420 G 110	3.086		31.610
Idem	à	à	à			Idem	253924	420	3.094		
Idem	253776	»	2.071		B 4.601	Idem	à	à			
Idem	253777	»	2.123		44.072	Idem	253933	»	3.103		B 4.601
Idem	253778	»	2.125			Idem	253934	»	3.129		B 2.701
Idem	à	à	à			Idem	253935	»	3.288	FA 343	41.424
Idem	253830	»	2.177		B 4.560	Idem	253936	»	3.294		34.211
Idem	253831	»	2.178			Idem	253937	P	8.265		B 4.997
Idem	à	à	à			Idem	253938	420	11.203	202	31.897
Idem	253834	»	2.181		43.145	Idem	253939		21.037	21.000 B 7	B 4.572
Idem	253835	»	2.203			Idem	253940		22.337		48.272
Idem	à	à	à			Idem	253941		27.770		30.956
Idem	253844	»	2.212		B 4.601	Idem	253942		13.004	13.004	B 4.345
Idem	253845	»	2.218			Idem	253943	13.000	13.103		B 2.701
Idem	à	à	à			Idem	253944	23.000	23.400		»
Idem	253849	»	2.222		B 4.601	Idem	253945	23.000	24.024		43.883
Idem	253850	»	2.248			Idem	253946		24.683		A 5.010
Idem	à	à	à			Idem	253947	23.000	24.745		B 3.831
Idem	253862	»	2.260		B 4.601	Idem	253948		24.869	CR 5	37.204
Idem	253863	»	2.322	1.257	48.548	Idem	253949	23.000	24.943		47.673
Idem	253864	»	2.327			Idem	253950	27.500	27.678		B 2.701
Idem	à	à	à			Idem	253951	28.000	28.858		»
Idem	253873	»	2.336		B 4.601	Idem	253952		32.323		»
Idem	253874	»	2.359			Idem	253953	32.000	32.583		»
Idem	à	à	à			Idem	253954		33.177		»
Idem	253878	»	2.363		»						

VEHICULES AUTOMOBILES

АВТОТРАНСПОРТНЫЕ СРЕДСТВА

MOTOR VEHICLES

AUTOFahrzeuge

MARQUE	N° de classement	Type	N° du châssis	N° du moteur	N° du dossier	MARQUE	N° de classement	Type	N° du châssis	N° du moteur	N° du dossier
ROCHET-SCHNEIDER						ROCHET-SCHNEIDER					
Véhicules industriels	253955	355 AJAX	35.567		41.654	Voitures de tourisme	253995	28.000	28.348		36.259
Idem	253956	»	35.690		B 3.750	Idem	253996	»	28.349		»
Idem	253957	»	35.717		41.654	Idem	253997	»	28.353		»
Idem	253958	ACR 355	35.724		34.888	Idem	253998	»	28.355		»
Idem	253959	355 AJAX	35.803		B 3.855	Idem	253999	»	28.376		31.135
Idem	253960	355	35.928		B 3.570	Idem	254000	»	28.393		»
Idem	253961	36.000	36.017		B 2.701	Idem	254001	»	28.395		»
Idem	253962		37.534		31.135	Idem	254002	»	28.402		»
Idem	253963		37.583		31.135	Idem	254003	»	28.409		»
Idem	253964	38.000	38.044		31.736	Idem	254004	»	28.424		36.259
Idem	253965		42.141		30.956	Idem	254005	»	28.492		»
Idem	253966		42.301		31.175	Idem	254006	»	28.802		»
Idem	253967		42.424		30.956	Idem	254007	»	28.811		»
Idem	253968	420 ALM	43.103-3 R 3	420-GC-114	B 2.701	Idem	254008	»	28.964		31.175
Idem	253969	420 G 110	43.722		31.586	Idem	254009	»	28.992		35.640
Idem	253970	»	43.791		30.878	Idem	254010		30.500	30.561	»
Idem	253971	»	43.945		53.100	Idem	254011		30.565		»
Idem	253972	420 VLEM	44.076	44.076	B 2.701	Idem	254012		31.028		38.155
Idem	253973		44.105	IF A 4/601 HB/346	45.058	Idem	254013	31.000	31.168		41.808
Idem	253974	H 20 VLEM	44.353	ZA 20	B 2.701	Idem	254014		32.082		36.259
Idem	253975	950 M 2	69.072	72	37.156	Idem	254015	32.000	32.098		35.610
Idem	253976	420	203.223	FA 3.134	36.684	Idem	254016	28.000	32.208		35.640
Idem	253977	19.300	205.552	19.903	47.696	Idem	254017		32.271		36.259
Idem	253978	425 MCZA	425.032		B 3.012 A	Idem	254018		32.456		»
Idem	253979	425 VLEM	425.090		36.259	Idem	254019		32.508		30.956
Idem	253980	»	425.092		34.435	Idem	254020		32.572		»
Idem	253981		448.203		36.259	Idem	254021		32.735		»
Idem	253982			DA 331	46.380	Idem	254022		32.849		»
Idem	253983			508	B 3.752	Idem	254023	32.000 B	32.904		46.070
Idem	253984			33.140	B 4.572	Idem	254024	»	32.916		40.878
Idem	253985	420 ALM		44.250	B 20	Idem	254025	32.000	32.926		B 5.072
Idem	253986	AJA 355			B 3.570	Idem	254026	28.000 A	33.108	AD 14	37.240
Idem	253987	»			»	Idem	254027	28.000	33.121		31.175
Idem	253988	»			»	Idem	254028	»	33.140	28.000 AEIO	47.079
Idem	253989	420 G			B 3.855	Idem	254029	»	33.160		35.640
Idem	253990				B 2.774	Idem	254030	»	33.188		36.259
Idem	253991				B 2.701	Idem	254031	»	33.203		35.640
Idem	253992				B 4.733	Idem	254032	»	33.204		36.259
ROCHET-SCHNEIDER						ROCHET-SCHNEIDER					
Voitures de tourisme	253993	28.000	28.202		36.259	Idem	254033		33.236		31.175
Idem	253994	»	28.245		»	Idem	254034	28.000	33.254		36.259
						Idem	254035	15.000		18.137	6.615
						Idem	254036	21.000		21.000 B 7	470.060

VEHICULES AUTOMOBILES

АВТОТРАНСПОРТНЫЕ СРЕДСТВА

MOTOR VEHICLES

AUTOFahrzeuge

MARQUE	N° de classement	Type	N° du châssis	N° du moteur	N° du dossier	MARQUE	N° de classement	Type	N° du châssis	N° du moteur	N° du dossier
ROLLANDET PILAIN						ROSENGART					
Voitures de tourisme	254037	C 23	17		150	Voitures de tourisme	254071	LR 4	50.333	7.756	6.520
Idem	254038	B 25	8.234		19	Idem	254072	»	54.100	12.165	31.851
ROLLS-ROYCE						ROSENGART					
Voitures de tourisme	254039	GRW	24	FG 2	52.811	Idem	254073	»	54.743	13.654	44.671
Idem	254040	GKC	37	LH 3	51.008	Idem	254074	»	54.990	15.313	1.407
Idem	254041	GNC	40	F 7 M	38.662	Idem	254075	»	55.530	23.797	1.725
Idem	254042	GNS	53	U 6 N	49.105	Idem	254076	»	57.673	28.545	386
Idem	254043	GHW	76	E 27	36.223	Idem	254077	LR 4 N 2	58.058	28.925	40.723
Idem	254044	3 BU	94	B 88 M	36.136	Idem	254078	»	58.117	28.989	47.270
Idem	254045	GXO	101	EE 8 A	46.017	Idem	254079	»	58.867	29.746	41.525
Idem	254046	GY	173		36.642	Idem	254080	»	58.913	29.780	46.329
Idem	254047	»	240	W 7 S	30.997	Idem	254081	»	58.978	29.748	55.805
ROSENGART						ROSENGART					
Véhicules industriels .	254048	LR 4 N 2	105.240		B 378	Idem	254082	»	59.565	30.447	B 5.021
Idem	254049	»	106.103		»	Idem	254083	»	59.821	30.703	55.066
Idem	254050		114.589	46.044	B 4.888	Idem	254084	»	59.961	30.839	38.506
ROSENGART						ROSENGART					
Voitures de tourisme	254051	LR 2	1.021	1.021	50.001	Idem	254085		66.659	69.365	B 3.172
Idem	254052		5.648		3.935	Idem	254086	LR 64	80.297	656	51.525
Idem	254053	»	5.824	4.400	47.394	Idem	254087		95.562	1.670	46.010/5
Idem	254054	LR 130	8.250	1.030	B 5.021	Idem	254088	LR 4 N 2	100.089	30.973	47.786
Idem	254055		11.303	55.431	17.658	Idem	254089	»	100.118	30.992	42.413
Idem	254056	LR 44	14.636		2.186	Idem	254090	»	100.279	31.154	50.696
Idem	254057	LR 47	24.130	33.060	47.193	Idem	254091	»	100.346	31.212	41.644
Idem	254058	LR 44	25.614	13.477	49.710	Idem	254092	»	101.177		38.225
Idem	254059	»	25.706	13.599	42.407	Idem	254093	»	101.614	32.500	56.183
Idem	254060	LR 49	26.273		46.899	Idem	254094	»	101.901		45.666
Idem	254061	LR 4	30.911	30.911	30.645	Idem	254095	»	102.062	32.954	53.882
Idem	254062		41.839		41.246	Idem	254096	»	102.133	33.030	42.214
Idem	254063	LR 49	45.658	24.469	52.035	Idem	254097	»	102.644	33.532	8.983
Idem	254064	»	45.888		7.436	Idem	254098	LR 4 N 2	102.986	33.870	911
Idem	254065		45.909	24.861	745	Idem	254099	LR 4 N 2	103.406	34.305	50.062
Idem	254066	»	46.243	23.375	47.721	Idem	254100	»	103.727	34.622	40.980
Idem	254067	»	48.088	25.730	37.249	Idem	254101	»	104.175	35.065	54.461
Idem	254068	»	48.269	48.269	38.031	Idem	254102	»	105.338	36.227	45.103
Idem	254069	»	48.564	25.595	34.319	Idem	254103	»	105.368	36.200	42.676
Idem	254070	LR 4	50.283	7.699	42.872	Idem	254104	»	105.433	36.317	34.038
						Idem	254105	»	105.763	36.656	666
						Idem	254106	»	105.975	36.867	53.671
						Idem	254107	»	106.092	36.982	50.786
						Idem	254108	»	106.252	37.145	52.204
						Idem	254109	»	106.768	37.671	5.047
						Idem	254110	»	107.023	37.924	804
						Idem	254111	»	107.155	38.052	40.559

VEHICULES AUTOMOBILES

АВТОТРАНСПОРТНЫЕ СРЕДСТВА

MOTOR VEHICLES

AUTOFahrzeuge

MARQUE	N° de classement	Type	N° du châssis	N° du moteur	N° du dossier	MARQUE	N° de classement	Type	N° du châssis	N° du moteur	N° du dossier
ROSENGART						ROSENGART					
Voitures de tourisme	254112	LR 4 N 2	107.456	38.359	56.067	Voitures de tourisme	254153	LR 4 N 2 A	115.626	47.065	53.940
Idem	254113	»	107.485	38.391	53	Idem	254154	LR 4	116.009	47.455	50.297
Idem	254114	»	107.607	38.517	B 4.888	Idem	254155	LR 4 N 2	116.014	47.453	47.610
Idem	254115	»	107.629	38.535	39.856	Idem	254156	»	116.347	47.768	34.077
Idem	254116	»	107.969	38.879	55.394	Idem	254157	LR 4 N 24	116.583	48.019	55.182
Idem	254117		108.369	39.132	5.373	Idem	254158	LR 4 N 2 A	116.669	48.061	51.986
Idem	254118	LR 4	108.442		1.139	Idem	254159	LR 4	116.921	48.354 NA 2	42.629
Idem	254119	LR 4	108.538	39.454	49.416	Idem	254160	LR 4 N 2	117.120	48.555	1.745
Idem	254120	LR 4 N 2	108.933	39.869	55.981	Idem	254161	LR 4 N 2 A	117.192	48.619	44.064
Idem	254121	LR 4	108.977		50.461	Idem	254162	LR 4 N 2	117.919	49.364	565
Idem	254122	»	109.501	40.460	40.626	Idem	254163	»	118.046	49.474	B 2.740
Idem	254123	LR 4 N 2	110.344		50.929	Idem	254164	LR 4 R 1	118.063	49.514	51.292
Idem	254124	»	110.364	41.333	38.167	Idem	254165	LR 4	118.153	49.609	37.659
Idem	254125	LR 4	110.810		49.838	Idem	254166	LR 4 R 1	118.177	49.646	50.405
Idem	254126	LR 4 N 2	110.834	41.839	B 4.888	Idem	254167	»	118.497	49.926	30.025
Idem	254127	»	110.875	41.885	48.298	Idem	254168	»	118.636	50.064	31.905
Idem	254128		111.152	48.217	48.142	Idem	254169	LR 500	153.096		34.310
Idem	254129	LR 4 N 2	111.348	45.764	34.893	Idem	254170	»	153.925	70.689	51.905
Idem	254130	»	111.701	43.833	34.893	Idem	254171	LR 70	200.143	5.152	45.944
Idem	254131	»	111.789	42.947	84	Idem	254172	LR 539	400.224	D 3-06.188	55.172
Idem	254132	»	111.833	43.004	47.007	Idem	254173	»	400.268	DX 06.421	41.538/6
Idem	254133	»	111.914	43.110	51.293	Idem	254174	»	400.269	400.269	39.070
Idem	254134	»	111.993	43.191	30.532	Idem	254175	»	400.518	D 70.764	34.311
Idem	254135	»	112.302	43.565	48.351	Idem	254176	»	400.713	DG 07.978	38.914
Idem	254136	»	112.514	43.809	39.207	Idem	254177	»	400.734	DT 7.383	54.543
Idem	254137	»	112.578	43.893	719	Idem	254178	»	400.793	DF 08.736	40.304
Idem	254138	»	112.636	43.959	51.014	Idem	254179	»	400.842	DH 08.034	41.795
Idem	254139	»	113.358	44.745	40.785	Idem	254180	»	400.860	PH 8.777	42.868
Idem	254140	LR 4	113.485	44.920	41.246	Idem	254181	»	400.929	DG 08.039	38.870
Idem	254141	LR 4 N 2	113.596	54.040	883	Idem	254182	»	400.990	DF 08.721	B 5.072
Idem	254142	»	113.669	45.097	51.270	Idem	254183	»	401.007	DH 08.119	»
Idem	254143	»	114.121	45.573	37.373	Idem	254184	»		DS 08.084	18.149
Idem	254144	»	114.156	45.564	51.688	Idem	254185	LR 4 N 2		30.557	49.139
Idem	254145	»	114.470		49.995	Idem	254186	»		38.517	42.957
Idem	254146	»	114.629	46.098	51.887	Idem	254187				B 20
Idem	254147	LR 4	114.824	46.236	50.415	Idem	254188	LR 4 N 2			»
Idem	254148	LR 4 N 2	114.894	46.296	4.767	Idem	254189				746
Idem	254149	»	115.076	46.545	52.229	Idem	254190				719
Idem	254150	»	115.526	46.984	49.575	Idem	254191				979
Idem	254151	»	115.538	46.990	54.326	Idem	254192				73
Idem	254152	»	115.596	47.045	49.797	Idem	254193				16.145

VEHICULES AUTOMOBILES			АВТОТРАНСПОРТНЫЕ СРЕДСТВА			MOTOR VEHICLES			AUTOFahrzeuge		
MARQUE	N° de classement	Type	N° du châssis	N° du moteur	N° du dossier	MARQUE	N° de classement	Type	N° du châssis	N° du moteur	N° du dossier
ROSENGART						SALMSON					
Voitures de tourisme	254194	LR 4 N 2			B 3.570	Voitures de tourisme	254233	S 4 E	70.224	1.214	52.401
Idem	254195				1.567	Idem	254234	»	70.366	196	41.444
						Idem	254235				10.859
						Idem	254236				8.842
SALMSON						SAMDI					
Voitures de tourisme	254196	A 43	9.216		B 4.574	Véhicule industriel	254237				B 4.572
Idem	254197		12.028		41.853						
Idem	254198	VAL 3	15.649		5.926						
Idem	254199	S 4 DA	20.020		47.221	Véhicules industriels	254238	4 BL	700 HG	MT 2.705	B 3.835
Idem	254200	D	25.906	25.906	2.936	Idem	254239		1.100	219	B 3.570
Idem	254201	S 4	40.580		49.849	Idem	254240	5 AD	1.156		35.369
Idem	254202	»	50.422		34.996	Idem	254241	»	1.159		31.017
Idem	254203	»	50.798		83.565	Idem	254242	3 CTI	M 2.521		47.737
Idem	254204	»	51.625		50.385	Idem	254243	6 BLD	3.195		B 3
Idem	254205	»	51.945		47.877	Idem	254244	C	3.522		205
Idem	254206	»	52.647	15.815	2.734	Idem	254245	5 AD	50.106		B 20
Idem	254207	»	52.951		251	Idem	254246	B	9.259		B 3.570
Idem	254208	S 4 C	55.011		50.424	Idem	254247	3 A	32.902	32.902	B 2.701
Idem	254209	»	55.407	21—7	B 3.752	Idem	254248	3 ADP	32.967		B 3.570
Idem	254210	»	55.571		52.571	Idem	254249	3 AD	33.047		B 3.855
Idem	254211	»	55.910	4.6.10	1.247/36	Idem	254250	5 AD	33.257		38.995
Idem	254212	»	56.188	6.010	51.806	Idem	254251	»	33.297		42.019
Idem	254213	S 4 D	57.511		42.398	Idem	254252	»	33.560	2.593	43.506
Idem	254214	»	57.361	191	51.995	Idem	254253	»	33.878		36.971
Idem	254215	»	57.805	415	49.607	Idem	254254	»	34.301		34.655
Idem	254216	»	57.897	4.517	2.985	Idem	254255	»	34.395		B 3.831
Idem	254217	»	57.965		30.106	Idem	254256	»	34.599	34.599	49.183
Idem	254218	»	58.066	546	48.233	Idem	254257	»	34.628	610.106	51.146
Idem	254219	»	58.250	6.310	50.644	Idem	254258	3 AC	35.291		B 2.701
Idem	254220	»	59.018		55.163	Idem	254259	3 AD	35.358		31.135
Idem	254221	»	59.021		54.270	Idem	254260	3 ADP	35.361		41.424
Idem	254222	S 4 DA	59.177	10.917	41.360	Idem	254261	3 AD	35.450	H 50-51	35.296
Idem	254223	»	59.368	1.198	49.487	Idem	254262	»	35.469	113.410	41.424
Idem	254224	»	59.504	1.264	39.209	Idem	254263	»	35.470		»
Idem	254225	»	59.699	13.519	35.037	Idem	254264	»	35.531		31.135
Idem	254226	»	59.971	14.911	47	Idem	254265	»	35.547		»
Idem	254227	»	60.473		42.206	Idem	254266	»	35.579		»
Idem	254228	S 4 61	61.016	1/16	38.990	Idem	254267	»	35.585		»
Idem	254229	»	61.329	179	37.838	Idem	254268	»	35.602	150.071	41.424
Idem	254230	»	61.459	23.119	42/484	Idem	254269	»	35.625		31.135
Idem	254231	»	61.610	3.110	38.007	Idem	254270	»	35.732	11.47.11	31.017
Idem	254232	S 4 E	70.090	5—10	36.306	Idem	254271	»	35.740	1.502.93	41.424

VEHICULES AUTOMOBILES

АВТОТРАНСПОРТНЫЕ СРЕДСТВА

MOTOR VEHICLES

AUTOFahrzeuge

MARQUE	N° de classement	Type	N° du châssis	N° du moteur	N° du dossier	MARQUE	N° de classement	Type	N° du châssis	N° du moteur	N° du dossier
SAURER						SAURER					
Véhicules industriels	254272	3 AD	35.741	11.569	B 3.570	Véhicules industriels	254313	1 CRD	42.222	4.803/18	47.199
Idem	254273	5 AD	35.783		B 3.172	Idem	254314	»	42.310	4.803/65	34.655
Idem	254274	»	36.240		31.610	Idem	254315	»	42.322	152.680	55.402
Idem	254275	»	36.682	1.156/8	41.245	Idem	254316	»	42.483	4.815/13	B 2.701
Idem	254276	»	36.694	113.479	51.135	Idem	254317	»	42.623		56.013
Idem	254277	»	36.716		B 3.570	Idem	254318	»	42.689	4.810/45	48.412
Idem	254278	5 AD	36.901		B 3.172	Idem	254319	ICRD	42.690	4.810/48	48.412
Idem	254279	»	36.950	83.848	51.951	Idem	254320	»	42.774	4.811/49	31.017
Idem	254280	S.AD	37.047	37.047	B 2.701	Idem	254321	»	42.811		35.087
Idem	254281		37.086		B 2.774	Idem	254322	»	42.830	4.809/61	B 2.701
Idem	254282	5 AD	37.317		31.135	Idem	254323	»	42.909		B 3.855
Idem	254283	»	37.322		»	Idem	254324	»	42.938	5.003/85	34.655
Idem	254284	»	37.324		»	Idem	254325	»	42.985	4.813/22	31.017
Idem	254285	»	37.328		»	Idem	254326	»	42.988	25	B 3.172
Idem	254286	«	37.336		31.062	Idem	254327	»	42.990	29	»
Idem	254287	»	37.390		46.170	Idem	254328	»	43.023		»
Idem	254288	»	37.603		31.135	Idem	254329	»	43.147	42/3/19	34.888
Idem	254289	»	37.717		B 378	Idem	254330	1 CR II	43.163	4.813/30	B 3.570
Idem	254290	»	37.747	1.145/68	182	Idem	254331	ICRD	43.197		31.175
Idem	254291	»	37.769		31.726	Idem	254332	»	43.332	4.813/67	36.491
Idem	254292	»	37.831	1.145/8	B 2.701	Idem	254333	»	43.426		54.137
Idem	254293	»	37.869		B 3.172	Idem	254334	LCBDS	45.005	490.115	48.028
Idem	254294	»	38.256		31.175	Idem	254335	»	45.013	4.901/63	54.137
Idem	254295	»	38.257		B 3.172	Idem	254336	»	45.039	4.901/91	54.334
Idem	254296	»	38.259		»	Idem	254337			4.811-I	B 3.172
Idem	254297	»	38.327	F 244.800	49.729	Idem	254338	3 BH	50.313	210.323	41.650
Idem	254298	»	38.618	1.159-61	31.017	Idem	254339	»	50.429	200.478	B 3.570
Idem	254299	»	38.640		31.175	Idem	254340	»	50.560		B 3.172
Idem	254300	2 BG	40.002		47.691	Idem	254341	»	50.561		»
Idem	254301	»	40.015		46.010/6	Idem	254342	»	50.748		»
Idem	254302	»	40.103	2.002/3	43.818	Idem	254343	»	50.764		»
Idem	254303	2 BH	40.160		31.145	Idem	254344	»	50.808		38.343
Idem	254304	2 BG	40.249		B 3.855	Idem	254345	»	50.846		B 3.172
Idem	254305	»	40.281		31.135	Idem	254346	»	50.911		»
Idem	254306	2 BH	40.326	2.002/48	B 3.570	Idem	254347	»	50.912		»
Idem	254307	2 BG	40.334		47.668	Idem	254348	»	50.915		31.175
Idem	254308	3 BH	40.408		47.481	Idem	254349	»	HA 50.927	50.927	36.851
Idem	254309	2 BG	40.548	2.006/2	37.403	Idem	254350	2 CRD	51.111		B 3.570
Idem	254310	»	40.553		B 2.701	Idem	254351	»	52.018		B 2.701
Idem	254311	1 CRD	42.100	4.802/88	42.311	Idem	254352	»	52.019		»
Idem	254312	»	42.210		56.367	Idem	254353	2 CR II	52.149	4.808.161	B 3.570

VEHICULES AUTOMOBILES

АВТОТРАНСПОРТНЫЕ СРЕДСТВА

MOTOR VEHICLES

AUTOFahrZEUGE

MARQUE	N° de classement	Type	N° du châssis	N° du moteur	N° du dossier	MARQUE	N° de classement	Type	N° du châssis	N° du moteur	N° du dossier
SAURER						SAURER					
Véhicules industriels	254354	2 CR II	52.154	4.808.177	B 3.570	Véhicules industriels	254395	3 CTID	54.504	6.006/34	45.196
Idem	254355	2 CRID	52.177	5.004/88	39.003	Idem	254396	»	54.524	6.006/45	50.474
Idem	254356	2 CRD	52.241		B 3.172	Idem	254397	»	54.525	6.006/50	»
Idem	254357	2 CRID	52.261	5.002.171	B 3.570	Idem	254398	3 CTID	54.541	6.006.573	B 2.701
Idem	254358	»	52.313	5.002/50	B 2.701	Idem	254399	3 CTID	54.576	6.007/18	49.384
Idem	254359	»	52.367	662	»	Idem	254400	»	54.592		54.137
Idem	254360	2 CRD	52.372	5.003/90	42.311	Idem	254401	»	54.610		31.135
Idem	254361	2 CRID	52.388	5.004/18	36.841	Idem	254402	»	54.613	6.007.14	54.137
Idem	254362	»	52.399		B 3.570	Idem	254403	3 C	54.615		B 4.567
Idem	254363	»	52.472		34.272	Idem	254404	»	54.624		»
Idem	254364	»	52.570	5.005/93	B 2.701	Idem	254405	»	54.625		»
Idem	254365	»	52.585		B 3.855	Idem	254406	»	54.626		»
Idem	254366	»	52.605	481.349	52.031	Idem	254407	»	54.627		»
Idem	254367	2 CTIDA	52.634		B 2.701	Idem	254408	»	54.628		»
Idem	254368	»	52.635	6.005/82	49.275	Idem	254409	»	54.644		»
Idem	254369	»	52.636	6.005/64	»		à		à		
Idem	254370		52.661		48.010		254414	»	54.649		»
Idem	254371	2 CRID	52.665	5.006/50	49.643	Idem	254415	»	54.652		»
Idem	254372	»	52.738	5.006/31	53.570		à		à		
Idem	254373	»	52.747	G 14/9	B 2.701		254421	»	54.658		»
Idem	254374	3 CTID	54.050		56.367	Idem	254422	»	54.665		»
Idem	254375	»	54.122		48.028	Idem	254423	»	54.667		»
Idem	254376	»	54.208	6.003/33	41.424		à		à		
Idem	254377	»	54.209	6.003/32	»		254437	»	54.681		»
Idem	254378	»	54.212		B 2.701	Idem	254438	»	54.692		»
Idem	254379	»	54.220		47.691	Idem	254439	»	54.693		»
Idem	254380	»	54.292		38.868	Idem	254440	»	54.711		»
Idem	254381	»	54.334		31.135		à		à		
Idem	254382	»	54.337		»		254444	»	54.715		»
Idem	254383	»	54.338		»	Idem	254445	»	54.718		»
Idem	254384	»	54.339		»		à		à		
Idem	254385	»	54.343		B 3.172/9		254460	»	54.733		»
Idem	254386	»	54.345		31.135	Idem	254461	»	54.735		»
Idem	254387	»	54.349		»		à		à		
Idem	254388	»	54.351		»		254465	»	54.739		»
Idem	254389	»	54.363		34.655	Idem	254466	»	54.749		»
Idem	254390	»	54.384		B 2.701	Idem	254467	»	54.750		»
Idem	254391	»	54.394		»	Idem	254468	3 CTIG	54.775	24.074/16	38.167
Idem	254392	»	54.409	6.005/34	41.424	Idem	254469	3 C	54.776		B 4.567
Idem	254393	»	54.466		56.367	Idem	254470	3 CTID	54.796	24.074/34	38.167
Idem	254394	»	54.493	6.006/64	31.411						

VEHICULES AUTOMOBILES

АВТОТРАНСПОРТНЫЕ СРЕДСТВА

MOTOR VEHICLES

AUTOFahrzeuge

MARQUE	N° de classement	Type	N° du châssis	N° du moteur	N° du dossier	MARQUE	N° de classement	Type	N° du châssis	N° du moteur	N° du dossier
SAURER						SAURER					
Véhicules industriels	254471	3 C	54.810			Véhicules industriels	254621	3 C	55.000		
	à		à				à		à		
	254475	»	54.814		B 4.567		254632	»	55.011		B 4.567
Idem	254476	»	54.820			Idem	254633	»	55.015		
	à		à				à		à		
	254482	»	54.826		»		254696	»	55.078		»
Idem	254483	»	54.837			Idem	254697	»	55.101		
	à		à				à		à		
	254487	»	54.841		»		254727	»	55.131		»
Idem	254488	»	54.843		»	Idem	254728	3 CTID	55.135		B 2.774
Idem	254489	»	54.845		»	Idem	254729	3 C	55.142		
Idem	254490	»	54.847		»		à		à		
Idem	254491	»	54.850		»		254742	»	55.155		B 4.567
Idem	254492	»	54.851		»	Idem	254743	»	55.160		
Idem	254493	»	54.854				à		à		
	à		à				254762	»	55.179		»
	254501	»	54.862		»	Idem	254763	»	55.181		
Idem	254502	»	54.864				à		à		
	à		à				254782	»	55.200		»
	254508	»	54.870		»	Idem	254783	»	55.209		
Idem	254509	»	54.874		»		à		à		
Idem	254510	»	54.875		»		254797	»	55.223		»
Idem	254511	»	54.877			Idem	254798	»	55.231		
	à		à				à		à		
	254553	»	54.919		»		254807	»	55.240		»
Idem	254554	»	54.924			Idem	254808	»	55.242		
	à		à				à		à		
	254566	»	54.936		»		254837	»	55.271		»
Idem	254567	»	54.943			Idem	254838	»	55.274		
	à		à				à		à		
	254591	»	54.967		B 4.567		254847	»	55.283		»
Idem	254592	»	54.969			Idem	254848	»	55.285		
	à		à				à		à		
	254600	»	54.977		»		254857	»	55.294		»
Idem	254601	»	54.979			Idem	254858	»	55.296		
	à		à				à		à		
	254610	»	54.988		»		254901	»	55.339		»
Idem	254611	»	54.990			Idem	254902	3 CTID	55.342	LA 26	43.253
	à		à			Idem	254903	3 C	55.343		
	254620	»	54.999		»		à		à		
							254932	»	55.372		B 4.567

VEHICULES AUTOMOBILES

АВТОТРАНСПОРТНЫЕ СРЕДСТВА

MOTOR VEHICLES

AUTOFahrzeuge

MARQUE	N° de classement	Type	N° du châssis	N° du moteur	N° du dossier	MARQUE	N° de classement	Type	N° du châssis	N° du moteur	N° du dossier
SAURER						SAURER					
Véhicules industriels	254933	3 C	55.374			Véhicules industriels	256629	3 C	57.268		B 4.567
	à		à			Idem	256630	»	57.270		»
	254967	»	55.408		B 4.567	Idem	256631	»	57.272		»
Idem	254968	»	55.413			Idem	256632	»	57.274		
	à		à				à		à		
	255037	»	55.482		»	Idem	256642	»	57.284		»
Idem	255038	»	55.485			Idem	256643	»	57.286		
	à		à				à		à		
	255160	»	55.607		»	Idem	256646	»	57.289		»
Idem	255161	»	55.610			Idem	256647	»	57.291		»
	à		à			Idem	256648	»	57.292		»
	255360	»	55.809		»	Idem	256649	»	57.297		»
Idem	255361	»	55.811			Idem	256650	»	57.299		»
	à		à			Idem	256651	»	57.300		»
	255461	»	55.911		»	Idem	256652	»	57.302		»
Idem	255462	»	56.016		»	Idem	256653	3 CTID	58.478		B 1.941
Idem	255463	»	56.017		»	Idem	256654	3 BOD	59.906		B 3.172
Idem	255464	3 CTI	56.431			Idem	256655	»	60.222		B 2.774
	à		à			Idem	256656	»	60.265		B 378
	255481	»	56.448		B 1.941	Idem	256657	3 BOD	60.306	30/0.414	42.019
Idem	255482	3 C	56.416			Idem	256658	»	60.328	34 C 4.157	B 3.855
	à		à			Idem	256659	BDOD	60.355	3.404/85	B 3.570
	255496	»	56.430		B 4.567	Idem	256660	4 BLD	70.028	3.101-18	41.424
Idem	255497	3 CTI	56.415		B 1.941	Idem	256661	»	70.070		47.691
Idem	255498	3 C	56.101			Idem	256662	»	70.096		31.135
	à		à			Idem	256663	»	70.097		»
	255811	»	56.414		B 4.567	Idem	256664	»	70.124	3.205.786	52.799
Idem	255812	»	56.449			Idem	256665	»	70.147	3.207.690	42.311
	à		à			Idem	256666	»	70.163	320.878	46.444
	256091	»	56.728		»	Idem	256667	»	70.243		47.691
Idem	256092	»	56.729	6.014.163	B 4.990	Idem	256668	»	70.296	3.211/84	55.012
Idem	256093	»	56.730			Idem	256669	»	70.306	840/14	B 2.701
	à		à			Idem	256670	3 CTMI	72.675		48.021
	256098	»	56.735		B 4.567	Idem	256671	3 ICV	75.027	3.523/92	B 3.570
Idem	256099	»	56.736	6.014.171	B 4.990	Idem	256672	CLM	76.678	LC 2 - 22.653	43.506
Idem	256100	»	56.737			Idem	256673	6 BLD	80.033	320.120	49.840
	à		à			Idem	256674	»	80.176		B 5.021
	256362	»	56.999		B 4.567	Idem	256675	»	80.226	352.380	35.640
Idem	256363	»	57.000			Idem	256676	»	80.350		38.884
	à		à			Idem	256677	2 CTIM	80.525		48.021
	256628	»	57.265		»	Idem	256678	8 BUD	80.460		39.714

VEHICULES AUTOMOBILES

АВТОТРАНСПОРТНЫЕ СРЕДСТВА

MOTOR VEHICLES

AUTOFahrzeuge

MARQUE	N° de classement	Type	N° du châssis	N° du moteur	N° du dossier	MARQUE	N° de classement	Type	N° du châssis	N° du moteur	N° du dossier
SAURER						SKODA					
Véhicules industriels	256679	6 BLD	80.762	3.210/45	49.384	Voiture de tourisme	256715	1.100	63.231	63.231	53.773
Idem	256680	8 BUD	80.794		56.367	SOMUA					
Idem	256681	»	80.821	3.225.085	51.951	Véhicules industriels	256716		218		B 3.012 A
Idem	256682	6 BSLD	80.890	3.211/93	36.815	Idem	256717	MA 2	614	1.688	44.072
Idem	256683	8 BMD	85.120	85.120	38.865	Idem	256718	»	634	1.760	»
Idem	256684	2 BRD	90.048		33.065	Idem	256719	»	641	1.754	»
Idem	256685	2 BOD	90.110		31.062	Idem	256720	MA 8	977		30.956
Idem	256686	»	90.145	3.401/19	B 3.570	Idem	256721	»	981		38.243
Idem	256687	Z 2 BRD	90.221	3.302/18	B 2.701	Idem	256722	MA 9	1.116		30.956
Idem	256688	MT 6 CV	201.467		»	Idem	256723	G 5	2.060		B 3.831
Idem	256689	5 AD	276.215	34.758	31.229	Idem	256724	»	2.104		»
Idem	256690	5 ADD	415.525		53.393	Idem	256725	»	2.128	2.503	35.831
Idem	256691	»	498.691		B 1.943	Idem	256726	I	2.129	2.518	36.047
Idem	256692	3 CTID	600.338		B 3.570	Idem	256727	I	2.190	2.624	54.368
Idem	256693	2 CRID		80/6	49.609	Idem	256728	I	2.224	2.698	B 2.701
Idem	256694	CTGEN 9		1.257	B 2.701	Idem	256729	MCG	3.201	7.212	B 4.821
Idem	256695	B		10.292	B 3.831	Idem	256730	»	3.202	7.218	»
Idem	256696	2 CRD			B 2.701	Idem	256731	»	3.203	7.219	»
Idem	256697				B 4.483	Idem	256732	»	3.204	7.210	»
Idem	256698	4 BLD			B 3.570	Idem	256733	»	3.205	7.196	»
Idem	256699	5 AD			B 3.570	Idem	256734	»	3.206	7.208	»
Idem	256700	5 ADD			»	Idem	256735	»	3.207	7.127	»
Idem	256701	6 BLD			B 20	Idem	256736	»	3.208	7.124	»
Idem	256702	»			»	Idem	256737	»	3.209	7.194	»
Idem	256703	1 CRD			»	Idem	256738	»	3.210	7.177	»
Idem	256704	»			B 3.570	Idem	256739	»	3.211	7.209	»
Idem	256705	1 CRD			»	Idem	256740	»	3.212	7.206	»
Idem	256706	2 CRD			»	Idem	256741	»	3.213	7.192	»
Idem	256707	»			»	Idem	256742	»	3.214	7.195	»
Idem	256708	5 T			B 2.701	Idem	256743	»	3.215	7.197	»
Idem	256709	6 T			B 2.701	Idem	256744	»	3.216	7.193	»
Idem	256710	6 BLD			B 3.570	Idem	256745	»	3.217	7.230	»
Idem	256711	IOCUD			»	Idem	256746	»	3.218	7.184	»
Idem	256712	»			B 20	Idem	256747	»	3.219	7.237	»
ROBERT-SERF						Idem	256748	»	3.220	7.180	»
Voiture de tourisme	256713		1.035	1.035	B 4.345	Idem	256749	»	3.221	7.234	»
SINGER						Idem	256750	»	3.222	7.172	»
Voiture de tourisme	256714	Le Mans	62.664	57.580	50.934	Idem	256751	»	3.223	7.198	»
						Idem	256752	»	3.224	7.187	»
						Idem	256753	»	3.225	7.236	»

VEHICULES AUTOMOBILES

АВТОТРАНСПОРТНЫЕ СРЕДСТВА

MOTOR VEHICLES

AUTOFahrzeuge

MARQUE	N° de classement	Type	N° du châssis	N° du moteur	N° du dossier	MARQUE	N° de classement	Type	N° du châssis	N° du moteur	N° du dossier
SOMUA						SOMUA					
Véhicules industriels	256754	MCG	3.226	7.211	B 4.821	Véhicules industriels	256795	MCG	3.267	7.244	B 4.821
Idem	256755	»	3.227	7.167	»	Idem	256796	»	3.268	7.281	»
Idem	256756	»	3.228	7.221	»	Idem	256797	»	3.269	7.332	»
Idem	256757	»	3.229	7.241	»	Idem	256798	»	3.270	7.324	»
Idem	256758	»	3.230	7.181	»	Idem	256799	»	3.271	7.213	»
Idem	256759	»	3.231	7.231	»	Idem	256800	»	3.272	7.273	»
Idem	256760	»	3.232	7.186	»	Idem	256801	»	3.273	7.200	»
Idem	256761	»	3.233	7.176	»	Idem	256802	»	3.274	7.270	»
Idem	256762	»	3.234	7.199	»	Idem	256803	»	3.275	7.276	»
Idem	256763	»	3.235	7.240	»	Idem	256804	»	3.276	7.313	»
Idem	256764	»	3.236	7.201	»	Idem	256805	»	3.277	7.247	»
Idem	256765	»	3.237	7.202	»	Idem	256806	»	3.278	7.249	»
Idem	256766	»	3.238	7.203	»	Idem	256807	»	3.279	7.258	»
Idem	256767	»	3.239	7.238	»	Idem	256808	»	3.280	7.333	»
Idem	256768	»	3.240	7.256	»	Idem	256809	»	3.281	7.253	»
Idem	256769	»	3.241	7.204	»	Idem	256810	»	3.282	7.252	»
Idem	256770	»	3.242	7.207	»	Idem	256811	»	3.283	7.268	»
Idem	256771	»	3.243	7.243	»	Idem	256812	»	3.284	7.254	»
Idem	256772	»	3.244	7.235	»	Idem	256813	»	3.285	7.261	»
Idem	256773	»	3.245	7.162	»	Idem	256814	»	3.286	7.318	»
Idem	256774	»	3.246	7.157	»	Idem	256815	»	3.287	7.190	»
Idem	256775	»	3.247	7.242	»	Idem	256816	»	3.288	7.309	»
Idem	256776	»	3.248	7.248	»	Idem	256817	MCG	3.289	7.259	»
Idem	256777	MGC	3.249	7.251	»	Idem	256818	»	3.290	7.280	»
Idem	256778	»	3.250	7.170	»	Idem	256819	»	3.291	7.279	»
Idem	256779	»	3.251	7.263	»	Idem	256820	»	3.292	7.310	»
Idem	256780	»	3.252	7.246	»	Idem	256821	»	3.293	7.319	»
Idem	256781	»	3.253	7.239	»	Idem	256822	»	3.294	7.338	»
Idem	256782	»	3.254	7.272	»	Idem	256823	»	3.295	7.278	»
Idem	256783	»	3.255	7.257	»	Idem	256824	»	3.296	7.282	»
Idem	256784	»	3.256	7.267	»	Idem	256825	»	3.297	7.215	»
Idem	256785	»	3.257	7.269	»	Idem	256826	»	3.298	7.316	»
Idem	256786	»	3.258	7.277	»	Idem	256827	»	3.299	7.250	»
Idem	256787	»	3.259	7.260	»	Idem	256828	»	3.300	7.164	»
Idem	256788	»	3.260	7.168	»	Idem	256829	»	3.301	7.169	»
Idem	256789	»	3.261	7.233	»	Idem	256830	»	3.302	7.352	»
Idem	256790	»	3.262	7.275	»	Idem	256831	»	3.303	7.343	»
Idem	256791	»	3.263	7.245	»	Idem	256832	»	3.304	7.312	»
Idem	256792	»	3.264	7.255	»	Idem	256833	»	3.305	7.334	»
Idem	256793	»	3.265	7.274	»	Idem	256834	»	3.306	7.368	»
Idem	256794	»	3.266	7.271	»	Idem	256835	»	3.307	7.360	»

VEHICULES AUTOMOBILES

АВТОТРАНСПОРТНЫЕ СРЕДСТВА

MOTOR VEHICLES

AUTOFahrzeuge

MARQUE	N° de classement	Type	N° du châssis	N° du moteur	N° du dossier	MARQUE	N° de classement	Type	N° du châssis	N° du moteur	N° du dossier
SOMUA						SOMUA					
Véhicules industriels	256836	MCG	3.308	7.331	B 4.821	Véhicules industriels	256877	MCG	3.350	7.413	B 4.821
Idem	256837	»	3.309	7.366	»	Idem	256878	»	3.351	7.341	»
Idem	256838	»	3.310	7.326	»	Idem	256879	»	3.352	7.405	»
Idem	256839	»	3.311	7.325	»	Idem	256880	»	3.353	7.411	»
Idem	256840	»	3.312	7.217	»	Idem	256881	»	3.354	7.422	»
Idem	256841	»	3.314	7.323	»	Idem	256882	»	3.355	7.374	»
Idem	256842	»	3.315	7.226	»	Idem	256883	»	3.356	7.426	»
Idem	256843	»	3.316	7.344	»	Idem	256884	»	3.357	7.430	»
Idem	256844	»	3.317	7.351	»	Idem	256885	»	3.358	7.391	»
Idem	256845	»	3.318	7.362	»	Idem	256886	»	3.359	7.377	»
Idem	256846	»	3.319	7.381	»	Idem	256887	»	3.360	7.375	»
Idem	256847	»	3.320	7.382	»	Idem	256888	»	3.361	7.424	»
Idem	256848	»	3.321	7.378	»	Idem	256889	»	3.362	7.438	»
Idem	256849	»	3.322	7.370	»	Idem	256890	»	3.363	7.416	»
Idem	256850	»	3.323	7.232	»	Idem	256891	»	3.364	7.367	»
Idem	256851	»	3.324	7.356	»	Idem	256892	»	3.365	7.191	»
Idem	256852	»	3.325	7.365	»	Idem	256893	»	3.366	7.442	»
Idem	256853	»	3.326	7.383	»	Idem	256894	»	3.367	7.437	»
Idem	256854	»	3.327	7.359	»	Idem	256895	»	3.368	7.216	»
Idem	256855	»	3.328	7.311	»	Idem	256896	»	3.369	7.390	»
Idem	256856	»	3.329	7.347	»	Idem	256897	»	3.370	7.425	»
Idem	256857	»	3.330	7.369	»	Idem	256898	»	3.371	7.321	»
Idem	256858	»	3.331	7.350	»	Idem	256899	»	3.372	7.399	»
Idem	256859	»	3.332	7.384	»	Idem	256900	»	3.373	7.372	»
Idem	256860	»	3.333	7.361	»	Idem	256901	»	3.374	7.398	»
Idem	256861	»	3.334	7.364	»	Idem	256902	»	3.375	7.423	»
Idem	256862	»	3.335	7.363	»	Idem	256903	»	3.376	7.429	»
Idem	256863	»	3.336	7.342	»	Idem	256904	»	3.377	7.357	»
Idem	256864	»	3.337	7.349	»	Idem	256905	»	3.378	7.354	»
Idem	256865	»	3.338	7.387	»	Idem	256906	»	3.379	7.350	»
Idem	256866	»	3.339	7.388	»	Idem	256907	»	3.380	7.220	»
Idem	256867	»	3.340	7.389	»	Idem	256908	»	3.381	7.401	»
Idem	256868	»	3.341	7.358	»	Idem	256909	»	3.382	7.421	»
Idem	256869	»	3.342	7.376	»	Idem	256910	»	3.383	7.262	»
Idem	256870	»	3.343	7.345	»	Idem	256911	»	3.384	7.371	»
Idem	256871	»	3.344	7.337	»	Idem	256912	»	3.385	7.404	»
Idem	256872	»	3.345	7.419	»	Idem	256913	»	3.386	7.348	»
Idem	256873	»	3.346	7.336	»	Idem	256914	»	3.387	7.402	»
Idem	256874	»	3.347	7.346	»	Idem	256915	»	3.388	2.320	»
Idem	256875	»	3.348	7.400	»	Idem	256916	»	3.389	7.373	»
Idem	256876	»	3.349	7.420	»	Idem	256917	»	3.390	7.353	»

VEHICULES AUTOMOBILES

АВТОТРАНСПОРТНЫЕ СРЕДСТВА

MOTOR VEHICLES

AUTOFahrzeuge

MARQUE	N° de classement	Type	N° du châssis	N° du moteur	N° du dossier	MARQUE	N° de classement	Type	N° du châssis	N° du moteur	N° du dossier
SOMUA						SOMUA					
Véhicules industriels	256918	MCG	3.391	7.441	B 4.821	Véhicules industriels	256959	MCG	3.432	7.440	B 4.821
Idem	256919	»	3.392	7.418	»	Idem	256960	»	3.433	7.155	»
Idem	256920	»	3.393	7.335	»	Idem	256961	»	3.434	7.161	»
Idem	256921	»	3.394	7.417	»	Idem	256962	»	3.435	7.094	»
Idem	256922	»	3.395	7.412	»	Idem	256963	»	3.436	7.158	»
Idem	256923	»	3.396	7.072	»	Idem	256964	»	3.437	7.448	»
Idem	256924	»	3.397	7.410	»	Idem	256965	»	3.438	7.132	»
Idem	256925	»	3.398	7.434	»	Idem	256966	»	3.439	7.129	»
Idem	256926	»	3.399	7.340	»	Idem	256967	»	3.440	7.452	»
Idem	256927	»	3.400	7.433	»	Idem	256968	»	3.441	7.099	»
Idem	256928	»	3.401	7.435	»	Idem	256969	»	3.442	7.067	»
Idem	256929	»	3.402	7.448	»	Idem	256970	»	3.443	7.447	»
Idem	256930	»	3.403	7.128	»	Idem	256971	»	3.444	7.507	»
Idem	256931	»	3.404	7.432	»	Idem	256972	»	3.445	7.506	»
Idem	256932	»	3.405	7.159	»	Idem	256973	»	3.446	7.508	»
Idem	256933	»	3.406	7.446	»	Idem	256974	»	3.447	7.140	»
Idem	256934	»	3.407	7.427	»	Idem	256975	»	3.448	7.116	»
Idem	256935	»	3.408	7.450	»	Idem	256976	»	3.449	7.453	»
Idem	256936	»	3.409	7.428	»	Idem	256977	»	3.450	7.149	»
Idem	256937	»	3.410	7.439	»	Idem	256978	»	3.451	7.120	»
Idem	256938	»	3.411	7.150	»	Idem	256979	»	3.452	7.495	»
Idem	256939	»	3.412	7.449	»	Idem	256980	»	3.453	7.509	»
Idem	256940	»	3.413	7.451	»	Idem	256981	»	3.454	7.505	»
Idem	256941	»	3.414	7.454	»	Idem	256982	»	3.455	7.480	»
Idem	256942	»	3.415	7.431	»	Idem	256983	»	3.456	7.508	»
Idem	256943	»	3.416	7.436	»	Idem	256984	»	3.457	7.117	»
Idem	256944	»	3.417	7.142	»	Idem	256985	»	3.458	7.492	»
Idem	256945	»	3.418	7.138	»	Idem	256986	»	3.459	7.403	»
Idem	256946	»	3.419	7.074	»	Idem	256987	»	3.460	7.503	»
Idem	256947	»	3.420	7.121	»	Idem	256988	»	3.461	7.527	»
Idem	256948	»	3.421	7.457	»	Idem	256989	»	3.462	7.493	»
Idem	256949	»	3.422	7.458	»	Idem	256990	»	3.463	7.500	»
Idem	256950	»	3.423	7.153	»	Idem	256991	»	3.464	7.512	»
Idem	256951	»	3.424	7.109	»	Idem	256992	»	3.465	7.339	»
Idem	256952	»	3.425	7.059	»	Idem	256993	»	3.466	7.141	»
Idem	256953	»	3.426	7.151	»	Idem	256994	»	3.467	7.522	»
Idem	256954	»	3.427	7.146	»	Idem	256995	»	3.468	7.511	»
Idem	256955	»	3.428	7.443	»	Idem	256996	»	3.469	7.119	»
Idem	256956	»	3.429	7.147	»	Idem	256997	»	3.470	7.075	»
Idem	256957	»	3.430	7.152	»	Idem	256998	»	3.471	7.148	»
Idem	256958	»	3.431	7.156	»	Idem	256999	»	3.472	7.092	»

VEHICULES AUTOMOBILES

АВТОТРАНСПОРТНЫЕ СРЕДСТВА

MOTOR VEHICLES

AUTOFAHRZEUGE

MARQUE	N° de classement	Type	N° du châssis	N° du moteur	N° du dossier	MARQUE	N° de classement	Type	N° du châssis	N° du moteur	N° du dossier
SOMUA						SOMUA					
Véhicules industriels	257000	MCG	3.473	7.513	B 4.821	Véhicules industriels	257041	MCL	7.101	4.464	B 4.821
Idem	257001	»	3.474	7.497	»	Idem	257042	»	7.102	4.462	»
Idem	257002	»	3.475	7.494	»	Idem	257043	»	7.103	4.466	»
Idem	257003	»	3.476	7.533	»	Idem	257044	»	7.104	4.465	»
Idem	257004	»	3.477	7.123	»	Idem	257045	»	7.105	4.469	»
Idem	257005	»	3.478	7.454	»	Idem	257046	»	7.106	4.485	»
Idem	257006	»	3.479	7.504	»	Idem	257047	»	7.107	4.468	»
Idem	257007	»	3.480	7.524	»	Idem	257048	»	7.108	4.467	»
Idem	257008	»	3.481	7.525	»	Idem	257049	»	7.110	4.389	»
Idem	257009	»	3.482	7.530	»	Idem	257050	»	7.111	4.532	»
Idem	257010	»	3.483	7.532	»	Idem	257051	»	7.112	4.539	»
Idem	257011	»	3.484	7.516	»	Idem	257052	»	7.113	4.529	»
Idem	257012	»	3.485	7.523	»	Idem	257053	»	7.114	4.537	»
Idem	257013	»	3.486	7.499	»	Idem	257054	»	7.115	4.533	»
Idem	257014	»	3.487	7.520	»	Idem	257055	»	7.116	4.531	»
Idem	257015	»	3.488	7.498	»	Idem	257056	»	7.117	4.534	»
Idem	257016	»	3.489	7.521	»	Idem	257057	»	7.118	4.530	»
Idem	257017	»	3.490	7.529	»	Idem	257058	»	7.119	4.517	»
Idem	257018	»	3.491	7.518	»	Idem	257059	»	7.120	4.538	»
Idem	257019	»	3.492	7.519	»	Idem	257060	»	7.121	4.526	»
Idem	257020	MZA	6.136		37.240	Idem	257061	»	7.122	4.528	»
Idem	257021	»	6.140		40.237	Idem	257062	»	7.123	4.540	»
Idem	257022	»	6.141		»	Idem	257063	»	7.124	4.535	»
Idem	257023	»	6.145		30.956	Idem	257064	»	7.125	4.515	»
Idem	257024	»	6.171		»	Idem	257065	»	7.126	4.510	»
Idem	257025	MCL	7.084	4.482	B 4.821	Idem	257066	»	7.127	4.516	»
Idem	257026	»	7.085	4.483	»	Idem	257067	»	7.128	4.561	»
Idem	257027	»	7.086	4.484	»	Idem	257068	»	7.129	4.541	»
Idem	257028	»	7.087	4.471	»	Idem	257069	»	7.130	4.570	»
Idem	257029	»	7.088	4.479	»	Idem	257070	»	7.131	4.549	»
Idem	257030	»	7.089	4.481	»	Idem	257071	»	7.132	4.555	»
Idem	257031	»	7.090	4.494	»	Idem	257072	»	7.133	4.576	»
Idem	257032	»	7.091	4.498	»	Idem	257073	»	7.134	4.548	»
Idem	257033	»	7.092	4.495	»	Idem	257074	»	7.135	4.556	»
Idem	257034	»	7.093	4.492	»	Idem	257075	»	7.136	4.569	»
Idem	257035	»	7.094	4.496	»	Idem	257076	»	7.137	4.566	»
Idem	257036	»	7.095	4.470	»	Idem	257077	»	7.138	4.562	»
Idem	257037	»	7.096	4.486	»	Idem	257078	»	7.139	4.568	»
Idem	257038	»	7.097	4.491	»	Idem	257079	»	7.140	4.575	»
Idem	257039	»	7.098	6.144	»	Idem	257080	»	7.141	4.551	»
Idem	257040	»	7.100	4.480	»	Idem	257081	»	7.142	4.550	»

VEHICULES AUTOMOBILES

АВТОТРАНСПОРТНЫЕ СРЕДСТВА

MOTOR VEHICLES

AUTOFahrzeuge

MARQUE	N° de classement	Type	N° du châssis	N° du moteur	N° du dossier	MARQUE	N° de classement	Type	N° du châssis	N° du moteur	N° du dossier
SOMUA						STUDEBAKER					
Véhicules industriels	257082	MCL	7.143	4.543	B 4.821	Véhicules industriels	257113	K 25	R 25 C 23	982.987	B 4.997
Idem	257083	»	7.144	4.571	»	Idem	257114	SK 25	780	929.067	38.167
Idem	257084	»	7.145	4.572	»	Idem	257115	2 W 841	1.061	7.183	B 2.701
Idem	257085	»	7.146	4.578	»	Idem	257116		FT 61.391	066	38.716
Idem	257086	»	7.147	4.565	»	Idem	257117	K 1.562	4.645		38.533
Idem	257087	»	7.148	4.558	»	Idem	257118	K 1.562	K 15.497		31.610
Idem	257088	»	7.149	4.577	»	Idem	257119	K 2.080	K 20.799	927.382	34.888
Idem	257089	»	7.150	4.547	»	Idem	257120	2.562	SK 251.626	931.524	B 2.740
Idem	257090	»	7.151	4.580	»	Idem	257121	JXD			B 2.744
Idem	257091	»	7.152	4.573	»	Idem	257122	»			»
Idem	257092	»	7.153	4.574	»	Idem	257123	»			»
Idem	257093	»	7.154	4.567	»	Idem	257124	»			B 2.738
Idem	257094	»	7.155	4.584	»	Idem	257125	»			B 2.738
Idem	257095	»	7.156	4.560	»	Idem	257126	»			B 2.744
Idem	257096	»	7.157	4.581	»	Idem	257127	»			»
Idem	257097	MCL	7.158	4.553	»	STUDEBAKER					
Idem	257098	»	7.159	4.546	»	Voitures de tourisme	257128	8 A	4.106.237	31.767	54.772
Idem	257099	»	7.160	4.583	»	Idem	257129		5.025.754	8 F 25.403	B 5.021
Idem	257100	GUSA	9.081		31.175	Idem	257130	2 A	5.271.872	D 158.695	39.903
Idem	257101	»	9.176	CLM 85 LC 3.364	43.512	Idem	257131	»	5.271.916	158.668	48.286
Idem	257102	»	9.206	512	31.441	Idem	257132		5.955.612	D 45.121	55.765
Idem	257103	MF	73.342	517	43.512	Idem	257133	C	7.105.891	B 10.096	53.547
Idem	257104				B 2.993	Idem	257134	4 C	7.123.649	B 28.837	48.445
S.P.A.						SUERE					
Véhicule industriel	257105	38 R	8.820	11.997	53.913	Véhicule industriel	257135		8.166		48.361
STANDARD						SWALLOW					
Véhicules industriels	257106		13.177	240.010	B 4.345	Véhicules industriels	257136	SS 1	248.462		45.994
Idem	257107				»	Idem	257137	»	248.847	248.856	50.776
Sté FRANCAISE						TALBOT					
Véhicules industriels	257108	H 2	1.219		50.981	Voitures de tourisme	257138	T 23	33.018	23.176	34.550
Idem	257109	HV 1	2.351		47.113	Idem	257139	DC	42.937		37.500
Idem	257110				Hi 1.792	Idem	257140		50.351		37.728
STEYR						Idem	257141	M 67	66.848	748	50.243
Voitures de tourisme	257111		CC 7.013		32.677	Idem	257142	K 74	68.881		54.564
Idem	257112				B 3.328	Idem	257143	M 67	69.358		32.065
						Idem	257144	K 74	73.139	81.282	34.988

VEHICULES AUTOMOBILES

АВТОТРАНСПОРТНЫЕ СРЕДСТВА

MOTOR VEHICLES

AUTOFahrzeuge

MARQUE	N° de classement	Type	N° du châssis	N° du moteur	N° du dossier	MARQUE	N° de classement	Type	N° du châssis	N° du moteur	N° du dossier
TALBOT						TALBOT					
Voitures de tourisme	257145	K 74	73.154		2.044	Voitures de tourisme	257186		555.728		2.038
Idem	257146	K 75	75.485		48.779	Idem	257187	1175			975
Idem	257147	ME 67	76.600	70.004	405	Idem	257188				168
Idem	257148	»	76.821		51.623	Idem	257189				5.690
Idem	257149	M 75 C	77.395	20.725	43.314	TATRA					
Idem	257150	»	78.079	25.173	5.690	Véhicules industriels	257190		423.318		B 3
Idem	257151	K 78	79.083	1.830	55.761	Idem	257191				B 3.328
Idem	257152	»	79.279	40.389	45.894	TEMPO					
Idem	257153	»	79.442		30.546	Véhicules industriels	257192			FL 238.116	205
Idem	257154	M 78	79.707		52.674	Idem	257193	A 400	485.381	255.410	5.862
Idem	257155	MF 75	80.558	81.228	6.210	TERRAPLANE					
Idem	257156	»	81.664		47.207	Voitures de tourisme	257194		721.0433/72	298.037	31.903
Idem	257157	»	81.767	81.028	138	THRION					
Idem	257158	L 67	83.278	90.170	54.839	Véhicules industriels	257195				B 4.572
Idem	257159	»	83.294	90.212	51.015	Idem	257196				»
Idem	257160	»	83.433	90.432	1.873/6	Idem	257197				»
Idem	257161	T 110	83.735	75.040	53.739	Idem	257198				»
Idem	257162	»	83.801	75.163	40.715	Idem	257199				»
Idem	257163	T 120	85.184	65.261	34.502	UNIC					
Idem	257164	»	85.321	65.303	35.286	Véhicules industriels	257200	CD 2	101		B 2.701
Idem	257165	»	85.496		36.453	Idem	257201	»	102		B 5.021
Idem	257166	T 10 B	85.504	67.754	41.642	Idem	257202	M 7 C	505	534	31.477
Idem	257167	»	85.555	65.788	47.377	Idem	257203	CD 2	523		B 2.701
Idem	257168	T 105	86.031	90.734	44.670	Idem	257204	CD 2 N	565		35.362
Idem	257169	T 105	86.075		B 3.752	Idem	257205	CD 3 L	1.321	21.334	37.504
Idem	257170	T 10 B	86.676	80.217	37.860	Idem	257206	CD 3 B	1.556	173	56.247
Idem	257171	T 15	88.058	50.071	39.000	Idem	257207	CD 12	2.058		31.696
Idem	257172	»	88.090	50.090	51.876	Idem	257208	»	2.061		»
Idem	257173	T 23	89.001		55.506		à		à		»
Idem	257174	»	89.210	23.137	51.613	Idem	257210	»	2.063		»
Idem	257175	T 15	91.017	50.368	35.486	Idem	257211	»	2.065		»
Idem	257176	»	91.031	50.335	52.230	Idem	257212	»	2.067		»
Idem	257177	»	91.156	50.379	40.723	Idem	257213	CD 2 TA	2.068		»
Idem	257178	»	91.210	50.286	47.509		à		à		»
Idem	257179	»	91.504	40.403	46.484	Idem	257216	»	2.071		»
Idem	257180	»	91.508	50.475	49.523						
Idem	257181	»	91.518	50.313	52.289						
Idem	257182	T 120	92.337	66.411	51.562						
Idem	257183	T 23	93.630		47.707						
Idem	257184	»	93.681		2.667						
Idem	257185	T 4	95.012	13.049	42.138						

VEHICULES AUTOMOBILES

АВТОТРАНСПОРТНЫЕ СРЕДСТВА

MOTOR VEHICLES

AUTOFahrzeuge

MARQUE	N° de classement	Type	N° du châssis	N° du moteur	N° du dossier	MARQUE	N° de classement	Type	N° du châssis	N° du moteur	N° du dossier
UNIC						UNIC					
Véhicules industriels	257217	CD 2 TA	2.072		31.696	Véhicules industriels	257264	CD 2 SA	3.291		31.696
Idem	257218		2.073		»	Idem	257265	CG 26	3.296		»
Idem	257219	CD 2 S	2.104		B 2.701	Idem	257266	CD 2 SA	3.297		»
Idem	257220	CD 2 SB	2.142	620	36.845		à		à		
Idem	257221	»	2.155	684	B 3.855		257269	»	3.300		»
Idem	257222	»	2.203	906	47.651	Idem	257270	Z 40 B	3.338		»
Idem	257223	CD 2 SA	2.223		31.696		à		à		
Idem	257224	»	2.224		»		257272	»	3.340		»
Idem	257225		2.225		»	Idem	257273	CG 26	3.503		»
	à		à		»	Idem	257274	G 45 B	4.542		39.362
	257227	»	2.227		»	Idem	257275	M 25 R	4.549	TM 15	32.618
Idem	257228		2.228		»	Idem	257276	G 45 B	4.717	276	48.143
	à		à		»	Idem	257277	M 25	4.835		B 378
	257230	»	2.230		»	Idem	257278	Z 45	4.860	402	40.813
Idem	257231	CG 26	2.233		»	Idem	257279	»	4.867	509	40.813
Idem	257232	»	2.418		»	Idem	257280	»	4.874	468	35.088
Idem	257233	CD 2 S	2.504		B 2.701	Idem	257281	Z 33 R	5.274	453 V 25	38.458
Idem	257234	»	2.519		»	Idem	257282	Z 40 M	5.369	794	43.698
Idem	257235	»	2.571	365-AM 20	55.012	Idem	257283	»	5.391		»
Idem	257236	»	2.573		B 2.701		à		à		
Idem	257237	»	2.818		»		257292	»	5.400		31.696
Idem	257238	CD 2 S	2.819		B 5.021	Idem	257293	»	5.402		»
Idem	257239	»	2.836	593	40.813		à		à		
Idem	257240	»	2.873		B 5.021		257297	»	5.406		»
Idem	257241	CD 2 SN	2.984	2.984	46.074	Idem	257298	»	5.408		»
Idem	257242	CD 2 SN	2.986	749	40.813	Idem	257299	Z 50 ML	5.578	664	55.354
Idem	257243	»	2.987	747	40.813	Idem	257300	»	5.588		»
Idem	257244	»	3.162	794	B 3.570		à		à		
Idem	257245	CD 2 S	3.164		B 2.701		257305	»	5.593		31.696
Idem	257246	CD 2 SA	3.254		31.696	Idem	257306	»	5.596	124	36.505
Idem	257247	CD 2 SA	3.264		»	Idem	257307	»	5.601		31.696
	à		à		»	Idem	257308	Z 50 MN	5.772	798 M 25 F	40.813
	257252	»	3.269		»	Idem	257309	»	5.778		»
Idem	257253	CD 26 N	3.270		»		à		à		
Idem	257254	»	3.277		»		257314	»	5.783		31.696
	à		à		»	Idem	257315	»	5.787		»
	257256	»	3.279		»	Idem	257316	G 45 MN	6.116	10 ME 25	48.018
Idem	257257	»	3.284		»	Idem	257317		6.380	M 25	B 2.701
	à		à		»	Idem	257318	G 50 MI	6.382		31.696
	257262	»	3.289		»	Idem	257319	M 902	7.842		51.426
Idem	257263	»	3.290		»	Idem	257320	S 75 MLA	8.001		31.696

VEHICULES AUTOMOBILES

АВТОТРАНСПОРТНЫЕ СРЕДСТВА

MOTOR VEHICLES

AUTOFahrzeuge

MARQUE	N° de classement	Type	N° du châssis	N° du moteur	N° du dossier	MARQUE	N° de classement	Type	N° du châssis	N° du moteur	N° du dossier
UNIC						UNIC					
Véhicules industriels	257321	S 75 MNA	8.002		31.696	Véhicules industriels	257381	M 9 A 2	27.675	1.766	48.110
Idem	257322		8.013	125	34.674	Idem	257382	S 25	31.972	474	42.840
Idem	257323	107	8.080		48.042	Idem	257383	S 27	32.199		37.489
Idem	257324		8.152			Idem	257384	»	32.326	TH 16 F 48	B 3.012 A
	à		à			Idem	257385	»	32.359	M 16 F 1.215	»
Idem	257331	S 75 MNA	8.159		31.696	Idem	257386	»	32.402		B 4.997
Idem	257332	S 75 BA	8.261		31.696	Idem	257387	»	32.477		31.696
Idem	257333		8.262		»	Idem	257388	»	32.478		»
Idem	257334	S 75 TA	8.401		»	Idem	257389	»	32.471		»
Idem	257335	Z 75 MLA	8.454		»		à		à		
Idem	257336	Z 75	8.458	25	36.308		257393	»	32.475		»
Idem	257337		8.459			Idem	257394	»	32.480		
	à		à				à		à		
Idem	257339	Z 75 MLA	8.461		31.696		257398	»	32.484		»
Idem	257340	»	8.463		»	Idem	257399	»	32.487		»
	à		à				à		à		
Idem	257342	»	8.465		»		257432	»	32.520		»
Idem	257343	»	8.466		»	Idem	257433	»	32.521		
Idem	257344		8.469				à		à		
	à		à			Idem	257445	»	32.533		»
Idem	257360	G 75 MLA	8.485		»	Idem	257446	»	32.539		»
Idem	257361	Z 75 MNA	8.713		»	Idem	257447	»	32.541		»
Idem	257362	»	8.715		»		à		à		
Idem	257363	G 75 MNA	8.717		»		257449	»	32.543		»
Idem	257364		8.718		»	Idem	257450	»	32.547		
Idem	257365		9.006				à		à		
	à		à				257456	»	32.553		»
Idem	257367	G 75 B	9.008		»	Idem	257457	S 27	32.554		31.696
Idem	257368		9.054			Idem	257458	»	32.561		»
	à		à			Idem	257459	»	32.563		»
Idem	257370	Z 75 TA	9.056		»	Idem	257460	»	32.566		»
Idem	257371	Z 75 TA	9.057		»	Idem	257461	»	32.577	650	54.774
Idem	257372		9.058		»	Idem	257462	»	32.583		31.696
Idem	257373	»	9.059		»	Idem	257463	»	32.657		»
Idem	257374		21.018	4.102	51.133	Idem	257464		32.675		
Idem	257375	NIA 2	21.241		43.297		à		à		
Idem	257376	M 9 A	26.453		49.501		257482	»	32.693		»
Idem	257377	»	27.359		33.307	Idem	257483		32.731		
Idem	257378	»	27.508	971	B 3.570		à		à		
Idem	257379	M 9 A 2	27.511	641	B 2.701		257492	»	32.740		»
Idem	257380	»	27.600	1.155	39.501	Idem	257493	»	35.121		47.229

VEHICULES AUTOMOBILES

АВТОТРАНСПОРТНЫЕ СРЕДСТВА

MOTOR VEHICLES

AUTOFahrzeuge

MARQUE	N° de classement	Type	N° du châssis	N° du moteur	N° du dossier	MARQUE	N° de classement	Type	N° du châssis	N° du moteur	N° du dossier
UNIC						UNIC					
Véhicules industriels	257494	S 27	36.628	736	39.082	Véhicules industriels	257539	S 55 AMB	68.310		
Idem	257495	L 2	38 749	4.428	B 3.752		à		à		
Idem	257496	»	38 879	4.903	B 2.701	Idem	257541	»	68.312		31.696
Idem	257497	»	40.544		B 3.570	Idem	257542	S 55 AML	68.321		»
Idem	257498	L 11 F 2	40.885	6.318	48.185	Idem	257543	»	68.322		»
Idem	257499	»	45.381	3.119	51.345	Idem	257544	»	68.323		
Idem	257500	»	48.288		274 35.669		à		à		
Idem	257501	MJC	50 710	209	40.813	Idem	257591	»	68.370		»
Idem	257502	M 25 CS	51.216		48.129	Idem	257592	»	68.371		
Idem	257503	»	51.272	482	43.663		à		à		
Idem	257504	M 8 C	52.606	96	52.840	Idem	257626	»	68.405		»
Idem	257505	»	54.004	245	40.813	Idem	257627	G 50 M 2 L	69.077		
Idem	257506	»	54.124	514	40.813		à		à		
Idem	257507	M 8 C 2	54.238	R 22	52.141	Idem	257635	»	69.085		»
Idem	257508	»	54.244	685	40.813	Idem	257636	»	69.092		
Idem	257509	»	54.250	701	40.813		à		à		
Idem	257510	»	54.252	708	40.813	Idem	257711	»	69.167		»
Idem	257511	M 14 CSR	54.282		39.023	Idem	257712	»	69.168		
Idem	257512	»	54.545		30.926		à		à		
Idem	257513	L 6	55.663		42.392	Idem	257785	»	69.241		»
Idem	257514	G 6	57.918		37.500	Idem	257786		72.265		47.674
Idem	257515	M 102	60.127	7.207	35.056	Idem	257787	M 902 N	72.292	897	31.461
Idem	257516	»	60.581		40.237	Idem	257788	M 25 CS	76.645		36.501
Idem	257517	»	60.594		42.855	Idem	257789	S 425 B	77.163		31.696
Idem	257518	»	60.764		41.613	Idem	257790	»	77.166		
Idem	257519	»	60.901		36.259		à		à		
Idem	257520	S 55	66.305		B 2.701	Idem	257792	»	77.168		»
Idem	257521	M 8 C 2	67.018	626	»	Idem	257793	»	77.169		»
Idem	257522	S 55 AMN	67.938		31.696	Idem	257794	M 902 NR	79.023	1.252	40.813
Idem	257523	»	67.939			Idem	257795	M 902 NR	79.045		48.810
	à		à			Idem	257796	»	79.063	1.458	40.010
	257525	»	67.941		»	Idem	257797	»	79.112	1.761	52.965
Idem	257526	S 55 B	68.205		36.505	Idem	257798	»	79.168		B 2.701
Idem	257527	S 55 ML	68.207		55.498	Idem	257799		79.178		47.690
Idem	257528	S 55 B	68.220	30	47.651	Idem	257800	S 33	79.310		48.750
Idem	257529	»	68.241		36.505	Idem	257801	»	79.334		B 2.701
Idem	257530	S 55 AML	68.262			Idem	257802	»	79.406	186	40.813
	à		à			Idem	257803	M 902 L	78.260	1.178	31.497
Idem	257538	»	68.270		31.696	Idem	257804	S 33	79.407	184	40.813
						Idem	257805	S 4 OM	79.469	42	»
						Idem	257806	S 424	79.503		B 378

VEHICULES AUTOMOBILES

АВТОТРАНСПОРТНЫЕ СРЕДСТВА

MOTOR VEHICLES

AUTOFahrzeuge

MARQUE	N° de classement	Type	N° du châssis	N° du moteur	N° du dossier	MARQUE	N° de classement	Type	N° du châssis	N° du moteur	N° du dossier
UNIC						UNIC					
Véhicules industriels	257807	S 425 M	79.624		31.696	Véhicules industriels	257848	L 1	25.503		6.359
Idem	257808	»	79.648		»	Idem	257849	U 6 B	49.551		36.612
Idem	257809	»	79.657		»	Idem	257850	»	49.563		35.927
Idem	257810	»	79.661		»	Idem	257851	U 5 C	51.120	261	42.419
Idem	257811	»	79.665		»	Idem	257852	L 6 T 1	55.207		B 2.701
Idem	257812	S 424	79.669	76	52.725	Idem	257853	U 4 D	58.175	65	50.119
Idem	257813	S 425 M	79.672		31.696	Idem	257854		71.746	2.089	B 3.752
Idem	257814		79.673		»	Idem	257855	T 107	100.377		B 2.740
Idem	257815	»	79.676		»	Idem	257856				403
Idem	257816	Z 330 R	80.022	549	B 3.570	Idem	257857				403
Idem	257817	L 11	90.140	10.136	B 20	Idem	257858	CD 25			B 3.570
Idem	257818	»	90.125	10.220	31.696	Idem	257859	M 9 A 2			»
Idem	257819	»	90.454		56.121	Idem	257860	M 25 RD			»
Idem	257820		90.720		48.868	Idem	257861	»			»
Idem	257821	L 11 F	90.634	512	48.238	Idem	257862	»			»
Idem	257822	L 11	92.032	272	664	Idem	257863	»			»
Idem	257823	L 11 D	93.275	327	49.609	Idem	257864	S 25			»
Idem	257824	»	94.353	1.407	50.366	Idem	257865	»			»
Idem	257825	L 11 D 2	94.723	1.781	42.105	Idem	257866	G 26			»
Idem	257826	»	94.778	1.832	48.141	Idem	257867	S 33			»
Idem	257827	»	94.816	1.870	40.813	Idem	257868	S 45			»
Idem	257828	L 11 D 2	94.820	1.882	42.842	Idem	257869	»			»
Idem	257829	»	94.994	271	36.739	Idem	257870	Z 50			»
Idem	257830	»	94.999	2.171	36.739	Idem	257871	»			»
Idem	257831	S 12 B	95.152	4	40.878	Idem	257872	S 55			»
Idem	257832	S 18 E 1	97.919	330	B 3.570	Idem	257873				»
Idem	257833	S 18	98.061	24	31.727	Idem	257874				37.074
Idem	257834	»	98.063	7	47.268	Idem	257875				4.997
Idem	257835	»	98.192	145	31.696	Idem	257876				2.716
Idem	257836	S 20	98.710	417	43.164	Idem	257877				B 20
Idem	257837	S 20 M	99.107		31.696	Idem	257878				3.473
Idem	257838	S 20	99.264		B 4.572	Idem	257879				565
Idem	257839	»	99.220		B 4.572	Idem	257880	IG T 2			B 3.831
Idem	257840	HIAJB 6	100.512	100.512	51.407	Idem	257881				B 4.572
Idem	257841	D	540.293		33.823	Idem	257882				B 1.943
Idem	257842	CD 2 SN		280	36.335						
Idem	257843	CO 25		812	34.915						
Idem	257844	»		914	»						
Idem	257845	»		922	»						
Idem	257846	CD 2			B 3.570						
Idem	257847	U 6 C	C 49.382		48.307						
						VAUXHALL					
						Voitures de tourisme	257883	GVK 341		341	43.619
						Idem	257884		8.601	9.638	43.896
						Idem	257885	BY	580.856	780.848	51.988

VEHICULES AUTOMOBILES				АВТОТРАНСПОРТНЫЕ СРЕДСТВА			MOTOR VEHICLES				AUTOFahrZEUGE		
MARQUE	N° de classement	Type	N° du châssis	N° du moteur	N° du dossier	MARQUE	N° de classement	Type	N° du châssis	N° du moteur	N° du dossier		
WILLEME						WILLEME							
Véhicules industriels	257955	CA 7	203.201		B 4.672	Véhicules industriels	257996	DU 12	400.259		B 4.672		
Idem	257956	»	203.202		»	Idem	257997	»	400.263		»		
Idem	257957	»	203.204		»	Idem	257998	»	400.265		»		
Idem	257958	»	203.205		»	Idem	257999	»	400.267		»		
Idem	257959	»	203.208		»	Idem	258000	»	400.274		»		
Idem	257960	»	203.210		»	Idem	258001	»	400.275		»		
Idem	257961	»	203.212		»	Idem	258002	»	400.310	14.212	43.606		
Idem	257962	CA 7 B	203.213		»	Idem	258003	»	400.397		B 4.672		
Idem	257963	CA 7	203.214		»	Idem	258004	Y 10	400.402		»		
Idem	257964	€ 7	203.225		»	Idem	258005	»	400.403		»		
Idem	257965	»	203.226		»	Idem	258006	»	400.404		»		
Idem	257966	»	203.227		»	Idem	258007	»	400.411		»		
Idem	257967	»	203.230		»	Idem	258008	»	400.417		»		
Idem	257968	»	203.231		»	Idem	258009	»	400.423		»		
Idem	257969	»	203.234		»	Idem	258010	DS 12	400.499		»		
Idem	257970	»	203.235		»	Idem	258011	»			B 1.342		
Idem	257971	Y 10	300.564		»	Idem	258012	Y 10			B 4.672		
Idem	257972	»	300.575		»	Idem	258013	»			»		
Idem	257973	DS 10	300.650		31.135	Idem	258014	»			B 3.831		
Idem	257974	»	300.651		»	Idem	258015	»			»		
Idem	257975	»	300.652		»	Idem	258016	F 8			»		
Idem	257976	»	301.937		B 3.831	Idem	258017	»			816		
Idem	257977	DG 12	400.031		B 4.672	Idem	258018	»			B 2.701		
Idem	257978	»	400.098		B 4.572	Idem	258019	»			»		
Idem	257979	»	400.099		B 4.672								
Idem	257980	DU 12	400.106		B 4.672	WITHE							
Idem	257981	DG 12	400.113		»	Véhicules industriels	258020	TAD	868		3.464		
Idem	257982	DU 12	400.132		»	Idem	258021	CBBE	23.490		41.245		
Idem	257983	»	400.133		»	Idem	258022	TAD	GK 27.115		45.667		
Idem	257984	»	400.157		»	Idem	258023	»	42.109		42.003		
Idem	257985	DZ 12	400.172		»	Idem	258024	802 K	212.921	713.858	43.388		
Idem	257986	DG 12	400.178		»	Idem	258025	805	213.031	21 A 3.103	51.680		
Idem	257987	DZ 12	400.180		»	Idem	258026	700 4 S	220.041		48.010		
Idem	257988	DG 12	400.182		»	Idem	258027	»	220.228	11 A 13.963	B 3.012 A		
Idem	257989	DZ 12	400.201		»	Idem	258028	»	220.334	11 A 13.969	»		
Idem	257990	DU 12	400.216		»	Idem	258029	»	220.432	14.104	»		
Idem	257991	»	400.243		»	Idem	258030	»	220.683	14.566	»		
Idem	257992	»	400.247		»	Idem	258031	»	220.773	14.698	»		
Idem	257993	»	400.252		»	Idem	258032	»	221.047	14.914	»		
Idem	257994	»	400.256		»	Idem	258033	»	221.133	11 A 15.006	»		
Idem	257995	»	400.258		»	Idem	258034	»	221.156	15.069	»		
						Idem	258035	»	221.169	11 A 15.044	»		

VEHICULES AUTOMOBILES

АВТОТРАНСПОРТНЫЕ СРЕДСТВА

MOTOR VEHICLES

AUTOFahrzeuge

MARQUE	N° de classement	Type	N° du châssis	N° du moteur	N° du dossier	MARQUE	N° de classement	Type	N° du châssis	N° du moteur	N° du dossier
WITHE						INCONNUE					
Véhicules industriels	258036	700 4 S	221.263	15.142	B 3.012 A	Véhicules industriels	258083				B 3.831
Idem	258037	»	221.286	15.068	»	Idem	258084				»
Idem	258038	920	223.034		402.111	Idem	258085				840
Idem	258039	»	223.042		»	Idem	258086				7.722
Idem	258040	»	223.047		»	Idem	258087				B 1.128
Idem	258041	700 4 S	250.609	11 A 14.331	B 3.012 A	Idem	258088				B 1.376
Idem	258042	TAD			B 3.570	Idem	258089				
Idem	258043	TBC			»		à				
WILLYS							258091				36.194
Voitures de tourisme	258044	T 11 E	56.346		4.985	Idem	258092				
Idem	258045				3.857		à				
INCONNUE							258151				B 2.716
Véhicules industriels	258346		603		B 4.572	Idem	258152				B 574
Idem	258047	SE	809		35.498	Idem	258153				
Idem	258048		WDC 1.881	DC 1.734	33.369		à				
Idem	258049		5.001 W 5		36.378		258344				B 2.716
Idem	258050	T 2 T	8.006		B 2.774	Idem	258345				98
Idem	258051		8.079		»	Idem	258346				
Idem	258052		22.313	1.005.665	2.013		à				
Idem	258053	KTL	23.230		35.711		258349				B 4.572
Idem	258054	M 2 TL	28.431	28.431	»	Idem	258350				506
Idem	258055		265.268		B 2.774	Idem	258351				
Idem	258056		SY 439.784		B 3.172		à				
Idem	258057	YGAC	502.243		45.059		258353				B 4.572
Idem	258058	TN	749.400	469	B 1.987	Idem	258354				2.676
Idem	258059	SY 4	78.549	4	45.059	Idem	258355				3.668
Idem	258060		403.222	0.679.604.408	374	Idem	258356				
Idem	258061				285		à				
Idem	258062	5295		10.780	»		258359				B 4.572
Idem	258063	C 5478		30.066	400	Idem	258360				
Idem	258064			54.993	B 4.572		à				
Idem	258065			117.063	2.927		258441				B 2.716
Idem	258066			137.501	B 4.572	Idem	258442				
Idem	258067	BSA			»		à				
Idem	258068	GKR 7			B 3.570		258475				B 4.572
Idem	258069				B 20	Idem	258476				B 458
Idem	258070				7.608	Idem	258477				B 2.966
Idem	258071				B 2.716	Idem	258478				B 4.712
	à					Idem	258479				B 4.801
	258082					Idem	258480				B 4.688

VEHICULES AUTOMOBILES

АВТОТРАНСПОРТНЫЕ СРЕДСТВА

MOTOR VEHICLES

AUTOFahrzeuge

MARQUE	N° de classement	Type	N° du châssis	N° du moteur	N° du dossier	MARQUE	N° de classement	Type	N° du châssis	N° du moteur	N° du dossier
INCONNUE						INCONNUE					
Voitures de tourisme	258481		2.444	934	B 3.752	Voitures de tourisme	258534				4.804
Idem	258482		5.431	5.520	7.368	Idem	258535				125
Idem	258483		26.055	26.251	1.104	Idem	258536				B 2.774
Idem	258484		030.944	631.091	1.133	Idem	258537				
Idem	258485	L 9	83.064		51.616	Idem	258538				
Idem	258486		94.803		B 3.752		à				
Idem	258487		195.530	190.513	1.955	Idem	258540				B 3.752
Idem	258488		360.837		B 3.752	Idem	258541				B 1.817
Idem	258489			273 EG	»	Idem	258542				2.044
Idem	258490	AE		55.230	40.263	Idem	258543				2.012
Idem	258491	2 PJ 85			B 3.570	Idem	258544				3.324
Idem	258492				B 4.345	Idem	258545				
Idem	258493				7.136		à				
Idem	258494				384	Idem	258548				B 3.752
Idem	258495				18.169	Idem	258549				B 469
Idem	258496				7.129	Idem	258550				8.396
Idem	258497				610	Idem	258551				5.052
Idem	258498				255	Idem	258552				5.242
Idem	258499				2.601	Idem	258553				365
Idem	258500					Idem	258554				1.436
	à					Idem	258555				1.987
Idem	258512				B 2.716	Idem	258556				3.195
Idem	258513					Idem	258557				491
	à					Idem	258558				517
Idem	258529				B 2.617	Idem	258559				554
Idem	258530				6.365	Idem	258560				336
Idem	258531				3.924	Idem	258561				51.764
Idem	258532				B 2.716	Idem	258562				7.723
Idem	258533				»	Idem	258563				8.219

CHAPITRE II

VEHICULES ELECTRIQUES

ГЛАВА II

ТРАНСПОРТНЫЕ СРЕДСТВА С ЭЛЕКТРОДВИГАТЕЛЯМИ

CHAPTER II

ELECTRIC VEHICLES

KAPITEL II

ELEKTROFAHRZEUGE

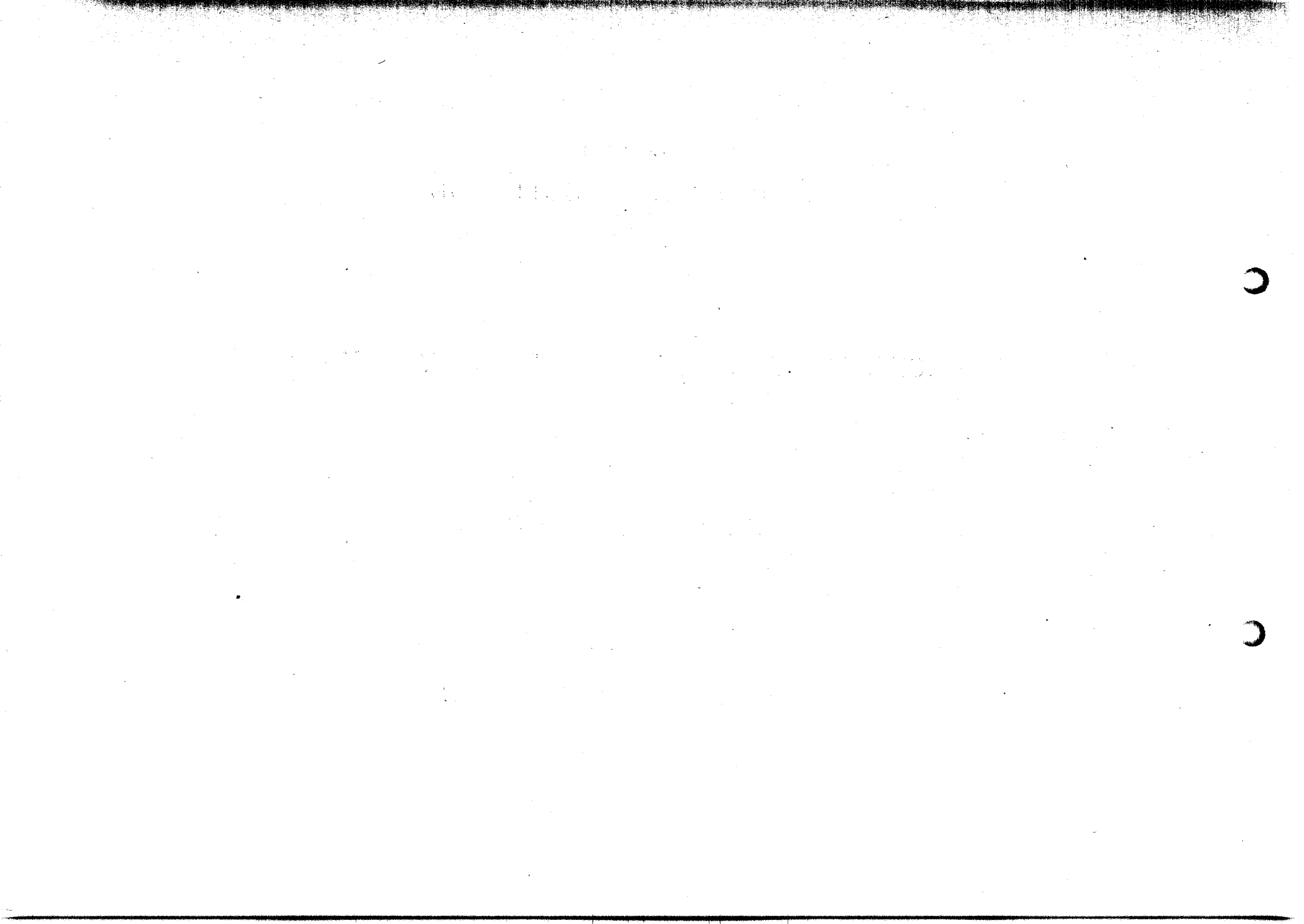

VEHICULES ELECTRIQUES TRANSPORTNES СРЕДСТВА С ЭЛЕКТРОДВИГАТЕЛЯМИ ELECTRIC VEHICLES ELEKTROFAHRZEUGE

MARQUE	N° de classement	Type	N° du châssis	N° du moteur	N° du dossier	MARQUE	N° de classement	Type	N° du châssis	N° du moteur	N° du dossier
Завод	Номер объекта	Тип	Номер шасси	Номер мотора	Номер дела	Завод	Номер объекта	Тип	Номер шасси	Номер мотора	Номер дела
Make	Item number	Type	Chassis number	Motor number	File number	Make	Item number	Type	Chassis number	Motor number	File number
Fabrikat	Laufende Nummer	Typ	Fahrgestell-Nummer	Nummer des Motors	Aktennummer	Fabrikat	Laufende Nummer	Typ	Fahrgestell-Nummer	Nummer des Motors	Aktennummer

FENWICK

Véhicules industriels .	258564	KF 201	181		30.907
Idem	258565	»	1.199	30.255	38.167

LA LICORNE

Véhicules industriels .	258566	AEK	19.478		B 4.602
Idem	258567	»	19.488		»
Idem	258568	»	19.506		»
Idem	258569	»	19.509		»
Idem	258570	»	19.513		»
Idem	258571	»	19.514		»
Idem	258572	»	19.516		»
Idem	258573	»	19.518		»
Idem	258574	»	19.522		»
Idem	258575	»	19.525		»
Idem	258576	»	19.526		»
Idem	258577	»	19.527		»

PEUGEOT

Voitures de tourisme	258578	VLV	955.087		B 2774
Idem	258579	»	955.244	955.244	B 4.561
Idem	258580	»	955.358	9.491	43.799

RENAULT

Véhicule industriel . .	258581				B 3.012 A
-------------------------	--------	--	--	--	-----------

SOVEL

Véhicules industriels .	258582	ELF	2.111		31.145
Idem	258583	»	2.116		»
Idem	258584	AB 2 V	3.192	10.204	54.743
Idem	258585	»	3.452		41.348
Idem	258586	ABR			B 3.570
Idem	258587				B 1.943

VETRA

Véhicules industriels .	258588	CS 60	134	241.157	B 3.012 A
Idem	258589	»	138	241.161	»
Idem	258590	»	139	241.162	»
Idem	258591	»	144	241.151	»
Idem	258592	»	145	241.171	»
Idem	258593	»	146	241.150	»
Idem	258594	»	147	241.172	»
Idem	258595	»	132		B 3.412

INCONNUE

Véhicules industriels .	258596		406		
	à		à		
Idem	258601		411		B 963
Idem	258602		8.025		B 968
Idem	258603		8.028		»
Idem	258604		8.029		»
Idem	258605		8.030		»
Idem	258606				B 2.774
Idem	258607				»
Idem	258608				»
Idem	258609				»
Idem	258610				»
Idem	258611				»
Idem	258612				»
Idem	258613				B 2.716
Idem	258614				
	à				
Idem	258668				»
Idem	258669				»
	à				
Idem	258680				»
Idem	258681				»
	à				
Idem	258686				B 2617
Idem	258687				B 963

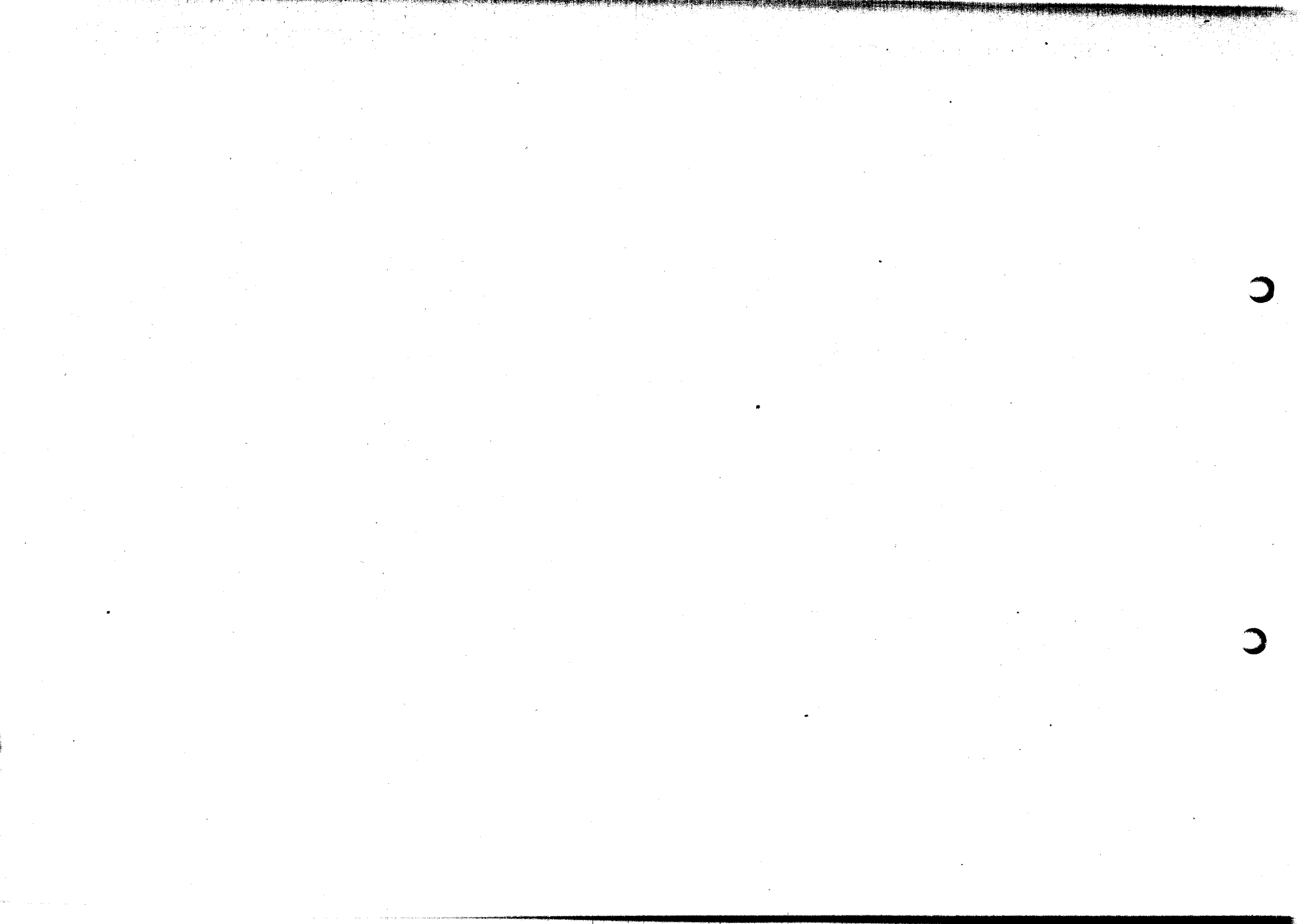

CHAPITRE III
MOTOCYCLETTES

ГЛАВА III
МОТОЦИКЛЕТЫ

CHAPTER III
MOTOR CYCLES

KAPITEL III
MOTORRÄDER

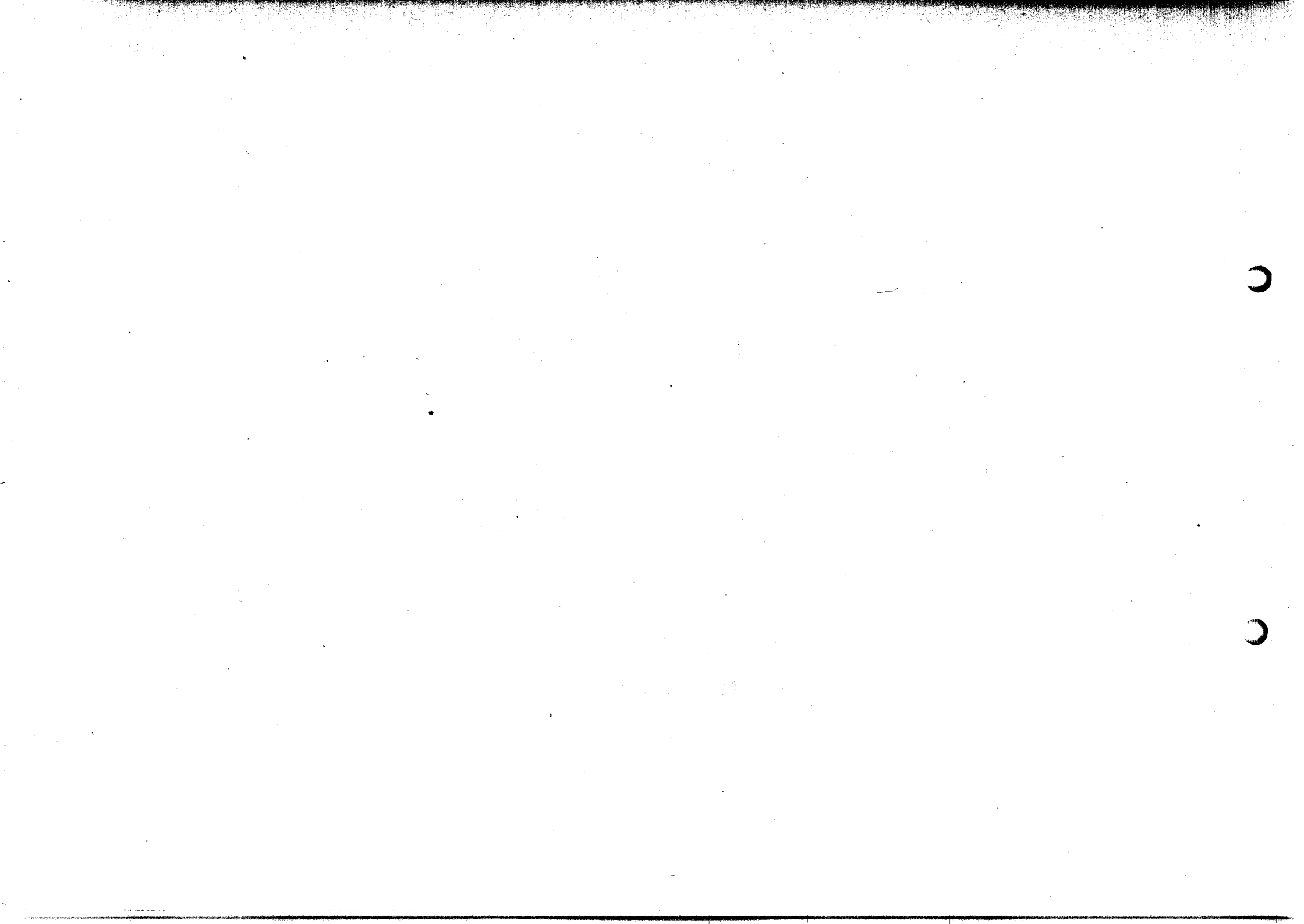

MOTOCYCLETTES

МОТОЦИКЛЕТЫ

MOTOR-CYCLES

MOTORRADER

MARQUE	N° de classement	Type	N° du cadre	N° de moteur	N° du dossier	MARQUE	N° de classement	Type	N° du cadre	N° de moteur	N° du dossier
Завод	Номер об'екта	Тип	Номер рамы	Номер мотора	Номер дела	Завод	Номер об'екта	Тип	Номер рамы	Номер мотора	Номер дела
Make	Item number	Type	Frame number	Motor number	File number	Make	Item number	Type	Frame number	Motor number	File number
Fabrikat	Laufende Nummer	Typ	Rahmen-nummer	Nummer des Motors	Akten-nummer	Fabrikat	Laufende Nummer	Typ	Rahmen-nummer	Nummer des Motors	Akten-nummer
A.I.S.	258688	18	1.259	746	30.025	AUTOMOTO	258717	A 19	102.381	02.504	49.654
ALCYON	258689		4.995		46.536	Idem	258718	A 14	106.266		47.612
Idem	258690		24.097	24.097	43.307	Idem	258719				47.323/VI
Idem	258691		43.998	28.145	37.419	Idem	258720				770
Idem	258692		223.163		37.446	B.M.W.	258721	DKW	639.825	1.167.640	B 5.021
Idem	258693	18	224.016		43.880	Idem	258722	R 17	P 5.209	77.287	48.065
Idem	258694	18	281.499	221.605	52.799	Idem	258723	R 2	15.678	553	48.456
Idem	258695		429.175	429.150	48.089	Idem	258724	AB 1	400.237	400.241	46.090
Idem	258696	M	493.149	23.863	47.119	Idem	258725		640.148	1.167.903	B 5.021
Idem	258697		674.140	2.014/42.664	42.949	Idem	258726		640.193	1.167.758	
Idem	258698	AH	778.908	93.473	1.526	B.S.A.	258727	M 22	27.107	2.116	B 4.997
Idem	258699	>	802.041	6.982	49.479	D.E.M.	258728	D 30	2.400		46.828
Idem	258700	>	820.428	95.775	51.210	D.F.R.	258729	P 2	9.891	FM 2.824	46.957
Idem	258701	QJ	916.381	101.572	44.461	DOLLAR	258730	L	1.334		50.185
Idem	258702	151	975.353	106.368	55.169	Idem	258731	R 2	1.464	36.707	44.088
Idem	258703			115.548	44.548	Idem	258732	R 2	2.275	37.862	43.186
Idem	258704				337	Idem	258733		3.492	39.137	41.245/40
AQUILA	258705			15.823	56.305	Idem	258734	L	5.461	15.816	51.807
ARMOR	258706	S	557.665	4.576	55.206	Idem	258735	P	6.699	31.750	41.042
ASHALE	258707		690	25.091	31.085	Idem	258736		6.923	55.444	48.051
AUSTRAL	258708	V	1.350	1.852	49.719	Idem	258737	P	7.108	22.084	45.905
AUTOMOTO	258709		161		2.501	Idem	258738	V	7.175	3.470	46.764
Idem	258710	MF	10.307	2.218	45.222	Idem	258739		7.251	22.202	48.040
Idem	258711	AG	50.244	1.502	49.480	Idem	258740	R 2	8.238	43.070	43.701
Idem	258712	A 50	54.901		56.246	Idem	258741	P 3	8.376	2.677	51.284
Idem	258713		57.186	7.186	7.428	Idem	258742	P 2	8.730	26.927	46.408
Idem	258714	A 17	66.946	66.995	46.399	Idem	258743	L 2	26.738	26.738	46.769
Idem	258715	A 16	93.120		50.236	Idem	258744	R 2	35.049	41.714	43.384
Idem	258716	A 14	100.581	100.581	43.717	Idem	258745		35.240	45.060	45.252
						Idem	258746	L	43.507		B 4.888

MOTOCYCLETES

МОТОЦИКЛЕТЫ

MOTOR-CYCLES

MOTORRADER

MARQUE	N° de classement	Type	N° du cadre	N° du moteur	N° du dossier	MARQUE	N° de classement	Type	N° du cadre	N° du moteur	N° du dossier
DOLLAR	258747	R 2	44.941		46.306	GILLET-HERSTAL	258784		67.214	67.214	B 3.012 A
Idem	258748	L 2		26.738	46.769	Idem	258785		71.515	71.182	B 4.997
Idem	258749	10 YN		91.349	47.729	Idem	258786	HG 20	74.154		»
						Idem	258787	175	M 82.422		»
DRESCH	258750	MS 604	1.001	1.743	54.330	Idem	258788		101.007	101.007	49.126
Idem	258751	»	1.743	1.743	202	Idem	258789		400.243		B 4.997
Idem	258752		9.422	9.422	47.735						
Idem	258753		9.426	9.426	»	RENE GILLET	258790	H	1.391	1.391	55.926
Idem	258754		9.454	9.454	»	Idem	258791		1.438		38.167
Idem	258755		9.468	9.468	»	Idem	258792	G	6.837		47.488
Idem	258756		9.476	9.476	»	Idem	258793		7.883	78.835-5-10	37.119
Idem	258757		16.220		1.335	Idem	258794		7.969	GI 1.968/17	»
Idem	258758	MS 30	18.223	2.683	46.934	Idem	258795	G	7.974		B 2.701
Idem	258759	M 530	18.869	3.251	36.218	Idem	258796		9.337		B 4.997
Idem	258760	MS	19.206	8.546	46.875	Idem	258797		9.551		B 2.701
Idem	258761	MS 604	20.890	8.771	47.645	Idem	258798		11.248		B 4.997
Idem	258762	MS 30	30.264	5.872	45.104	Idem	258799	J	15.983	15.983	38.167
						Idem	258800	J	15.988	15.988	»
D.S.MALTERRE	258763	BAM	M 2 272		50.477	Idem	258801		11.250		B 4.997
Idem	258764		1.084	59.656	54.488	Idem	258802		11.252		»
						Idem	258803	MSCV	12.352		41.789
FAVOR	258765	FS	8.379	1.668	55.214	Idem	258804	NKG		14.944	B 4.997
						Idem	258805		31.153		39.148
F.N.	258766			5.266	50.398	Idem	258806	500 C	33.286		47.027
Idem	258767	M 86	9.298	9.561	B 4.997	Idem	258807	2 TS	37.969		47.478
Idem	258768	M 60	14.554		54.207	Idem	258808			7.916	B 4.997
Idem	258769	M 70 DGL	15.345	16.233	B 4.997						
Idem	258770	»	16.439	16.651	45.967	GNOME ET RHONE	258809	D 3	D 3	188 B	B 4.572
Idem	258771	70 DGL	16.498	17.583	46.750	Idem	258810	MAJOR	11	67.481	B 4.997
Idem	258772	1167 B	20.399	100.427	47.906	Idem	258811	JUNIOR	1.386		51.174
Idem	258773		29.920	11.004	51.109	Idem	258812		2.034	160.749	B 4.997
Idem	258774	M 70	58.803	866	54.611	Idem	258813	JUNIOR	2.934		43.666
Idem	258775	TM 70	64.344 C	14.522	46.069	Idem	258814	»	3.249		B 4.997
Idem	258776	M 70 B	66.147	12.970	46.681	Idem	258815		4.004		B 378
Idem	258777	M 70 LP	68.130	21.838	49.483	Idem	258816		4.143		»
Idem	258778	70 SP	69.333	22.652	36.936	Idem	258817		4.158		»
Idem	258779	M 70 DT		22.348	39.147	Idem	258818		4.160		»
Idem	258780				562	Idem	258819		4.212		»
GENIAL-LUCIFER	258781	DA	310		43.718	Idem	258820	JUNIOR	4.446	4.446	B 4.997
						Idem	258821	»	4.446 A		31.135
GILLET-HERSTAL	258782	CAV	2.146	2.146	B 4.997	Idem	258822	D 3	19.201		49.755
Idem	258783		60.558	60.558	49.125	Idem	258823	D 5	32.279	32.279	B 4.997

MOTOCYCLETES

МОТОЦИКЛЕТЫ

MOTOR-CYCLES

MOTORRADER

MARQUE	N° de classement	Type	N° du cadre	N° du moteur	N° du dossier	MARQUE	N° de classement	Type	N° du cadre	N° du moteur	N° du dossier
GNOME ET RHONE	258824	D 5	35.280		B 4.997	INDIAN	258862	B	AV 7		B 4.997
Idem	258825	SUPER MAJOR				Idem	258863		170 B	AV 170 B	B 3.012 A
Idem	258826	M 1	36.533	36.533	»	Idem	258864	74	841	4.017	B 4.997
Idem	258827	M 2	61.090	61.090	»	Idem	258865	B	1.004		»
Idem	258828	»	65.193	510.975	»	Idem	258866		1.119		»
Idem	258829	»	65.208	65.208	51.397	Idem	258867		1.373	CAV 1.373	»
Idem	258830	MAJOR	65.416		B 4.997	Idem	258868		1.714		»
Idem	258831	»	66.211	66.211	»	Idem	258869		1.870		B 4.997
Idem	258832	»	67.172	67.172	»	Idem	258870		1.878		47.737
Idem	258833	»	67.535		248	Idem	258871		1.985		B 4.997
Idem	258833	»	67.707		45.883	Idem	258872		2.029		»
Idem	258834	GNI	80.433	80.433	B 4.997	Idem	258873		2.143		»
Idem	258835	CMI	80.726		»	Idem	258874		2.177	1.610	»
Idem	258836	CM 2	85.475	85.475	»	Idem	258875		2.294		47.737
Idem	258837	SM	86.204		»	Idem	258876		2.377	2.585	B 4.997
Idem	258838	SUPER MAJOR			»	Idem	258877		2.542	2.542	»
Idem	258839	»	86.911	86.911	»	Idem	258878		2.593	2.593	»
Idem	258840	CV 2	86.930	86.930	»	Idem	258879		2.595		»
Idem	258841	»	105.013		18.098	Idem	258880		2.643		»
Idem	258842	»	105.125		B 4.997	Idem	258881		2.981	4.151	»
Idem	258843	XP	105.495		50.365	Idem	258882		3.067	3.067	B 3.012 A
Idem	258844	AX 2	120.135		B 4.997	Idem	258883		3.078	1.276	B 4.997
Idem	258845	»	161.433		»	Idem	258884		3.161 B		»
Idem	258846	»	162.469		»	Idem	258885		3.247	4.027	»
Idem	258847		167.235	167.235	48.186	Idem	258886		3.473		»
Idem	258848		500.232		35.598	Idem	258887		3.639	3.639	»
Idem	258849		500.279		34.688	Idem	258888		3.681	3.681	B 3.012 A
Idem	258850		500.885		4.671	Idem	258889		3.809		B 4.997
Idem	258851		501.393	501.393	51.234	Idem	258890		3.828	3.828	»
Idem	258852			4.203	43.410	Idem	258891		3.983 B		»
Idem	258853			30.537	960	Idem	258892		4.049		»
Idem	258854			66.607	45.918	Idem	258893		4.056		»
Idem	258855			66.854	45.648	Idem	258894		4.143	4.143	»
Idem	258856			80.514	49.249	Idem	258895		4.206	4.206	»
Idem	258857			136.855	51.501	Idem	258896		8.019		»
Idem	258858	D 5		161.756	B 4.997	Idem	258897			471 B	»
Idem	258859				»	Idem	258898			2.893	B 4.997
GRIFFON	258859	G 80	132.911	93.096	B 3.517	Idem	258899			3.154	»
Idem	258860	E 80	133.072	93.290	41.107	Idem	258900			3.167	»
Idem	258861		365.107	365.017	41.022	Idem	258901			3.367	»
						Idem	258902			3.376	»
						Idem	258903			3.668	»

MOTOCYCLETTES

МОТОЦИКЛЕТЫ

MOTOR-CYCLES

MOTORRADER

MARQUE	N° de classement	Type	N° du cadre	N° du moteur	N° du dossier	MARQUE	N° de classement	Type	N° du cadre	N° du moteur	N° du dossier
INDIAN	258904			3.766	B 4.997	MAGNAT-DEBON	258937	BST	104.010	73.164	31.657
Idem	258905			3.956	»	Idem	258938	MO	105.498	94.772	49.428
Idem	258906			4.186	»	Idem	258939	BJT	106.209	74.719	46.864
Idem	258907			4.239	»	Idem	258940		108.970	77.852	45.651
Idem	258908			4.266	»	Idem	258941	BST	123.143	85.170	47.011
						Idem	258942		140.912		2.258
JOURDAIN-MONNERET	258909	SAS	1.520	5.002	38.167	Idem	258943	BLB	163.363		55.316
						Idem	258944	M 3 L	198.250	253.419	34.959
KÖHLER-ESCOFFIER	258910	KLS 4	341	227	55.298	Idem	258945	LMST	202.067	36.626	42.649
Idem	258911	K 25 M	438	201.287	33.942	Idem	258946	PMOB	205.121	117.926	47.402
Idem	258912	KLS 5	530	530	B 4.997	Idem	258947	TCE	206.482	139.616	B 3.012 A
Idem	258913	K 35	977	40.820	B 5.021	Idem	258948		214.090	21.198	B 4.997
Idem	258914		1.192	2.387	39.784	Idem	258949	PMNO	223.048	119.715	55.857
Idem	258915	KLSH	1.475	1.549	B 4.997	Idem	258950	BSSG	230.235	217.600	B 4.997
Idem	258916	KLS 4	1.567		»	Idem	258951	BD	232.836		»
Idem	258917	KAL 3	1.650	1.473	52.594	Idem	258952	»	233.088	214.121	»
Idem	258918	KS 17	1.695		46.928	Idem	258953		234.819		53
Idem	258919	KLS 4	2.395	483	B 4.997	Idem	258954	BGS	245.172		48.397
Idem	258920	KLSA	2.814		»	Idem	258955	»	245.379	217.447	B 4.997
Idem	258921	KL 4	2.903	91	»	Idem	258956	BG 5	246.722		B 4.997
Idem	258922	KS 17	3.243		»	Idem	258957		250.701	195.591	55.823
Idem	258923		3.583	2.760	47.736	Idem	258958	M 3, 4	252.708	197.584	45.922
Idem	258924			1.041	39.164	Idem	258959		254.357	199.233	33.838
Idem	258925	KS		BMA 1.994	46.066	Idem	258960	BD	272.984		52.713
						Idem	258961	BLG	517.197		B 378
LABOR	258926	AE	853.362	51.957	56.237	Idem	258962			19.450	37.166
						Idem	258963	MO		100.766	41.495
LA FRANÇAISE						Idem	258964			119.685	37.166
DIAMANT	258927	G 7	80.190	1.927	45.063	Idem	258965			215.049	»
Idem	258928	H 8	796.451	6.494	50.809	Idem	258966			215.988	»
Idem	258929	H	940.172		34.309	MARC	258967	RJ 5		1.365	50.943
LE GRIMPEUR	258930	J	2.100	2.559	51.352	MONNET et GOYON	258968		88		B 3.752
						Idem	258969	TPMA	92	4.263	B 4.563
MAGNAT-DEBON	258931		2.447	52.968 S	B 4.997	Idem	258970		93	I 11.009	42.487
Idem	258932	AM	50.912		51.457	Idem	258971	TPMA	97	4.272	B 4.563
Idem	258933	LM 3	74.440	22.757	43.394	Idem	258972	»	101	4.253	»
Idem	258934	PMU	76.374	123.008	B 4.997	Idem	258973	BC 3	147		B 5.021
Idem	258935	BO	98.430	69.611	45.779	Idem	258974	LS 4	245	146	45.639
Idem	258936	»	102.957	72.603	40.545	Idem	258975		292	201.354—23	42.675
						Idem	258976	2 CV	293	20.135—423	47.073

MOTOCYCLETTES

МОТОЦИКЛЕТЫ

MOTOR-CYCLES

MOTORRADER

MARQUE	N° de classement	Type	N° du cadre	N° du moteur	N° du dossier	MARQUE	N° de classement	Type	N° du cadre	N° du moteur	N° du dossier
MONNET et GOYON	258977		449		35.951	MONNET et GOYON	259019	LS 4	2.872	1.114	45 055
Idem	258978	LSA	484		B 2.740	Idem	259020	»	2.868	47	B 4.997
Idem	258979	LS 5	491		B 4.997	Idem	259021	»	3.240	33 G 2.429	B 20
Idem	258980	M 18	639		41.363	Idem	259022	S 17	3.280		B 4.997
Idem	258981	L 55 LSA	739	179	39.630	Idem	259023	»	3.281		»
Idem	258982	NT	752	118.624	55.310	Idem	259024	M 4	3.369	3.414	47.730
Idem	258983	L 5 A 1	775		B 4.997	Idem	259025	N 4	3.493		42.486
Idem	258984	»	784		»	Idem	259026	M 6	4.024	31.135	45.195
Idem	258985		895		37.933	Idem	259027	II	9.908		43.368
Idem	258986	L 5 A 1	950	492 B	B 4.997	Idem	259028	D 17	11.843		42.878
Idem	258987	3 AC	967		B 2.701	Idem	259029	S 36	16.256	13.372	B 4.997
Idem	258988	45	970		B 4.997	Idem	259030	»	16.375	13.359	»
Idem	258989		ZA 1.005	38.124	51.432	Idem	259031	»	16.937	13.926	36.406
Idem	258990	L 5 A 1	1.030		20 C B 4.997	Idem	259032	»	17.615	14.074	40.468
Idem	258991	»	1.062	840	»	Idem	259033	»	17.961	14.281	B 4.997
Idem	258992	»	1.079	790	»	Idem	259034	S 3 G	17.985	14.291	»
Idem	258993	»	1.086	82 C	»	Idem	259035	S 3 G	18.030	14.290	»
Idem	258994	LS 3	1.132	262	»	Idem	259036		18.031	14.284	»
Idem	258995	L 5 A 1	1.139	1.460	»	Idem	259037	S 3 G	18.980	14.947	B 4.563
Idem	258996	»	1.169	188 C	»	Idem	259038	Z 19	33.868		49.160
Idem	258997	»	1.186	1.960	»	Idem	259039		34.249	7.221	B 4.997
Idem	258998	SAL 3	1.222	1.316	»	Idem	259040	RC 3	40.895	256	B 5072
Idem	258999	AL 3	1.345		41.793	Idem	259041	MCS	41.445		49.760
Idem	259000		1.370		»	Idem	259042	H	42.041		B 4.997
Idem	259001		1.567	3.500	48.874	Idem	259043	G	42.625	300.279	43.401
Idem	259002	PLS 4	1.568	1.568	B 4.997	Idem	259044	MG	42.995		42.870
Idem	259003	LS 4	1.617		»	Idem	259045	H	43.724	503.064	9.163
Idem	259004	KM 2	1.618	9.726	42.044	Idem	259046	5368	S 307.026		34.272
Idem	259005	LS 4	1.752	1.119	51.283	Idem	259047	S 3	596.454		45.337
Idem	259006	LS 4	1.847	1.167	38.809	Idem	259048		G 1.927.196		32.058
Idem	259007	»	1.956	270	B 4.997	Idem	259049			37	35.420
Idem	259008	»	2.036	1.700	»	Idem	259050	L 4		60	40.574
Idem	259009	L 3	2.074	1.653	»	Idem	259051	L 5 A 1		219	B 4.563
Idem	259010	S 17	2.081		39.977	Idem	259052	»		230	»
Idem	259011	L 4	2.219	666	B 4.997	Idem	259053	»		256	»
Idem	259012	M 3	2.231	2.361	43.652	Idem	259054	»		261	»
Idem	259013	MG 35	2.387	1.158	B 4.997	Idem	259055	»		270	»
Idem	259014	PL 4	2.407	1.241	»	Idem	259056	»		273	»
Idem	259015	LS 45	2.422	1.247	»	Idem	259057	»		277	»
Idem	259016		2.423	702	52.825	Idem	259058	»		278	»
Idem	259017	AL 53	2.479		43.370	Idem	259059			2.216	41.782
Idem	259018	LS 4	2.780		B 4.997	Idem	259060	M 4		3.143	35.719

MOTOCYCLETTES

МОТОЦИКЛЕТЫ

MOTOR-CYCLES

MOTORRADER

MARQUE	N° de classement	Type	N° du cadre	N° du moteur	N° du dossier	MARQUE	N° de classement	Type	N° du cadre	N° du moteur	N° du dossier
MONNET et GOYON	259061	11		9.926	54.699	MOTOBECANE . . .	259103		160.512	160.509	46.761
Idem	259062	C 15		42.059	50.307	Idem	259104		160.616		55.899
Idem	259063	GMA 10		1.204.528	45.682	Idem	259105		161.565		31.097
Idem	259064	LS 5			B 4.563	Idem	259106	BIV 2	161.662	161.714	49.022
Idem	259065	L 5 A 1			»	Idem	259107		163.655	163.655	38.200
		à			»	Idem	259108	BIV 2	166.754		B 4.997
Idem	259068	»			»	Idem	259109	BV 2	167.532		36.339
Idem	259069				B 4.888	Idem	259110	B 44	167.689		45.909
Idem	259070				2.085	Idem	259111	»	168.166	197.608	54.612
Idem	259071				2.608	Idem	259112	»	169.177	199.369	43.890
Idem	259072				B 4.997	Idem	259113	B 4	170.492	165.753	49.316
Idem	259073				»	Idem	259114		175.339		53.449
Idem	259074				»	Idem	259115	BIV 2	175.545	175.541	35.406
						Idem	259116	B 2	176.120	176.126	48.029
MOTOBECANE . . .	259075	MKT	228 M 8		B 5.072	Idem	259117	BI	181.612	181.679	41.813
Idem	259076	51	1.333	32.236	40.100	Idem	259118	B 2 A	192.052	191.939	54.563
Idem	259077	BMI	16.095		49.260	Idem	259119	»	192.509	192.386	45.255
Idem	259078	»	18.333		475	Idem	259120	B 5	200.058	200.065	B 4.997
Idem	259079	BI	28.475 II		45.214	Idem	259121	B 33 A	237.742	237.721	50.210
Idem	259080	11 VB	28.238		3.332	Idem	259122	»	238.012	238.000	53976
Idem	259081	RC 4	36.016	36.020	47.734	Idem	259123	»	238.850	238.848	51.513
Idem	259082	R 44 C	38.570	312.785	B 4.997	Idem	259124	B 32 A	239.368	239.344	46.763
Idem	259083		39.530	45.345	53.304	Idem	259125	S 4	300.280		B 4.997
Idem	259084	MBJ	43.747		B 5.021	Idem	259126	S 4 C	312.487		»
Idem	259085		45.145	407.543	37.419	Idem	259127	R 5	365.430	306.105	51.523
Idem	259086	D	53.772		43.630	Idem	259128		365.585	365.560	B 4.997
Idem	259087	D 3	56.943	56.977	55.193	Idem	259129	R 44	375.216	375.155	44.666
Idem	259088		59.949	59.965	47.016	Idem	259130	»	375.625	375.625	51.337
Idem	259089	E	68.037		46.678	Idem	259131	»	375.962	375.962	B 4.997
Idem	259090	»	76.829		47.176	Idem	259132	»	376.078	376.051	36.198
Idem	259091		79.921	79.921	49.530	Idem	259133	»	376.108	376.078	B 5.021
Idem	259092	B 3	96.225	96.236	B 4.997	Idem	259134	»	376.323	376.447	51.529
Idem	259093	B 23	140.507	140.508	52.449	Idem	259135	R 33 A	380.255	380.284	52.435
Idem	259094	»	140.598	140.596	43.897	Idem	259136	»	380.322	380.317	B 4.997
Idem	259095	R 33	141.083	141.081	46.016	Idem	259137	»	380.675	380.875	»
Idem	259096	R 23	141.737	141.679	51.148	Idem	259138	»	380.970	380.958	»
Idem	259097	B 34	145.214		47.288	Idem	259139	»	380.993	380.988	»
Idem	259098		146.810	376.958	54.555	Idem	259140	R 44 C	385.641	360.301	»
Idem	259099		150.274	105.255	43.694	Idem	259141	R 44 C	386.322		»
Idem	259100	F 5	150.354	105.347	51.352	Idem	259142		386.522		B 4.345
Idem	259101	BIV 2	151.176	151.130	46.849	Idem	259143	R 44 C	386.609	361.266	45.185
Idem	259102	»	158.825		36.412	Idem	259144	»	386.652	312.732	B 4.997

MOTOCYCLETTES

МОТОЦИКЛЕТЫ

MOTOR-CYCLES

MOTORRADER

MARQUE	N° de classement	Type	N° du cadre	N° du moteur	N° du dossier	MARQUE	N° de classement	Type	N° du cadre	N° du moteur	N° du dossier
MOTOBECANE	259145	R 44 C	386.783		B 4.997	MOTOCONFORT	259186	T	230.213	230.213	51.377
Idem	259146	R 256	390.515		»	Idem	259187	FIV 2	231.042	231.043	B 5.021
Idem	259147		404.048	404.035	41.350	Idem	259188	T 33 A	238.712	238.746	56.154
Idem	259148		404.823	404.861	B 3.517	Idem	259189	ESC	240.167		45.138
Idem	259149		404.457	404.457	38.167	Idem	259190	C 4	355.111	355.256	38.089
Idem	259150		404.898	404.893	36.464	Idem	259191	C 4	375.163		B 4.997
Idem	259151		405.739	405.764	47.616	Idem	259192	C 44	376.314	376.434	46.069
Idem	259152	BM 2	405.846		52.207	Idem	259193		385.426	360.792	B 4.997
Idem	259153		415.054		B 5.021	Idem	259194		405.896	405.930	42.894
Idem	259154	BIV 2	415.275	415.273	48.415	Idem	259195		425.839	425.840	50.641
Idem	259155	BI 42	415.726		51.518	Idem	259196		426.984	426.977	B 4.572
Idem	259156	LUXE	417.103		36.996	Idem	259197		428.547	428.547	36.625
Idem	259157		417.372		53.934	Idem	259198		441.064		36.113
Idem	259158	BV 2	417.542		35.060	Idem	259199			201.111	35.195
Idem	259159	BIV 2	421.386	BMA	43.633						
Idem	259160	»	421.816		31.135	MOTOSACOCHE	259200		20.371	126.684	B 4.997
Idem	259161		444.178		B 5.072	Idem	259201	MAG	20.433	201.300	41.519
Idem	259162	AG I	440.340		31.135	Idem	259202	»	21.128	4.159	30.025
Idem	259163	L	932.250	200.669	45.101	Idem	259203	AD 113	56.563	71.450	54.836
Idem	259164	R 44 C	3.087.044		B 4.997	Idem	259204				B 3.752
Idem	259165			16.462	B 20						
Idem	259166			97.494	46.871	M.R.	259205	D 2	624		51.731
Idem	259167	BIV 2		152.683	43.382	Idem	259206		228.008		41.690
Idem	259168			173.848	42.486						
Idem	259169			174.222	42.138						
Idem	259170	BIV 2		175.811	51.155	NEW-MAP	259207	368 C	J 1		31.077
Idem	259171	ABI		407.706	37.743	Idem	259208	BL 3	5.333	43.886	49.355
Idem	259172			431.370	35.882	Idem	259209	BL 2	5.868		47.738
Idem	259173				B 4.997	Idem	259210	OHVL 3	8.172	6.621	45.910
						Idem	259211		8.454	4.094	B 4.997
						Idem	259212		9.224	79.283	33.838
MOTOCONFORT	259174		63.962	42.572	44.097	Idem	259213		31.837		45.252
Idem	259175	T 3	96.560	96.624	47.813	Idem	259214	BM 1	53.379	59.737	56.025
Idem	259176	»	99.719		46.631	Idem	259215		56.671		49.275
Idem	259177	T 446	106.225	106.225	51.109	Idem	259216		58.246	2.458	49.084
Idem	259178		106.302	126.308	B 4.997	Idem	259217			71.015 B	37.166
Idem	259179		111.540	7.256	B 3.752						
Idem	259180		146.578	376.743	B 4.997	NORTON	259218		932	932	B 4.997
Idem	259181	C 34	146.665	376.829	54.216	Idem	259219		9.145	9.145	»
Idem	259182		146.688		B 4.997	Idem	259220	20	75.598		41.625
Idem	259183	2 A	176.643	175.587	46.069						
Idem	259184	T 2 A	178.190	178.190	51.448	ONOTO	259221	FJ 199		95.745 B	52.500
Idem	259185	»	178.239	178.190	»						

MOTOCYCLETTES

МОТОЦИКЛЕТЫ

MOTOR-CYCLES

MOTORRÄDER

MARQUE	N° de classement	Type	N° du cadre	N° du moteur	N° du dossier	MARQUE	N° de classement	Type	N° du cadre	N° du moteur	N° du dossier
OPEL	259222		433.749	838.693	B 4.997	PEUGEOT	259263		100.021	100.021	B 4.997
						Idem	259264	P 109	102.027	102.150	49.572
PEUGEOT	259223	115	131		50.172	Idem	259265	»	109.730		55.647
Idem	259224	P 515	160		B 4.997	Idem	259266	»	110.079	110.079	48.391
Idem	259225	P 114	366	366	55.543	Idem	259267	210	110.474	110.474	B 4.997
Idem	259226	515	1.304	1.304	56.184	Idem	259268	P 111	130.360	90.447	55.119
Idem	259227	P 515	1.880		B 4.997	Idem	259269	»	130.497		B 5.021
Idem	259228	»	1.954		»	Idem	259270	P 111	133.094	93.284	56.007
Idem	259229	31	2.041	82.070	B 3.012 A	Idem	259271	»	134.591	134.591	B 4.997
Idem	259230	415	2.134	2.134	»	Idem	259272	»	134.758	134.758	B 4.997
Idem	259231	114	M 2.408		B 4.997	Idem	259273	P 108	135.571		46.677
Idem	259232	P 515	2.733		»	Idem	259274	»	136.193		B 4.997
Idem	259233	P 517	3.181		»	Idem	259275	P 111	136.617	136.617	54.643
Idem	259234	P 50	10.089		»	Idem	259276	P 108	137.674		49.853
Idem	259235	P 108	13.224	29.296	»	Idem	259277	»	138.829	138.829	50.149
Idem	259236	112	14 526		»	Idem	259278	P 10 8 L	139.368	139.368	B 4.997
Idem	259237		14 784		43.396	Idem	259279	112	139.611		»
Idem	259238	P 51	22.004		P 4.997	Idem	259280	P 108	141.428		B 2.774
Idem	259239	P 51 CD 1	30.047		54.283	Idem	259281	RT	141.990	P 112	41.784
Idem	259240	B 5 I	42.011		39.986	Idem	259282		142.073	142.073	34.273
Idem	259241		45.257	45.296	41.794	Idem	259283	112	142.137		B 4.997
Idem	259242	P 104	46.744	46.718	B 5.021	Idem	259284	P 106	142.254		»
Idem	259243	»	46.768	46.745	49.018	Idem	259285	112	143.042		»
Idem	259244	P 107	56.273		55.853	Idem	259286	P 108	143.317	143.317	46.669
Idem	259245	»	61 053		B 4.997	Idem	259287	»	144.004		41.819
Idem	259246		64.152	64.169	»	Idem	259288	112	145.066	145.066	B 4 997
Idem	259247	F 107	64.916	64.881	51.158	Idem	259289	»	145.429		»
Idem	259248	F 105	65.612	65.612	B 4.997	Idem	259290	112	145.489		B 4.997
Idem	259249	105	68.353		»	Idem	259291	112	145.492		»
Idem	259250	P 107	69.490		»	Idem	259292	112	145.527		»
Idem	259251	P 108	83.438	83.430	45.100	Idem	259293	112	145.593	145.593	»
Idem	259252	»	83.756		48.222	Idem	259294	P 112 T	145.612	145.612	»
Idem	259253	»	86.872	86.903	39.372	Idem	259295	P 112	145.980	145.980	»
Idem	259254	51 CL	86.916		B 378	Idem	259296	P 108	146.421		47.535
Idem	259255	»	86.919		»	Idem	259297	P 112	146.918	146.918	B 4.997
Idem	259256	P 108	87.276	87.298	46.594	Idem	259298	P 112	147.309		»
Idem	259257	C 4 K 2	90.363	16.906	45.144	Idem	259299	P 107	151.865		»
Idem	259258	110 P	90.636		B 4.345	Idem	259300		153.017	153.017	41.022
Idem	259259	51 CST 2	92.056		49.807	Idem	259301	P 112	166.514		B 4.997
Idem	259260	CST 2	92.269		46.384	Idem	259302		177.283	703.655	»
Idem	259261		93.362		34.177	Idem	259303	135	200.348		»
Idem	259262	P 110	98.223	98.036	49.481	Idem	259304	134	325.670	325.570	B 3.012 A

MOTOCYCLETTES

МОТОЦИКЛЕТЫ

MOTOR-CYCLES

MOTORRÄDER

MARQUE	N° de classement	Type	N° du cadre	N° du moteur	N° du dossier	MARQUE	N° de classement	Type	N° du cadre	N° du moteur	N° du dossier
PEUGEOT	259305		354.355		42.044	PEUGEOT	259347				B 4.888
Idem	259306		362.643	362.643	36.386						
Idem	259307	CCK 2	363.362		44.467	PRESTER JONGHI	259348		1.523	1.031	41.245
Idem	259308	52 CLK 2	365.651		44.195	Idem	259349		2.621	2.339	45.789
Idem	259309	P 53	371.642		49.277	Idem	259350	PN	152.089	1.777	35.525
Idem	259310	53 CHL	371.658		45.879						
Idem	259311	P 53	375.601	54.985	31.719	RADIOR	259351	AJ	8.350	1.094	31.896
Idem	259312	TM	381.001	430.377	52.552	Idem	259352		8.713		45.312
Idem	259313	»	382.024	382.024	54.720	Idem	259353		36.117		151
Idem	259314	»	382.298	382.298	36.519	Idem	259354			6.674	34.079
Idem	259315	P 52	385.083		B 378						
Idem	259316	53 C	400.737		42.943	RALPH H. COX	259355	L 32-5	35 1.597	311-2-504	54.883
Idem	259317		403.611	403.611	38.031						
Idem	259318		405.657		38.099	RAVAT	259356	ER 22	224	54.985	52.808
Idem	259319	93	406.099	9.726	30.025	Idem	259357	BMAR 2	501		54.442
Idem	259320	P 53	406.860		B 378	Idem	259358		502	536	35.201
Idem	259321	BMA 53	407.017		»	Idem	259359		5.446		7.116
Idem	259322	53	407.369		»	Idem	259360		8.044	101	45.180
Idem	259323		407.697		B 2.774	Idem	259361	ERBMA		2.997	43.507
Idem	259324	53	408.047	408.047	51.297						
Idem	259325		408.449		B 2.774	RAYMO	259362	R 8	265	107.086	44.674
Idem	259326		408.602		»	Idem	259363	RR	346		45.851
Idem	259327	TM	430.139	430.139	31.006						
Idem	259328		759.891		44.084	RHONY'X	259364	GX 1	906	15.471	B 5.072
Idem	259329		869.618		B 2.774						
Idem	259330	117		589	51.069	RINGWAL	259365	MR	612	227.056	47.505
Idem	259331			1.989	2.370						
Idem	259332			2.035	37.166	ROYAL ENFIELD	259366		25.561	G 16.319	B 4.997
Idem	259333	P 115		3.005	41.650						
Idem	259334	513		3.259	B 4.572	SAN-SOU-PAP	259367	SB	35	8.889	46.060
Idem	259335			15.475	33.783	Idem	259368	B	850		51.379
Idem	259336			27.485	37.166	Idem	259369	SS 25 A	10.124	BM 10.159	50.399
Idem	259337			12/90.798	41.797	Idem	259370	5425	15.109	BS 4.932	31.948
Idem	259338			142.936	37.166						
Idem	259339			364.362	36.248	SAROLEA	259371	25 L	18.692	18.692	51.394
Idem	259340	P 53		377.299	40.724	Idem	259372		47.005		B 4.888
Idem	259341	TM 53		380.742	52.619	Idem	259373		100.738		B 4.997
Idem	259342			404.364	35.058	Idem	259374	32 T	105.190	105.190	49.836
Idem	259343	P 112			47.323/VI	Idem	259375	24 U	300.801	200.801	49.397
Idem	259344	52 CLH 2			46.809	Idem	259376		303.757	303.757	46.033
Idem	259345	P 107			48.038	Idem	259377		400.003		3.416
Idem	259346				B 378	Idem	259378	36 S		303.948	45.177

MOTOCYCLETTES						MOTOЦИКЛЕТЫ						MOTOR-CYCLES						MOTORRADER						
MARQUE	N° de classement	Type	N° du cadre	N° du moteur	N° du dossier	MARQUE	N° de classement	Type	N° du cadre	N° du moteur	N° du dossier	MARQUE	N° de classement	Type	N° du cadre	N° du moteur	N° du dossier	MARQUE	N° de classement	Type	N° du cadre	N° du moteur	N° du dossier	
SACHS	259379			392.249	41.315	TERROT	259417	L	72.635															34.155
						Idem	259418		73.373							73.373								B 4.997
SOYER	259380	O 7	A 350	97.624	B 4.997	Idem	259419	O	74.103															49.837
Idem	259381	SACV	2.845	596	»	Idem	259420		77.604							62.656								44.677
Idem	259382		44.308		55.193	Idem	259421	H	78.728															B 5.021
						Idem	259422	L	80.675							26.360								46.797
STYLETT	259383			93.731	42.138/24	Idem	259423	RDA	84.894							300.163								B 4.997
						Idem	259424		86.250							86.250								»
STYLSOON	259384			97.309	2.859	Idem	259425	O	87.915							103.941								34.929
						Idem	259426		87.953							64.728								43.700
TERROT	259385		S 174	200.014	B 4.997	Idem	259427	HS	90.218															43.764
Idem	259386		802	200.290	»	Idem	259428		91.580															B 4.888
Idem	259387		891	94.195	»	Idem	259429		91.846							66.879								B 20
Idem	259388		8.642	10.642	»	Idem	259430	H	91.930							67.578								51.311
Idem	259389		9.936		45.783	Idem	259431	O	93.660							105.405								41.868
Idem	259390		11.128		B 3.752	Idem	259432		94.318							67.615 S								B 4.997
Idem	259391	L	14.965	33.336	55.192	Idem	259433	L	95.765							27.916								51.295
Idem	259392	MSC	19.406		47.174	Idem	259434	A	95.838							68.163								46.356
Idem	259393	EL	22.270		B 5.021	Idem	259435	LSO	96.806							28.375								52.202
Idem	259394	PVU	23.458	119.733	B 3.012 A	Idem	259436	H	98.244							69.157								46.327
Idem	259395		26.767	267.876	B 4.997	Idem	259437		98.705							98.705								32.440
Idem	259396		30.087	30.087	»	Idem	259438		98.768							200.337								B 4.997
Idem	259397		34.069	200.487	»	Idem	259439		101.221							101.221								»
Idem	259398	R 1	34.965		43.720	Idem	259440	NSO	101.255															»
Idem	259399		35.225	138.019	37.924	Idem	259441		101.495							101.495								»
Idem	259400	HD	36.037		B 4.997	Idem	259442		102.213							127.416								»
Idem	259401		38.472		5.691	Idem	259443	HST	102.725							72.349								44.649
Idem	259402	L	41.855		37.490	Idem	259444	H	102.976							725.815								46.639
Idem	259403	H	43.144	51.500	55.384	Idem	259445		103.679															47.731
Idem	259404	»	45.269	51.698	51.352	Idem	259446	HS	105.093															B 4.997
Idem	259405	BMA	47.337		48.265	Idem	259447		107.356															»
Idem	259406	HSS	49.619		1.304	Idem	259448		107.672							77.508								»
Idem	259407	PU	49.727		B 4.997	Idem	259449		108.391							76.397								37.105
Idem	259408		52.055	52.055	»	Idem	259450		109.459															47.859
Idem	259409	4	53.646		54.266	Idem	259451		110.393															45.071
Idem	259410		57.950	67.950	B 4.997	Idem	259452		112.937							80.326								49.767
Idem	259411		61.429	61.466	»	Idem	259453		113.277							30.604								51.309
Idem	259412		61.773	61.773	»	Idem	259454	H	113.721							113.721								B 4.997
Idem	259413		62.033		50.175	Idem	259455	HST	114.643							81.974								55.280
Idem	259414		63.766		B 3.752	Idem	259456	N	115.472							2.265								34.274
Idem	259415	L	65.631		34.372	Idem	259457	HST	115.613															B 4.997
Idem	259416		69.847		17.036	Idem	259458		116.540							82.898								163

MOTOCYCLETTES						MOTOЦИКЛЕТЫ						MOTOR-CYCLES						MOTORRADER						
MARQUE	N° de classement	Type	N° du cadre	N° du moteur	N° du dossier	MARQUE	N° de classement	Type	N° du cadre	N° du moteur	N° du dossier	MARQUE	N° de classement	Type	N° du cadre	N° du moteur	N° du dossier	MARQUE	N° de classement	Type	N° du cadre	N° du moteur	N° du dossier	
TERROT	259459	HST	117.332	188.177	B 4.997	TERROT	259501	HL 9	158.989	96.819	54.723													
Idem	259460	LO	118.758		45.186	Idem	259502	LU	159.886	37.901	45.883													
Idem	259461	HST	119.251	85.463	34.850	Idem	259503	KLK	160.472	97.939	B 4.997													
Idem	259462		119.361		30.645	Idem	259504	RL	161.782		»													
Idem	259463	HST	120.248		44.345	Idem	259505	PUO	163.627		B 2.701													
Idem	259464	HSGP	120.490		B 4.997	Idem	259506	FLG	164.131	22.566	B 5.021													
Idem	259465	H	121.716		36.026	Idem	259507	HSST	164.228	98.404	55.651													
Idem	259466	HST	122.652		B 4.997	Idem	259508	FLG	164.363	22.529	B 5.021													
Idem	259467	HD	123.891	84.350	B 3.012 A	Idem	259509	»	164.377	22.427	»													
Idem	259468	HSST	125.041	88.601	B 4.997	Idem	259510	»	164.393	21.847	»													
Idem	259469	RL	126.575	135.958	»	Idem	259511	»	164.401	22.542	»													
Idem	259470	»	126.854		47.506	Idem	259512	»	164.403	22.549	»													
Idem	259471		128.246		43.387	Idem	259513	»	166.145	22.571	»													
Idem	259472	HSSE	128.400		B 4.997	Idem	259514	»	166.163	22.565	»													
Idem	259473	FST	128.483		36.758	Idem	259515	»	166.330	22.042	»													
Idem	259474	»	128.770	20.050	55.268	Idem	259516	»	166.338	21.584	»													
Idem	259475	HST	129.279	91.708	B 4.997	Idem	259517	»	166.381	22.536	»													
Idem	259476		130.157	136.347	47.110	Idem	259518		166.890	421.342	45.875													
Idem	259477		131.471	33.764	46.029	Idem	259519		167.994	111.773	42.874													
Idem	259478	HSS 4	132.438	92.836	B 4.997	Idem	259520	O	170.165	111.726	32.305													
Idem	259479	HSS	132.444	92.648	40.401	Idem	259521		170.372	98.780	B 4.997													
Idem	259480	O	132.880	109.315	50.002	Idem	259522	16	172.012	160.463	43.681													
Idem	259481		134.021	107.148	B 4.997	Idem	259523		174.788		45.688													
Idem	259482	HSS	134.540	92.682	54.833	Idem	259524		175.198	137.889	37.093													
Idem	259483	HLC	136.085		B 4.997	Idem	259525		175.549	138.221	B 4.997													
Idem	259484	RSF	136.311	136.311	»	Idem	259526	26	175.987	39.202	42.013													
Idem	259485	H	137.505	93.344	51.517	Idem	259527	PU	176.039		B 4.997													
Idem	259486	L 4	138.019	355.225	37.924	Idem	259528		176.301	163.011	48.749													
Idem	259487	FLG	139.781	139.781	55.528	Idem	259529	HIG	181.182		38.461													
Idem	259488	HLG	140.158	93.667	31.567	Idem	259530		181.978	164.984	45.998													
Idem	259489		140.803	83.017	B 4.997	Idem	259531	HCL	182.887	201.541	49.388													
Idem	259490	HL	142.319		»	Idem	259532		183.179	138.281	37.093													
Idem	259491	BAM VM	146.186		45.075	Idem	259533		183.574	211.698	B 4.997													
Idem	259492	FLG	152.632	21.865	B 5.021	Idem	259534	PO	183.926	113.908	51.960													
Idem	259493	»	152.743	21.850	»	Idem	259535	HR	184.645	201.791	B 4.997													
Idem	259494	»	153.631	21.859	»	Idem	259536	LU	185.347	39.619	51.604													
Idem	259495	»	153.633	21.846	»	Idem	259537		187.175	98.531	B 4.997													
Idem	259496	»	153.651	21.857	»	Idem	259538	RL	188.148		»													
Idem	259497	»	153.653	21.785	»	Idem	259539		188.247	39.690	48.041													
Idem	259498	»	156.466	21.967	»	Idem	259540		188.499	88.489	B 4.997													
Idem	259499	HST	156.747	96.424	48.414	Idem	259541	HLG	192.711	204.377	39.451													
Idem	259500	FLG	156.927	21.850	B 5.021	Idem	259542	YA	198.872	139.279	31.238													

MOTOCYCLETTES

МОТОЦИКЛЕТЫ

MOTOR-CYCLES

MOTORRADER

MARQUE	N° de classement	Type	N° du cadre	N° du moteur	N° du dossier	MARQUE	N° de classement	Type	N° du cadre	N° du moteur	N° du dossier
TERROT	259543	POH	198.974	6.710	B 4.997	TERROT	259585		240.852	42.493	45.252
Idem	259544	HLG	199.138	206.094	36.480	Idem	259586	HD	240.979	216.470	B 4.997
Idem	259545		199.160	206.251	B 3.328	Idem	259587	MTRS	240.983		45.172
Idem	259546		201.189	104.765	54.349	Idem	259588	PUO	242.483		B 4.997
Idem	259547		201.712		37.092	Idem	259589	BMA	243.000		41.015
Idem	259548	OSSG	202.164	116.518	B 4.997	Idem	259590		243.100	216.830	B 4.997
Idem	259549		203.720	203.720	»	Idem	259591		243.141	HD 217.831	45.252
Idem	259550	HD	203.835	203.835	»	Idem	259592	JSS	243.727	216.841	52.685
Idem	259551	RATT	208.160		»	Idem	259593	HU	243.984	217.062	B 4.997
Idem	259552	HD	209.057	209.512	36.480	Idem	259594	MTR/BMA	244.887	263.063	33.969
Idem	259553		209.467	205.532	B 3.012 A	Idem	259595		246.161	262.994	B 3.752
Idem	259554		210.146	210.146	B 4.997	Idem	259596	HD	246.289		B 4.997
Idem	259555	HSSPR	210.949	214.982	B 3.012 A	Idem	259597	RD	246.502	142.632	B 3.012 A
Idem	259556		211.909		44.548	Idem	259598	HD	247.434	217.501	B 4.997
Idem	259557	MT	212.035	177.300	46.019	Idem	259599	PU	247.573		»
Idem	259558		212.049		55.340	Idem	259600	RL 500	248.070	143.017	»
Idem	259559	HD	212.266	210.226	34.039	Idem	259601	HD	248.472	216.934	31.097
Idem	259560	HSSP	213.251	228.427	B 4.997	Idem	259602	SP	248.629		34.511
Idem	259561		213.809	178.177	50.800	Idem	259603	HD	248.810		B 4.997
Idem	259562		216.422	216.422	43.442	Idem	259604	»	248.832		»
Idem	259563	JS	217.514	246.452	37.161	Idem	259605	R 44 C	255.027		»
Idem	259564	4.235 HR	218.133	211.685	31.238	Idem	259606	RD	255.167		»
Idem	259565	VA	218.831	179.906	45.971	Idem	259607	3 SS	256.107		»
Idem	259566	HD	219.424	211.321	48.595	Idem	259608	SP	257.536	42.931	41.786
Idem	259567		219.976		53.519	Idem	259609	RDA	257.986		B 4.997
Idem	259568	LU	220.203		51.886	Idem	259610	»	258.123		35.610
Idem	259569	HD	222.156		5.145	Idem	259611	»	258.911		B 4.997
Idem	259570	»	223.025		B 4.997	Idem	259612	»	260.531		»
Idem	259571	MTK	224.836	253.642	42.905	Idem	259613	VA	260.609		»
Idem	259572	HD	229.115		B 4.997	Idem	259614	RD	260.731	145.129	B 3.012 A
Idem	259573		230.239	256.638	50.264	Idem	259615	RDA	260.737	145.135	»
Idem	259574	HD	230.912		B 4.997	Idem	259616	»	260.745	145.143	»
Idem	259575	HSSG	232.392		B 378	Idem	259617	RD	260.746	145.144	»
Idem	259576	RSS	232.584	141.334	B 4.997	Idem	259618	»	260.750	145.148	»
Idem	259577	HD	234.503	214.411	»	Idem	259619	PO	260.773	145.171	B 4.997
Idem	259578	HST	235.794		»	Idem	259620	RDA	260.805		35.610
Idem	259579	HSSG	237.093	215.816	»	Idem	259621	»	260.934		B 4.997
Idem	259580	HD	237.401	215.154	50.632	Idem	259622	RD	261.151		B 3.012 A
Idem	259581	RDA	239.724	142.274	B 4.997	Idem	259623	»	261.218		37.119
Idem	259582	MER	240.213		55.817	Idem	259624	RDA	261.686	300.354	B 4.670
Idem	259583	HD	240.368	216.271	B 4.997	Idem	259625	»	261.725	300.340	»
Idem	259584	»	240.419	216.357	»	Idem	259626	»	261.731	146.191	»

MOTOCYCLETTES

МОТОЦИКЛЕТЫ

MOTOR-CYCLES

MOTORRÄDER

MARQUE	N° de classement	Type	N° du cadre	N° du moteur	N° du dossier	MARQUE	N° de classement	Type	N° du cadre	N° du moteur	N° du dossier
TERROT	259627	RDA	261.732	146.145	B 4.670	TERROT	259669	RDA	261.791	146.152	B 4.670
Idem	259628	»	261.735	146.446	»	Idem	259670	»	261.792	146.194	»
Idem	259629	»	261.738	146.179	»	Idem	259671	»	261.793	146.135	»
Idem	259630	»	261.744	146.208	»	Idem	25967	»	261.794	146.142	»
Idem	259631	»	261.750	146.168	»	Idem	259673	»	261.795	146.167	»
Idem	259632	»	261.752	146.181	»	Idem	259674	»	261.796	146.166	»
Idem	259633	»	261.754	146.271	»	Idem	259675	»	261.797	146.209	»
Idem	259634	»	261.755	146.149	»	Idem	259676	»	261.798	146.180	»
Idem	259635	»	261.756	300.432	»	Idem	259677	»	261.799	146.205	»
Idem	259636	»	261.757	146.133	»	Idem	259678	»	261.800	301.313	»
Idem	259637	»	261.759	146.126	»	Idem	259679	»	261.801	146.175	»
Idem	259638	»	261.760	146.174	»	Idem	259680	»	261.802	146.132	»
Idem	259639	»	261.761	146.184	»	Idem	259681	»	261.803	146.146	»
Idem	259640	»	261.762	146.183	»	Idem	259682	»	261.804	146.148	»
Idem	259641	»	261.763	146.215	»	Idem	259683	»	261.805	146.137	»
Idem	259642	»	261.764	146.172	»	Idem	259684	»	261.806	146.155	»
Idem	259643	»	261.765	146.222	»	Idem	259685	»	261.807	146.139	»
Idem	259644	»	261.766	146.129	»	Idem	259686	»	261.808	146.165	»
Idem	259645	»	261.767	146.235	»	Idem	259687	»	261.809	146.187	»
Idem	259646	»	261.768	301.299	»	Idem	259688	»	261.810	146.150	»
Idem	259647	»	261.769	146.213	»	Idem	259689	»	261.811	146.147	»
Idem	259648	»	261.770	146.217	»	Idem	259690	»	261.812	146.138	»
Idem	259649	»	261.771	146.170	»	Idem	259691	»	261.813	146.158	»
Idem	259650	»	261.772	146.214	»	Idem	259692	»	261.814	146.154	»
Idem	259651	»	261.773	146.141	»	Idem	259693	»	261.815	146.156	»
Idem	259652	»	261.774	146.204	»	Idem	259694	»	261.816	146.212	»
Idem	259653	»	261.775	146.692	»	Idem	259695	»	261.817	146.140	»
Idem	259654	»	261.776	146.829	»	Idem	259696	»	261.818	146.195	»
Idem	259655	»	261.777	146.819	»	Idem	259697	»	261.819	146.196	»
Idem	259656	»	261.778	146.216	»	Idem	259698	»	261.820	146.151	»
Idem	259657	»	261.779	146.130	»	Idem	259699	»	261.821	146.192	»
Idem	259658	»	261.780	146.453	»	Idem	259700	»	261.822	146.159	»
Idem	259659	»	261.781	301.357	»	Idem	259701	»	261.823	146.177	»
Idem	259660	»	261.782	146.134	»	Idem	259702	»	261.824	146.171	»
Idem	259661	»	261.783	146.176	»	Idem	259703	»	261.825	146.153	»
Idem	259662	»	261.784	146.143	»	Idem	259704	»	261.826	146.136	»
Idem	259663	»	261.785	146.178	»	Idem	259705	»	261.827	146.188	»
Idem	259664	»	261.786	301.271	»	Idem	259706	»	261.828	146.182	»
Idem	259665	»	261.787	146.128	»	Idem	259707	»	261.829	146.201	»
Idem	259666	»	261.788	146.186	»	Idem	259708	»	261.830	146.163	»
Idem	259667	»	261.789	146.190	»	Idem	259709	»	261.831	146.207	»
Idem	259668	»	261.790	300.339	»	Idem	259710	»	261.832	301.253	»

MOTOCYCLETTES

МОТОЦИКЛЕТЫ

MOTOR-CYCLES

MOTORRADER

MARQUE	N° de classement	Type	N° du cadre	N° du moteur	N° du dossier	MARQUE	N° de classement	Type	N° du cadre	N° du moteur	N° du dossier
TERROT	2597811	RDA	261.833	146.200	B 4.670	TERROT	259753	RDA	261.875	146.332	B 4.670
Idem	259712	»	261.834	146.276	»	Idem	259754	»	261.876	146.328	»
Idem	259713	»	261.835	146.131	»	Idem	259755	»	261.877	146.480	»
Idem	259714	»	261.836	146.161	»	Idem	259756	»	261.878	146.285	»
Idem	259715	»	261.837	146.173	»	Idem	259757	»	261.879	146.862	»
Idem	259716	»	261.838	146.210	»	Idem	259758	»	261.880	146.384	»
Idem	259717	»	261.839	146.162	»	Idem	259759	»	261.881	146.875	»
Idem	259718	»	261.840	146.198	»	Idem	259760	»	261.882	146.218	»
Idem	259719	»	261.841	146.160	»	Idem	259761	»	261.883	146.272	»
Idem	259720	»	261.842	146.199	»	Idem	259762	»	261.884	146.516	»
Idem	259721	»	261.843	146.185	»	Idem	259763	»	261.885	146.448	»
Idem	259722	»	261.844	146.127	»	Idem	259764	»	261.886	146.429	»
Idem	259723	»	261.845	146.203	»	Idem	259765	»	261.887	146.224	»
Idem	259724	»	261.846	146.189	»	Idem	259766	»	261.888	146.231	»
Idem	259725	»	261.847	146.193	»	Idem	259767	»	261.889	146.230	»
Idem	259726	»	261.848	146.219	»	Idem	259768	»	261.890	146.412	»
Idem	259727	»	261.849	300.322	»	Idem	259769	»	261.891	146.241	»
Idem	259728	»	261.850	146.157	»	Idem	259770	»	261.892	146.233	»
Idem	259729	»	261.851	146.169	»	Idem	259771	»	261.893	146.454	»
Idem	259730	»	261.852	146.144	»	Idem	259772	»	261.894	300.349	»
Idem	259731	»	261.853	146.285	»	Idem	259773	»	261.895	146.197	»
Idem	259732	»	261.854	146.297	»	Idem	259774	»	261.896	146.221	»
Idem	259733	»	261.855	146.310	»	Idem	259775	»	261.897	146.220	»
Idem	259734	»	261.856	146.282	»	Idem	259776	»	261.898	146.223	»
Idem	259735	»	261.857	146.314	»	Idem	259777	»	261.899	146.225	»
Idem	259736	»	261.858	146.295	»	Idem	259778	»	261.900	146.470	»
Idem	259737	»	261.859	146.317	»	Idem	259779	»	261.901	146.208	»
Idem	259738	»	261.860	146.318	»	Idem	259780	»	261.902	300.345	»
Idem	259739	»	261.861	146.302	»	Idem	259781	»	261.903	146.202	»
Idem	259740	»	261.862	146.296	»	Idem	259782	»	261.904	146.495	»
Idem	259741	»	261.863	146.335	»	Idem	259783	»	261.905	146.485	»
Idem	259742	»	261.864	146.339	»	Idem	259784	»	261.906	302.084	»
Idem	259743	»	261.865	146.344	»	Idem	259785	»	261.907	300.338	»
Idem	259744	»	261.866	146.281	»	Idem	259786	»	261.908	146.579	»
Idem	259745	»	261.867	146.294	»	Idem	259787	»	261.909	146.367	»
Idem	259746	»	261.868	146.312	»	Idem	259788	»	261.910	146.236	»
Idem	259747	»	261.869	146.298	»	Idem	259789	»	261.911	146.226	»
Idem	259748	»	261.870	146.311	»	Idem	259790	»	261.912	146.228	»
Idem	259749	»	261.871	146.288	»	Idem	259791	»	261.913	146.234	»
Idem	259750	»	261.872	146.308	»	Idem	259792	»	261.914	146.540	»
Idem	259751	»	261.873	146.327	»	Idem	259793	»	261.915	146.265	»
Idem	259752	»	261.874	146.334	»	Idem	259794	»	261.916	146.827	»

MOTOCYCLETTES

МОТОЦИКЛЕТЫ

MOTOR-CYCLES

MOTORRÄDER

MARQUE	N° de classement	Type	N° du cadre	N° du moteur	N° du dossier	MARQUE	N° de classement	Type	N° du cadre	N° du moteur	N° du dossier
TERROT	259795	RDA	261.917	146.243	B 4.670	TERROT	259837	RDA	261.959	146.284	B 4.670
Idem	259796	»	261.918	146.211	»	Idem	259838	»	261.960	146.299	»
Idem	259797	»	261.919	300.347	»	Idem	259839	»	261.961	146.264	»
Idem	259798	»	261.920	300.377	»	Idem	259840	»	261.962	146.304	»
Idem	259799	»	261.921	146.964	»	Idem	259841	»	261.963	301.644	»
Idem	259800	»	261.922	146.464	»	Idem	259842	»	261.964	146.290	»
Idem	259801	»	261.923	146.396	»	Idem	259843	»	261.965	146.413	»
Idem	259802	»	261.924	146.242	»	Idem	259844	»	261.966	146.286	»
Idem	259803	»	261.925	146.232	»	Idem	259845	»	261.967	146.277	»
Idem	259804	»	261.926	146.257	»	Idem	259846	»	261.968	146.268	»
Idem	259805	»	261.927	146.374	»	Idem	259847	»	261.969	146.613	»
Idem	259806	»	261.928	146.254	»	Idem	259848	»	261.970	146.289	»
Idem	259807	»	261.929	146.245	»	Idem	259849	»	261.971	146.293	»
Idem	259808	»	261.930	146.278	»	Idem	259850	»	261.972	146.369	»
Idem	259809	»	261.931	146.379	»	Idem	259851	»	261.973	146.307	»
Idem	259810	»	261.932	146.266	»	Idem	259852	»	261.974	146.303	»
Idem	259811	»	261.933	146.256	»	Idem	259853	»	261.975	146.275	»
Idem	259812	»	261.934	146.269	»	Idem	259854	»	261.976	146.267	»
Idem	259813	»	261.935	146.366	»	Idem	259855	»	261.977	146.316	»
Idem	259814	»	261.936	146.239	»	Idem	259856	»	261.978	146.315	»
Idem	259815	»	261.937	146.247	»	Idem	259857	»	261.979	146.331	»
Idem	259816	»	261.938	146.248	»	Idem	259858	»	261.980	146.313	»
Idem	259817	»	261.939	301.111	»	Idem	259859	»	261.981	146.270	»
Idem	259818	»	261.940	146.287	»	Idem	259860	»	261.982	146.340	»
Idem	259819	»	261.941	146.237	»	Idem	259861	»	261.983	146.252	»
Idem	259820	»	261.942	146.255	»	Idem	259862	»	261.984	146.345	»
Idem	259821	»	261.943	146.249	»	Idem	259863	»	261.985	146.336	»
Idem	259822	»	261.944	146.292	»	Idem	259864	»	261.986	146.321	»
Idem	259823	»	261.945	146.372	»	Idem	259865	»	261.987	146.329	»
Idem	259824	»	261.946	146.238	»	Idem	259866	»	261.988	302.070	»
Idem	259825	»	261.947	146.262	»	Idem	259867	»	261.989	146.338	»
Idem	259826	»	261.948	146.403	»	Idem	259868	»	261.990	146.306	»
Idem	259827	»	261.949	146.373	»	Idem	259869	»	261.991	146.322	»
Idem	259828	»	261.950	146.227	»	Idem	259870	»	261.992	146.251	»
Idem	259829	»	261.951	146.240	»	Idem	259871	»	261.993	146.253	»
Idem	259830	»	261.952	146.451	»	Idem	259872	»	261.994	146.250	»
Idem	259831	»	261.953	300.348	»	Idem	259873	»	261.995	146.330	»
Idem	259832	»	261.954	146.411	»	Idem	259874	»	261.996	301.887	»
Idem	259833	»	261.955	146.456	»	Idem	259875	»	261.997	146.324	»
Idem	259834	»	261.956	146.258	»	Idem	259876	»	261.998	146.309	»
Idem	259835	»	261.957	146.305	»	Idem	259877	»	261.999	146.343	»
Idem	259836	»	261.958	146.274	»	Idem	259878	»	262.000	146.323	»

MOTOCYCLETTES

МОТОЦИКЛЕТЫ

MOTOR-CYCLES

MOTORRÄDER

MARQUE	N° de classement	Type	N° du cadre	N° du moteur	N° du dossier	MARQUE	N° de classement	Type	N° du cadre	N° du moteur	N° du dossier
TERROT	259879	RDA	262.001	146.346	B 4.670	TERROT	259921	RDA	262.043	146.350	B 4.670
Idem	259880	»	262.002	146.377	»	Idem	259922	»	262.044	146.376	»
Idem	259881	»	262.003	146.629	»	Idem	259923	»	262.045	146.365	»
Idem	259882	»	262.004	146.636	»	Idem	259924	»	262.046	146.348	»
Idem	259883	»	262.005	146.619	»	Idem	259925	»	262.047	146.229	»
Idem	259884	»	262.006	146.627	»	Idem	259926	»	262.048	146.364	»
Idem	259885	»	262.007	146.371	»	Idem	259927	»	262.049	146.363	»
Idem	259886	»	262.008	146.616	»	Idem	259928	»	262.050	146.279	»
Idem	259887	»	262.009	146.833	»	Idem	259929	»	262.051	146.351	»
Idem	259888	»	262.010	146.624	»	Idem	259930	»	262.052	146.441	»
Idem	259889	»	262.011	146.803	»	Idem	259931	»	262.053	146.436	»
Idem	259890	»	262.012	146.630	»	Idem	259932	»	262.054	146.432	»
Idem	259891	»	262.013	146.620	»	Idem	259933	»	262.055	146.368	»
Idem	259892	»	262.014	146.600	»	Idem	259934	»	262.056	146.342	»
Idem	259893	»	262.015	146.623	»	Idem	259935	»	262.057	146.378	»
Idem	259894	»	262.016	146.632	»	Idem	259936	»	262.058	301.340	»
Idem	259895	»	262.017	146.635	»	Idem	259937	»	262.059	146.424	»
Idem	259896	»	262.018	146.642	»	Idem	259938	»	262.060	146.394	»
Idem	259897	»	262.019	146.618	»	Idem	259939	»	262.061	146.333	»
Idem	259898	»	262.020	146.637	»	Idem	259940	»	262.062	146.407	»
Idem	259899	»	262.021	146.611	»	Idem	259941	»	262.063	146.468	»
Idem	259900	»	262.022	146.831	»	Idem	259942	»	262.064	146.416	»
Idem	259901	»	262.023	146.631	»	Idem	259943	»	262.065	146.389	»
Idem	259902	»	262.024	146.640	»	Idem	259944	»	262.066	146.443	»
Idem	259903	»	262.025	146.628	»	Idem	259945	»	262.067	146.639	»
Idem	259904	»	262.026	146.612	»	Idem	259946	»	262.068	146.444	»
Idem	259905	»	262.027	146.260	»	Idem	259947	»	262.069	146.426	»
Idem	259906	»	262.028	146.349	»	Idem	259948	»	262.070	146.455	»
Idem	259907	»	262.029	146.259	»	Idem	259949	»	262.071	146.431	»
Idem	259908	»	262.030	146.261	»	Idem	259950	»	262.072	146.425	»
Idem	259909	»	262.031	146.273	»	Idem	259951	»	262.073	146.453	»
Idem	259910	»	262.032	146.337	»	Idem	259952	»	262.074	146.433	»
Idem	259911	»	262.033	146.263	»	Idem	259953	»	262.075	146.428	»
Idem	259912	»	262.034	146.361	»	Idem	259954	»	262.076	146.430	»
Idem	259913	»	262.035	146.246	»	Idem	259955	»	262.077	146.375	»
Idem	259914	»	262.036	146.244	»	Idem	259956	»	262.078	146.417	»
Idem	259915	»	262.037	146.404	»	Idem	259957	»	262.079	146.427	»
Idem	259916	»	262.038	146.291	»	Idem	259958	»	262.080	146.463	»
Idem	259917	»	262.039	146.406	»	Idem	259959	»	262.081	146.319	»
Idem	259918	»	262.040	146.447	»	Idem	259960	»	262.082	146.458	»
Idem	259919	»	262.041	146.386	»	Idem	259961	»	262.083	146.347	»
Idem	259920	»	262.042	146.362	»	Idem	259962	»	262.084	146.418	»

MOTOCYCLETTES

МОТОЦИКЛЕТЫ

MOTOR-CYCLES

MOTORRÄDER

MARQUE	N° de classement	Type	N° du cadre	N° du moteur	N° du dossier	MARQUE	N° de classement	Type	N° du cadre	N° du moteur	N° du dossier
TERROT	259963	RDA	262.085	146.422	B 4.670	TERROT	260005	RDA	262.127	146.473	B 4.670
Idem	259964	»	262.086	146.437	»	Idem	260006	»	262.128	146.460	»
Idem	259965	»	262.087	146.341	»	Idem	260007	»	262.129	146.477	»
Idem	259966	»	262.088	146.421	»	Idem	260008	»	262.130	146.478	»
Idem	259967	»	262.089	146.403	»	Idem	260009	»	262.131	146.466	»
Idem	259968	»	262.090	146.459	»	Idem	260010	»	262.132	146.488	»
Idem	259969	»	262.091	146.415	»	Idem	260011	»	262.133	146.486	»
Idem	259970	»	262.092	301.119	»	Idem	260012	»	262.134	146.469	»
Idem	259971	»	262.093	146.420	»	Idem	260013	»	262.135	146.497	»
Idem	259972	»	262.094	146.434	»	Idem	260014	»	262.136	146.462	»
Idem	259973	»	262.095	146.405	»	Idem	260015	»	262.137	146.435	»
Idem	259974	»	262.096	146.461	»	Idem	260016	»	262.138	146.475	»
Idem	259975	»	262.097	146.410	»	Idem	260017	»	262.139	146.563	»
Idem	259976	»	262.098	146.419	»	Idem	260018	»	262.140	146.527	»
Idem	259977	»	262.099	146.301	»	Idem	260019	»	262.141	146.487	»
Idem	259978	»	262.100	146.370	»	Idem	260020	»	262.142	146.482	»
Idem	259979	»	262.101	146.422	»	Idem	260021	»	262.143	146.492	»
Idem	259980	»	262.102	146.710	»	Idem	260022	»	262.144	146.471	»
Idem	259981	»	262.103	146.727	»	Idem	260023	»	262.145	146.494	»
Idem	259982	»	262.104	146.790	»	Idem	260024	»	262.146	146.484	»
Idem	259983	»	262.105	146.690	»	Idem	260025	»	262.147	146.450	»
Idem	259984	»	262.106	146.698	»	Idem	260026	»	262.148	146.440	»
Idem	259985	»	262.107	146.729	»	Idem	260027	»	262.149	146.423	»
Idem	259986	»	262.108	146.684	»	Idem	260028	»	262.150	146.352	»
Idem	259987	»	262.109	146.709	»	Idem	260029	»	262.151	146.467	»
Idem	259988	»	262.110	146.702	»	Idem	260030	»	262.152	146.479	»
Idem	259989	»	262.111	146.740	»	Idem	260031	»	262.153	146.457	»
Idem	259990	»	262.112	146.696	»	Idem	260032	»	262.154	146.501	»
Idem	259991	»	262.113	146.688	»	Idem	260033	»	262.155	146.503	»
Idem	259992	»	262.114	146.726	»	Idem	260034	»	262.156	146.489	»
Idem	259993	»	262.115	146.747	»	Idem	260035	»	262.157	146.383	»
Idem	259994	»	262.116	146.697	»	Idem	260036	»	262.158	301.243	»
Idem	259995	»	262.117	146.701	»	Idem	260037	»	262.159	146.438	»
Idem	259996	»	262.118	301.251	»	Idem	260038	»	262.160	146.496	»
Idem	259997	»	262.119	146.786	»	Idem	260039	»	262.161	146.481	»
Idem	259998	»	262.120	146.703	»	Idem	260040	»	262.162	146.300	»
Idem	259999	»	262.121	146.711	»	Idem	260041	»	262.163	146.385	»
Idem	260000	»	262.122	146.670	»	Idem	260042	»	262.164	146.506	»
Idem	260001	»	262.123	146.699	»	Idem	260043	»	262.165	146.622	»
Idem	260002	»	262.124	146.728	»	Idem	260044	»	262.166	146.439	»
Idem	260003	»	262.125	146.685	»	Idem	260045	»	262.167	146.483	»
Idem	260004	»	262.126	146.700	»	Idem	260046	»	262.168	146.562	»

MOTOCYCLETES

МОТОЦИКЛЕТЫ

MOTOR-CYCLES

MOTORRÄDER

MARQUE	N° de classement	Type	N° du cadre	N° du moteur	N° du dossier	MARQUE	N° de classement	Type	N° du cadre	N° du moteur	N° du dossier
TERROT	260047	RDA	262.169	146.357	B 4.670	TERROT	260089	RDA	262.211	146.401	B 4.670
Idem	260048	»	262.170	146.505	»	Idem	260090	»	262.212	146.522	»
Idem	260049	»	262.171	146.190	»	Idem	260091	»	262.213	146.381	»
Idem	260050	»	262.172	146.564	»	Idem	260092	»	262.214	146.534	»
Idem	260051	»	262.173	146.449	»	Idem	260093	»	262.215	146.507	»
Idem	260052	»	262.174	146.465	»	Idem	260094	»	262.216	146.533	»
Idem	260053	»	262.175	146.555	»	Idem	260095	»	262.217	146.356	»
Idem	260054	»	262.176	146.499	»	Idem	260096	»	262.218	146.539	»
Idem	260055	»	262.177	146.508	»	Idem	260097	»	262.219	146.582	»
Idem	260056	»	262.178	146.513	»	Idem	260098	»	262.220	146.515	»
Idem	260057	»	262.179	146.474	»	Idem	260099	»	262.221	146.355	»
Idem	260058	»	262.180	146.398	»	Idem	260100	»	262.222	300.336	»
Idem	260059	»	262.181	146.445	»	Idem	260101	»	262.223	146.922	»
Idem	260060	»	262.182	146.360	»	Idem	260102	»	262.224	146.518	»
Idem	260061	»	262.183	146.388	»	Idem	260103	»	262.225	146.538	»
Idem	260062	»	262.184	146.402	»	Idem	260104	»	262.226	146.358	»
Idem	260063	»	262.185	146.391	»	Idem	260105	»	262.227	146.380	»
Idem	260064	»	262.186	146.610	»	Idem	260106	»	262.228	146.561	»
Idem	260065	»	262.187	146.395	»	Idem	260107	»	262.229	146.509	»
Idem	260066	»	262.188	146.400	»	Idem	260108	»	262.230	146.597	»
Idem	260067	»	262.189	146.502	»	Idem	260109	»	262.231	146.566	»
Idem	260068	»	262.190	146.399	»	Idem	260110	»	262.232	146.560	»
Idem	260069	»	262.191	146.472	»	Idem	260111	»	262.233	146.548	»
Idem	260070	»	262.192	146.498	»	Idem	260112	»	262.234	146.581	»
Idem	260071	»	262.193	146.401	»	Idem	260113	»	262.235	146.551	»
Idem	260072	»	262.194	146.514	»	Idem	260114	»	262.236	146.580	»
Idem	260073	»	262.195	146.520	»	Idem	260115	»	262.237	146.540	»
Idem	260074	»	262.196	146.493	»	Idem	260116	»	262.238	146.549	»
Idem	260075	»	262.197	146.390	»	Idem	260117	»	262.239	146.576	»
Idem	260076	»	262.198	146.512	»	Idem	260118	»	262.240	146.576	»
Idem	260077	»	262.199	146.393	»	Idem	260119	»	262.241	146.523	»
Idem	260078	»	262.200	146.408	»	Idem	260120	»	262.242	146.577	»
Idem	260079	»	262.201	146.476	»	Idem	260121	»	262.243	146.565	»
Idem	260080	»	262.202	146.517	»	Idem	260122	»	262.244	146.530	»
Idem	260081	»	262.203	300.330	»	Idem	260123	»	262.245	146.584	»
Idem	260082	»	262.204	146.325	»	Idem	260124	»	262.246	146.567	»
Idem	260083	»	262.205	146.397	»	Idem	260125	»	262.247	146.571	»
Idem	260084	»	262.206	146.528	»	Idem	260126	»	262.248	146.569	»
Idem	260085	»	262.207	146.529	»	Idem	260127	»	262.249	146.559	»
Idem	260086	»	262.208	146.513	»	Idem	260128	»	262.250	146.568	»
Idem	260087	»	262.209	146.521	»	Idem	260129	»	262.251	146.578	»
Idem	260088	»	262.210	146.382	»	Idem	260130	»	262.252	146.541	»

MOTOCYCLETES			МОТОЦИКЛЕТЫ			MOTOR-CYCLES			MOTORRADER		
MARQUE	N° de classement	Type	N° du cadre	N° du moteur	N° du dossier	MARQUE	N° de classement	Type	N° du cadre	N° du moteur	N° du dossier
TERROT	260131	RDA	262.253	146.535	B 4.670	TERROT	260173	RDA	262.295	146.592	B 4.670
Idem	260132	»	262.254	146.547	»	Idem	260174	»	262.296	146.607	»
Idem	260133	»	262.255	146.531	»	Idem	260175	»	262.297	146.557	»
Idem	260134	»	262.256	146.617	»	Idem	260176	»	262.298	146.587	»
Idem	260135	»	262.257	146.552	»	Idem	260177	»	262.299	146.585	»
Idem	260136	»	262.258	146.573	»	Idem	260178	»	262.300	146.558	»
Idem	260137	»	262.259	146.524	»	Idem	260179	»	262.301	146.526	»
Idem	260138	»	262.260	146.583	»	Idem	260180	»	262.302	146.644	»
Idem	260139	»	262.261	146.556	»	Idem	260181	»	262.303	146.609	»
Idem	260140	»	262.262	146.536	»	Idem	260182	»	262.304	146.817	»
Idem	260141	»	262.263	146.544	»	Idem	260183	»	262.305	146.615	»
Idem	260142	»	262.264	146.554	»	Idem	260184	»	262.306	146.638	»
Idem	260143	»	262.265	146.546	»	Idem	260185	»	262.307	146.626	»
Idem	260144	»	262.266	146.574	»	Idem	260186	»	262.308	146.640	»
Idem	260145	»	262.267	146.545	»	Idem	260187	»	262.309	146.655	»
Idem	260146	»	262.268	146.504	»	Idem	260188	»	262.310	146.839	»
Idem	260147	»	262.269	146.532	»	Idem	260189	»	262.311	146.650	»
Idem	260148	»	262.270	146.553	»	Idem	260190	»	262.312	146.846	»
Idem	260149	»	262.271	146.542	»	Idem	260191	»	262.313	146.634	»
Idem	260150	»	262.272	146.570	»	Idem	260192	»	262.314	146.820	»
Idem	260151	»	262.273	146.572	»	Idem	260193	»	262.315	146.806	»
Idem	260152	»	262.274	146.550	»	Idem	260194	»	262.316	146.643	»
Idem	260153	»	262.275	146.525	»	Idem	260195	»	262.317	146.654	»
Idem	260154	»	262.276	146.543	»	Idem	260196	»	262.318	146.735	»
Idem	260155	»	262.277	146.589	»	Idem	260197	»	262.319	146.651	»
Idem	260156	»	262.278	146.606	»	Idem	260198	»	262.320	146.633	»
Idem	260157	»	262.279	146.608	»	Idem	260199	»	262.321	146.712	»
Idem	260158	»	262.280	146.605	»	Idem	260200	»	262.322	146.739	»
Idem	260159	»	262.281	146.588	»	Idem	260201	»	262.323	146.641	»
Idem	260160	»	262.282	146.591	»	Idem	260202	»	262.324	146.648	»
Idem	260161	»	262.283	146.595	»	Idem	260203	»	262.325	146.750	»
Idem	260162	»	262.284	146.599	»	Idem	260204	»	262.326	146.824	»
Idem	260163	»	262.285	146.614	»	Idem	260205	»	262.327	146.661	»
Idem	260164	»	262.286	146.594	»	Idem	260206	»	262.328	146.645	»
Idem	260165	»	262.287	146.604	»	Idem	260207	»	262.329	146.672	»
Idem	260166	»	262.288	146.596	»	Idem	260208	»	262.330	146.602	»
Idem	260167	»	262.289	146.537	»	Idem	260209	»	262.331	146.689	»
Idem	260168	»	262.290	146.601	»	Idem	260210	»	262.332	146.657	»
Idem	260169	»	262.291	146.603	»	Idem	260211	»	262.333	146.669	»
Idem	260170	»	262.292	146.590	»	Idem	260212	»	262.334	146.673	»
Idem	260171	»	262.293	146.593	»	Idem	260213	»	262.335	146.658	»
Idem	260172	»	262.294	146.586	»	Idem	260214	»	262.336	146.647	»

MOTOCYCLETTES

МОТОЦИКЛЕТЫ

MOTOR-CYCLES

MOTORRADER

MARQUE	N° de classement	Type	N° du cadre	N° du moteur	N° du dossier	MARQUE	N° de classement	Type	N° du cadre	N° du moteur	N° du dossier
TERROT	260215	RDA	262.337	146.666	B 4.670	TERROT	260257	RDA	262.379	146.717	B 4.670
Idem	260216	»	262.338	146.653	»	Idem	260258	»	262.380	146.730	»
Idem	260217	»	262.339	146.646	»	Idem	260259	»	262.381	146.722	»
Idem	260218	»	262.340	146.667	»	Idem	260260	»	262.382	146.733	»
Idem	260219	»	262.341	146.662	»	Idem	260261	»	262.383	146.734	»
Idem	260220	»	262.342	146.656	»	Idem	260262	»	262.384	146.792	»
Idem	260221	»	262.343	146.732	»	Idem	260263	»	262.385	146.715	»
Idem	260222	»	262.344	146.828	»	Idem	260264	»	262.386	146.731	»
Idem	260223	»	262.345	146.737	»	Idem	260265	»	262.387	146.713	»
Idem	260224	»	262.346	146.664	»	Idem	260266	»	262.388	146.704	»
Idem	260225	»	262.347	146.736	»	Idem	260267	»	262.389	301.320	»
Idem	260226	»	262.348	146.625	»	Idem	260268	»	262.390	146.721	»
Idem	260227	»	262.349	146.649	»	Idem	260269	»	262.391	146.719	»
Idem	260228	»	262.350	146.665	»	Idem	260270	»	262.392	146.716	»
Idem	260229	»	262.351	146.668	»	Idem	260271	»	262.393	146.776	»
Idem	260230	»	262.352	146.679	»	Idem	260272	»	262.394	146.724	»
Idem	260231	»	262.353	146.693	»	Idem	260273	»	262.395	146.707	»
Idem	260232	»	262.354	146.676	»	Idem	260274	»	262.396	146.725	»
Idem	260233	»	262.355	146.807	»	Idem	260275	»	262.397	146.748	»
Idem	260234	»	262.356	146.681	»	Idem	260276	»	262.398	146.718	»
Idem	260235	»	262.357	146.694	»	Idem	260277	»	262.399	146.720	»
Idem	260236	»	262.358	146.680	»	Idem	260278	»	262.400	146.784	»
Idem	260237	»	262.359	146.359	»	Idem	260279	»	262.401	146.705	»
Idem	260238	»	262.360	146.659	»	Idem	260280	»	262.402	146.804	»
Idem	260239	»	262.361	146.678	»	Idem	260281	»	262.403	146.801	»
Idem	260240	»	262.362	146.721	»	Idem	260282	»	262.404	146.741	»
Idem	260241	»	262.363	146.674	»	Idem	260283	»	262.405	146.763	»
Idem	260242	»	262.364	146.660	»	Idem	260284	»	262.406	146.749	»
Idem	260243	»	262.365	146.738	»	Idem	260285	»	262.407	146.756	»
Idem	260244	»	262.366	146.683	»	Idem	260286	»	262.408	146.797	»
Idem	260245	»	262.367	146.671	»	Idem	260287	»	262.409	146.788	»
Idem	260246	»	262.368	146.687	»	Idem	260288	»	262.410	146.751	»
Idem	260247	»	262.369	146.677	»	Idem	260289	»	262.411	146.767	»
Idem	260248	»	262.370	146.695	»	Idem	260290	»	262.412	146.765	»
Idem	260249	»	262.371	301.284	»	Idem	260291	»	262.413	146.743	»
Idem	260250	»	262.372	146.652	»	Idem	260292	»	262.414	146.779	»
Idem	260251	»	262.373	146.663	»	Idem	260293	»	262.415	146.785	»
Idem	260252	»	262.374	146.686	»	Idem	260294	»	262.416	146.761	»
Idem	260253	»	262.375	146.675	»	Idem	260295	»	262.417	146.759	»
Idem	260254	»	262.376	146.682	»	Idem	260296	»	262.418	146.757	»
Idem	260255	»	262.377	146.708	»	Idem	260297	»	262.419	146.755	»
Idem	260256	»	262.378	146.723	»	Idem	260298	»	262.420	146.808	»

MOTOCYCLETTES

МОТОЦИКЛЕТЫ

MOTOR-CYCLES

MOTORRÄDER

MARQUE	N° de classement	Type	N° du cadre	N° du moteur	N° du dossier	MARQUE	N° de classement	Type	N° du cadre	N° du moteur	N° du dossier
TERROT	260299	RDA	262.421	146.752	B 4.670	TERROT	260341	RDA	262.463	146.850	B 4.670
Idem	260300	»	262.422	146.758	»	Idem	260342	»	262.464	146.895	»
Idem	260301	»	262.423	146.793	»	Idem	260343	»	262.465	146.852	»
Idem	260302	»	262.424	146.746	»	Idem	260344	»	262.466	146.812	»
Idem	260303	»	262.425	146.795	»	Idem	260345	»	262.467	146.843	»
Idem	260304	»	262.426	146.744	»	Idem	260346	»	262.468	146.802	»
Idem	260305	»	262.427	146.774	»	Idem	260347	»	262.469	146.849	»
Idem	260306	»	262.428	146.764	»	Idem	260348	»	262.470	146.800	»
Idem	260307	»	262.429	146.766	»	Idem	260349	»	262.471	146.848	»
Idem	260308	»	262.430	146.771	»	Idem	260350	»	262.472	146.842	»
Idem	260309	»	262.431	146.777	»	Idem	260351	»	262.473	146.836	»
Idem	260310	»	262.432	146.798	»	Idem	260352	»	262.474	146.813	»
Idem	260311	»	262.433	146.760	»	Idem	260353	»	267.475	146.811	»
Idem	260312	»	262.434	146.794	»	Idem	260354	»	267.476	146.881	»
Idem	260313	»	262.435	146.753	»	Idem	260355	»	267.477	146.826	»
Idem	260314	»	262.436	146.769	»	Idem	260356	»	262.478	146.886	»
Idem	260315	»	262.437	146.789	»	Idem	260357	»	262.479	146.821	»
Idem	260316	»	262.438	146.780	»	Idem	260358	»	262.480	146.867	»
Idem	260317	»	262.439	146.768	»	Idem	260359	»	262.481	146.871	»
Idem	260318	»	262.440	146.770	»	Idem	260360	»	262.482	146.815	»
Idem	260319	»	262.441	146.745	»	Idem	260361	»	262.483	146.948	»
Idem	260320	»	262.442	146.772	»	Idem	260362	»	262.484	146.877	»
Idem	260321	»	262.443	146.791	»	Idem	260363	»	262.485	146.861	»
Idem	260322	»	262.444	146.796	»	Idem	260364	»	262.486	162.838	»
Idem	260323	»	262.445	146.778	»	Idem	260365	»	262.487	146.822	»
Idem	260324	»	262.446	146.754	»	Idem	260366	»	262.488	146.958	»
Idem	260325	»	262.447	146.787	»	Idem	260367	»	262.489	146.863	»
Idem	260326	»	262.448	146.770	»	Idem	260368	»	262.490	146.915	»
Idem	260327	»	262.449	146.762	»	Idem	260369	»	262.491	146.860	»
Idem	260328	»	262.450	146.783	»	Idem	260370	»	262.492	146.866	»
Idem	260329	»	262.451	146.773	»	Idem	260371	»	262.493	146.742	»
Idem	260330	»	262.452	146.844	»	Idem	260372	»	262.494	300.338	»
Idem	260331	»	262.453	146.832	»	Idem	260373	»	262.495	146.930	»
Idem	260332	»	262.454	146.830	»	Idem	260374	»	262.496	146.392	»
Idem	260333	»	262.455	146.837	»	Idem	260375	»	262.497	146.816	»
Idem	260334	»	262.456	146.805	»	Idem	260376	»	262.498	146.880	»
Idem	260335	»	262.457	146.799	»	Idem	260377	»	262.499	146.876	»
Idem	260336	»	262.458	300.335	»	Idem	260378	»	262.500	146.887	»
Idem	260337	»	262.459	146.851	»	Idem	260379	»	262.501	146.949	»
Idem	260338	»	262.460	146.845	»	Idem	260380	»	262.502	146.775	»
Idem	260339	»	262.461	146.847	»	Idem	260381	»	262.503	146.835	»
Idem	260340	»	262.462	146.823	»	Idem	260382	»	262.504	146.886	»

MOTOCYCLETTES

МОТОЦИКЛЕТЫ

MOTOR-CYCLES

MOTORRADER

MARQUE	N° de classement	Type	N° du cadre	N° du moteur	N° du dossier	MARQUE	N° de classement	Type	N° du cadre	N° du moteur	N° du dossier
TERROT	260383	RDA	262.505	146.809	B 4.670	TERROT	260425	RDA	262.547	146.856	B 4.670
Idem	260384	»	262.506	146.834	»	Idem	260426	»	262.548	146.810	»
Idem	260385	»	262.507	146.870	»	Idem	260427	»	262.549	146.908	»
Idem	260386	»	262.508	146.814	»	Idem	260428	»	262.550	146.904	»
Idem	260387	»	262.509	146.873	»	Idem	260429	»	262.551	146.893	»
Idem	260388	»	262.510	146.878	»	Idem	260430	»	262.552	146.938	»
Idem	260389	»	262.511	146.872	»	Idem	260431	»	262.553	146.914	»
Idem	260390	»	262.512	146.841	»	Idem	260432	»	262.554	146.912	»
Idem	260391	»	262.513	146.859	»	Idem	260433	»	262.555	146.926	»
Idem	260392	»	262.514	146.879	»	Idem	260434	»	262.556	146.911	»
Idem	260393	»	262.515	146.858	»	Idem	260435	»	262.557	146.950	»
Idem	260394	»	262.516	146.865	»	Idem	260436	»	262.558	146.947	»
Idem	260395	»	262.517	146.909	»	Idem	260437	»	262.559	146.933	»
Idem	260396	»	262.518	146.857	»	Idem	260438	»	262.560	146.899	»
Idem	260397	»	262.519	146.853	»	Idem	260439	»	262.561	146.935	»
Idem	260398	»	262.520	146.874	»	Idem	260440	»	262.562	146.942	»
Idem	260399	»	262.521	146.885	»	Idem	260441	»	262.563	146.944	»
Idem	260400	»	262.522	146.864	»	Idem	260442	»	262.564	146.931	»
Idem	260401	»	262.523	146.882	»	Idem	260443	»	262.565	146.921	»
Idem	260402	»	262.524	146.869	»	Idem	260444	»	262.566	146.941	»
Idem	260403	»	262.525	146.854	»	Idem	260445	»	262.567	146.920	»
Idem	260404	»	262.526	146.890	»	Idem	260446	»	262.568	146.896	»
Idem	260405	»	262.527	146.891	»	Idem	260447	»	262.569	146.924	»
Idem	260406	»	262.528	146.892	»	Idem	260448	»	262.570	146.934	»
Idem	260407	»	262.529	146.913	»	Idem	260449	»	262.571	146.929	»
Idem	260408	»	262.530	146.894	»	Idem	260450	»	262.572	146.940	»
Idem	260409	»	262.531	146.907	»	Idem	260451	»	262.573	146.923	»
Idem	260410	»	262.532	146.918	»	Idem	260452	»	262.574	146.937	»
Idem	260411	»	262.533	146.818	»	Idem	260453	»	262.575	146.945	»
Idem	260412	»	262.534	146.901	»	Idem	260454	»	262.576	146.936	»
Idem	260413	»	262.535	146.906	»	Idem	260455	»	262.577	146.982	»
Idem	260414	»	262.536	146.900	»	Idem	260456	»	262.578	146.985	»
Idem	260415	»	262.537	146.902	»	Idem	260457	»	262.579	301.198	»
Idem	260416	»	262.538	146.889	»	Idem	260458	»	262.580	146.946	»
Idem	260417	»	262.539	146.691	»	Idem	260459	»	262.581	146.903	»
Idem	260418	»	262.540	146.910	»	Idem	260460	»	262.582	146.955	»
Idem	260419	»	262.541	146.916	»	Idem	260461	»	262.583	146.983	»
Idem	260420	»	262.542	146.927	»	Idem	260462	»	262.584	146.977	»
Idem	260421	»	262.543	146.928	»	Idem	260463	»	262.585	146.956	»
Idem	260422	»	262.544	146.905	»	Idem	260464	»	262.586	300.373	»
Idem	260423	»	262.545	146.898	»	Idem	260465	»	262.587	146.968	»
Idem	260424	»	262.546	146.855	»	Idem	260466	»	262.588	146.975	»

MOTOCYCLETTES

МОТОЦИКЛЕТЫ

MOTOR-CYCLES

MOTORRADER

MARQUE	N° de classement	Type	N° du cadre	N° du moteur	N° du dossier	MARQUE	N° de classement	Type	N° du cadre	N° du moteur	N° du dossier
TERROT	260467	RDA	262.589	146.960	B 4.670	TERROT	260509	RDA	262.631	301.388	B 4.670
Idem	260468	»	262.590	300.392	»	Idem	260510	»	262.632	301.554	»
Idem	260469	»	262.591	146.971	»	Idem	260511	»	262.633	301.316	»
Idem	260470	»	262.592	300.337	»	Idem	260512	»	262.634	301.325	»
Idem	260471	»	262.593	146.976	»	Idem	260513	»	262.635	301.400	»
Idem	260472	»	262.594	300.323	»	Idem	260514	»	262.636	301.330	»
Idem	260473	»	262.595	301.196	»	Idem	260515	»	262.637	301.390	»
Idem	260474	»	262.596	300.334	»	Idem	260516	»	262.638	301.505	»
Idem	260475	»	262.597	300.372	»	Idem	260517	»	262.639	301.423	»
Idem	260476	»	262.598	146.974	»	Idem	260518	»	262.640	301.304	»
Idem	260477	»	262.599	147.000	»	Idem	260519	»	262.641	301.327	»
Idem	260478	»	262.600	146.943	»	Idem	260520	»	262.642	301.322	»
Idem	260479	»	262.601	146.962	»	Idem	260521	»	262.643	301.389	»
Idem	260480	»	262.602	146.995	»	Idem	260522	»	262.644	301.324	»
Idem	260481	»	262.603	146.986	»	Idem	260523	»	262.645	301.331	»
Idem	260482	»	262.604	146.987	»	Idem	260524	»	262.646	301.446	»
Idem	260483	»	262.605	146.954	»	Idem	260525	»	262.647	301.387	»
Idem	260484	»	262.606	146.969	»	Idem	260526	»	262.648	301.332	»
Idem	260485	»	262.607	146.959	»	Idem	260527	»	262.649	301.366	»
Idem	260486	»	262.608	146.966	»	Idem	260528	»	262.650	301.426	»
Idem	260487	»	262.609	146.965	»	Idem	260529	»	262.651	301.321	»
Idem	260488	»	262.610	300.315	»	Idem	260530	»	262.652	300.333	»
Idem	260489	»	262.611	146.951	»	Idem	260531	»	262.653	300.311	»
Idem	260490	»	262.612	300.310	»	Idem	260532	»	262.654	300.336	»
Idem	260491	»	262.613	146.939	»	Idem	260533	»	262.655	146.313	»
Idem	260492	»	262.614	146.919	»	Idem	260534	»	262.656	146.947	»
Idem	260493	»	262.615	146.972	»	Idem	260535	»	262.657	300.312	»
Idem	260494	»	262.616	146.973	»	Idem	260536	»	262.658	300.329	»
Idem	260495	»	262.617	301.200	»	Idem	260537	»	262.659	146.706	»
Idem	260496	»	262.618	146.883	»	Idem	260538	»	262.660	146.316	»
Idem	260497	»	262.619	146.970	»	Idem	260539	»	262.661	300.416	»
Idem	260498	»	262.620	146.961	»	Idem	260540	»	262.662	146.311	»
Idem	260499	»	262.621	300.309	»	Idem	260541	»	262.663	146.952	»
Idem	260500	»	262.622	146.953	»	Idem	260542	»	262.664	300.317	»
Idem	260501	»	262.623	146.925	»	Idem	260543	»	262.665	300.314	»
Idem	260502	»	262.624	146.967	»	Idem	260544	»	262.666	300.325	»
Idem	260503	»	262.625	146.884	»	Idem	260545	»	262.667	146.995	»
Idem	260504	»	262.626	146.962	»	Idem	260546	»	262.668	300.324	»
Idem	260505	»	262.627	146.957	»	Idem	260547	»	262.669	146.897	»
Idem	260506	»	262.628	301.418	»	Idem	260548	»	262.670	146.978	»
Idem	260507	»	262.629	301.329	»	Idem	260549	»	262.671	146.984	»
Idem	260508	»	262.630	146.825	»	Idem	260550	»	262.672	146.300	»

MOTOCYCLETTES

МОТОЦИКЛЕТЫ

MOTOR-CYCLES

MOTORRADEE

MARQUE	N° de classement	Type	N° du cadre	N° du moteur	N° du dossier	MARQUE	N° de classement	Type	N° du cadre	N° du moteur	N° du dossier
TERROT	260551	RDA	262.673	146.980	B 4.670	TERROT	260593	RDA	262.715	146.998	B 4.670
Idem	260552	»	262.674	300.321	»	Idem	260594	»	262.716	146.979	»
Idem	260553	»	262.675	146.996	»	Idem	260595	»	262.717	300.383	»
Idem	260554	»	262.676	146.378	»	Idem	260596	»	262.718	300.384	»
Idem	260555	»	262.677	300.468	»	Idem	260597	»	262.719	146.510	»
Idem	260556	»	262.678	300.361	»	Idem	260598	»	262.720	300.380	»
Idem	260557	»	262.679	300.362	»	Idem	260599	»	262.721	301.190	»
Idem	260558	»	262.680	300.369	»	Idem	260600	»	262.722	146.988	»
Idem	260559	»	262.681	300.351	»	Idem	260601	»	262.723	300.343	»
Idem	260560	»	262.682	300.367	»	Idem	260602	»	262.724	146.993	»
Idem	260561	»	262.683	146.994	»	Idem	260603	»	262.725	300.424	»
Idem	260562	»	262.684	300.353	»	Idem	260604	»	262.726	301.239	»
Idem	260563	»	262.685	300.378	»	Idem	260605	»	262.727	300.360	»
Idem	260564	»	262.686	300.326	»	Idem	260606	»	262.728	300.371	»
Idem	260565	»	262.687	300.365	»	Idem	260607	»	262.729	300.366	»
Idem	260566	»	262.688	300.352	»	Idem	260608	»	262.730	300.394	»
Idem	260567	»	262.689	300.379	»	Idem	260609	»	262.731	301.229	»
Idem	260568	»	262.690	300.356	»	Idem	260610	»	262.732	300.593	»
Idem	260569	»	262.691	300.374	»	Idem	260611	»	262.733	300.488	»
Idem	260570	»	262.692	300.355	»	Idem	260612	»	262.734	300.405	»
Idem	260571	»	262.693	300.332	»	Idem	260613	»	262.735	300.412	»
Idem	260572	»	262.694	300.363	»	Idem	260614	»	262.736	301.188	»
Idem	260573	»	262.695	300.357	»	Idem	260615	»	262.737	301.225	»
Idem	260574	»	262.696	300.469	»	Idem	260616	»	262.738	300.452	»
Idem	260575	»	262.697	300.375	»	Idem	260617	»	262.739	300.391	»
Idem	260576	»	262.698	300.387	»	Idem	260618	»	262.740	300.401	»
Idem	260577	»	262.699	301.194	»	Idem	260619	»	262.741	300.344	»
Idem	260578	»	262.700	300.342	»	Idem	260620	»	262.742	300.403	»
Idem	260579	»	262.701	300.346	»	Idem	260621	»	262.743	300.496	»
Idem	260580	»	262.702	146.989	»	Idem	260622	»	262.744	300.382	»
Idem	260581	»	262.703	300.359	»	Idem	260623	»	262.745	300.487	»
Idem	260582	»	262.704	300.350	»	Idem	260624	»	262.746	300.390	»
Idem	260583	»	262.705	300.459	»	Idem	260625	»	262.747	301.228	»
Idem	260584	»	262.706	300.317	»	Idem	260626	»	262.748	300.033	»
Idem	260585	»	262.707	300.376	»	Idem	260628	»	262.749	300.500	»
Idem	260586	»	262.708	146.990	»	Idem	260627	»	262.750	300.364	»
Idem	260587	»	262.709	146.997	»	Idem	260629	»	262.751	300.385	»
Idem	260588	»	262.710	146.981	»	Idem	260630	»	262.752	301.296	»
Idem	260589	»	262.711	300.319	»	Idem	260631	»	262.753	300.026	»
Idem	260590	»	262.712	300.308	»	Idem	260632	»	262.754	300.426	»
Idem	260591	»	262.713	300.460	»	Idem	260633	»	262.755	300.420	»
Idem	260592	»	262.714	146.799	»	Idem	260634	»	262.756	300.406	»

MOTOCYCLETTES

МОТОЦИКЛЕТЫ

MOTOR-CYCLES

MOTORRADER

MARQUE	N° de classement	Type	N° du cadre	N° du moteur	N° du dossier	MARQUE	N° de classement	Type	N° du cadre	N° du moteur	N° du dossier
TERROT	260635	RDA	262.757	300.398	B 4.670	TERROT	260677	RDA	262.799	301.266	B 4.670
Idem	260636	»	262.758	300.408	»	Idem	260678	»	262.800	301.259	»
Idem	260637	»	262.759	301.212	»	Idem	260679	»	262.801	301.234	»
Idem	260638	»	262.760	300.382	»	Idem	260680	»	262.802	300.435	»
Idem	260639	»	262.761	300.395	»	Idem	260681	»	262.803	300.434	»
Idem	260640	»	262.762	300.407	»	Idem	260682	»	262.804	300.477	»
Idem	260641	»	262.763	300.415	»	Idem	260683	»	262.805	300.480	»
Idem	260642	»	262.764	300.425	»	Idem	260684	»	262.806	300.427	»
Idem	260643	»	262.765	300.410	»	Idem	260685	»	262.807	300.492	»
Idem	260644	»	262.766	300.397	»	Idem	260686	»	262.808	300.438	»
Idem	260645	»	262.767	300.409	»	Idem	260687	»	262.809	300.463	»
Idem	260646	»	262.768	300.422	»	Idem	260688	»	262.810	300.442	»
Idem	260647	»	262.769	300.419	»	Idem	260689	»	262.811	300.431	»
Idem	260648	»	262.770	300.404	»	Idem	260690	»	262.812	300.458	»
Idem	260649	»	262.771	300.421	»	Idem	260691	»	262.813	300.413	»
Idem	260650	»	262.772	300.402	»	Idem	260692	»	262.814	301.260	»
Idem	260651	»	262.773	300.399	»	Idem	260693	»	262.815	301.314	»
Idem	260652	»	262.774	300.396	»	Idem	260694	»	262.816	300.491	»
Idem	260653	»	262.775	146.353	»	Idem	260695	»	262.817	300.400	»
Idem	260654	»	262.776	300.417	»	Idem	260696	»	262.818	300.433	»
Idem	260655	»	262.777	301.308	»	Idem	260697	»	262.819	301.274	»
Idem	260656	»	262.778	301.278	»	Idem	260698	»	262.820	301.315	»
Idem	260657	»	262.779	301.272	»	Idem	260699	»	262.821	300.370	»
Idem	260658	»	262.780	146.354	»	Idem	260700	»	262.822	301.270	»
Idem	260659	»	262.781	301.186	»	Idem	260701	»	262.823	301.311	»
Idem	260660	»	262.782	301.307	»	Idem	260702	»	262.824	300.453	»
Idem	260661	»	262.783	301.288	»	Idem	260703	»	262.825	300.436	»
Idem	260662	»	262.784	301.297	»	Idem	260704	»	262.826	300.449	»
Idem	260663	»	262.785	301.264	»	Idem	260705	»	262.827	301.402	»
Idem	260664	»	262.786	301.187	»	Idem	260706	»	262.828	300.428	»
Idem	260665	»	262.787	301.292	»	Idem	260707	»	262.829	300.429	»
Idem	260666	»	262.788	301.265	»	Idem	260708	»	262.830	300.414	»
Idem	260667	»	262.789	301.255	»	Idem	260709	»	262.831	300.381	»
Idem	260668	»	262.790	146.387	»	Idem	260710	»	262.832	300.411	»
Idem	260669	»	262.791	301.247	»	Idem	260711	»	262.833	300.423	»
Idem	260670	»	262.792	301.267	»	Idem	260712	»	262.834	300.437	»
Idem	260671	»	262.793	301.252	»	Idem	260713	»	262.835	300.454	»
Idem	260672	»	262.794	301.317	»	Idem	260714	»	262.836	300.388	»
Idem	260673	»	262.795	301.283	»	Idem	260715	»	262.837	146.991	»
Idem	260674	»	262.796	301.223	»	Idem	260716	»	262.838	300.455	»
Idem	260675	»	262.797	301.285	»	Idem	260717	»	262.839	300.457	»
Idem	260676	»	262.798	301.263	»	Idem	260718	»	262.840	300.430	»

MOTOCYCLETTES

МОТОЦИКЛЕТЫ

MOTOR-CYCLES

MOTORRÄDER

MARQUE	N° de classement	Type	N° du cadre	N° du moteur	N° du dossier	MARQUE	N° de classement	Type	N° du cadre	N° du moteur	N° du dossier
TERROT	260719	RDA	262.841	300.456	B 4.670	TERROT	260761	RDA	262.883	300.473	B 4.670
Idem	260720	»	262.842	300.451	»	Idem	260762	»	262.884	300.032	»
Idem	260721	»	262.843	300.418	»	Idem	260763	»	262.885	300.467	»
Idem	260722	»	262.844	300.439	»	Idem	260764	»	262.886	300.465	»
Idem	260723	»	262.845	300.036	»	Idem	260765	»	262.887	300.470	»
Idem	260724	»	262.846	300.443	»	Idem	260766	»	262.888	300.483	»
Idem	260725	»	262.847	300.445	»	Idem	260767	»	262.889	146.320	»
Idem	260726	»	262.848	300.389	»	Idem	260768	»	262.890	300.446	»
Idem	260727	»	262.849	300.450	»	Idem	260769	»	262.891	300.464	»
Idem	260728	»	262.850	146.932	»	Idem	260770	»	262.892	300.461	»
Idem	260729	»	262.851	300.462	»	Idem	260771	»	262.893	300.497	»
Idem	260730	»	262.852	300.368	»	Idem	260772	»	262.894	301.189	»
Idem	260731	»	262.853	301.244	»	Idem	260773	»	262.895	300.486	»
Idem	260732	»	262.854	301.249	»	Idem	260774	»	262.896	300.481	»
Idem	260733	»	262.855	301.240	»	Idem	260775	»	262.897	300.482	»
Idem	260734	»	262.856	301.262	»	Idem	260776	»	262.898	300.448	»
Idem	260735	»	262.857	301.237	»	Idem	260777	»	262.899	300.318	»
Idem	260736	»	262.858	301.248	»	Idem	260778	»	262.900	300.034	»
Idem	260737	»	262.859	301.224	»	Idem	260779	»	262.901	300.440	»
Idem	260738	»	262.860	301.211	»	Idem	260780	»	262.902	300.028	»
Idem	260739	»	262.861	301.226	»	Idem	260781	»	262.903	300.475	»
Idem	260740	»	262.862	146.280	»	Idem	260782	»	262.904	300.441	»
Idem	260741	»	262.863	300.030	»	Idem	260783	»	262.905	301.216	»
Idem	260742	»	262.864	301.236	»	Idem	260784	»	262.906	300.037	»
Idem	260743	»	262.865	301.328	»	Idem	260785	»	262.907	300.493	»
Idem	260744	»	262.866	301.245	»	Idem	260786	»	262.908	301.192	»
Idem	260745	»	262.867	301.254	»	Idem	260787	»	262.909	300.494	»
Idem	260746	»	262.868	301.261	»	Idem	260788	»	262.910	300.495	»
Idem	260747	»	262.869	301.246	»	Idem	260789	»	262.911	301.195	»
Idem	260748	»	262.870	146.164	»	Idem	260790	»	262.912	300.035	»
Idem	260749	»	262.871	146.840	»	Idem	260791	»	262.913	300.489	»
Idem	260750	»	262.872	301.235	»	Idem	260792	»	262.914	300.478	»
Idem	260751	»	262.873	301.238	»	Idem	260793	»	262.915	300.484	»
Idem	260752	»	262.874	301.275	»	Idem	260794	»	262.916	300.027	»
Idem	260753	»	262.875	301.256	»	Idem	260795	»	262.917	300.499	»
Idem	260754	»	262.876	301.257	»	Idem	260796	»	262.918	300.466	»
Idem	260755	»	262.877	300.474	»	Idem	260797	»	262.919	301.193	»
Idem	260756	»	262.878	300.471	»	Idem	260798	»	262.920	300.038	»
Idem	260757	»	262.879	300.444	»	Idem	260799	»	262.921	300.472	»
Idem	260758	»	262.880	301.191	»	Idem	260800	»	262.922	300.031	»
Idem	260759	»	262.881	300.320	»	Idem	260801	»	262.923	300.479	»
Idem	260760	»	262.882	300.485	»	Idem	260802	»	262.924	300.476	»

MOTOCYCLETTES

МОТОЦИКЛЕТЫ

MOTOR-CYCLES

MOTORRADER

MARQUE	N° de classement	Type	N° du cadre	N° du moteur	N° du dossier	MARQUE	N° de classement	Type	N° du cadre	N° du moteur	N° du dossier
TERROT	260803	RDA	262.925	301.197	B 4.670	TERROT	260845	RDA	262.967	301.279	B 4.670
Idem	260804	»	262.926	300.490	»	Idem	260846	»	262.968	301.498	»
Idem	260805	»	262.927	301.231	»	Idem	260847	»	262.969	301.289	»
Idem	260806	»	262.928	301.203	»	Idem	260848	»	262.970	301.269	»
Idem	260807	»	262.929	301.185	»	Idem	260849	»	262.971	301.232	»
Idem	260808	»	262.930	301.207	»	Idem	260850	»	262.972	301.342	»
Idem	260809	»	262.931	300.039	»	Idem	260851	»	262.973	301.290	»
Idem	260810	»	262.932	300.214	»	Idem	260852	»	262.974	301.268	»
Idem	260811	»	262.933	301.221	»	Idem	260853	»	262.975	301.241	»
Idem	260812	»	262.934	301.202	»	Idem	260854	»	262.976	301.219	»
Idem	260813	»	262.935	301.227	»	Idem	260855	»	262.977	301.295	»
Idem	260814	»	262.936	301.209	»	Idem	260856	»	262.978	301.258	»
Idem	260815	»	262.937	301.218	»	Idem	260857	»	262.979	301.399	»
Idem	260816	»	262.938	301.204	»	Idem	260858	»	262.980	301.355	»
Idem	260817	»	262.939	301.208	»	Idem	260859	»	262.981	301.440	»
Idem	260818	»	262.940	301.222	»	Idem	260860	»	262.982	301.306	»
Idem	260819	»	262.941	301.213	»	Idem	260861	»	262.983	301.439	»
Idem	260820	»	262.942	301.217	»	Idem	260862	»	262.984	301.421	»
Idem	260821	»	262.943	300.029	»	Idem	260863	»	262.985	301.429	»
Idem	260822	»	262.944	301.223	»	Idem	260864	»	262.986	301.430	»
Idem	260823	»	262.945	301.230	»	Idem	260865	»	262.987	301.318	»
Idem	260824	»	262.946	301.215	»	Idem	260866	»	262.988	301.319	»
Idem	260825	»	262.947	301.206	»	Idem	260867	»	262.989	300.447	»
Idem	260826	»	262.948	301.210	»	Idem	260868	»	262.990	301.305	»
Idem	260827	»	262.949	301.205	»	Idem	260869	»	262.991	301.298	»
Idem	260828	»	262.950	301.201	»	Idem	260870	»	262.992	301.303	»
Idem	260829	»	262.951	301.220	»	Idem	260871	»	262.993	301.473	»
Idem	260830	»	262.952	301.277	»	Idem	260872	»	262.994	301.380	»
Idem	260831	»	262.953	301.291	»	Idem	260873	»	262.995	301.310	»
Idem	260832	»	262.954	301.301	»	Idem	260874	»	262.996	301.419	»
Idem	260833	»	262.955	301.294	»	Idem	260875	»	262.997	301.309	»
Idem	260834	»	262.956	301.302	»	Idem	260876	»	262.998	301.459	»
Idem	260835	»	262.957	301.287	»	Idem	260877	»	262.999	301.422	»
Idem	260836	»	262.958	301.293	»	Idem	260878	»	263.000	301.312	»
Idem	260837	»	262.959	301.281	»	Idem	260879	»	263.001	301.458	»
Idem	260838	»	262.960	301.282	»	Idem	260880	»	263.002	301.347	»
Idem	260839	»	262.961	301.280	»	Idem	260881	»	263.003	301.345	»
Idem	260840	»	262.962	301.300	»	Idem	260882	»	263.004	301.335	»
Idem	260841	»	262.963	301.242	»	Idem	260883	»	263.005	301.352	»
Idem	260842	»	262.964	301.273	»	Idem	260884	»	263.006	301.394	»
Idem	260843	»	262.965	301.250	»	Idem	260885	»	263.007	301.392	»
Idem	260844	»	262.966	301.286	»	Idem	260886	»	263.008	301.350	»

MOTOCYCLETTES

МОТОЦИКЛЕТЫ

MOTOR-CYCLES

MOTORRADER

MARQUE	N° de classement	Type	N° du cadre	N° du moteur	N° du dossier	MARQUE	N° de classement	Type	N° du cadre	N° du moteur	N° du dossier
TERROT	260887	RDA	263.009	301.384	B 4.670	TERROT	260929	RDA	263.051	301.409	B 4.670
Idem	260888	»	263.010	301.326	»	Idem	260930	»	263.052	301.413	»
Idem	260889	»	263.011	301.354	»	Idem	260931	»	263.053	301.411	»
Idem	260890	»	263.012	301.346	»	Idem	260932	»	263.054	301.420	»
Idem	260891	»	263.013	301.398	»	Idem	260933	»	263.055	301.407	»
Idem	260892	»	263.014	301.391	»	Idem	260934	»	263.056	301.405	»
Idem	260893	»	263.015	301.401	»	Idem	260935	»	263.057	301.343	»
Idem	260894	»	263.016	301.338	»	Idem	260936	»	263.058	301.349	»
Idem	260895	»	263.017	301.365	»	Idem	260937	»	263.059	301.396	»
Idem	260896	»	263.018	301.341	»	Idem	260938	»	263.060	301.333	»
Idem	260897	»	263.019	301.379	»	Idem	260939	»	263.061	301.414	»
Idem	260898	»	263.020	301.344	»	Idem	260940	»	263.062	301.406	»
Idem	260899	»	263.021	301.336	»	Idem	260941	»	263.063	301.383	»
Idem	260900	»	263.022	301.351	»	Idem	260942	»	263.064	301.412	»
Idem	260901	»	263.023	301.356	»	Idem	260943	»	263.065	301.408	»
Idem	260902	»	263.024	301.337	»	Idem	260944	»	263.066	301.397	»
Idem	260903	»	263.025	301.339	»	Idem	260945	»	263.067	301.395	»
Idem	260904	»	263.026	301.348	»	Idem	260946	»	263.068	301.403	»
Idem	260905	»	263.027	301.371	»	Idem	260947	»	263.069	301.382	»
Idem	260906	»	263.028	301.369	»	Idem	260948	»	263.070	301.404	»
Idem	260907	»	263.029	301.373	»	Idem	260949	»	263.071	301.424	»
Idem	260908	»	263.030	301.374	»	Idem	260950	»	263.072	301.417	»
Idem	260909	»	263.031	301.367	»	Idem	260951	»	263.073	301.415	»
Idem	260910	»	263.032	301.370	»	Idem	260952	»	263.074	301.425	»
Idem	260911	»	263.033	301.378	»	Idem	260953	»	263.075	301.416	»
Idem	260912	»	263.034	301.375	»	Idem	260954	»	263.076	301.410	»
Idem	260913	»	263.035	301.393	»	Idem	260955	»	263.077	301.445	»
Idem	260914	»	263.036	301.353	»	Idem	260956	»	263.078	301.442	»
Idem	260915	»	263.037	301.377	»	Idem	260957	»	263.079	301.455	»
Idem	260916	»	263.038	301.360	»	Idem	260958	»	263.080	301.449	»
Idem	260917	»	263.039	301.364	»	Idem	260959	»	263.081	301.438	»
Idem	260918	»	263.040	301.376	»	Idem	260960	»	263.082	301.433	»
Idem	260919	»	263.041	301.368	»	Idem	260961	»	263.083	301.452	»
Idem	260920	»	263.042	301.385	»	Idem	260962	»	263.084	301.437	»
Idem	260921	»	263.043	301.372	»	Idem	260963	»	263.085	301.427	»
Idem	260922	»	263.044	301.381	»	Idem	260964	»	263.086	301.428	»
Idem	260923	»	263.045	301.358	»	Idem	260965	»	263.087	301.435	»
Idem	260924	»	263.046	301.363	»	Idem	260966	»	263.088	301.456	»
Idem	260925	»	263.047	301.386	»	Idem	260967	»	263.089	301.431	»
Idem	260926	»	263.048	301.362	»	Idem	260968	»	263.090	301.457	»
Idem	260927	»	263.049	301.361	»	Idem	260969	»	263.091	301.443	»
Idem	260928	»	263.050	301.359	»	Idem	260970	»	263.092	301.460	»

MOTOCYCLETTES

МОТОЦИКЛЕТЫ

MOTOR-CYCLES

MOTORRADER

MARQUE	N° de classement	Type	N° du cadre	N° du moteur	N° du dossier	MARQUE	N° de classement	Type	N° du cadre	N° du moteur	N° du dossier
TERROT	260971	RDA	263.093	301.444	B 4.670	TERROT	261013	RDA	263.135	301.475	B 4.670
Idem	260972	»	263.094	301.441	»	Idem	261014	»	263.136	301.499	»
Idem	260973	»	263.095	301.434	»	Idem	261015	»	263.137	301.476	»
Idem	260974	»	263.096	301.447	»	Idem	261016	»	263.138	301.498	»
Idem	260975	»	263.097	301.454	»	Idem	261017	»	263.139	301.506	»
Idem	260976	»	263.098	301.432	»	Idem	261018	»	263.140	301.489	»
Idem	260977	»	263.099	301.464	»	Idem	261019	»	263.141	300.500	»
Idem	260978	»	263.100	301.465	»	Idem	261020	»	263.142	301.503	»
Idem	260979	»	263.101	301.735	»	Idem	261021	»	263.143	301.474	»
Idem	260980	»	263.102	301.461	»	Idem	261022	»	263.144	301.495	»
Idem	260981	»	263.103	301.471	»	Idem	261023	»	263.145	301.451	»
Idem	260982	»	263.104	301.482	»	Idem	261024	»	263.146	301.509	»
Idem	260983	»	263.105	301.484	»	Idem	261025	»	263.147	301.497	»
Idem	260984	»	263.106	301.478	»	Idem	261026	»	263.148	146.714	»
Idem	260985	»	263.107	301.485	»	Idem	261027	»	263.149	301.507	»
Idem	260986	»	263.108	301.480	»	Idem	261028	»	263.150	301.513	»
Idem	260987	»	263.109	301.472	»	Idem	261029	»	263.151	301.491	»
Idem	260988	»	263.110	301.490	»	Idem	261030	»	263.152	301.520	»
Idem	260989	»	263.111	301.486	»	Idem	261031	»	263.153	301.540	»
Idem	260990	»	263.112	301.462	»	Idem	261032	»	263.154	301.536	»
Idem	260991	»	263.113	301.502	»	Idem	261033	»	263.155	301.531	»
Idem	260992	»	263.114	301.467	»	Idem	261034	»	263.156	301.514	»
Idem	260993	»	263.115	301.470	»	Idem	261035	»	263.157	301.512	»
Idem	260994	»	263.116	301.468	»	Idem	261036	»	263.158	301.515	»
Idem	260995	»	263.117	301.448	»	Idem	261037	»	263.159	301.436	»
Idem	260996	»	263.118	301.487	»	Idem	261038	»	263.160	301.523	»
Idem	260997	»	263.119	301.450	»	Idem	261039	»	263.161	301.539	»
Idem	260998	»	263.120	301.483	»	Idem	261040	»	263.162	301.528	»
Idem	260999	»	263.121	301.453	»	Idem	261041	»	263.163	301.519	»
Idem	261000	»	263.122	301.477	»	Idem	261042	»	263.164	301.516	»
Idem	261001	»	263.123	301.466	»	Idem	261043	»	263.165	301.529	»
Idem	261002	»	263.124	301.488	»	Idem	261044	»	263.166	301.527	»
Idem	261003	»	263.125	301.469	»	Idem	261045	»	263.167	301.543	»
Idem	261004	»	263.126	301.492	»	Idem	261046	»	263.168	301.525	»
Idem	261005	»	263.127	301.504	»	Idem	261047	»	263.169	301.522	»
Idem	261006	»	263.128	301.511	»	Idem	261048	»	263.170	301.530	»
Idem	261007	»	263.129	301.510	»	Idem	261049	»	263.171	301.533	»
Idem	261008	»	263.130	301.493	»	Idem	261050	»	263.172	301.538	»
Idem	261009	»	263.131	301.481	»	Idem	261051	»	263.173	301.518	»
Idem	261010	»	263.132	301.496	»	Idem	261052	»	263.174	301.526	»
Idem	261011	»	263.133	301.494	»	Idem	261053	»	263.175	301.521	»
Idem	261012	»	263.134	301.508	»	Idem	261054	»	263.176	301.524	»

MOTOCYCLETTES

МОТОЦИКЛЕТЫ

MOTOR-CYCLES

MOTORRADER

MARQUE	N° de classement	Type	N° du cadre	N° du moteur	N° du dossier	MARQUE	N° de classement	Type	N° du cadre	N° du moteur	N° du dossier
TERROT	261055	RDA	263.177	301.556	B 4.670	TERROT	261097	RDA	263.219	301.578	B 4.670
Idem	261056	»	263.178	301.541	»	Idem	261098	»	263.220	301.694	»
Idem	261057	»	263.179	301.501	»	Idem	261099	»	263.221	301.570	»
Idem	261058	»	263.180	301.559	»	Idem	261100	»	263.222	301.560	»
Idem	261059	»	263.181	301.479	»	Idem	261101	»	263.223	301.568	»
Idem	261060	»	263.182	301.549	»	Idem	261102	»	263.224	301.587	»
Idem	261061	»	263.183	301.554	»	Idem	261103	»	263.225	301.576	»
Idem	261062	»	263.184	301.544	»	Idem	261104	»	263.226	301.566	»
Idem	261063	»	263.185	301.547	»	Idem	261105	»	263.227	301.612	»
Idem	261064	»	263.186	301.567	»	Idem	261106	»	263.228	301.607	»
Idem	261065	»	263.187	301.535	»	Idem	261107	»	263.229	301.584	»
Idem	261066	»	263.188	301.546	»	Idem	261109	»	263.230	301.600	»
Idem	261067	»	263.189	301.550	»	Idem	261108	»	263.231	301.591	»
Idem	261068	»	263.190	301.555	»	Idem	261108	»	263.231	301.591	»
Idem	261069	»	263.191	301.736	»	Idem	261110	»	263.232	301.599	»
Idem	261070	»	263.192	301.561	»	Idem	261111	»	263.233	301.609	»
Idem	261071	»	263.193	301.532	»	Idem	261112	»	263.234	301.621	»
Idem	261072	»	263.194	301.551	»	Idem	261113	»	263.235	301.582	»
Idem	261073	»	263.195	301.557	»	Idem	261114	»	263.236	301.610	»
Idem	261074	»	263.196	301.552	»	Idem	261115	»	263.237	301.597	»
Idem	261075	»	263.197	301.548	»	Idem	261116	»	263.238	301.590	»
Idem	261076	»	263.198	301.545	»	Idem	261117	»	263.239	301.595	»
Idem	261077	»	263.199	301.558	»	Idem	261118	»	263.240	301.611	»
Idem	261078	»	263.200	301.534	»	Idem	261119	»	263.241	301.598	»
Idem	261079	»	263.201	301.542	»	Idem	261119	»	263.241	301.598	»
Idem	261080	»	263.202	301.537	»	Idem	261120	»	263.242	301.596	»
Idem	261081	»	263.203	301.579	»	Idem	261121	»	263.243	301.585	»
Idem	261082	»	263.204	301.571	»	Idem	261122	»	263.244	301.970	»
Idem	261083	»	263.205	301.553	»	Idem	261123	»	263.245	301.593	»
Idem	261084	»	263.206	301.581	»	Idem	261124	»	263.246	301.583	»
Idem	261085	»	263.207	301.563	»	Idem	261125	»	263.247	301.603	»
Idem	261086	»	263.208	301.569	»	Idem	261126	»	263.248	301.589	»
Idem	261087	»	263.209	301.575	»	Idem	261127	»	263.249	301.608	»
Idem	261088	»	263.210	301.588	»	Idem	261128	»	263.250	301.586	»
Idem	261089	»	263.211	301.574	»	Idem	261129	»	263.251	301.592	»
Idem	261090	»	263.212	301.580	»	Idem	261130	»	263.252	301.606	»
Idem	261091	»	263.213	301.517	»	Idem	261131	»	263.253	301.614	»
Idem	261092	»	263.214	301.573	»	Idem	261132	»	263.254	301.632	»
Idem	261093	»	263.215	301.572	»	Idem	261133	»	263.255	301.635	»
Idem	261094	»	263.216	301.562	»	Idem	261134	»	263.256	301.618	»
Idem	261095	»	263.217	301.565	»	Idem	261135	»	263.257	301.623	»
Idem	261096	»	263.218	301.564	»	Idem	261136	»	263.258	301.620	»
						Idem	261137	»	263.259	301.613	»
						Idem	261138	»	263.260	301.601	»

MOTOCYCLETTES

МОТОЦИКЛЕТЫ

MOTOR-CYCLES

MOTORRÄDER

MARQUE	N° de classement	Type	N° du cadre	N° du moteur	N° du dossier	MARQUE	N° de classement	Type	N° du cadre	N° du moteur	N° du dossier
TERROT	261139	RDA	263.261	301.615	B 4.670	TERROT	261181	RDA	263.303	301.636	B 4.670
Idem	261140	»	263.262	301.625	»	Idem	261182	»	263.304	301.627	»
Idem	261141	»	263.263	301.602	»	Idem	261183	»	263.305	302.037	»
Idem	261142	»	263.264	301.628	»	Idem	261184	»	263.306	301.463	»
Idem	261143	»	263.265	301.629	»	Idem	261185	»	263.307	301.872	»
Idem	261144	»	263.266	301.619	»	Idem	261186	»	263.308	301.936	»
Idem	261145	»	263.267	301.710	»	Idem	261187	»	263.309	301.657	»
Idem	261146	»	263.268	301.709	»	Idem	261188	»	263.310	301.956	»
Idem	261147	»	263.269	301.665	»	Idem	261189	»	263.311	301.910	»
Idem	261148	»	263.270	301.829	»	Idem	261190	»	263.312	301.622	»
Idem	261149	»	263.271	301.605	»	Idem	261191	»	263.313	301.933	»
Idem	261150	»	263.272	302.065	»	Idem	261192	»	263.314	301.932	»
Idem	261151	»	263.273	301.738	»	Idem	261193	»	263.315	301.930	»
Idem	261152	»	263.274	301.745	»	Idem	261194	»	263.316	301.639	»
Idem	261153	»	263.275	301.671	»	Idem	261195	»	263.317	301.892	»
Idem	261154	»	263.276	301.616	»	Idem	261196	»	263.318	301.909	»
Idem	261155	»	263.277	301.957	»	Idem	261197	»	263.319	301.942	»
Idem	261156	»	263.278	301.677	»	Idem	261198	»	263.320	301.764	»
Idem	261157	»	263.279	301.871	»	Idem	261199	»	263.321	301.666	»
Idem	261158	»	263.280	301.634	»	Idem	261200	»	263.322	301.950	»
Idem	261159	»	263.281	301.962	»	Idem	261201	»	263.323	301.647	»
Idem	261160	»	263.282	301.648	»	Idem	261202	»	263.324	302.031	»
Idem	261161	»	263.283	301.960	»	Idem	261203	»	263.325	301.917	»
Idem	261162	»	263.284	146.598	»	Idem	261204	»	263.326	301.978	»
Idem	261163	»	263.285	301.649	»	Idem	261205	»	263.327	301.643	»
Idem	261164	»	263.286	301.918	»	Idem	261206	»	263.328	301.855	»
Idem	261165	»	263.287	301.732	»	Idem	261207	»	263.329	301.919	»
Idem	261166	»	263.288	301.881	»	Idem	261208	»	263.330	301.750	»
Idem	261167	»	263.289	301.974	»	Idem	261209	»	263.331	302.028	»
Idem	261168	»	263.290	301.756	»	Idem	261210	»	263.332	301.983	»
Idem	261169	»	263.291	301.964	»	Idem	261211	»	263.333	301.869	»
Idem	261170	»	263.292	301.979	»	Idem	261212	»	263.334	301.645	»
Idem	261171	»	263.293	301.617	»	Idem	261213	»	263.335	301.861	»
Idem	261172	»	263.294	301.744	»	Idem	261214	»	263.336	301.681	»
Idem	261173	»	263.295	302.019	»	Idem	261215	»	263.337	301.959	»
Idem	261174	»	263.296	301.626	»	Idem	261216	»	263.338	301.633	»
Idem	261175	»	263.297	301.967	»	Idem	261217	»	263.339	301.961	»
Idem	261176	»	263.298	301.751	»	Idem	261218	»	263.340	301.652	»
Idem	261177	»	263.299	301.670	»	Idem	261219	»	263.341	301.921	»
Idem	261178	»	263.300	301.868	»	Idem	261220	»	263.342	301.640	»
Idem	261179	»	263.301	301.820	»	Idem	261221	»	263.343	301.969	»
Idem	261180	»	263.302	301.630	»	Idem	261222	»	263.344	301.885	»

MOTOCYCLETTES

МОТОЦИКЛЕТЫ

MOTOR-CYCLES

MOTORRADER

MARQUE	N° de classement	Type	N° du cadre	N° du moteur	N° du dossier	MARQUE	N° de classement	Type	N° du cadre	N° du moteur	N° du dossier
TERROT	261223	RDA	263.345	301.920	B 4.670	TERROT	261265	RDA	263.387	301.653	B 4.670
Idem	261224	»	263.346	302.040	»	Idem	261266	»	263.388	301.683	»
Idem	261225	»	263.347	301.624	»	Idem	261267	»	263.389	301.693	»
Idem	261226	»	263.348	301.975	»	Idem	261268	»	263.390	301.695	»
Idem	261227	»	263.349	301.646	»	Idem	261269	»	263.391	301.845	»
Idem	261228	»	263.350	301.651	»	Idem	261270	»	263.392	301.783	»
Idem	261229	»	263.351	301.862	»	Idem	261271	»	263.393	301.854	»
Idem	261230	»	263.352	301.692	»	Idem	261272	»	263.394	301.453	»
Idem	261231	»	263.353	302.011	»	Idem	261273	»	263.395	301.867	»
Idem	261232	»	263.354	301.879	»	Idem	261274	»	263.396	301.698	»
Idem	261233	»	263.355	301.740	»	Idem	261275	»	263.397	301.631	»
Idem	261234	»	263.356	301.672	»	Idem	261276	»	263.398	301.675	»
Idem	261235	»	263.357	301.914	»	Idem	261277	»	263.399	301.734	»
Idem	261236	»	263.358	301.714	»	Idem	261278	»	263.400	301.680	»
Idem	261237	»	263.359	301.953	»	Idem	261279	»	263.401	301.724	»
Idem	261238	»	263.360	301.702	»	Idem	261280	»	263.402	301.786	»
Idem	261239	»	263.361	301.814	»	Idem	261281	»	263.403	301.844	»
Idem	261240	»	263.362	301.748	»	Idem	261282	»	263.404	301.727	»
Idem	261241	»	263.363	301.650	»	Idem	261283	»	263.405	301.730	»
Idem	261242	»	263.364	301.788	»	Idem	261284	»	263.406	301.685	»
Idem	261243	»	263.365	301.963	»	Idem	261285	»	263.407	301.743	»
Idem	261244	»	263.366	301.688	»	Idem	261286	»	263.408	301.831	»
Idem	261245	»	263.367	302.025	»	Idem	261287	»	263.409	301.725	»
Idem	261246	»	263.368	301.673	»	Idem	261288	»	263.410	301.720	»
Idem	261247	»	263.369	301.638	»	Idem	261289	»	263.411	302.010	»
Idem	261248	»	263.370	302.029	»	Idem	261290	»	263.412	301.700	»
Idem	261249	»	263.371	301.711	»	Idem	261291	»	263.413	301.852	»
Idem	261250	»	263.372	301.940	»	Idem	261292	»	263.414	301.712	»
Idem	261251	»	263.373	301.847	»	Idem	261293	»	263.415	301.701	»
Idem	261252	»	263.374	301.890	»	Idem	261294	»	263.416	301.864	»
Idem	261253	»	263.375	301.674	»	Idem	261295	»	263.417	301.696	»
Idem	261254	»	263.376	301.707	»	Idem	261296	»	263.418	301.718	»
Idem	261255	»	263.377	301.931	»	Idem	261297	»	263.419	301.656	»
Idem	261256	»	263.378	301.721	»	Idem	261298	»	263.420	301.729	»
Idem	261257	»	263.379	301.663	»	Idem	261299	»	263.421	301.749	»
Idem	261258	»	263.380	302.042	»	Idem	261300	»	263.422	301.728	»
Idem	261259	»	263.381	301.689	»	Idem	261301	»	263.423	301.719	»
Idem	261260	»	263.382	301.684	»	Idem	261302	»	263.424	301.678	»
Idem	261261	»	263.383	301.866	»	Idem	261303	»	263.425	301.754	»
Idem	261262	»	263.384	301.998	»	Idem	261304	»	263.426	302.020	»
Idem	261263	»	263.385	301.808	»	Idem	261305	»	263.427	301.691	»
Idem	261264	»	263.386	301.856	»	Idem	261306	»	263.428	301.722	»

MOTOCYCLETTES

МОТОЦИКЛЕТЫ

MOTOR-CYCLES

MOTORRADEB

MARQUE	N° de classement	Type	N° du cadre	N° du moteur	N° du dossier	MARQUE	N° de classement	Type	N° du cadre	N° du moteur	N° du dossier
TERROT	261307	RDA	263.429	146.414	B 4.670	TERROT	261350	RDA	263.472	301.760	B 4.670
Idem	261308	»	263.430	301.746	»	Idem	261351	»	263.473	301.795	»
Idem	261309	»	263.431	301.741	»	Idem	261352	»	263.474	301.789	»
Idem	261310	»	263.432	146.326	»	Idem	261353	»	263.475		
Idem	261311	»	263.433		B 3.752	Idem	261354	»	263.476	301.733	»
Idem	261312	»	263.434	301.697	B 4.670	Idem	261355	»	263.477	301.803	»
Idem	261313	»	263.435	301.747	»	Idem	261356	»	263.478	301.817	»
Idem	261314	»	263.436	301.690	»	Idem	261357	»	263.479	301.813	»
Idem	261315	»	263.437	301.679	»	Idem	261358	»	263.480	301.833	»
Idem	261316	»	263.438	301.839	»	Idem	261359	»	263.481	301.835	»
Idem	261317	»	263.439	301.731	»	Idem	261360	»	263.482	301.840	»
Idem	261318	»	263.440	301.682	»	Idem	261361	»	263.483	301.792	»
Idem	261319	»	263.441	301.717	»	Idem	261362	»	263.484	301.796	»
Idem	261320	»	263.442	301.706	»	Idem	261363	»	263.485	301.797	»
Idem	261321	»	263.443	301.742	»	Idem	261364	»	263.486	301.883	»
Idem	261322	»	263.444	301.686	»	Idem	261365	»	263.487	301.858	»
Idem	261323	»	263.445	301.723	»	Idem	261366	»	263.488	301.790	»
Idem	261324	»	263.446	301.676	»	Idem	261367	»	263.489	301.804	»
Idem	261325	»	263.447	301.752	»	Idem	261368	»	263.490	301.859	»
Idem	261326	»	263.448	301.715	»	Idem	261369	»	263.491	301.834	»
Idem	261327	»	263.449	301.771	»	Idem	261370	»	263.492	301.825	»
Idem	261328	»	263.450	301.762	»	Idem	261371	»	263.493	301.755	»
Idem	261329	»	263.451	301.739	»	Idem	261372	»	263.494	301.811	»
Idem	261330	»	263.452	301.759	»	Idem	261373	»	263.495	301.785	»
Idem	261331	»	263.453	301.758	»	Idem	261374	»	263.496	301.793	»
Idem	261332	»	263.454	301.802	»	Idem	261375	»	263.497	301.812	»
Idem	261333	»	263.455	301.587	»	Idem	261376	»	263.498	301.798	»
Idem	261334	»	263.456	301.761	»	Idem	261377	»	263.499	301.708	»
Idem	261335	»	263.457	301.769	»	Idem	261378	»	263.500	301.836	»
Idem	261336	»	263.458	301.641	»	Idem	261379	»	263.501	301.799	»
Idem	261337	»	263.459	301.766	»	Idem	261380	»	263.502	301.800	»
Idem	261338	»	263.460	301.767	»	Idem	261381	»	263.503	301.846	»
Idem	261339	»	263.461	301.781	»	Idem	261382	»	263.504	301.826	»
Idem	261340	»	263.462	301.725	»	Idem	261383	»	263.505	301.794	»
Idem	261341	»	263.463	301.737	»	Idem	261384	»	263.506	301.824	»
Idem	261342	»	263.464	301.772	»	Idem	261385	»	263.507	301.774	»
Idem	261343	»	263.465	301.777	»	Idem	261386	»	263.508	301.849	»
Idem	261344	»	263.466	301.778	»	Idem	261387	»	263.509	301.843	»
Idem	261345	»	263.467	301.757	»	Idem	261388	»	263.510	301.851	»
Idem	261346	»	263.468	301.699	»	Idem	261389	»	263.511	301.787	»
Idem	261347	»	263.469	301.763	»	Idem	261390	»	263.512	301.782	»
Idem	261348	»	263.470	301.775	»	Idem	261391	»	263.513	301.809	»
Idem	261349	»	263.471	301.801	»						

MOTOCYCLETTES

МОТОЦИКЛЕТЫ

MOTOR-CYCLES

MOTORRADER

MARQUE	N° de classement	Type	N° du cadre	N° du moteur	N° du dossier	MARQUE	N° de classement	Type	N° du cadre	N° du moteur	N° du dossier
TERROT	261392	RDA	263.514	301.805	B 4.670	TERROT	261434	RDA	263.556	301.900	B 4.670
Idem	261393	»	263.515	301.823	»	Idem	261435	»	263.557	301.934	»
Idem	261394	»	263.516	301.806	»	Idem	261436	»	263.558	301.937	»
Idem	261395	»	263.517	301.776	»	Idem	261437	»	263.559	301.923	»
Idem	261396	»	263.518	301.780	»	Idem	261438	»	263.560	301.889	»
Idem	261397	»	263.519	301.654	»	Idem	261439	»	263.561	301.791	»
Idem	261398	»	263.520	301.799	»	Idem	261440	»	263.562	301.827	»
Idem	261399	»	263.521	301.773	»	Idem	261441	»	263.563	301.806	»
Idem	261400	»	263.522	301.823	»	Idem	261442	»	263.564	301.815	»
Idem	261401	»	263.523	301.813	»	Idem	261443	»	263.565	301.895	»
Idem	261402	»	263.524	301.713	»	Idem	261444	»	263.566	301.916	»
Idem	261403	»	263.525	301.784	»	Idem	261445	»	263.567	301.865	»
Idem	261404	»	263.526	301.813	»	Idem	261446	»	263.568	301.810	»
Idem	261405	»	263.527	302.013	»	Idem	261447	»	263.569	301.848	»
Idem	261406	»	263.528	301.957	»	Idem	261448	»	263.570	301.922	»
Idem	261407	»	263.529	301.852	»	Idem	261449	»	263.571	301.924	»
Idem	261408	»	263.530	301.897	»	Idem	261450	»	263.572	301.768	»
Idem	261409	»	263.531	301.770	»	Idem	261451	»	263.573	301.894	»
Idem	261410	»	263.532	301.925	»	Idem	261452	»	263.574	301.577	»
Idem	261411	»	263.533	301.985	»	Idem	261453	»	263.575	301.935	»
Idem	261412	»	263.534	301.765	»	Idem	261454	»	263.576	301.893	»
Idem	261413	»	263.535	301.929	»	Idem	261455	»	263.577	302.006	»
Idem	261414	»	263.536	301.604	»	Idem	261456	»	263.578	301.888	»
Idem	261415	»	263.537	301.886	»	Idem	261457	»	263.579	302.001	»
Idem	261416	»	263.538	301.882	»	Idem	261458	»	263.580	301.876	»
Idem	261417	»	263.539	301.873	»	Idem	261459	»	263.581	301.878	»
Idem	261418	»	263.540	302.067	»	Idem	261460	»	263.582	302.030	»
Idem	261419	»	263.541	301.927	»	Idem	261461	»	263.583	301.991	»
Idem	261420	»	263.542	302.039	»	Idem	261462	»	263.584	301.951	»
Idem	261421	»	263.543	301.898	»	Idem	261463	»	263.585	301.999	»
Idem	261422	»	263.544	302.057	»	Idem	261464	»	263.586	301.884	»
Idem	261423	»	263.545	301.901	»	Idem	261465	»	263.587	301.994	»
Idem	261424	»	263.546	301.908	»	Idem	261466	»	263.588	301.343	»
Idem	261425	»	263.547	301.926	»	Idem	261467	»	263.589	301.880	»
Idem	261426	»	263.548	301.899	»	Idem	261468	»	263.590	302.007	»
Idem	261427	»	263.549	301.907	»	Idem	261469	»	263.591	302.002	»
Idem	261428	»	263.550	302.041	»	Idem	261470	»	263.592	301.986	»
Idem	261429	»	263.551	301.928	»	Idem	261471	»	263.593	302.005	»
Idem	261430	»	263.552	301.807	»	Idem	261472	»	263.594	302.008	»
Idem	261431	»	263.553	301.891	»	Idem	261473	»	263.595	301.958	»
Idem	261432	»	263.554	301.863	»	Idem	261474	»	263.596	302.013	»
Idem	261433	»	263.555	301.594	»	Idem	261475	»	263.597	301.952	»

MOTOCYCLETTES

МОТОЦИКЛЕТЫ

MOTOR-CYCLES

MOTORRADER

MARQUE	N° de classement	Type	N° du cadre	N° du moteur	N° du dossier	MARQUE	N° de classement	Type	N° du cadre	N° du moteur	N° du dossier
TERROT	261476	RDA	263.598	301.988	B 4.670	TERROT	261518	RDA	263.640	301.981	B 4.670
Idem	261477	»	263.599	301.972	»	Idem	261519	»	263.641	302.004	»
Idem	261478	»	263.600	301.995	»	Idem	261520	»	263.642	302.047	»
Idem	261479	»	263.601	301.874	»	Idem	261521	»	263.643	301.905	»
Idem	261480	»	263.602	301.996	»	Idem	261522	»	263.644		»
Idem	261481	»	263.603	302.095	»	Idem	261523	»	263.645	302.061	»
Idem	261482	»	263.604	301.993	»	Idem	261524	»	263.646	301.903	»
Idem	261483	»	263.605	302.064	»	Idem	261525	»	263.647	301.860	»
Idem	261484	»	263.606	301.946	»	Idem	261526	»	263.648	302.052	»
Idem	261485	»	263.607	302.054	»	Idem	261527	»	263.649	301.965	»
Idem	261486	»	263.608	302.085	»	Idem	261528	»	263.650	301.968	»
Idem	261487	»	263.609	302.079	»	Idem	261529	»	263.651	301.973	»
Idem	261488	»	263.610	302.048	»	Idem	261530	»	263.652	302.074	»
Idem	261489	»	263.611	301.904	»	Idem	261531	»	263.653	302.012	»
Idem	261490	»	263.612	302.071	»	Idem	261532	»	263.654	301.977	»
Idem	261491	»	263.613	302.063	»	Idem	261533	»	263.655	302.009	»
Idem	261492	»	263.614	302.027	»	Idem	261534	»	263.656	302.062	»
Idem	261493	»	263.615	302.000	»	Idem	261535	»	263.657	302.017	»
Idem	261494	»	263.616	302.034	»	Idem	261536	»	263.658	301.989	»
Idem	261495	»	263.617	301.902	»	Idem	261537	»	263.659	302.078	»
Idem	261496	»	263.618	301.913	»	Idem	261538	»	263.660	302.023	»
Idem	261497	»	263.619	302.091	»	Idem	261539	»	263.661	302.066	»
Idem	261498	»	263.620	301.942	»	Idem	261540	»	263.662	302.003	»
Idem	261499	»	263.621	302.080	»	Idem	261541	»	263.663	302.050	»
Idem	261500	»	263.622	302.088	»	Idem	261542	»	263.664	302.059	»
Idem	261501	»	263.623	302.021	»	Idem	261543	»	263.665	301.980	»
Idem	261502	»	263.624	302.075	»	Idem	261544	»	263.666	301.875	»
Idem	261503	»	263.625	302.046	»	Idem	261545	»	263.667	302.055	»
Idem	261504	»	263.626		»	Idem	261546	»	263.668	302.077	»
Idem	261505	»	263.627	301.984	»	Idem	261547	»	263.669	302.043	»
Idem	261506	»	263.628		»	Idem	261548	»	263.670	302.022	»
Idem	261507	»	263.629	301.906	»	Idem	261549	»	263.671	301.976	»
Idem	261508	»	263.630	302.032	»	Idem	261550	»	263.672	302.068	»
Idem	261509	»	263.631		»	Idem	261551	»	263.673	302.081	»
Idem	261510	»	263.632	301.915	»	Idem	261552	»	263.674	302.045	»
Idem	261511	»	263.633	301.982	»	Idem	261553	»	263.675	301.945	»
Idem	261512	»	263.634	301.948	»	Idem	261554	»	263.676	302.087	»
Idem	261513	»	263.635	302.015	»	Idem	261555	»	263.677	301.668	»
Idem	261514	»	263.636	301.987	»	Idem	261556	»	263.678	301.938	»
Idem	261515	»	263.637	302.016	»	Idem	261557	»	263.679	301.966	»
Idem	261516	»	263.638	301.992	»	Idem	261558	»	263.680	301.870	»
Idem	261517	»	263.639	302.097	»	Idem	261559	»	263.681	302.035	»

MOTOCYCLETTES

МОТОЦИКЛЕТЫ

MOTOR-CYCLES

MOTORRADER

MARQUE	N° de classement	Type	N° du cadre	N° du moteur	N° du dossier	MARQUE	N° de classement	Type	N° du cadre	N° du moteur	N° du dossier
TERROT	261560	RDA	263.682	302.036	B 4.670	TERROT	261602	RDA	263.724	301.947	B 4.670
Idem	261561	»	263.683	302.026	»	Idem	261603	»	263.725	302.053	»
Idem	261562	»	263.684	302.051	»	Idem	261604	»	263.726	301.990	»
Idem	261563	»	263.685	302.058	»	Idem	261605	»	263.727	301.669	»
Idem	261564	»	263.686		»	Idem	261606	»	263.728	301.099	»
Idem	261565	»	263.687	301.658	»	Idem	261607	»	263.729	301.842	»
Idem	261566	»	263.688	302.044	»	Idem	261608	»	263.730	301.115	»
Idem	261567	»	263.689	301.661	»	Idem	261609	»	263.731	301.955	»
Idem	261568	»	263.690	302.073	»	Idem	261610	»	263.732	301.002	»
Idem	261569	»	263.691	302.076	»	Idem	261611	»	263.733	301.664	»
Idem	261570	»	263.692	301.822	»	Idem	261612	»	263.734	301.101	»
Idem	261571	»	263.693	302.060	»	Idem	261613	»	263.735	301.276	»
Idem	261572	»	263.694	302.072	»	Idem	261614	»	263.736	301.667	»
Idem	261573	»	263.695	301.819	»	Idem	261615	»	263.737	301.129	»
Idem	261574	»	263.696	301.971	»	Idem	261616	»	263.738	301.838	»
Idem	261575	»	263.697	301.944	»	Idem	261617	»	263.739	301.850	»
Idem	261576	»	263.698	302.024	»	Idem	261618	»	263.740	301.098	»
Idem	261577	»	263.699	301.127	»	Idem	261619	»	263.741	301.108	»
Idem	261578	»	263.700	302.094	»	Idem	261620	»	263.742	301.100	»
Idem	261579	»	263.701	301.954	»	Idem	261621	»	263.743	301.114	»
Idem	261580	»	263.702	301.877	»	Idem	261622	»	263.744		»
Idem	261581	»	263.703	302.090	»	Idem	261623	»	263.745		»
Idem	261582	»	263.704	302.911	»	Idem	261624	»	263.746	301.837	»
Idem	261583	»	263.705	302.082	»	Idem	261625	»	263.747	301.131	»
Idem	261584	»	263.706	301.949	»	Idem	261626	»	263.478	301.107	»
Idem	261585	»	263.707	302.089	»	Idem	261627	»	263.749	301.130	»
Idem	261586	»	263.708	302.014	»	Idem	261628	»	263.750	301.112	»
Idem	261587	»	263.709	301.912	»	Idem	261629	»	263.751	301.105	»
Idem	261588	»	263.710	302.049	»	Idem	261630	»	264.186	305.152	48.186
Idem	261589	»	263.711	302.038	»	Idem	261631	»	265.321		B 4.997
Idem	261590	»	263.712	302.096	»	Idem	261632	BM 3	270.418	265.773	B 20
Idem	261591	»	263.713	301.941	»	Idem	261633	»	270.477	274.249	49.540
Idem	261592	»	263.714	302.069	»	Idem	261634	»	271.741		41.826
Idem	261593	»	263.715	302.056	»	Idem	261635	MTR	273.035	271.565	34.954
Idem	261594	»	263.716	302.086	»	Idem	261636	I	273.110		55.877
Idem	261595	»	263.717	302.092	»	Idem	261637	»	273.124		43.368
Idem	261596	»	263.718	302.083	»	Idem	261638	»	273.668	277.269	33.861
Idem	261597	»	263.719	301.997	»	Idem	261639	»	274.334	277.669	35.984
Idem	261598	»	263.720	301.939	»	Idem	261640	»	275.599	278.567	55.010
Idem	261599	»	263.721	302.093	»	Idem	261641	RDA	280.452		B 4.997
Idem	261600	»	263.722	302.033	»	Idem	261642	AX 2	300.033	300.533	B 4.670
Idem	261601	»	263.723	301.853	»	Idem	261643	»	300.083	300.590	»

MOTOCYCLETTES

МОТОЦИКЛЕТЫ

MOTOR-CYCLES

MOTORRADER

MARQUE	N° de classement	Type	N° du cadre	N° du moteur	N° du dossier	MARQUE	N° de classement	Type	N° du cadre	N° du moteur	N° du dossier
TERROT	261644	AX 2	300.084	300.594	B 4.670	TERROT	261686	AX 2	300.126	300.658	B 4.670
Idem	261645	»	300.085	300.587	»	Idem	261687	»	300.127	300.617	»
Idem	261646	»	300.086	300.595	»	Idem	261688	»	300.128	300.616	»
Idem	261647	»	300.087	300.585	»	Idem	261689	»	300.129	300.604	»
Idem	261648	»	300.088	300.596	»	Idem	261690	»	300.130	300.603	»
Idem	261649	»	300.089	300.584	»	Idem	261691	»	300.131	300.602	»
Idem	261650	»	300.090	300.600	»	Idem	261692	»	300.132	300.607	»
Idem	261651	»	300.091	300.583	»	Idem	261693	»	300.133	300.591	»
Idem	261652	»	300.092	300.606	»	Idem	261694	»	300.134	300.589	»
Idem	261653	»	300.093	300.648	»	Idem	261695	»	300.135	300.597	»
Idem	261654	»	300.094	300.645	»	Idem	261696	»	300.136	300.598	»
Idem	261655	»	300.095	300.653	»	Idem	261697	»	300.137	300.614	»
Idem	261656	»	300.096	300.650	»	Idem	261698	»	300.138	300.610	»
Idem	261657	»	300.097	300.651	»	Idem	261699	»	300.139	300.623	»
Idem	261658	»	300.098	300.649	»	Idem	261700	»	300.140	300.609	»
Idem	261659	»	300.099	300.592	»	Idem	261701	»	300.141	300.599	»
Idem	261660	»	300.100	300.611	»	Idem	261702	»	300.142	300.613	»
Idem	261661	»	300.101	300.654	»	Idem	261703	»	300.143	300.618	»
Idem	261662	»	300.102	300.658	»	Idem	261704	»	300.144	300.624	»
Idem	261663	»	300.103	300.647	»	Idem	261705	»	300.145	300.620	»
Idem	261664	»	300.104	300.644	»	Idem	261706	»	300.146	300.631	»
Idem	261665	»	300.105	300.646	»	Idem	261707	»	300.147	300.612	»
Idem	261666	»	300.106	300.642	»	Idem	261708	»	300.148	300.629	»
Idem	261667	»	300.107	300.637	»	Idem	261709	»	300.149	300.625	»
Idem	261668	»	300.108	300.643	»	Idem	261710	»	300.150	300.627	»
Idem	261669	»	300.109	300.605	»	Idem	261711	»	300.151	300.622	»
Idem	261670	»	300.110	300.641	»	Idem	261712	»	300.152	300.586	»
Idem	261671	»	300.111	300.673	»	Idem	261713	»	300.153	300.601	»
Idem	261672	»	300.112	300.674	»	Idem	261714	»	300.154	300.593	»
Idem	261673	»	300.113	300.675	»	Idem	261715	»	300.155	300.608	»
Idem	261674	»	300.114	300.673	»	Idem	261716	»	300.156	300.716	»
Idem	261675	»	300.115	300.677	»	Idem	261717	»	300.157	300.746	»
Idem	261676	»	300.116	300.672	»	Idem	216718	»	300.158	300.749	»
Idem	261677	»	300.117	300.679	»	Idem	261719	»	300.159	300.734	»
Idem	261678	»	300.118	300.678	»	Idem	261720	»	300.160	300.717	»
Idem	261679	»	300.119	300.681	»	Idem	261721	»	300.161	300.731	»
Idem	261680	»	300.120	300.680	»	Idem	261722	»	300.162	300.712	»
Idem	261681	»	300.121	300.626	»	Idem	261723	»	300.163	300.714	»
Idem	261682	»	300.122	300.628	»	Idem	261724	»	300.164	300.720	»
Idem	261683	»	300.123	300.639	»	Idem	261725	»	300.165	300.715	»
Idem	261684	»	300.124	300.640	»	Idem	261726	»	300.166	300.685	»
Idem	261685	»	300.125	300.615	»	Idem	261727	»	300.167	300.713	»

MOTOCYCLETTES

МОТОЦИКЛЕТЫ

MOTOR-CYCLES

MOTORRADER

MARQUE	N° de classement	Type	N° du cadre	N° du moteur	N° du dossier	MARQUE	N° de classement	Type	N° du cadre	N° du moteur	N° du dossier
TERROT	261728	AX 2	300.168	300.711	B 4.670	TERROT	261770	AX 2	300.210	300.738	B 4.670
Idem	261729	»	300.169	300.708	»	Idem	261771	»	300.211	300.736	»
Idem	261730	»	300.170	300.709	»	Idem	261772	»	300.212	300.742	»
Idem	261731	»	300.171	300.706	»	Idem	261773	»	300.213	300.740	»
Idem	261732	»	300.172	300.701	»	Idem	261774	»	300.214	300.741	»
Idem	261733	»	300.173	300.700	»	Idem	261775	»	300.215	300.753	»
Idem	261734	»	300.174	300.703	»	Idem	261776	»	300.216	300.748	»
Idem	261735	»	300.175	300.704	»	Idem	261777	»	300.217	300.750	»
Idem	261736	»	300.176	300.705	»	Idem	261778	»	300.218	300.745	»
Idem	261737	»	300.177	300.707	»	Idem	261779	»	300.219	300.755	»
Idem	261738	»	300.178	300.702	»	Idem	261780	»	300.220	300.752	»
Idem	261739	»	300.179	300.698	»	Idem	261781	»	300.221	300.759	»
Idem	261740	»	300.180	300.699	»	Idem	261782	»	300.222	300.760	»
Idem	261741	»	300.181	300.697	»	Idem	261783	»	300.223	300.621	»
Idem	261742	»	300.182	300.635	»	Idem	261784	»	300.224	300.685	»
Idem	261743	»	300.183	300.655	»	Idem	261785	»	300.225	300.683	»
Idem	261744	»	300.184	300.634	»	Idem	261786	»	300.226	300.682	»
Idem	261745	»	300.185	300.636	»	Idem	261787	»	300.227	300.666	»
Idem	261746	»	300.186	300.633	»	Idem	261788	»	300.228	300.670	»
Idem	261747	»	300.187	300.630	»	Idem	261789	»	300.229	300.665	»
Idem	261748	»	300.188	300.632	»	Idem	261790	»	300.230	300.662	»
Idem	261749	»	300.189		»	Idem	261791	»	300.231	300.663	»
Idem	261750	»	300.190	300.687	»	Idem	261792	»	300.232	300.661	»
Idem	261751	»	300.191	300.689	»	Idem	261793	»	300.233	300.659	»
Idem	261752	»	300.192	300.688	»	Idem	261794	»	300.234	300.656	»
Idem	261753	»	300.193	300.690	»	Idem	261795	»	300.235	300.652	»
Idem	261754	»	300.194	300.691	»	Idem	261796	»	300.236	300.660	»
Idem	261755	»	300.195	300.693	»	Idem	261797	»	300.237	300.657	»
Idem	261756	»	300.196	300.692	»	Idem	261798	»	300.238		»
Idem	261757	»	300.197	300.694	»	Idem	261799	»	300.239	300.664	»
Idem	261758	»	300.198	300.695	»	Idem	261800	»	300.240	300.721	»
Idem	261759	»	300.199	300.671	»	Idem	261801	»	300.241	300.723	»
Idem	261760	»	300.200	300.668	»	Idem	261802	»	300.242	300.730	»
Idem	261761	»	300.201	300.669	»	Idem	261803	»	300.243	300.724	»
Idem	261762	»	300.202	300.667	»	Idem	261804	»	300.244	300.718	»
Idem	261763	»	300.203	300.684	»	Idem	261805	»	300.245	300.719	»
Idem	261764	»	300.204	300.696	»	Idem	261806	»	300.246	300.727	»
Idem	261765	»	300.205	300.726	»	Idem	261807	»	300.247	300.728	»
Idem	261766	»	300.206	300.725	»	Idem	261808	»	300.248	300.739	»
Idem	261767	»	300.207	300.722	»	Idem	261809	»	300.249	300.732	»
Idem	261768	»	300.208	300.729	»	Idem	261810	»	300.250	300.737	»
Idem	261769	»	300.209	300.733	»	Idem	261811	»	300.251	300.756	»

MOTOCYCLETTES

МОТОЦИКЛЕТЫ

MOTOR-CYCLES

MOTORRADER

MARQUE	N° de classement	Type	N° du cadre	N° du moteur	N° du dossier	MARQUE	N° de classement	Type	N° du cadre	N° du moteur	N° du dossier
TERROT	261812	AX 2	300.252	300.747	B 4.670	TERROT	261854	AX 2	300.294	300.904	B 4.670
Idem	261813	»	300.253	300.743	»	Idem	261855	»	300.295	300.872	»
Idem	261814	»	300.254	300.757	»	Idem	261856	»	300.296		»
Idem	261815	»	300.255	300.735	»	Idem	261857	»	300.297	300.925	»
Idem	261816	»	300.256	300.744	»	Idem	261858	»	300.298	300.916	»
Idem	261817	»	300.257	300.762	»	Idem	261859	»	300.299	301.003	»
Idem	261818	»	300.258	300.766	»	Idem	261860	»	300.300	300.917	»
Idem	261819	»	300.259	300.710	»	Idem	261861	»	300.301	300.947	»
Idem	261820	»	300.260	300.767	»	Idem	261862	»	300.302	300.909	»
Idem	261821	»	300.261	300.763	»	Idem	261863	»	300.303	300.957	»
Idem	261822	»	300.262	300.765	»	Idem	261864	»	300.304	300.952	»
Idem	261823	»	300.263	300.754	»	Idem	261865	»	300.305	300.953	»
Idem	261824	»	300.264	300.751	»	Idem	261866	»	300.306	300.954	»
Idem	261825	»	300.265	300.619	»	Idem	261867	»	300.307	300.964	»
Idem	261826	»	300.266	300.959	»	Idem	261868	»	300.308	300.951	»
Idem	261827	»	300.267	301.000	»	Idem	261869	»	300.309	302.203	»
Idem	261828	»	300.268	300.988	»	Idem	261870	»	300.310	300.955	»
Idem	261829	»	300.269	300.995	»	Idem	261871	»	300.311	300.937	»
Idem	261830	»	300.270	300.854	»	Idem	261872	»	300.312	300.928	»
Idem	261831	»	300.271	300.830	»	Idem	261873	»	300.313	300.919	»
Idem	261832	»	300.272	300.894	»	Idem	261874	»	300.314	300.929	»
Idem	261833	»	300.273	300.895	»	Idem	261875	»	300.315	300.945	»
Idem	261834	»	300.274	300.802	»	Idem	261876	»	300.316	300.833	»
Idem	261835	»	300.275	300.926	»	Idem	261877	»	300.317	300.960	»
Idem	261836	»	300.276	300.803	»	Idem	261878	»	300.318	300.906	»
Idem	261837	»	300.277	300.915	»	Idem	261879	»	300.319	300.912	»
Idem	261838	»	300.278	300.865	»	Idem	261880	»	300.320	300.823	»
Idem	261839	»	300.279	300.886	»	Idem	261881	»	300.321	300.816	»
Idem	261840	»	300.280	300.889	»	Idem	261882	»	300.322	300.792	»
Idem	261841	»	300.281	300.873	»	Idem	261883	»	300.323	300.827	»
Idem	261842	»	300.282	300.878	»	Idem	261884	»	300.324	300.806	»
Idem	261843	»	300.283	300.860	»	Idem	261885	»	300.325	300.805	»
Idem	261844	»	300.284	300.933	»	Idem	261886	»	300.326	300.807	»
Idem	261845	»	300.285	300.941	»	Idem	261887	»	300.327	300.790	»
Idem	261846	»	300.286	300.892	»	Idem	261888	»	300.328	300.809	»
Idem	261847	»	300.287	300.898	»	Idem	261889	»	300.329	300.813	»
Idem	261848	»	300.288	300.884	»	Idem	261890	»	300.330	300.852	»
Idem	261849	»	300.289	300.795	»	Idem	261891	»	300.331	300.815	»
Idem	261850	»	300.290	300.870	»	Idem	261892	»	300.332	300.824	»
Idem	261851	»	300.291	300.887	»	Idem	261893	»	300.333	300.832	»
Idem	261852	»	300.292	300.877	»	Idem	261894	»	300.334	300.994	»
Idem	261853	»	300.293	300.867	»	Idem	261895	»	300.335	300.812	»

MOTOCYCLETTES

МОТОЦИКЛЕТЫ

MOTOR-CYCLES

MOTORRADER

MARQUE	N° de classement	Type	N° du cadre	N° du moteur	N° du dossier	MARQUE	N° de classement	Type	N° du cadre	N° du moteur	N° du dossier
TERROT	261896	AX 2	300.336	300.885	B 4.670	TERROT	261938	AX 2	300.378	300.901	B 4.670
Idem	261897	»	300.337	300.818	»	Idem	261939	»	300.379	300.890	»
Idem	261898	»	300.338	300.920	»	Idem	261940	»	300.380	300.899	»
Idem	261899	»	300.339	300.856	»	Idem	261941	»	300.381	300.847	»
Idem	261900	»	300.340	300.758	»	Idem	261942	»	300.382	300.893	»
Idem	261901	»	300.341	300.851	»	Idem	261943	»	300.383	300.897	»
Idem	261902	»	300.342	300.780	»	Idem	261944	»	300.384	300.841	»
Idem	261903	»	300.343	300.821	»	Idem	261945	»	300.385	300.862	»
Idem	261904	»	300.344	300.921	»	Idem	261946	»	300.386	300.879	»
Idem	261905	»	300.345	300.839	»	Idem	261947	»	300.387	300.834	»
Idem	261906	»	300.346	300.846	»	Idem	261948	»	300.388	300.863	»
Idem	261907	»	300.347	300.859	»	Idem	261949	»	300.389	300.908	»
Idem	261908	»	300.348	300.782	»	Idem	261950	»	300.390	300.778	»
Idem	261909	»	300.349	300.853	»	Idem	261951	»	300.391	300.777	»
Idem	261910	»	300.350	300.831	»	Idem	261952	»	300.392	300.800	»
Idem	261911	»	300.351	300.851	»	Idem	261953	»	300.393	300.779	»
Idem	261912	»	300.352	300.843	»	Idem	261954	»	300.394	300.876	»
Idem	261913	»	300.353	300.913	»	Idem	261955	»	300.395	300.918	»
Idem	261914	»	300.354	300.934	»	Idem	261456	»	300.396	300.796	»
Idem	261915	»	300.355	300.837	»	Idem	261957	»	300.397	300.817	»
Idem	261916	»	300.356	300.855	»	Idem	261958	»	300.398	300.924	»
Idem	261917	»	300.357	300.850	»	Idem	261959	»	300.399	300.836	»
Idem	261918	»	300.358	300.848	»	Idem	261960	»	300.400	300.923	»
Idem	216919	»	300.359	300.804	»	Idem	261961	»	300.401	300.770	»
Idem	261920	»	300.360	300.820	»	Idem	261962	»	300.402	300.801	»
Idem	261921	»	300.361	300.992	»	Idem	261963	»	300.403	300.835	»
Idem	261922	»	300.362	300.974	»	Idem	261964	»	300.404	300.822	»
Idem	261923	»	300.363	300.987	»	Idem	261965	»	300.405	300.825	»
Idem	261924	»	300.364	300.943	»	Idem	261966	»	300.406	300.798	»
Idem	261925	»	300.365	300.931	»	Idem	261967	»	300.407	300.840	»
Idem	261926	»	300.366	300.938	»	Idem	261968	»	300.408	300.845	»
Idem	261927	»	300.367	300.905	»	Idem	261969	»	300.409	300.811	»
Idem	261928	»	300.368	300.914	»	Idem	261970	»	300.410	300.799	»
Idem	261929	»	300.369	300.956	»	Idem	261971	»	300.411	300.882	»
Idem	261930	»	300.370	300.907	»	Idem	261972	»	300.412	300.844	»
Idem	261931	»	300.371	300.900	»	Idem	261973	»	300.413	300.864	»
Idem	261932	»	300.372	300.948	»	Idem	261974	»	300.414	300.793	»
Idem	261933	»	300.373	300.902	»	Idem	261975	»	300.415	300.849	»
Idem	261934	»	300.374	300.896	»	Idem	261976	»	300.416	300.866	»
Idem	261935	»	300.375	300.891	»	Idem	261977	»	300.417	300.828	»
Idem	261936	»	300.376	300.839	»	Idem	261978	»	300.418	300.868	»
Idem	261937	»	300.377	300.903	»	Idem	261979	»	300.419	300.842	»

MOTOCYCLETTES

МОТОЦИКЛЕТЫ

MOTOR-CYCLES

MOTORRÄDER

MARQUE	N° de classement	Type	N° du cadre	N° du moteur	N° du dossier	MARQUE	N° de classement	Type	N° du cadre	N° du moteur	N° du dossier
TERROT	261980	AX 2	300.420	300.940	B 4.670	TERROT	262022	AX 2	300.462	300.975	B 4.670
Idem	261981	»	300.421	300.939	»	Idem	262023	»	300.463	301.001	»
Idem	261982	»	300.422	300.942	»	Idem	262024	»	300.464	300.985	»
Idem	261983	»	300.423	300.874	»	Idem	262025	»	300.465	300.961	»
Idem	261984	»	300.424	300.871	»	Idem	262026	»	300.466	300.980	»
Idem	261985	»	300.425	300.869	»	Idem	262027	»	300.467		»
Idem	261986	»	300.426	300.883	»	Idem	262028	»	300.468	301.004	»
Idem	261987	»	300.427	300.858	»	Idem	262029	»	300.469	300.965	»
Idem	261988	»	300.428	300.814	»	Idem	262030	»	300.470	300.977	»
Idem	261989	»	300.429	300.922	»	Idem	262031	»	300.471	300.978	»
Idem	261990	»	300.430	300.881	»	Idem	262032	»	300.472	301.002	»
Idem	261991	»	300.431	300.880	»	Idem	262033	»	300.473	300.984	»
Idem	261992	»	300.432	300.838	»	Idem	262034	»	300.474	300.972	»
Idem	261993	»	300.433	300.819	»	Idem	262035	»	300.475	300.993	»
Idem	261994	»	300.434	300.810	»	Idem	262036	»	300.476	300.944	»
Idem	261995	»	300.435	300.826	»	Idem	262037	»	300.477	300.991	»
Idem	261996	»	300.436	300.875	»	Idem	262038	»	300.478	300.990	»
Idem	261997	»	300.437	300.958	»	Idem	262039	»	300.479	300.998	»
Idem	261998	»	300.438	300.808	»	Idem	262040	»	300.480	300.989	»
Idem	261999	»	300.439	300.982	»	Idem	262041	»	300.481	300.786	»
Idem	262000	»	300.440	300.976	»	Idem	262042	»	300.482	300.791	»
Idem	262001	»	300.441	300.946	»	Idem	262043	»	300.483	300.794	»
Idem	262002	»	300.442	300.969	»	Idem	262044	»	300.484	300.784	»
Idem	262003	»	300.443	300.996	»	Idem	262045	»	300.485	300.781	»
Idem	262004	»	300.444	300.999	»	Idem	262046	»	300.486	300.783	»
Idem	262005	»	300.445	300.971	»	Idem	262047	»	300.487	300.769	»
Idem	262006	»	300.446	300.997	»	Idem	262048	»	300.488	300.764	»
Idem	262007	»	300.447	300.966	»	Idem	262049	»	300.489	300.857	»
Idem	262008	»	300.448	300.949	»	Idem	262050	»	300.490	300.774	»
Idem	262009	»	300.449	300.973	»	Idem	262051	»	300.491	300.789	»
Idem	262010	»	300.450	300.979	»	Idem	262052	»	300.492	300.761	»
Idem	262011	»	300.451	300.983	»	Idem	262053	»	300.493	300.775	»
Idem	262012	»	300.452	300.960	»	Idem	262054	»	300.494	300.772	»
Idem	262013	»	300.453	300.970	»	Idem	262055	»	300.495	300.776	»
Idem	262014	»	300.454	300.963	»	Idem	262056	»	300.496	300.773	»
Idem	262015	»	300.455	300.935	»	Idem	262057	»	300.497	300.771	»
Idem	262016	»	300.456	300.936	»	Idem	262058	»	300.498	300.787	»
Idem	262017	»	300.457	300.930	»	Idem	262059	»	300.499	300.768	»
Idem	262018	»	300.458	300.927	»	Idem	262060	»	300.500	300.785	»
Idem	262019	»	300.459	300.986	»	Idem	262061	»	300.501	300.797	»
Idem	262020	»	300.460	300.967	»	Idem	262062	»	300.502	300.788	»
Idem	262021	»	300.461	300.981	»	Idem	262063	»	300.503	301.041	»

MOTOCYCLETTES

МОТОЦИКЛЕТЫ

MOTOR-CYCLES

MOTORRADER

MARQUE	N° de classement	Type	N° du cadre	N° du moteur	N° du dossier	MARQUE	N° de classement	Type	N° du cadre	N° du moteur	N° du dossier
TERROT	262064	AX 2	300.504	301.063	B 4.670	TERROT	262106	AX 2	300.546	301.021	B 4.670
Idem	262065	»	300.505	301.007	»	Idem	262107	»	300.547	301.090	»
Idem	262066	»	300.506	301.010	»	Idem	262108	»	300.548	301.017	»
Idem	262067	»	300.507	301.032	»	Idem	262109	»	300.549	301.968	»
Idem	262068	»	300.508	301.009	»	Idem	262110	»	300.550	301.087	»
Idem	262069	»	300.509	301.074	»	Idem	262111	»	300.551	301.023	»
Idem	262070	»	300.510	301.013	»	Idem	262112	»	300.552	301.018	»
Idem	262071	»	300.511	301.039	»	Idem	262113	»	300.553	301.022	»
Idem	262072	»	300.512	301.005	»	Idem	262114	»	300.554	301.084	»
Idem	262073	»	300.513	301.030	»	Idem	262115	»	300.555	301.065	»
Idem	262074	»	300.514	301.040	»	Idem	262116	»	300.556	301.035	»
Idem	262075	»	300.515	301.033	»	Idem	262117	»	300.557	301.094	»
Idem	262076	»	300.516	301.028	»	Idem	262118	»	300.558	301.049	»
Idem	262077	»	300.517	301.011	»	Idem	262119	»	300.559	301.048	»
Idem	262078	»	300.518	301.014	»	Idem	262120	»	300.560	301.088	»
Idem	262079	»	300.519	301.027	»	Idem	262121	»	300.561	301.060	»
Idem	262080	»	300.520	301.069	»	Idem	262122	»	300.562	301.085	»
Idem	262081	»	300.521	301.019	»	Idem	262123	»	300.563	301.061	»
Idem	262082	»	300.522	301.042	»	Idem	262124	»	300.564	301.052	»
Idem	262083	»	300.523	301.064	»	Idem	262125	»	300.565	301.075	»
Idem	262084	»	300.524	301.016	»	Idem	262126	»	300.566	301.086	»
Idem	262085	»	300.525	301.043	»	Idem	262127	»	300.567	301.091	»
Idem	262086	»	300.526	301.006	»	Idem	262128	»	300.568	301.050	»
Idem	262087	»	300.527	301.020	»	Idem	262129	»	300.569	301.047	»
Idem	262088	»	300.528	301.037	»	Idem	262130	»	300.570	301.081	»
Idem	262089	»	300.529	301.012	»	Idem	262131	»	300.571	301.092	»
Idem	262090	»	300.530	301.083	»	Idem	262132	»	300.572	301.053	»
Idem	262091	»	300.531	301.034	»	Idem	262133	»	300.573	301.095	»
Idem	262092	»	300.532	301.046	»	Idem	262134	»	300.574	301.059	»
Idem	262093	»	300.533	301.044	»	Idem	262135	»	300.575	301.072	»
Idem	262094	»	300.534	301.962	»	Idem	262236	»	300.576	301.076	»
Idem	262095	»	300.535	301.024	»	Idem	262137	»	300.577	301.045	»
Idem	262096	»	300.536	301.008	»	Idem	262138	»	300.578	301.054	»
Idem	262097	»	300.537	301.031	»	Idem	262139	»	300.579	301.067	»
Idem	262098	»	300.538	301.015	»	Idem	262140	»	300.580	301.066	»
Idem	262099	»	300.539	301.029	»	Idem	262141	»	300.581	301.082	»
Idem	262100	»	300.540	301.025	»	Idem	262142	»	300.582	301.056	»
Idem	262101	»	300.541	301.036	»	Idem	262143	»	300.583	301.089	»
Idem	262102	»	300.542	301.051	»	Idem	262144	»	300.584	301.073	»
Idem	262103	»	300.543	301.038	»	Idem	262145	»	300.585	301.068	»
Idem	262104	»	300.544		»	Idem	262146	»	300.586	301.071	»
Idem	262105	»	300.545	301.026	»	Idem	262147	»	300.587	301.062	»

MOTOCYCLETTES

МОТОЦИКЛЕТЫ

MOTOR-CYCLES

MOTORRADER

MARQUE	N° de classement	Type	N° du cadre	N° du moteur	N° du dossier	MARQUE	N° de classement	Type	N° du cadre	N° du moteur	N° du dossier
TERROT	262148	AX 2	300.588	301.080	B 4.670	TERROT	262190	AX 2	300.630	301.131	B 4.670
Idem	262149	»	300.589	301.078	»	Idem	262191	»	300.631	301.117	»
Idem	262150	»	300.590	301.102	»	Idem	262192	»	300.632	301.158	»
Idem	262151	»	300.591	301.058	»	Idem	262193	»	300.633	301.137	»
Idem	262152	»	300.592	301.077	»	Idem	262194	»	300.634	301.143	»
Idem	262153	»	300.593	301.070	»	Idem	262195	»	300.635	301.141	»
Idem	262154	»	300.594	301.079	»	Idem	262196	»	300.636	301.157	»
Idem	262155	»	300.595	301.093	»	Idem	262197	»	300.637	301.136	»
Idem	262156	»	300.596	301.097	»	Idem	262198	»	300.638	301.128	»
Idem	262157	»	300.597	301.096	»	Idem	262199	»	300.639	301.108	»
Idem	262158	»	300.598	301.105	»	Idem	262200	»	300.640	301.130	»
Idem	262159	»	300.599	301.098	»	Idem	262201	»	300.641	301.124	»
Idem	262160	»	300.600	301.101	»	Idem	262202	»	300.642	301.109	»
Idem	262161	»	300.601	301.099	»	Idem	262203	»	300.643	301.120	»
Idem	262162	»	300.602	301.103	»	Idem	262204	»	300.644	301.138	»
Idem	262163	»	300.603	301.100	»	Idem	262205	»	300.645	301.125	»
Idem	262164	»	300.604	301.104	»	Idem	262206	»	300.646	301.135	»
Idem	262165	»	300.605	301.055	»	Idem	262207	»	300.647	301.107	»
Idem	262166	»	300.606	301.106	»	Idem	262208	»	300.648	300.119	»
Idem	262167	»	300.607	301.154	»	Idem	262209	»	300.649	301.122	»
Idem	262168	»	300.608	301.149	»	Idem	262210	»	300.650	301.140	»
Idem	262169	»	300.609	301.156	»	Idem	262211	»	300.651	301.112	»
Idem	262170	»	300.610	301.110	»	Idem	262212	»	300.652	301.165	»
Idem	262171	»	300.611	301.133	»	Idem	262213	»	300.653	301.166	»
Idem	262172	»	300.612	301.146	»	Idem	262214	»	300.654	301.144	»
Idem	262173	»	300.613	301.111	»	Idem	262215	»	300.655	301.183	»
Idem	262174	»	300.614	301.113	»	Idem	262216	»	300.656	301.164	»
Idem	262175	»	300.615	301.153	»	Idem	262217	»	300.657	301.127	»
Idem	262176	»	300.616	301.152	»	Idem	262218	»	300.658	301.147	»
Idem	262177	»	300.617	301.155	»	Idem	262219	»	300.659	301.162	»
Idem	262178	»	300.618	301.116	»	Idem	262220	»	300.660	301.163	»
Idem	262179	»	300.619	301.114	»	Idem	262221	»	300.661	301.154	»
Idem	262180	»	300.620	301.115	»	Idem	262222	»	300.662	301.175	»
Idem	262181	»	300.621	301.129	»	Idem	262223	»	300.663	301.139	»
Idem	262182	»	300.622	301.145	»	Idem	262224	»	300.664	301.161	»
Idem	262183	»	300.623	301.151	»	Idem	262225	»	300.665	301.159	»
Idem	262184	»	300.624	301.160	»	Idem	262226	»	300.666	301.167	»
Idem	262185	»	300.625	301.126	»	Idem	262227	»	300.667	301.142	»
Idem	262186	»	300.626	301.057	»	Idem	262228	»	300.668	301.181	»
Idem	262187	»	300.627	301.150	»	Idem	262229	»	300.669	302.104	»
Idem	262188	»	300.628	301.132	»	Idem	262230	»	300.670	301.173	»
Idem	262189	»	300.629	301.118	»	Idem	262231	»	300.671	301.182	»

MOTOCYCLETTES

МОТОЦИКЛІТЫ

MOTOR-CYCLES

MOTORRADER

MARQUE	N° de classement	Type	N° du cadre	N° du moteur	N° du dossier	MARQUE	N° de classement	Type	N° du cadre	N° du moteur	N° du dossier
TERROT	262232	AX 2	300.672	301.170	B 4.670	TERROT	262274	AX 2	300.714	302.295	B 4.670
Idem	262233	»	300.673	301.169	»	Idem	262275	»	300.715	302.315	»
Idem	262234	»	300.674	301.179	»	Idem	262276	»	300.716	302.305	»
Idem	262235	»	300.675	301.176	»	Idem	262277	»	300.717	302.287	»
Idem	262236	»	300.676	301.168	»	Idem	262278	»	300.718	302.152	»
Idem	262237	»	300.677	302.103	»	Idem	262279	»	300.719	302.313	»
Idem	262238	»	300.678	301.172	»	Idem	262280	»	300.720	302.289	»
Idem	262239	»	300.679	301.171	»	Idem	262281	»	300.721	302.307	»
Idem	262240	»	300.680	301.112	»	Idem	262282	»	300.722	302.280	»
Idem	262241	»	300.681	301.123	»	Idem	262283	»	300.723	302.149	»
Idem	262242	»	300.682	300.296	»	Idem	262284	»	300.724	302.293	»
Idem	262243	»	300.683	301.184	»	Idem	262285	»	300.725	302.302	»
Idem	262244	»	300.684	301.178	»	Idem	262286	»	300.726	302.292	»
Idem	262245	»	300.685	301.148	»	Idem	262287	»	300.727	302.159	»
Idem	262246	»	300.686	301.180	»	Idem	262288	»	300.728	302.314	»
Idem	262247	»	300.687	301.279	»	Idem	262289	»	300.729	300.151	»
Idem	262248	»	300.688	301.144	»	Idem	262290	»	300.730	300.317	»
Idem	262249	»	300.689	301.146	»	Idem	262291	»	300.731	302.318	»
Idem	262250	»	300.690	301.260	»	Idem	262292	»	300.732	302.311	»
Idem	262251	»	300.691	301.143	»	Idem	262293	»	300.733	300.308	»
Idem	262252	»	300.692	301.276	»	Idem	262294	»	300.734	302.309	»
Idem	262253	»	300.693	301.157	»	Idem	262295	»	300.735	302.150	»
Idem	262254	»	300.694	301.271	»	Idem	262296	»	300.736	300.310	»
Idem	262255	»	300.695	301.264	»	Idem	262297	»	300.737	300.274	»
Idem	262256	»	300.696	301.269	»	Idem	262298	»	300.738	302.170	»
Idem	262257	»	300.697	301.262	»	Idem	262299	»	300.739	302.248	»
Idem	262258	»	300.698	301.154	»	Idem	262300	»	300.740	300.232	»
Idem	262259	»	300.699	301.155	»	Idem	262301	»	300.741	300.228	»
Idem	262260	»	300.700	301.265	»	Idem	262302	»	300.742	300.393	»
Idem	262261	»	300.701	301.275	»	Idem	262303	»	300.743	300.312	»
Idem	262262	»	300.702	302.261	»	Idem	262304	»	300.744	300.429	»
Idem	262263	»	300.703	301.285	»	Idem	262305	»	300.745	302.304	»
Idem	262264	»	300.704	301.270	»	Idem	262306	»	300.746	302.320	»
Idem	262265	»	300.705	302.278	»	Idem	262307	»	300.747	300.391	»
Idem	262266	»	300.706	302.282	»	Idem	262308	»	300.748	302.407	»
Idem	262267	»	300.707	302.155	»	Idem	262309	»	300.749	302.138	»
Idem	262268	»	300.708	302.303	»	Idem	262310	»	300.750	302.389	»
Idem	262269	»	300.709	302.156	»	Idem	262311	»	300.751	302.428	»
Idem	262270	»	300.710	302.294	»	Idem	262312	»	300.752	302.398	»
Idem	262271	»	300.711	302.306	»	Idem	262313	»	300.753	300.319	»
Idem	262272	»	300.712	302.281	»	Idem	262314	»	300.754	300.215	»
Idem	262273	»	300.713	302.258	»	Idem	262315	»	300.755	302.412	»

MOTOCYCLETTES

МОТОЦИКЛЕТЫ

MOTOR-CYCLES

MOTORRÄDER

MARQUE	N° de classement	Type	N° du cadre	N° du moteur	N° du dossier	MARQUE	N° de classement	Type	N° du cadre	N° du moteur	N° du dossier
TERROT	262316	AX 2	300.756	300.237	B 4.670	TERROT	262358	AX 2	300.798	300.178	B 4.670
Idem	262317	»	300.757	302.235	»	Idem	262359	»	300.799	302.290	»
Idem	262318	»	300.758	300.405	»	Idem	262360	»	300.800	302.148	»
Idem	262319	»	300.759	302.236	»	Idem	262361	»	300.801	300.285	»
Idem	262320	»	300.760	300.414	»	Idem	262362	»	300.802	302.179	»
Idem	262321	»	300.761	300.386	»	Idem	262363	»	300.803	300.296	»
Idem	262322	»	300.762	300.400	»	Idem	262364	»	300.804	300.299	»
Idem	262323	»	300.763	302.424	»	Idem	262365	»	300.805	302.158	»
Idem	262324	»	300.764	300.422	»	Idem	262366	»	300.806	302.205	»
Idem	262325	»	300.765	302.379	»	Idem	262367	»	300.807	300.286	»
Idem	262326	»	300.766	302.413	»	Idem	262368	»	300.808	302.288	»
Idem	262327	»	300.767	300.403	»	Idem	262369	»	300.809	300.174	»
Idem	262328	»	300.768	300.417	»	Idem	262370	»	300.810	302.249	»
Idem	262329	»	300.769	302.390	»	Idem	262371	»	300.811	300.145	»
Idem	262330	»	300.770	300.425	»	Idem	262372	»	300.812	302.135	»
Idem	262331	»	300.771	302.423	»	Idem	262373	»	300.813	302.147	»
Idem	262332	»	300.772	302.427	»	Idem	262374	»	300.814	302.365	»
Idem	262333	»	300.773	300.402	»	Idem	262375	»	300.815	300.408	»
Idem	262334	»	300.774	300.381	»	Idem	262376	»	300.816	302.141	»
Idem	262335	»	300.775	300.322	»	Idem	262377	»	300.817	302.169	»
Idem	262336	»	300.776	302.324	»	Idem	262378	»	300.818	300.275	»
Idem	262337	»	300.777	300.315	»	Idem	262379	»	300.819	302.139	»
Idem	262338	»	300.778	300.392	»	Idem	262380	»	300.820	302.300	»
Idem	262339	»	300.779	302.321	»	Idem	262381	»	300.821	300.173	»
Idem	262340	»	300.780	302.241	»	Idem	262382	»	300.822	302.311	»
Idem	262341	»	300.781	302.298	»	Idem	262383	»	300.823	300.410	»
Idem	262342	»	300.782	300.168	»	Idem	262384	»	300.824	300.291	»
Idem	262343	»	300.783	300.327	»	Idem	262385	»	300.825	302.420	»
Idem	262344	»	300.784	302.171	»	Idem	262386	»	300.826	300.326	»
Idem	262345	»	300.785	300.165	»	Idem	262387	»	300.827	302.397	»
Idem	262346	»	300.786	300.160	»	Idem	262388	»	300.828	300.325	»
Idem	262347	»	300.787	302.164	»	Idem	262389	»	300.829	300.265	»
Idem	262348	»	300.788	302.174	»	Idem	262390	»	300.830	302.411	»
Idem	262349	»	300.789	300.161	»	Idem	262391	»	300.831	302.376	»
Idem	262350	»	300.790	300.162	»	Idem	262392	»	300.832	302.226	»
Idem	262351	»	300.791	302.163	»	Idem	262393	»	300.833	302.421	»
Idem	262352	»	300.792	302.328	»	Idem	262394	»	300.834	302.259	»
Idem	262353	»	300.793	302.447	»	Idem	262395	»	300.835	300.133	»
Idem	262354	»	300.794	302.175	»	Idem	262396	»	300.836	302.297	»
Idem	262355	»	300.795	300.280	»	Idem	262397	»	300.837	302.364	»
Idem	262356	»	300.796	302.378	»	Idem	262398	»	300.838	300.385	»
Idem	262357	»	300.797	302.277	»	Idem	262399	»	300.839	300.301	»

MOTOCYCLETTES

МОТОЦИКЛЕТЫ

MOTOR-CYCLES

MOTORRADER

MARQUE	N° de classement	Type	N° du cadre	N° du moteur	N° du dossier	MARQUE	N° de classement	Type	N° du cadre	N° du moteur	N° du dossier
TERROT	262400	AX 2	300.840	302.267	B 4.670	TERROT	262442	AX 2	300.882	302.362	B 4.670
Idem	262401	»	300.841	300.284	»	Idem	262443	»	300.883	302.142	»
Idem	262402	»	300.842	302.404	»	Idem	262444	»	300.884	302.334	»
Idem	262403	»	300.843	300.426	»	Idem	262445	»	300.885	302.325	»
Idem	262404	»	300.844	300.268	»	Idem	262446	»	300.886	302.360	»
Idem	262405	»	300.845	300.387	»	Idem	262447	»	300.887	302.357	»
Idem	262406	»	300.846	302.384	»	Idem	262448	»	300.888	302.213	»
Idem	262407	»	300.847	302.283	»	Idem	262449	»	300.889	302.369	»
Idem	262408	»	300.848	300.137	»	Idem	262450	»	300.890	302.361	»
Idem	262409	»	300.849	300.266	»	Idem	262451	»	300.891	302.244	»
Idem	262410	»	300.850	302.182	»	Idem	262452	»	300.892	302.323	»
Idem	262411	»	300.851	302.388	»	Idem	262453	»	300.893	302.330	»
Idem	262412	»	300.852	302.375	»	Idem	262454	»	300.894	302.222	»
Idem	262413	»	300.853	302.172	»	Idem	262455	»	300.895	302.207	»
Idem	262414	»	300.854	302.177	»	Idem	262456	»	300.896	302.356	»
Idem	262415	»	300.855	302.374	»	Idem	262457	»	300.897	302.333	»
Idem	262416	»	300.856	302.394	»	Idem	262458	»	300.898	302.353	»
Idem	262417	»	300.857	302.401	»	Idem	262459	»	300.899	302.189	»
Idem	262418	»	300.858	302.406	»	Idem	262460	»	300.900	302.354	»
Idem	262419	»	300.859	302.373	»	Idem	262461	»	300.901	302.351	»
Idem	262420	»	300.860	302.396	»	Idem	262462	»	300.902	302.212	»
Idem	262421	»	300.861	302.419	»	Idem	262463	»	300.903	302.329	»
Idem	262422	»	300.862	302.370	»	Idem	262464	»	300.904	302.220	»
Idem	262423	»	300.863	302.368	»	Idem	262465	»	300.905	302.197	»
Idem	262424	»	300.864	302.382	»	Idem	262466	»	300.906	302.218	»
Idem	262425	»	300.865	302.372	»	Idem	262467	»	300.907	302.217	»
Idem	262426	»	300.866	302.331	»	Idem	262468	»	300.908	302.192	»
Idem	262427	»	300.867	302.332	»	Idem	262469	»	300.909	300.310	»
Idem	262428	»	300.868	302.363	»	Idem	262470	»	300.910	302.206	»
Idem	262429	»	300.869	302.395	»	Idem	262471	»	300.911	302.352	»
Idem	262430	»	300.870	302.377	»	Idem	262472	»	300.912	302.225	»
Idem	262431	»	300.871	302.359	»	Idem	262473	»	300.913	302.202	»
Idem	262432	»	300.872	302.272	»	Idem	262474	»	300.914	302.210	»
Idem	262433	»	300.873	302.366	»	Idem	262475	»	300.915	302.190	»
Idem	262434	»	300.874	300.409	»	Idem	262476	»	300.916	302.219	»
Idem	262435	»	300.875	302.358	»	Idem	262477	»	300.917	302.193	»
Idem	262436	»	300.876	302.418	»	Idem	262478	»	300.918	302.214	»
Idem	262437	»	300.877	302.416	»	Idem	262479	»	300.919	302.194	»
Idem	262438	»	300.878	302.367	»	Idem	262480	»	300.920	302.224	»
Idem	262439	»	300.879	302.371	»	Idem	262481	»	300.921	302.441	»
Idem	262440	»	300.880	302.399	»	Idem	262482	»	300.922	302.211	»
Idem	262441	»	300.881	302.355	»	Idem	262483	»	300.923	302.140	»

MOTOCYCLETTES

МОТОЦИКЛЕТЫ

MOTOR-CYCLES

MOTORRADER

MARQUE	N° de classement	Type	N° du cadre	N° du moteur	N° du dossier	MARQUE	N° de classement	Type	N° du cadre	N° du moteur	N° du dossier
TERROT	262484	AX 2	300.924	302.196	B 4.670	TERROT	262526	AX 2	300.966	302.433	B 4.670
Idem	262485	»	300.925	302.223	»	Idem	262527	»	300.967	302.432	»
Idem	262486	»	300.926	302.176	»	Idem	262528	»	300.968	302.431	»
Idem	262487	»	300.927	302.452	»	Idem	262529	»	300.969	302.463	»
Idem	262488	»	300.928	302.195	»	Idem	262530	»	300.970	302.472	»
Idem	262489	»	300.929	302.221	»	Idem	262531	»	300.971	302.434	»
Idem	262490	»	300.930	302.215	»	Idem	262532	»	300.972	302.459	»
Idem	262491	»	300.931	302.466	»	Idem	262533	»	300.973	302.450	»
Idem	262492	»	300.932	302.256	»	Idem	262534	»	300.974	302.449	»
Idem	262493	»	300.933	302.440	»	Idem	262535	»	300.975	302.474	»
Idem	262494	»	300.934	302.456	»	Idem	262536	»	300.976	302.458	»
Idem	262495	»	300.935	302.473	»	Idem	262537	»	300.977	302.443	»
Idem	262496	»	300.936	302.454	»	Idem	262538	»	300.978	302.438	»
Idem	262497	»	300.937	302.253	»	Idem	262539	»	300.979	302.136	»
Idem	262498	»	300.938	302.187	»	Idem	262540	»	300.980	302.201	»
Idem	262499	»	300.939	302.185	»	Idem	262541	»	300.981	302.200	»
Idem	262500	»	300.940	302.227	»	Idem	262542	»	300.982	302.230	»
Idem	262501	»	300.941	302.183	»	Idem	262543	»	300.983	302.191	»
Idem	262502	»	300.942	302.204	»	Idem	262544	»	300.984	302.229	»
Idem	262503	»	300.943	302.439	»	Idem	262545	»	300.985	302.231	»
Idem	262504	»	300.944	302.442	»	Idem	262546	»	300.986	302.188	»
Idem	262505	»	300.945	302.444	»	Idem	262547	»	300.987	302.469	»
Idem	262506	»	300.946	302.241	»	Idem	262548	»	300.988	302.462	»
Idem	262507	»	300.947	302.436	»	Idem	262549	»	300.989	302.134	»
Idem	262508	»	300.948	302.453	»	Idem	262550	»	300.990	302.199	»
Idem	262509	»	300.949	302.255	»	Idem	262551	»	300.991	302.184	»
Idem	262510	»	300.950	302.437	»	Idem	262552	»	300.992	302.430	»
Idem	262511	»	300.951	302.435	»	Idem	262553	»	300.993	302.557	»
Idem	262512	»	300.952	302.475	»	Idem	262554	»	300.994	302.530	»
Idem	262513	»	300.953	302.470	»	Idem	262555	»	300.995	302.532	»
Idem	262514	»	300.954	302.461	»	Idem	262556	»	300.996	302.239	»
Idem	262515	»	300.955	302.446	»	Idem	262557	»	300.997	302.483	»
Idem	262516	»	300.956	302.460	»	Idem	262558	»	300.998	302.180	»
Idem	262517	»	300.957	302.457	»	Idem	262559	»	300.999	302.198	»
Idem	262518	»	300.958	302.464	»	Idem	262560	»	301.000	302.250	»
Idem	262519	»	300.959	302.467	»	Idem	262561	»	301.001	302.240	»
Idem	262520	»	300.960	302.448	»	Idem	262562	»	301.002	302.558	»
Idem	262521	»	300.961	302.451	»	Idem	262563	»	301.003	302.234	»
Idem	262522	»	300.962	302.445	»	Idem	262564	»	301.004	302.181	»
Idem	262523	»	300.963	302.465	»	Idem	262565	»	301.005	302.208	»
Idem	262524	»	300.964	302.455	»	Idem	262566	»	301.006	302.186	»
Idem	262525	»	300.965	302.468	»	Idem	262567	»	301.007	302.233	»

MOTOCYCLETTES

МОТОЦИКЛЕТЫ

MOTOR-CYCLES

MOTORRADER

MARQUE	N° de classement	Type	N° du cadre	N° du moteur	N° du dossier	MARQUE	N° de classement	Type	N° du cadre	N° du moteur	N° du dossier
TERROT	262568	AX 2	301.008	302.519	B 4.670	TERROT	262610	AX 2	301.050	302.548	B 4.670
Idem	262569	»	301.009	302.254	»	Idem	262611	»	301.051	302.542	»
Idem	262570	»	301.010	302.243	»	Idem	262612	»	301.052	302.494	»
Idem	262571	»	301.011	302.257	»	Idem	262613	»	301.053	302.540	»
Idem	262572	»	301.012	302.167	»	Idem	262614	»	301.054	302.480	»
Idem	262573	»	301.013	302.166	»	Idem	262615	»	301.055	302.550	»
Idem	262574	»	301.014	302.527	»	Idem	262616	»	301.056	302.491	»
Idem	262575	»	301.015	302.238	»	Idem	262617	»	301.057	302.543	»
Idem	262576	»	301.016	302.247	»	Idem	262618	»	301.058	302.547	»
Idem	262577	»	301.016	302.209	»	Idem	262619	»	301.058	302.549	»
Idem	262578	»	301.017	302.209	»	Idem	262620	»	301.059	302.549	»
Idem	262578	»	301.018	302.526	»	Idem	262621	»	301.060	302.490	»
Idem	262579	»	301.019	302.242	»	Idem	262622	»	301.061	302.496	»
Idem	262580	»	301.020	302.518	»	Idem	262623	»	301.062	302.509	»
Idem	262581	»	301.021	302.525	»	Idem	262624	»	301.063	302.552	»
Idem	262582	»	301.022	300.517	»	Idem	262625	»	301.064	302.495	»
Idem	262583	»	301.023	302.510	»	Idem	262626	»	301.065	302.559	»
Idem	262584	»	301.024	302.539	»	Idem	262627	»	301.066	302.502	»
Idem	262585	»	301.025	302.245	»	Idem	262628	»	301.067	302.505	»
Idem	262586	»	301.026	302.531	»	Idem	262629	»	301.068	302.501	»
Idem	262587	»	301.027	302.514	»	Idem	262630	»	301.069	302.560	»
Idem	262588	»	301.028	302.251	»	Idem	262631	»	301.070	302.554	»
Idem	262589	»	301.029	302.537	»	Idem	262632	»	301.071	302.551	»
Idem	262590	»	301.030	302.541	»	Idem	262633	»	301.072	302.521	»
Idem	262591	»	301.031	302.538	»	Idem	262634	»	301.073	302.486	»
Idem	262592	»	301.032	302.534	»	Idem	262635	»	301.074	302.492	»
Idem	262593	»	301.033	302.515	»	Idem	262636	»	301.075	302.561	»
Idem	262594	»	301.034	302.516	»	Idem	262637	»	301.076	302.487	»
Idem	262595	»	301.035	302.528	»	Idem	262638	»	301.077	302.557	»
Idem	262596	»	301.036	302.481	»	Idem	262639	»	301.078	302.575	»
Idem	262597	»	301.037	302.536	»	Idem	262640	»	301.079	302.553	»
Idem	262598	»	301.038	302.482	»	Idem	262641	»	301.080	302.552	»
Idem	262599	»	301.039	302.499	»	Idem	262642	»	301.081	302.576	»
Idem	262600	»	301.040	302.533	»	Idem	262643	»	301.082	302.497	»
Idem	262601	»	301.041	302.545	»	Idem	262644	»	301.083	302.578	»
Idem	262602	»	301.042	302.479	»	Idem	262645	»	301.084	302.555	»
Idem	262603	»	301.043	302.500	»	Idem	262646	»	301.085	302.224	»
Idem	262604	»	301.044	302.498	»	Idem	262647	»	301.086	302.570	»
Idem	262605	»	301.045	302.540	»	Idem	262648	»	301.087	302.571	»
Idem	262606	»	301.046	302.535	»	Idem	262649	»	301.088	302.572	»
Idem	262607	»	301.047	302.544	»	Idem	262650	»	301.089	302.573	»
Idem	262608	»	301.048	302.508	»	Idem	262651	»	301.090		
Idem	262609	»	301.049	302.507	»	Idem			301.091	302.506	»

MOTOCYCLETTES

МОТОЦИКЛЕТЫ

MOTOR-CYCLES

MOTORRADER

MARQUE	N° de classement	Type	N° du cadre	N° du moteur	N° du dossier	MARQUE	N° de classement	Type	N° du cadre	N° du moteur	N° du dossier
TERROT	262652	AX 2	301.092	302.565	B 4.670	TERROT	262694	AX 2	301.134	302.675	B 4.670
Idem	262653	»	301.093	302.583	»	Idem	262695	»	301.135	302.678	»
Idem	262654	»	301.094	302.564	»	Idem	262696	»	301.136	302.633	»
Idem	262655	»	301.095	302.579	»	Idem	262697	»	301.137	302.677	»
Idem	262656	»	301.096		»	Idem	262698	»	301.138	302.635	»
Idem	262657	»	301.097	302.574	»	Idem	262699	»	301.139	302.695	»
Idem	262658	»	301.098	302.582	»	Idem	262700	»	301.140	302.689	»
Idem	262659	»	301.099	302.599	»	Idem	262701	»	301.141	302.725	»
Idem	262660	»	301.100	302.593	»	Idem	262702	»	301.142	302.666	»
Idem	262661	»	301.101	302.613	»	Idem	262703	»	301.143	302.670	»
Idem	262662	»	301.102		»	Idem	262704	»	301.144	302.656	»
Idem	262663	»	301.103	302.592	»	Idem	262705	»	301.145	302.655	»
Idem	262664	»	301.104	302.594	»	Idem	262706	»	301.146	302.724	»
Idem	262665	»	301.105	302.606	»	Idem	262707	»	301.147	302.658	»
Idem	262666	»	301.106	302.602	»	Idem	262708	»	301.148	302.705	»
Idem	262667	»	301.107	302.591	»	Idem	262709	»	301.149	302.693	»
Idem	262668	»	301.108		»	Idem	262710	»	301.150	302.722	»
Idem	262669	»	301.109		»	Idem	262711	»	301.151	302.663	»
Idem	262670	»	301.110		»	Idem	262712	»	301.152	302.727	»
Idem	262671	»	301.111	302.679	»	Idem	262713	»	301.153	302.652	»
Idem	262672	»	301.112	302.680	»	Idem	262714	»	301.154	302.654	»
Idem	262673	»	301.113	302.683	»	Idem	262715	»	301.155	302.696	»
Idem	262674	»	301.114	302.590	»	Idem	262716	»	301.156	302.660	»
Idem	262675	»	301.115	302.667	»	Idem	262717	»	301.157	302.748	»
Idem	262676	»	301.116	302.637	»	Idem	262718	»	301.158	302.731	»
Idem	262677	»	301.117	302.716	»	Idem	262719	»	301.159	302.662	»
Idem	262678	»	301.118	302.676	»	Idem	262720	»	301.160	302.763	»
Idem	262679	»	301.119	302.601	»	Idem	262721	»	301.161	302.668	»
Idem	262680	»	301.120	302.657	»	Idem	262722	»	301.162	302.710	»
Idem	262681	»	301.121	302.669	»	Idem	262723	»	301.163	302.729	»
Idem	262682	»	301.122	302.694	»	Idem	262724	»	301.164	302.645	»
Idem	262683	»	301.123	302.661	»	Idem	262725	»	301.165	302.644	»
Idem	262684	»	301.124	302.682	»	Idem	262726	»	301.166	302.707	»
Idem	262685	»	301.125	302.747	»	Idem	262727	»	301.167	302.618	»
Idem	262686	»	301.126	302.636	»	Idem	262728	»	301.168	302.665	»
Idem	262687	»	301.127	302.673	»	Idem	262729	»	301.169	302.706	»
Idem	262688	»	301.128	302.690	»	Idem	262730	»	301.170	302.641	»
Idem	262689	»	301.129	302.685	»	Idem	262731	»	301.171	302.653	»
Idem	262690	»	301.130	302.692	»	Idem	262732	»	301.172	302.726	»
Idem	262691	»	301.131	302.681	»	Idem	262733	»	301.173	302.720	»
Idem	262692	»	301.132	302.684	»	Idem	262734	»	301.174	302.709	»
Idem	262693	»	301.133	302.637	»	Idem	262735	»	301.175	302.647	»

MOTOCYCLETTES

МОТОЦИКЛЕТЫ

MOTOR-CYCLES

MOTORRADER

MARQUE	N° de classement	Type	N° du cadre	N° du moteur	N° du dossier	MARQUE	N° de classement	Type	N° du cadre	N° du moteur	N° du dossier
TERROT	262736	AX 2	301.176	302.734	B 4.670	TERROT	262778	AX 2	301.218	302.755	B 4.670
Idem	262737	»	301.177	302.732	»	Idem	262779	»	301.219	302.704	»
Idem	262738	»	301.178	302.759	»	Idem	262780	»	301.220	302.703	»
Idem	262739	»	301.179	302.708	»	Idem	262781	»	301.221	302.713	»
Idem	262740	»	301.180	302.649	»	Idem	262782	»	301.222	302.702	»
Idem	262741	»	301.181	302.717	»	Idem	262783	»	301.223	302.712	»
Idem	262742	»	301.182	302.688	»	Idem	262784	»	301.224	302.749	»
Idem	262743	»	301.183	302.761	»	Idem	262785	»	301.225	302.750	»
Idem	262744	»	301.184	302.640	»	Idem	262786	»	301.226	302.778	»
Idem	262745	»	301.185	302.744	»	Idem	262787	»	301.227	302.700	»
Idem	262746	»	301.186	302.733	»	Idem	262788	»	301.228	302.795	»
Idem	262747	»	301.187	302.762	»	Idem	262789	»	301.229	302.697	»
Idem	262748	»	301.188	302.698	»	Idem	262790	»	301.230	302.801	»
Idem	262749	»	301.189	302.760	»	Idem	262791	»	301.231	302.775	»
Idem	262750	»	301.190	302.493	»	Idem	262792	»	301.232	302.814	»
Idem	262751	»	301.191	302.751	»	Idem	262793	»	301.233	302.802	»
Idem	262752	»	301.192	302.711	»	Idem	262794	»	301.234	302.764	»
Idem	262753	»	301.193	302.753	»	Idem	262795	»	301.235	302.779	»
Idem	262754	»	301.194	302.738	»	Idem	262796	»	301.236	302.767	»
Idem	262755	»	301.195	302.714	»	Idem	262797	»	301.237	302.808	»
Idem	262756	»	301.196	302.754	»	Idem	262798	»	301.238	302.794	»
Idem	262757	»	301.197	302.741	»	Idem	262799	»	301.239	302.766	»
Idem	262758	»	301.198	302.699	»	Idem	262800	»	301.240	302.643	»
Idem	262759	»	301.199	302.740	»	Idem	262801	»	301.241	302.788	»
Idem	262760	»	301.200	302.642	»	Idem	262802	»	301.242	302.789	»
Idem	262761	»	301.201	302.485	»	Idem	262803	»	301.243	302.611	»
Idem	262762	»	301.202	302.504	»	Idem	262804	»	301.244	302.626	»
Idem	262763	»	301.203	302.768	»	Idem	262805	»	301.245	302.798	»
Idem	262764	»	301.204	302.777	»	Idem	262806	»	301.246	302.600	»
Idem	262765	»	301.205	302.807	»	Idem	262807	»	301.247	302.831	»
Idem	262766	»	301.206	302.743	»	Idem	262808	»	301.248	302.607	»
Idem	262767	»	301.207	302.718	»	Idem	262809	»	301.249	302.624	»
Idem	262768	»	301.208	302.742	»	Idem	262810	»	301.250	302.797	»
Idem	262769	»	301.209	302.644	»	Idem	262811	»	301.251	302.584	»
Idem	262770	»	301.210	302.765	»	Idem	262812	»	301.252	302.776	»
Idem	262771	»	301.211	302.701	»	Idem	262813	»	301.253	302.612	»
Idem	262772	»	301.212	302.646	»	Idem	262814	»	301.254	302.610	»
Idem	262773	»	301.213	302.757	»	Idem	262815	»	301.255	302.810	»
Idem	262774	»	301.214	302.792	»	Idem	262816	»	301.256	302.488	»
Idem	262775	»	301.215	302.756	»	Idem	262817	»	301.257	302.555	»
Idem	262776	»	301.216	302.752	»	Idem	262818	»	301.258	302.587	»
Idem	262777	»	301.217	302.758	»	Idem	262819	»	301.259	302.589	»

MOTOCYCLETTES

МОТОЦИКЛЕТЫ

MOTOR-CYCLES

MOTORRÄDER

MARQUE	N° de classement	Type	N° du cadre	N° du moteur	N° du dossier	MARQUE	N° de classement	Type	N° du cadre	N° du moteur	N° du dossier
TERROT	262820	AX 2	301.260	302.809	B 4.670	TERROT	262862	AX 2	301.302	302.821	B 4.670
Idem	262821	»	301.261	302.632	»	Idem	262863	»	301.303	302.818	»
Idem	262822	»	301.262	302.800	»	Idem	262864	»	301.304	302.824	»
Idem	262823	»	301.263	302.621	»	Idem	262865	»	301.305	302.723	»
Idem	262824	»	301.264	302.790	»	Idem	262866	»	301.306	302.825	»
Idem	262825	»	301.265	302.816	»	Idem	262867	»	301.307	302.746	»
Idem	262826	»	301.266	302.803	»	Idem	262868	»	301.308	302.719	»
Idem	262827	»	301.267	302.639	»	Idem	262869	»	301.309	302.776	»
Idem	262828	»	301.268	302.793	»	Idem	262870	»	301.310	302.935	»
Idem	262829	»	301.269	302.605	»	Idem	262871	»	301.311	302.850	»
Idem	262830	»	301.270	302.780	»	Idem	262872	»	301.312	302.851	»
Idem	262831	»	301.271	302.799	»	Idem	262873	»	301.313	302.840	»
Idem	262832	»	301.272	302.625	»	Idem	262874	»	301.314	302.830	»
Idem	262833	»	301.273	302.822	»	Idem	262875	»	301.315	302.833	»
Idem	262834	»	301.274	302.829	»	Idem	262876	»	301.316	302.826	»
Idem	262835	»	301.275	302.813	»	Idem	262877	»	301.317	302.832	»
Idem	262836	»	301.276	302.629	»	Idem	262878	»	301.318	302.879	»
Idem	262837	»	301.277	302.812	»	Idem	262879	»	301.319	302.839	»
Idem	262838	»	301.278	302.627	»	Idem	262880	»	301.320	302.880	»
Idem	262839	»	301.279	302.817	»	Idem	262881	»	301.321	302.905	»
Idem	262840	»	301.280	302.791	»	Idem	262882	»	301.322	302.863	»
Idem	262841	»	301.281	302.585	»	Idem	262883	»	301.323	302.844	»
Idem	262842	»	301.282	302.580	»	Idem	262884	»	301.324	302.864	»
Idem	262843	»	301.283	302.834	»	Idem	262885	»	301.325	302.909	»
Idem	262844	»	301.284	302.562	»	Idem	262886	»	301.326	302.906	»
Idem	262845	»	301.285	302.787	»	Idem	262887	»	301.327	302.862	»
Idem	262846	»	301.286	302.827	»	Idem	262888	»	301.328	302.874	»
Idem	262847	»	301.287	302.828	»	Idem	262889	»	301.329	302.721	»
Idem	262848	»	301.288	302.609	»	Idem	262890	»	301.330	302.849	»
Idem	262849	»	301.289	302.630	»	Idem	262891	»	301.331	302.861	»
Idem	262850	»	301.290	302.819	»	Idem	262892	»	301.332	302.842	»
Idem	262851	»	301.291	302.823	»	Idem	262893	»	301.333	302.730	»
Idem	262852	»	301.292	302.820	»	Idem	262894	»	301.334	302.904	»
Idem	262853	»	301.293	302.811	»	Idem	262895	»	301.335	302.871	»
Idem	262854	»	301.294	302.815	»	Idem	262896	»	301.336	302.907	»
Idem	262855	»	301.295	302.581	»	Idem	262897	»	301.337	302.881	»
Idem	262856	»	301.296	302.836	»	Idem	262898	»	301.338	302.853	»
Idem	262857	»	301.297	302.785	»	Idem	262899	»	301.339	302.877	»
Idem	262858	»	301.298	302.563	»	Idem	262900	»	301.340	302.873	»
Idem	262859	»	301.299	302.835	»	Idem	262901	»	301.341	302.903	»
Idem	262860	»	301.300	302.786	»	Idem	262902	»	301.342	302.908	»
Idem	262861	»	301.301	302.837	»	Idem	262903	»	301.343	302.891	»

MOTOCYCLETTES

МОТОЦИКЛЕТЫ

MOTOR-CYCLES

MOTORRÄDER

MARQUE	N° de classement	Type	N° du cadre	N° du moteur	N° du dossier	MARQUE	N° de classement	Type	N° du cadre	N° du moteur	N° du dossier
TERROT	262904	AX 2	301.344	302.875	B 4.670	TERROT	262946	AX 2	301.386	302.916	B 4.670
Idem	262905	»	301.345	302.883	»	Idem	262947	»	301.387	302.937	»
Idem	262906	»	301.346	302.894	»	Idem	262948	»	301.388	302.929	»
Idem	262907	»	301.347	302.872	»	Idem	262949	»	301.389	302.934	»
Idem	262908	»	301.348	302.922	»	Idem	262950	»	301.390	302.852	»
Idem	262909	»	301.349	302.893	»	Idem	262951	»	301.391	302.930	»
Idem	262910	»	301.350	302.928	»	Idem	262952	»	301.392	302.919	»
Idem	262911	»	301.351	302.892	»	Idem	262953	»	301.393	302.925	»
Idem	262912	»	301.352	302.893	»	Idem	262954	»	301.394	302.941	»
Idem	262913	»	301.353	302.897	»	Idem	262955	»	301.395	302.923	»
Idem	262914	»	301.354	302.886	»	Idem	262956	»	301.396	302.939	»
Idem	262915	»	301.355	302.889	»	Idem	262957	»	301.397	302.960	»
Idem	262916	»	301.356	302.918	»	Idem	262958	»	301.398	302.943	»
Idem	262917	»	301.357	302.917	»	Idem	262959	»	301.399	302.972	»
Idem	262918	»	301.358	302.899	»	Idem	262960	»	301.400	302.921	»
Idem	262919	»	301.359	302.884	»	Idem	262961	»	301.401	302.955	»
Idem	262920	»	301.360	302.888	»	Idem	262962	»	301.402	302.968	»
Idem	262921	»	301.361	302.887	»	Idem	262963	»	301.403	302.956	»
Idem	262922	»	301.362	302.885	»	Idem	262964	»	301.404	302.953	»
Idem	262923	»	301.363	302.930	»	Idem	262965	»	301.405	302.932	»
Idem	262924	»	301.364	302.914	»	Idem	262966	»	301.406	302.946	»
Idem	262925	»	301.365	302.924	»	Idem	262967	»	301.407	302.959	»
Idem	262926	»	301.366	302.896	»	Idem	262968	»	301.408	302.962	»
Idem	262927	»	301.367	302.954	»	Idem	262969	»	301.409	302.951	»
Idem	262928	»	301.368	302.882	»	Idem	262970	»	301.410	302.944	»
Idem	262929	»	301.369	302.926	»	Idem	262971	»	301.411	302.961	»
Idem	262930	»	301.370	302.735	»	Idem	262972	»	301.412	302.958	»
Idem	262931	»	301.371	302.957	»	Idem	262973	»	301.413	302.942	»
Idem	262932	»	301.372	302.927	»	Idem	262974	»	301.414	302.978	»
Idem	262933	»	301.373	302.902	»	Idem	262976	»	301.415	302.965	»
Idem	262934	»	301.374	302.854	»	Idem	262977	»	301.416	302.967	»
Idem	262935	»	301.375	302.860	»	Idem	262978	»	301.417	302.971	»
Idem	262936	»	301.376	302.895	»	Idem	262979	»	301.418	302.947	»
Idem	262937	»	301.377	302.745	»	Idem	262980	»	301.419	302.964	»
Idem	262938	»	301.378	302.913	»	Idem	262981	»	301.420	302.952	»
Idem	262939	»	301.379	302.728	»	Idem	262982	»	301.421	302.968	»
Idem	262940	»	301.380	302.890	»	Idem	262982	»	301.422	302.945	»
Idem	262941	»	301.381	302.911	»	Idem	262983	»	301.423	302.969	»
Idem	262942	»	301.382	302.940	»	Idem	262984	»	301.424	302.974	»
Idem	262943	»	301.383	302.868	»	Idem	262985	»	301.425	302.966	»
Idem	262944	»	301.384	302.933	»	Idem	262986	»	301.426	302.977	»
Idem	262945	»	301.385	302.901	»	Idem	262987	»	301.427	302.949	»

MOTOCYCLETTES

МОТОЦИКЛЕТЫ

MOTOR-CYCLES

MOTORRADER

MARQUE	N° de classement	Type	N° du cadre	N° du moteur	N° du dossier	MARQUE	N° de classement	Type	N° du cadre	N° du moteur	N° du dossier
TERROT	262988	AX 2	301.428	302.981	B 4.670	TERROT	263030	AX 2	301.470	303.032	B 4.670
Idem	262989	»	301.429	302.986	»	Idem	263031	»	301.471	303.041	»
Idem	262990	»	301.430	302.980	»	Idem	263032	»	301.472	303.014	»
Idem	262991	»	301.431	302.989	»	Idem	263033	»	301.473	303.007	»
Idem	262992	»	301.432	302.983	»	Idem	263034	»	301.474	302.622	»
Idem	262993	»	301.433	302.948	»	Idem	263035	»	301.475	302.783	»
Idem	262994	»	301.434	302.976	»	Idem	263036	»	301.476	302.870	»
Idem	262995	»	301.435	302.975	»	Idem	263037	»	301.477	303.035	»
Idem	262996	»	301.436	302.949	»	Idem	263038	»	301.478	302.772	»
Idem	262997	»	301.437	302.992	»	Idem	263039	»	301.479	302.784	»
Idem	262998	»	301.438	302.999	»	Idem	263040	»	301.480	302.866	»
Idem	262999	»	301.439	302.973	»	Idem	263041	»	301.481	303.001	»
Idem	263000	»	301.440	302.993	»	Idem	263042	»	301.482	302.634	»
Idem	263001	»	301.441	302.994	»	Idem	263043	»	301.483	303.031	»
Idem	263002	»	301.442	302.987	»	Idem	263044	»	301.484	302.950	»
Idem	263003	»	301.443	302.985	»	Idem	263045	»	301.485	303.041	»
Idem	263004	»	301.444	303.000	»	Idem	263046	»	301.486	303.050	»
Idem	263005	»	301.445	302.991	»	Idem	263047	»	301.487	303.048	»
Idem	263006	»	301.446	302.990	»	Idem	263048	»	301.488	303.042	»
Idem	263007	»	301.447	302.996	»	Idem	263049	»	301.489	303.037	»
Idem	263008	»	301.448	302.631	»	Idem	263050	»	301.490	303.067	»
Idem	263009	»	301.449	302.995	»	Idem	263051	»	301.491	303.073	»
Idem	263010	»	301.450	302.988	»	Idem	263052	»	301.492	303.061	»
Idem	263011	»	301.451	302.984	»	Idem	263053	»	301.493	303.053	»
Idem	263012	»	301.452	302.998	»	Idem	263054	»	301.494	303.078	»
Idem	263013	»	301.453	302.997	»	Idem	263055	»	301.495	302.040	»
Idem	263014	»	301.454	302.715	»	Idem	263056	»	301.496	303.036	»
Idem	263015	»	301.455	302.936	»	Idem	263057	»	301.497	302.838	»
Idem	263016	»	301.456	302.804	»	Idem	263058	»	301.498	303.044	»
Idem	263017	»	301.457	302.915	»	Idem	263059	»	301.499	302.038	»
Idem	263018	»	301.458	302.970	»	Idem	263060	»	301.500	303.039	»
Idem	263019	»	301.459	302.806	»	Idem	263061	»	301.501	303.024	»
Idem	263020	»	301.460	302.931	»	Idem	263062	»	301.502	303.004	»
Idem	263021	»	301.461	303.009	»	Idem	263063	»	301.503	302.737	»
Idem	263022	»	301.462	302.736	»	Idem	263064	»	301.504	303.064	»
Idem	263023	»	301.463	303.030	»	Idem	263065	»	301.505	303.038	»
Idem	263024	»	301.464	302.771	»	Idem	263066	»	301.506	303.052	»
Idem	263025	»	301.465	303.026	»	Idem	263067	»	301.507	303.060	»
Idem	263026	»	301.466	303.043	»	Idem	263068	»	301.508	303.074	»
Idem	263027	»	301.467	303.002	»	Idem	263069	»	301.509	303.057	»
Idem	263028	»	301.468	302.858	»	Idem	263070	»	301.510	303.047	»
Idem	263029	»	301.469	303.005	»	Idem	263071	»	301.511	303.027	»

MOTOCYCLETTES

МОТОЦИКЛЕТЫ

MOTOR-CYCLES

MOTORRADER

MARQUE	N° de classement	Type	N° du cadre	N° du moteur	N° du dossier	MARQUE	N° de classement	Type	N° du cadre	N° du moteur	N° du dossier
TERROT	263072	AX 2	301.512	303.045	B 4.670	TERROT	263114	AX 2	301.554	303.076	B 4.670
Idem	263073	»	301.513	303.051	»	Idem	263115	»	301.555	303.105	»
Idem	263074	»	301.514	303.068	»	Idem	263116	»	301.556	303.063	»
Idem	263075	»	301.515	303.049	»	Idem	263117	»	301.557	303.101	»
Idem	263076	»	301.516	303.054	»	Idem	263118	»	301.558	303.099	»
Idem	263077	»	301.517	303.066	»	Idem	263119	»	301.559	303.021	»
Idem	263078	»	301.518	303.056	»	Idem	263120	»	301.560	303.122	»
Idem	263079	»	301.519	303.062	»	Idem	263121	»	301.561	303.098	»
Idem	263080	»	301.520	303.065	»	Idem	263122	»	301.562	303.109	»
Idem	263081	»	301.521	302.841	»	Idem	263123	»	301.563	303.104	»
Idem	263082	»	301.522	303.059	»	Idem	263124	»	301.564	303.135	»
Idem	263083	»	301.523	303.072	»	Idem	263125	»	301.565	303.123	»
Idem	263084	»	301.524	303.069	»	Idem	263126	»	301.566	303.107	»
Idem	263085	»	301.525	303.017	»	Idem	263127	»	301.567	303.108	»
Idem	263086	»	301.526	303.022	»	Idem	263128	»	301.568	303.020	»
Idem	263087	»	301.527	303.086	»	Idem	263129	»	301.569	303.102	»
Idem	263088	»	301.528	303.033	»	Idem	263130	»	301.570	303.202	»
Idem	263089	»	301.529	303.085	»	Idem	263131	»	301.571	303.095	»
Idem	263090	»	301.530	303.071	»	Idem	263132	»	301.572	303.118	»
Idem	263091	»	301.531	303.070	»	Idem	263133	»	301.573	303.119	»
Idem	263092	»	301.532	303.015	»	Idem	263134	»	301.574	303.183	»
Idem	263093	»	301.533	302.857	»	Idem	263135	»	301.575	303.156	»
Idem	263094	»	301.534	303.089	»	Idem	263136	»	301.576	303.152	»
Idem	263095	»	301.535	303.018	»	Idem	263137	»	301.577	303.160	»
Idem	263096	»	301.536	303.023	»	Idem	263138	»	301.578	303.199	»
Idem	263097	»	301.537	303.087	»	Idem	263139	»	301.579	303.140	»
Idem	263098	»	301.538	303.088	»	Idem	263140	»	301.580	303.153	»
Idem	263099	»	301.539	303.034	»	Idem	263141	»	301.581	303.149	»
Idem	263100	»	301.540	303.077	»	Idem	263142	»	301.582	303.164	»
Idem	263101	»	301.541	303.075	»	Idem	263143	»	301.583	303.203	»
Idem	263102	»	301.542	303.090	»	Idem	263144	»	301.584	303.114	»
Idem	263103	»	301.543	303.080	»	Idem	263145	»	301.585	303.186	»
Idem	263104	»	301.544	303.082	»	Idem	263146	»	301.586	303.158	»
Idem	263105	»	301.545	303.081	»	Idem	263147	»	301.587	303.180	»
Idem	263106	»	301.546	303.079	»	Idem	263148	»	301.588	303.146	»
Idem	263107	»	301.547	303.058	»	Idem	263149	»	301.589	303.191	»
Idem	263108	»	301.548	303.096	»	Idem	263150	»	301.590	303.110	»
Idem	263109	»	301.549	303.029	»	Idem	263151	»	301.591	303.121	»
Idem	263110	»	301.550	303.100	»	Idem	263152	»	301.592	303.145	»
Idem	263111	»	301.551	303.097	»	Idem	263153	»	301.593	303.093	»
Idem	263112	»	301.552	303.103	»	Idem	263154	»	301.594	303.134	»
Idem	263113	»	301.553	303.025	»	Idem	263155	»	301.595	303.159	»

MOTOCYCLETTES

МОТОЦИКЛЕТЫ

MOTOR-CYCLES

MOTORRADER

MARQUE	N° de classement	Type	N° du cadre	N° du moteur	N° du dossier	MARQUE	N° de classement	Type	N° du cadre	N° du moteur	N° du dossier
TERROT	263156	AX 2	301.596	303.151	B 4.670	TERROT	263198	AX 2	301.638	303.208	B 4.670
Idem	263157	»	301.597	303.192	»	Idem	263199	»	301.639	303.222	»
Idem	263158	»	301.598	303.187	»	Idem	263200	»	301.640	303.169	»
Idem	263159	»	301.599	303.139	»	Idem	263201	»	301.641	303.212	»
Idem	263160	»	301.600	303.113	»	Idem	263202	»	301.642	303.217	»
Idem	263161	»	301.601	303.193	»	Idem	263203	»	301.643	303.046	»
Idem	263162	»	301.602	303.133	»	Idem	263204	»	301.644	303.213	»
Idem	263163	»	301.603	303.111	»	Idem	263205	»	301.645	303.016	»
Idem	263164	»	301.604	303.125	»	Idem	263206	»	301.646	303.211	»
Idem	263165	»	301.605	303.181	»	Idem	263207	»	301.647	303.177	»
Idem	263166	»	301.606	303.117	»	Idem	263208	»	301.648	303.205	»
Idem	263167	»	301.607	303.209	»	Idem	263209	»	301.649	303.175	»
Idem	263168	»	301.608	303.194	»	Idem	263210	»	301.650	303.127	»
Idem	263169	»	301.609	303.207	»	Idem	263211	»	301.651	303.166	»
Idem	263170	»	301.610	303.214	»	Idem	263212	»	301.652	303.170	»
Idem	263171	»	301.611	303.120	»	Idem	263213	»	301.653	303.190	»
Idem	263172	»	301.612	303.115	»	Idem	263214	»	301.654	303.157	»
Idem	263173	»	301.613	303.188	»	Idem	263215	»	301.655	303.176	»
Idem	263174	»	301.614	303.172	»	Idem	263216	»	301.656	303.174	»
Idem	263175	»	301.615	303.185	»	Idem	263217	»	301.657	303.171	»
Idem	263176	»	301.616	303.162	»	Idem	263218	»	301.658	303.189	»
Idem	263177	»	301.617	303.197	»	Idem	263219	»	301.659	303.210	»
Idem	263178	»	301.618	303.200	»	Idem	263220	»	301.660	303.173	»
Idem	263179	»	301.619	303.184	»	Idem	263221	»	301.661	303.183	»
Idem	263180	»	301.620	303.155	»	Idem	263222	»	301.662	303.218	»
Idem	263181	»	301.621	303.161	»	Idem	263223	»	301.663	303.163	»
Idem	263182	»	301.622	303.179	»	Idem	263224	»	301.664	303.196	»
Idem	263183	»	301.623	303.178	»	Idem	263225	»	301.665	303.144	»
Idem	263184	»	301.624	303.198	»	Idem	263226	»	301.666	303.223	»
Idem	263185	»	301.625	303.216	»	Idem	263227	»	301.667	303.129	»
Idem	263186	»	301.626	302.195	»	Idem	263228	»	301.668	303.130	»
Idem	263187	»	301.627	303.202	»	Idem	263229	»	301.669	303.148	»
Idem	263188	»	301.628	303.215	»	Idem	263230	»	301.670	303.116	»
Idem	263189	»	301.629	303.055	»	Idem	263231	»	301.671	303.220	»
Idem	263190	»	301.630	303.221	»	Idem	263232	»	301.672	303.143	»
Idem	263191	»	301.631	303.126	»	Idem	263233	»	301.673	303.137	»
Idem	263192	»	301.632	303.219	»	Idem	263234	»	301.674	303.141	»
Idem	263193	»	301.633	303.126	»	Idem	263235	»	301.675	303.206	»
Idem	263194	»	301.634	303.739	»	Idem	263236	»	301.676	303.132	»
Idem	263195	»	301.635	303.165	»	Idem	263237	»	301.677	303.167	»
Idem	263196	»	301.636	303.154	»	Idem	263238	»	301.678	303.142	»
Idem	263197	»	301.637	303.138	»	Idem	263239	»	301.679	303.150	»

MOTOCYCLETES

МОТОЦИКЛЕТЫ

MOTOR-CYCLES

MOTORBIKER

MARQUE	N° de classement	Type	N° du cadre	N° du moteur	N° du dossier	MARQUE	N° de classement	Type	N° du cadre	N° du moteur	N° du dossier
TERROT	263240	AX 2	301.680	303.078	B 4.670	TERROT	263282	AX 2	301.722	302.598	B 4.670
Idem	263241	»	301.681	303.092	»	Idem	263283	»	301.723	303.278	»
Idem	263242	»	301.682	303.106	»	Idem	263284	»	301.724	302.597	»
Idem	263243	»	301.683	303.084	»	Idem	263285	»	301.725	302.616	»
Idem	263244	»	301.684	303.128	»	Idem	263286	»	301.726	302.856	»
Idem	263245	»	301.685	302.843	»	Idem	263287	»	301.727	303.260	»
Idem	263246	»	301.686	302.614	»	Idem	263288	»	307.728	302.910	»
Idem	263247	»	301.687	302.651	»	Idem	263289	»	301.729	303.273	»
Idem	263248	»	301.688	302.867	»	Idem	263290	»	301.730	302.596	»
Idem	263249	»	301.689	303.147	»	Idem	263291	»	301.731	303.124	»
Idem	263250	»	301.690	303.131	»	Idem	263292	»	301.732	303.289	»
Idem	263251	»	301.691	302.859	»	Idem	263293	»	301.733	302.686	»
Idem	263252	»	301.692	303.855	»	Idem	263294	»	301.734	303.270	»
Idem	263253	»	301.693	303.168	»	Idem	263295	»	301.735	303.262	»
Idem	263254	»	301.694	303.250	»	Idem	263296	»	301.736	303.233	»
Idem	263255	»	301.695	303.204	»	Idem	263297	»	301.737	303.231	»
Idem	263256	»	301.696	302.900	»	Idem	263298	»	301.738	303.280	»
Idem	263257	»	301.697	303.091	»	Idem	263299	»	301.739	303.234	»
Idem	263258	»	301.698	302.876	»	Idem	263300	»	301.740	303.225	»
Idem	263259	»	301.699	302.618	»	Idem	263301	»	301.741	302.237	»
Idem	263260	»	301.700	302.845	»	Idem	263302	»	301.742	303.252	»
Idem	263261	»	301.701	303.013	»	Idem	263303	»	301.743	303.249	»
Idem	263262	»	301.702	303.094	»	Idem	263304	»	301.744	302.520	»
Idem	263263	»	301.703	303.846	»	Idem	263305	»	301.745	303.283	»
Idem	263264	»	301.704	302.615	»	Idem	263306	»	301.746	303.229	»
Idem	263265	»	301.705	302.489	»	Idem	263307	»	301.747	303.276	»
Idem	263266	»	301.706	303.083	»	Idem	263308	»	301.748	303.274	»
Idem	263267	»	301.707	303.012	»	Idem	263309	»	301.749	303.236	»
Idem	263268	»	301.708	303.112	»	Idem	263310	»	301.750	303.277	»
Idem	263269	»	301.709	302.781	»	Idem	263311	»	301.751	303.272	»
Idem	263270	»	301.710	302.617	»	Idem	263312	»	301.752	302.513	»
Idem	263271	»	301.711	302.912	»	Idem	263313	»	301.753	303.267	»
Idem	263272	»	301.712	303.003	»	Idem	263314	»	301.754	303.242	»
Idem	263273	»	301.713	302.595	»	Idem	263315	»	301.755	303.279	»
Idem	263274	»	301.714	303.010	»	Idem	263316	»	301.756	303.271	»
Idem	263275	»	301.715	303.019	»	Idem	263317	»	301.757	302.796	»
Idem	263276	»	301.716	303.006	»	Idem	263318	»	301.758	303.251	»
Idem	263277	»	301.717	302.847	»	Idem	263319	»	301.759	303.275	»
Idem	263278	»	301.718	302.782	»	Idem	263320	»	301.760	303.254	»
Idem	263279	»	301.719	302.608	»	Idem	263321	»	301.761	303.244	»
Idem	263280	»	301.720	303.008	»	Idem	263322	»	301.762	303.281	»
Idem	263281	»	301.721	302.869	»	Idem	263323	»	301.763	303.243	»

MOTOCYCLETTES						MOTOR-CYCLES					
MARQUE	N° de classement	Type	N° du cadre	N° du moteur	N° du dossier	MARQUE	N° de classement	Type	N° du cadre	N° du moteur	N° du dossier
TERROT	263324	AX 2	301.764	302.542	B 4.670	TERROT	263366	AX 2	301.806	303.232	B 4.670
Idem	263325	»	301.765	303.224	»	Idem	263367	»	301.807	303.255	»
Idem	263326	»	301.766	303.266	»	Idem	263368	»	301.808	303.321	»
Idem	263327	»	301.767	302.604	»	Idem	263369	»	301.809	303.239	»
Idem	263328	»	301.768	302.603	»	Idem	263370	»	301.810	303.228	»
Idem	263329	»	301.769	302.512	»	Idem	263371	»	301.811	303.261	»
Idem	263330	»	301.770	302.805	»	Idem	263372	»	301.812	303.226	»
Idem	263331	»	301.771	303.282	»	Idem	263373	»	301.813	303.296	»
Idem	263332	»	301.772	302.774	»	Idem	263374	»	301.814	303.246	»
Idem	263333	»	301.773	303.256	»	Idem	263375	»	301.815	302.588	»
Idem	263334	»	301.774	303.269	»	Idem	263376	»	301.816	303.325	»
Idem	263335	»	301.775	302.769	»	Idem	263377	»	301.817	303.294	»
Idem	263336	»	301.776	302.503	»	Idem	263378	»	301.818	303.318	»
Idem	263337	»	301.777	303.238	»	Idem	263379	»	301.819	303.326	»
Idem	263338	»	301.778	303.240	»	Idem	263380	»	301.820	303.295	»
Idem	263339	»	301.779	302.650	»	Idem	263381	»	301.821	303.319	»
Idem	263340	»	301.780	302.623	»	Idem	263382	»	301.822	303.293	»
Idem	263341	»	301.781	302.672	»	Idem	263383	»	301.823	302.478	»
Idem	263342	»	301.782	302.770	»	Idem	263384	»	301.824	303.322	»
Idem	263343	»	301.783	302.628	»	Idem	263385	»	301.825	303.290	»
Idem	263344	»	301.784	303.259	»	Idem	263386	»	301.826	303.320	»
Idem	263345	»	301.785	302.687	»	Idem	263387	»	301.827	303.317	»
Idem	263346	»	301.786	303.227	»	Idem	263388	»	301.828	303.344	»
Idem	263347	»	301.787	303.265	»	Idem	263389	»	301.829	303.327	»
Idem	263348	»	301.788	303.258	»	Idem	263390	»	301.830	303.263	»
Idem	263349	»	301.789	302.863	»	Idem	263391	»	301.831	303.245	»
Idem	263350	»	301.790	303.230	»	Idem	263392	»	301.832	302.848	»
Idem	263351	»	301.791	302.674	»	Idem	263393	»	301.833	303.268	»
Idem	263352	»	301.792	302.619	»	Idem	263394	»	301.834	303.343	»
Idem	263353	»	301.793	303.253	»	Idem	263395	»	301.835	303.329	»
Idem	263354	»	301.794	302.484	»	Idem	263396	»	301.836	303.331	»
Idem	263355	»	301.795	302.529	»	Idem	263397	»	301.837	303.328	»
Idem	263356	»	301.796	302.938	»	Idem	263398	»	301.838	303.310	»
Idem	263357	»	301.797	302.511	»	Idem	263399	»	301.839	303.367	»
Idem	263358	»	301.798	302.620	»	Idem	263400	»	301.840	303.371	»
Idem	263359	»	301.799	303.247	»	Idem	263401	»	301.841	303.287	»
Idem	263360	»	301.800	302.671	»	Idem	263402	»	301.842	303.288	»
Idem	263361	»	301.801	302.523	»	Idem	263403	»	301.843	303.353	»
Idem	263362	»	301.802	303.257	»	Idem	263404	»	301.844	303.235	»
Idem	263363	»	301.803	303.248	»	Idem	263405	»	301.845	303.378	»
Idem	263364	»	301.804	303.264	»	Idem	263406	»	301.846	303.377	»
Idem	263365	»	301.805	303.241	»	Idem	263407	»	301.847	303.345	»

MOTOCYCLETES

МОТОЦИКЛЕТЫ

MOTOR-CYCLES

MOTORRÄDER

MARQUE	N° de classement	Type	N° du cadre	N° du moteur	N° du dossier	MARQUE	N° de classement	Type	N° du cadre	N° du moteur	N° du dossier
TERROT	263408	AX 2	301.848	303.349	B 4.670	TERROT	263450	AX 2	301.890	303.364	B 4.670
Idem	263409	»	301.849	303.286	»	Idem	263451	»	301.891	303.361	»
Idem	263410	»	301.850	303.291	»	Idem	263452	»	301.892	303.363	»
Idem	263411	»	301.851	303.332	»	Idem	263453	»	301.893	303.360	»
Idem	263412	»	301.852	303.460	»	Idem	263454	»	301.894	303.324	»
Idem	263413	»	301.853	303.336	»	Idem	263455	»	301.895	303.362	»
Idem	263414	»	301.854	303.335	»	Idem	263456	»	301.896	303.341	»
Idem	263415	»	301.855	303.470	»	Idem	263457	»	301.897	303.352	»
Idem	263416	»	301.856	303.248	»	Idem	263458	»	301.898	303.350	»
Idem	263417	»	301.857	303.292	»	Idem	263459	»	301.899	303.471	»
Idem	263418	»	301.858	303.311	»	Idem	263460	»	301.900	303.409	»
Idem	263419	»	301.859	303.313	»	Idem	263461	»	301.901	303.472	»
Idem	263420	»	301.860	303.323	»	Idem	263462	»	301.902	303.476	»
Idem	263421	»	301.861	303.330	»	Idem	263463	»	301.903	303.285	»
Idem	263422	»	301.862	303.354	»	Idem	263464	»	301.904	303.359	»
Idem	263423	»	301.863	303.312	»	Idem	263465	»	301.905	303.388	»
Idem	263424	»	301.864	303.316	»	Idem	263466	»	301.906	303.414	»
Idem	263425	»	301.865	303.538	»	Idem	263467	»	301.907	303.462	»
Idem	263426	»	301.866	303.366	»	Idem	263468	»	301.908	303.459	»
Idem	263427	»	301.867	303.309	»	Idem	263469	»	301.909	303.463	»
Idem	263428	»	301.868	303.315	»	Idem	263470	»	301.910	303.428	»
Idem	263429	»	301.869	303.314	»	Idem	263471	»	301.911	303.410	»
Idem	263430	»	301.870	303.346	»	Idem	263472	»	301.912	303.473	»
Idem	263431	»	301.871	303.333	»	Idem	263473	»	301.913	303.412	»
Idem	263432	»	301.872	303.337	»	Idem	263474	»	301.914	303.390	»
Idem	263433	»	301.873	303.357	»	Idem	263475	»	301.915	303.429	»
Idem	263434	»	301.874	303.334	»	Idem	263476	»	301.916	303.475	»
Idem	263435	»	301.875	303.342	»	Idem	263477	»	301.917	303.474	»
Idem	263436	»	301.876	303.339	»	Idem	263478	»	301.918	303.469	»
Idem	263437	»	301.877	303.340	»	Idem	263479	»	301.919	303.411	»
Idem	263438	»	301.878	303.370	»	Idem	263480	»	301.920	303.408	»
Idem	263439	»	301.879	303.351	»	Idem	263481	»	301.921	303.372	»
Idem	263440	»	301.880	303.365	»	Idem	263482	»	301.922	303.436	»
Idem	263441	»	301.881	303.427	»	Idem	263483	»	301.923	303.399	»
Idem	263442	»	301.882	303.348	»	Idem	263484	»	301.924	303.392	»
Idem	263443	»	301.883	303.347	»	Idem	263485	»	301.925	303.375	»
Idem	263444	»	301.884	303.368	»	Idem	263486	»	301.926	303.382	»
Idem	263445	»	301.885	303.356	»	Idem	263487	»	301.927	303.435	»
Idem	263446	»	301.886	303.355	»	Idem	263488	»	301.928	303.381	»
Idem	263447	»	301.887	303.358	»	Idem	263489	»	301.929	303.434	»
Idem	263448	»	301.888	303.369	»	Idem	263490	»	301.930	303.403	»
Idem	263449	»	301.889	303.374	»	Idem	263491	»	301.931	303.384	»

MOTOCYCLETTES

МОТОЦИКЛЕТЫ

MOTOR-CYCLES

MOTORRADER

MARQUE	N° de classement	Type	N° du cadre	N° du moteur	N° du dossier	MARQUE	N° de classement	Type	N° du cadre	N° du moteur	N° du dossier
TERROT	263492	AX 2	301.932	303.405	B 4.670	Idem	263534	AX 2	301.974	303.443	B 4.670
Idem	263493	»	301.933	303.415	»	Idem	263535	»	301.975	303.440	»
Idem	263494	»	301.934	303.450	»	Idem	263536	»	301.976	303.581	»
Idem	263495	»	301.935	303.404	»	Idem	263537	»	301.977	303.565	»
Idem	263496	»	301.936	303.416	»	Idem	263538	»	301.978	303.635	»
Idem	263497	»	301.937	303.373	»	Idem	263539	»	301.979	303.393	»
Idem	263498	»	301.938	303.391	»	Idem	263540	»	301.980	303.538	»
Idem	263499	»	301.939	303.444	»	Idem	263541	»	301.981	303.609	»
Idem	263500	»	301.940	303.423	»	Idem	263542	»	301.982	303.556	»
Idem	263501	»	301.941	303.419	»	Idem	263543	»	301.983	303.575	»
Idem	263502	»	301.942	303.421	»	Idem	263544	»	301.984	303.601	»
Idem	263503	»	301.943	303.447	»	Idem	263545	»	301.985	303.643	»
Idem	263504	»	301.944	303.446	»	Idem	263546	»	301.986	303.572	»
Idem	263505	»	301.945	303.383	»	Idem	263547	»	301.987	303.480	»
Idem	263506	»	301.946	303.417	»	Idem	263548	»	301.988	303.653	»
Idem	263507	»	301.947	303.453	»	Idem	263549	»	301.989	303.638	»
Idem	263508	»	301.948	303.385	»	Idem	263550	»	301.990	303.634	»
Idem	263509	»	301.949	303.424	»	Idem	263551	»	301.991	303.611	»
Idem	263510	»	301.950	303.376	»	Idem	263552	»	301.992	302.562	»
Idem	263511	»	301.951	303.413	»	Idem	263553	»	301.993	303.588	»
Idem	263512	»	301.952	303.433	»	Idem	263554	»	301.994	303.628	»
Idem	263513	»	301.953	303.387	»	Idem	263555	»	301.995	303.563	»
Idem	263514	»	301.954	303.406	»	Idem	263556	»	301.996	303.621	»
Idem	263515	»	301.955	303.438	»	Idem	263557	»	301.997	303.616	»
Idem	263516	»	301.956	303.422	»	Idem	263558	»	301.998	303.582	»
Idem	263517	»	301.957	303.426	»	Idem	263559	»	301.999	303.619	»
Idem	263518	»	301.958	303.407	»	Idem	263560	»	302.000	303.534	»
Idem	263519	»	301.959	303.420	»	Idem	263561	»	302.001	303.626	»
Idem	263520	»	301.960	303.425	»	Idem	263562	»	302.002	303.651	»
Idem	263521	»	301.961	303.379	»	Idem	263563	»	302.003	303.452	»
Idem	263522	»	301.962	303.432	»	Idem	263564	»	302.004	303.398	»
Idem	263523	»	301.963	303.437	»	Idem	263565	»	302.005	303.465	»
Idem	263524	»	301.964	303.431	»	Idem	263566	»	302.006	303.655	»
Idem	263525	»	301.965	303.389	»	Idem	263567	»	302.007	303.401	»
Idem	263526	»	301.966	303.477	»	Idem	263568	»	302.008	303.448	»
Idem	263527	»	301.967	303.380	»	Idem	263569	»	302.009	303.395	»
Idem	263528	»	301.968	303.418	»	Idem	263570	»	302.010	303.439	»
Idem	263529	»	301.969	303.610	»	Idem	263571	»	302.011	303.449	»
Idem	263530	»	301.970	303.478	»	Idem	263572	»	302.012	303.652	»
Idem	263531	»	301.971	303.430	»	Idem	263573	»	302.013	303.647	»
Idem	263532	»	301.972	303.564	»	Idem	263574	»	302.014	303.455	»
Idem	263533	»	301.973	303.441	»	Idem	263575	»	302.015	303.394	»

MOTOCYCLETES

МОТОЦИКЛЕТЫ

MOTOR-CYCLES

MOTORRADER

MARQUE	N° de classement	Type	N° du cadre	N° du moteur	N° du dossier	MARQUE	N° de classement	Type	N° du cadre	N° du moteur	N° du dossier
TERROT	263576	AX 2	302.016	303.386	B 4.670	TERROT	263618	AX 2	302.058	303.574	B 4.670
Idem	263577	»	302.017	303.451	»	Idem	263619	»	302.059	303.483	»
Idem	263578	»	302.018	303.442	»	Idem	263620	»	302.060	303.625	»
Idem	263579	»	302.019	303.397	»	Idem	263621	»	302.061	303.494	»
Idem	263580	»	302.020	303.457	»	Idem	263622	»	302.062	303.514	»
Idem	263581	»	302.021	303.479	»	Idem	263623	»	302.063	303.633	»
Idem	263582	»	302.022	303.623	»	Idem	263624	»	302.064	303.614	»
Idem	263583	»	302.023	303.632	»	Idem	263625	»	302.065	303.532	»
Idem	263584	»	302.024	303.458	»	Idem	263626	»	302.066	303.536	»
Idem	263585	»	302.025	303.400	»	Idem	263627	»	302.067	303.486	»
Idem	263586	»	302.026	303.454	»	Idem	263628	»	302.068	303.482	»
Idem	263587	»	302.027	303.468	»	Idem	263629	»	302.069	303.485	»
Idem	263588	»	302.028	303.530	»	Idem	263630	»	302.070	303.523	»
Idem	263589	»	302.029	303.454	»	Idem	263631	»	302.071	303.529	»
Idem	263590	»	302.030	303.396	»	Idem	263632	»	302.072	303.524	»
Idem	263591	»	302.031	303.543	»	Idem	263633	»	302.073	303.526	»
Idem	263592	»	302.032	303.456	»	Idem	263634	»	302.074	303.481	»
Idem	263593	»	302.033	303.554	»	Idem	263635	»	302.075	303.484	»
Idem	263594	»	302.034	303.515	»	Idem	263636	»	302.076	303.520	»
Idem	263595	»	302.035	303.467	»	Idem	263637	»	302.077	303.488	»
Idem	263596	»	302.036	303.461	»	Idem	263638	»	302.078	303.542	»
Idem	263597	»	302.037	303.402	»	Idem	263639	»	302.079	303.516	»
Idem	263598	»	302.038	303.624	»	Idem	263640	»	302.080	303.528	»
Idem	263599	»	302.039	303.490	»	Idem	263641	»	302.081	303.548	»
Idem	263600	»	302.040	303.466	»	Idem	263642	»	302.082	303.500	»
Idem	263601	»	302.041	303.509	»	Idem	263643	»	302.083	303.517	»
Idem	263602	»	302.042	303.508	»	Idem	263644	»	302.084	303.496	»
Idem	263603	»	302.043	303.557	»	Idem	263645	»	302.085	303.525	»
Idem	263604	»	302.044	303.511	»	Idem	263646	»	302.086	303.506	»
Idem	263605	»	302.045	303.493	»	Idem	263647	»	302.087	303.527	»
Idem	263606	»	302.046	303.455	»	Idem	263648	»	302.088	303.540	»
Idem	263607	»	302.047	303.558	»	Idem	263649	»	302.089	303.545	»
Idem	263608	»	302.048	303.502	»	Idem	263650	»	302.090	303.533	»
Idem	263609	»	302.049	303.583	»	Idem	263651	»	302.091	303.552	»
Idem	263610	»	302.050	303.654	»	Idem	263652	»	302.092	303.549	»
Idem	263611	»	302.051	303.489	»	Idem	263653	»	302.093	303.537	»
Idem	263612	»	302.052	303.495	»	Idem	263654	»	302.094	303.544	»
Idem	263613	»	302.053	303.659	»	Idem	263655	»	302.095	303.547	»
Idem	263614	»	302.054	303.498	»	Idem	263656	»	302.096	303.531	»
Idem	263615	»	302.055	303.518	»	Idem	263657	»	302.097	303.541	»
Idem	263616	»	302.056	303.559	»	Idem	263658	»	302.098	303.546	»
Idem	263617	»	302.057	303.499	»	Idem	263659	»	302.099	303.535	»

MOTOCYCLETTES

МОТОЦИКЛЕТЫ

MOTOR-CYCLES

MOTORRÄDER

MARQUE	N° de classement	Type	N° du cadre	N° du moteur	N° du dossier	MARQUE	N° de classement	Type	N° du cadre	N° du moteur	N° du dossier
TERROT	263660	AX 2	302.100	303.512	B 4.670	TERROT	263702	AX 2	302.142	303.569	B 4.670
Idem	263661	»	302.101	303.522	»	Idem	263703	»	302.143	303.570	»
Idem	263662	»	302.102	303.560	»	Idem	263704	»	302.144	303.617	»
Idem	263663	»	302.103	303.487	»	Idem	263705	»	302.145	303.636	»
Idem	263664	»	302.104	303.595	»	Idem	263706	»	302.146	303.662	»
Idem	263665	»	302.105	303.492	»	Idem	263707	»	302.147	303.666	»
Idem	263666	»	302.106	303.501	»	Idem	263708	»	302.148	303.508	»
Idem	263667	»	302.107	303.521	»	Idem	263709	»	302.149	303.661	»
Idem	263668	»	302.108	303.510	»	Idem	263710	»	302.150	303.646	»
Idem	263669	»	302.109	303.561	»	Idem	263711	»	302.151	303.664	»
Idem	263670	»	302.110	303.675	»	Idem	263712	»	302.152	303.622	»
Idem	263671	»	302.111	303.513	»	Idem	263713	»	302.153	303.507	»
Idem	263672	»	302.112	303.553	»	Idem	263714	»	302.154	303.649	»
Idem	263673	»	302.113	303.497	»	Idem	263715	»	302.155	303.656	»
Idem	263674	»	302.114	303.530	»	Idem	263716	»	302.156	303.650	»
Idem	263675	»	302.115	303.593	»	Idem	263717	»	302.157	303.658	»
Idem	263676	»	302.116	303.504	»	Idem	263718	»	302.158	303.665	»
Idem	263677	»	302.117	303.605	»	Idem	263719	»	302.159	303.641	»
Idem	263678	»	302.118	303.551	»	Idem	263720	»	302.160	303.603	»
Idem	263679	»	302.119	303.539	»	Idem	263721	»	302.161	303.660	»
Idem	263680	»	302.120	303.550	»	Idem	263722	»	302.162	303.648	»
Idem	263681	»	302.121	303.555	»	Idem	263723	»	302.163	303.592	»
Idem	263682	»	302.122	303.519	»	Idem	263724	»	302.164	303.608	»
Idem	263683	»	302.123	303.620	»	Idem	263725	»	302.165	303.639	»
Idem	263684	»	302.124	303.645	»	Idem	263726	»	302.166	303.630	»
Idem	263685	»	302.125	303.503	»	Idem	263727	»	302.167	302.648	»
Idem	263686	»	302.126	303.578	»	Idem	263728	»	302.168	303.640	»
Idem	263687	»	302.127	303.600	»	Idem	263729	»	302.169	303.606	»
Idem	263688	»	302.128	303.927	»	Idem	263730	»	302.170	303.589	»
Idem	263689	»	302.129	303.579	»	Idem	263731	»	302.171	303.613	»
Idem	263690	»	302.130	303.602	»	Idem	263732	»	302.172	303.576	»
Idem	263691	»	302.131	303.642	»	Idem	263733	»	302.173	303.612	»
Idem	263692	»	302.132	303.567	»	Idem	263734	»	302.174	304.046	»
Idem	263693	»	302.133	303.590	»	Idem	263735	»	302.175	304.053	»
Idem	263694	»	302.134	303.607	»	Idem	263736	»	302.176	303.615	»
Idem	263695	»	302.135	303.577	»	Idem	263737	»	302.177	303.597	»
Idem	263696	»	302.136	303.629	»	Idem	263738	»	302.178	304.051	»
Idem	263697	»	302.137	303.594	»	Idem	263739	»	302.179	303.587	»
Idem	263698	»	302.138	303.566	»	Idem	263740	»	302.180	304.044	»
Idem	263699	»	302.139	303.637	»	Idem	263741	»	302.181	304.048	»
Idem	263700	»	302.140	303.573	»	Idem	263742	»	302.182	303.721	»
Idem	263701	»	302.141	303.631	»	Idem	263743	»	302.183	304.152	»

MOTOCYCLETTES

МОТОЦИКЛЕТЫ

MOTOR-CYCLES

MOTORRADER

MARQUE	N° de classement	Type	N° du cadre	N° du moteur	N° du dossier	MARQUE	N° de classement	Type	N° du cadre	N° du moteur	N° du dossier
TERROT	263744	AX 2	302.184	304.049	B 4.670	TERROT	263786	AX 2	302.226	304.088	B 4.670
Idem	263745	»	302.185	304.047	»	Idem	263787	»	302.227	303.678	»
Idem	263746	»	302.186	304.069	»	Idem	263788	»	302.228	303.696	»
Idem	263747	»	302.187	303.700	»	Idem	263789	»	302.229	303.709	»
Idem	263748	»	302.188	303.591	»	Idem	263790	»	302.230	303.683	»
Idem	263749	»	302.189	303.682	»	Idem	263791	»	302.231	303.713	»
Idem	263750	»	302.190	304.099	»	Idem	263792	»	302.232	303.693	»
Idem	263751	»	302.191	304.094	»	Idem	263793	»	302.233	303.694	»
Idem	263752	»	302.192	303.699	»	Idem	263794	»	302.234	303.677	»
Idem	263753	»	302.193	304.092	»	Idem	263795	»	302.235	303.697	»
Idem	263754	»	302.194	303.711	»	Idem	263796	»	302.236	303.680	»
Idem	263755	»	302.195	303.684	»	Idem	263797	»	302.237	303.689	»
Idem	263756	»	302.196	303.703	»	Idem	263798	»	302.238	303.692	»
Idem	263757	»	302.197	304.107	»	Idem	263799	»	302.239	303.688	»
Idem	263758	»	302.198	303.585	»	Idem	263800	»	302.240	303.691	»
Idem	263759	»	302.199	303.584	»	Idem	263801	»	302.241	303.690	»
Idem	263760	»	302.200	303.681	»	Idem	263802	»	302.242	303.687	»
Idem	263761	»	302.201	303.644	»	Idem	263803	»	302.243	303.723	»
Idem	263762	»	302.202	303.596	»	Idem	263804	»	302.244	304.089	»
Idem	263763	»	302.203	303.598	»	Idem	263805	»	302.245	303.701	»
Idem	263764	»	302.204	303.604	»	Idem	263806	»	302.246	304.168	»
Idem	263765	»	302.205	303.586	»	Idem	263807	»	302.247	303.717	»
Idem	263766	»	302.206	303.575	»	Idem	263808	»	302.248	304.075	»
Idem	263767	»	302.207	303.595	»	Idem	263809	»	302.249	303.705	»
Idem	263768	»	302.208	303.599	»	Idem	263810	»	302.250	303.698	»
Idem	263769	»	302.209	303.667	»	Idem	263811	»	302.251	303.702	»
Idem	263780	»	302.210	303.491	»	Idem	263812	»	302.252	303.710	»
Idem	263781	»	302.211	303.668	»	Idem	263813	»	302.253	303.712	»
Idem	263782	»	302.212	303.679	»	Idem	263814	»	302.254	303.722	»
Idem	263783	»	302.213	303.673	»	Idem	263815	»	302.255	304.045	»
Idem	263784	»	302.214	303.669	»	Idem	263816	»	302.256	303.703	»
Idem	263785	»	302.215	303.671	»	Idem	263817	»	302.257	303.706	»
Idem	263786	»	302.216	303.672	»	Idem	263818	»	302.258	304.050	»
Idem	263787	»	302.217	303.674	»	Idem	263819	»	302.259	303.719	»
Idem	263787	»	302.218	303.657	»	Idem	263820	»	302.260	303.720	»
Idem	263789	»	302.219	303.663	»	Idem	263821	»	302.261	303.715	»
Idem	263780	»	302.220	303.685	»	Idem	263822	»	302.262	303.718	»
Idem	263781	»	302.221	303.704	»	Idem	263823	»	302.263	304.074	»
Idem	263782	»	302.222	303.676	»	Idem	263824	»	302.264	304.077	»
Idem	263783	»	302.223	303.670	»	Idem	263825	»	302.265	304.073	»
Idem	263784	»	302.224	303.686	»	Idem	263826	»	302.266	303.707	»
Idem	263785	»	302.225	303.695	»	Idem	263827	»	302.267	303.714	»

MOTOCYCLETES

МОТОЦИКЛЕТЫ

MOTOR-CYCLES

MOTORRADER

MARQUE	N° de classement	Type	N° du cadre	N° du moteur	N° du dossier	MARQUE	N° de classement	Type	N° du cadre	N° du moteur	N° du dossier
TERROT	263828	AX 2	302.268	304.055	B 4.670	TERROT	263870	AX 2	302.310	304.116	B 4.670
Idem	263829	»	302.269	304.063	»	Idem	263871	»	302.311	304.090	»
Idem	263830	»	302.270	304.064	»	Idem	263872	»	302.312	304.198	»
Idem	263831	»	302.271	304.129	»	Idem	263873	»	302.313	304.202	»
Idem	263832	»	302.272	304.070	»	Idem	263874	»	302.314	304.215	»
Idem	263833	»	302.273	304.076	»	Idem	263875	»	302.315	304.101	»
Idem	263834	»	302.274	304.062	»	Idem	263876	»	302.316	304.098	»
Idem	263835	»	302.275	304.054	»	Idem	263877	»	302.317	304.217	»
Idem	263836	»	302.276	304.066	»	Idem	263878	»	302.318	304.197	»
Idem	263837	»	302.277	304.067	»	Idem	263879	»	302.319	304.100	»
Idem	263838	»	302.278	304.058	»	Idem	263880	»	302.320	304.110	»
Idem	263839	»	302.279	304.112	»	Idem	263881	»	302.321	304.216	»
Idem	263840	»	302.280	304.080	»	Idem	263882	»	302.322	304.196	»
Idem	263841	»	302.281	304.061	»	Idem	263883	»	302.323	304.103	»
Idem	263842	»	302.282	304.065	»	Idem	263884	»	302.324	304.148	»
Idem	263843	»	302.283	304.083	»	Idem	263885	»	302.325	304.166	»
Idem	263844	»	302.284	304.059	»	Idem	263886	»	302.326	304.158	»
Idem	263845	»	302.285	304.056	»	Idem	263887	»	302.327	304.165	»
Idem	263846	»	302.286	304.109	»	Idem	263888	»	302.328	304.143	»
Idem	263847	»	302.287	304.068	»	Idem	263889	»	302.329	304.153	»
Idem	263848	»	302.288	304.079	»	Idem	263890	»	302.330	304.171	»
Idem	263849	»	302.289	304.071	»	Idem	263891	»	302.331	304.178	»
Idem	263850	»	302.290	304.060	»	Idem	263892	»	302.332	304.190	»
Idem	263851	»	302.291	304.082	»	Idem	263893	»	302.333	304.128	»
Idem	263852	»	302.292	304.078	»	Idem	263894	»	302.334	304.195	»
Idem	263853	»	302.293	304.096	»	Idem	263895	»	302.335	304.161	»
Idem	263854	»	302.294	304.111	»	Idem	263896	»	302.336	304.188	»
Idem	263855	»	302.295	304.108	»	Idem	263897	»	302.337	304.194	»
Idem	263856	»	302.296	304.084	»	Idem	263898	»	302.338	304.177	»
Idem	263857	»	302.297	304.085	»	Idem	263899	»	302.339	304.176	»
Idem	263858	»	302.298	304.072	»	Idem	263900	»	302.340	304.193	»
Idem	263859	»	302.299	304.057	»	Idem	263901	»	302.341	304.201	»
Idem	263860	»	302.300	304.118	»	Idem	263902	»	302.342	304.105	»
Idem	263861	»	302.301	304.102	»	Idem	263903	»	302.343	304.114	»
Idem	263862	»	302.302	304.081	»	Idem	263904	»	302.344	304.159	»
Idem	263863	»	302.303	304.087	»	Idem	263905	»	302.345	304.113	»
Idem	263864	»	302.304	304.091	»	Idem	263906	»	302.346	304.162	»
Idem	263865	»	302.305	304.097	»	Idem	263907	»	302.347	304.122	»
Idem	263866	»	302.306	304.093	»	Idem	263908	»	302.348	304.121	»
Idem	263867	»	302.307	304.095	»	Idem	263909	»	302.349	304.125	»
Idem	263868	»	302.308	304.104	»	Idem	263910	»	302.350	304.160	»
Idem	263869	»	302.309	304.086	»	Idem	263911	»	302.351	304.106	»

MOTOCYCLETTES

МОТОЦИКЛЕТЫ

MOTOR-CYCLES

MOTORBADEER

MARQUE	N° de classement	Type	N° du cadre	N° du moteur	N° du dossier	MARQUE	N° de classement	Type	N° du cadre	N° du moteur	N° du dossier
TERROT	263912	AX 2	302.352	304.127	B 4.670	TERROT	263954	AX 2	302.394	304.130	B 4.670
Idem	263913	»	302.353	304.124	»	Idem	263955	»	302.395	304.204	»
Idem	263914	»	302.354	304.211	»	Idem	263956	»	302.396	304.174	»
Idem	263915	»	302.355	304.117	»	Idem	263957	»	302.397	304.213	»
Idem	263916	»	302.356	304.139	»	Idem	263958	»	302.398	304.203	»
Idem	263917	»	302.357	304.140	»	Idem	263959	»	302.399	304.214	»
Idem	263918	»	302.358	304.126	»	Idem	263960	»	302.400	304.200	»
Idem	263919	»	302.359	304.119	»	Idem	263961	»	302.401	304.187	»
Idem	263920	»	302.360	304.146	»	Idem	263962	»	302.402	304.231	»
Idem	263921	»	302.361	304.123	»	Idem	263963	»	302.403	304.207	»
Idem	263922	»	302.362	304.152	»	Idem	263964	»	302.404	304.192	»
Idem	263923	»	302.363	304.136	»	Idem	263965	»	302.405	304.209	»
Idem	263924	»	302.364	304.154	»	Idem	263966	»	302.406	304.210	»
Idem	263925	»	302.365	304.132	»	Idem	263967	»	302.407	304.189	»
Idem	263926	»	302.366	304.167	»	Idem	263968	»	302.408	304.180	»
Idem	263927	»	302.367	304.157	»	Idem	263969	»	302.409	304.179	»
Idem	263928	»	302.368	304.153	»	Idem	263970	»	302.410	304.206	»
Idem	263929	»	302.369	304.151	»	Idem	263971	»	302.411	304.205	»
Idem	263930	»	302.370	304.155	»	Idem	263972	»	302.412	304.185	»
Idem	263931	»	302.371	304.115	»	Idem	263973	»	302.413	304.186	»
Idem	263932	»	302.372			Idem	263974	»	302.414	304.183	»
Idem	263933	»	302.373	304.135	»	Idem	263975	»	302.415	304.245	»
Idem	263934	»	302.374	304.134	»	Idem	263976	»	302.416	304.240	»
Idem	263935	»	302.375	304.149	»	Idem	263977	»	302.417	304.182	»
Idem	263936	»	302.376	304.131	»	Idem	263978	»	302.418	304.181	»
Idem	263937	»	302.377	304.163	»	Idem	263979	»	302.419	304.249	»
Idem	263938	»	302.378	304.120	»	Idem	263980	»	302.420	304.212	»
Idem	263939	»	302.379	304.157	»	Idem	263981	»	302.421	304.220	»
Idem	263940	»	302.380	304.170	»	Idem	263982	»	302.422	304.234	»
Idem	263941	»	302.381	304.169	»	Idem	263983	»	302.423	304.175	»
Idem	263942	»	302.382	304.144	»	Idem	263984	»	302.424	304.208	»
Idem	263943	»	302.383	304.172	»	Idem	263985	»	302.425	304.221	»
Idem	263944	»	302.384	304.145	»	Idem	263986	»	302.426	304.222	»
Idem	263945	»	302.385	304.153	»	Idem	263987	»	302.427	304.246	»
Idem	263946	»	302.386	304.142	»	Idem	263988	»	302.428	304.253	»
Idem	263947	»	302.387	304.141	»	Idem	263989	»	302.429	304.225	»
Idem	263948	»	302.388	304.133	»	Idem	263990	»	302.430	304.223	»
Idem	263949	»	302.389	304.150	»	Idem	263991	»	302.431	304.224	»
Idem	263950	»	302.390	304.164	»	Idem	263992	»	302.432	304.227	»
Idem	263951	»	302.391	304.147	»	Idem	263993	»	302.433	304.320	»
Idem	263952	»	302.392	304.199	»	Idem	263994	»	302.434	304.269	»
Idem	263953	»	302.393	304.191	»	Idem	263995	»	302.435	304.252	»

MOTOCYCLETTES

МОТОЦИКЛЕТЫ

MOTOR-CYCLES

MOTORRADER

MARQUE	N° de classement	Type	N° du cadre	N° du moteur	N° du dossier	MARQUE	N° de classement	Type	N° du cadre	N° du moteur	N° du dossier
TERROT	263996	AX 2	302.436	304.283	B 4.670	TERROT	264038	AX 2	302.478	304.272	B 4.670
Idem	263997	»	302.437	304.218	»	Idem	264039	»	302.479	304.286	»
Idem	263998	»	302.438	304.324	»	Idem	264040	»	302.480	304.290	»
Idem	263999	»	302.439	304.321	»	Idem	264041	»	302.481	304.226	»
Idem	264000	»	302.440	304.323	»	Idem	264042	»	302.482	304.243	»
Idem	264001	»	302.441	304.301	»	Idem	264043	»	302.483	304.405	»
Idem	264002	»	302.442	304.238	»	Idem	264044	»	302.484	304.242	»
Idem	264003	»	302.443	304.308	»	Idem	264045	»	302.485	304.310	»
Idem	264004	»	302.444	304.256	»	Idem	264046	»	302.486	304.259	»
Idem	264005	»	302.445	304.173	»	Idem	264047	»	302.487	304.282	»
Idem	264006	»	302.446	304.250	»	Idem	264048	»	302.488	304.251	»
Idem	264007	»	302.447	304.266	»	Idem	264049	»	302.489	304.254	»
Idem	264008	»	302.448	304.322	»	Idem	264050	»	302.490	304.264	»
Idem	264009	»	302.449	304.295	»	Idem	264051	»	302.491	304.281	»
Idem	264010	»	302.450	304.265	»	Idem	264052	»	302.492	304.315	»
Idem	264011	»	302.451	304.271	»	Idem	264053	»	302.493	304.262	»
Idem	264012	»	302.452	304.219	»	Idem	264054	»	302.494	304.334	»
Idem	264013	»	302.453	304.300	»	Idem	264055	»	302.495	304.445	»
Idem	264014	»	302.454	304.239	»	Idem	264056	»	302.496	304.261	»
Idem	264015	»	302.455	304.319	»	Idem	264057	»	302.497	304.257	»
Idem	264016	»	302.456	304.291	»	Idem	264058	»	302.498	304.270	»
Idem	264017	»	302.457	304.325	»	Idem	264059	»	302.499	304.255	»
Idem	264018	»	302.458	304.275	»	Idem	264060	»	302.500	304.463	»
Idem	264019	»	302.459	304.318	»	Idem	264061	»	302.501	304.342	»
Idem	264020	»	302.460	304.280	»	Idem	264062	»	302.502	304.337	»
Idem	264021	»	302.461	304.316	»	Idem	264063	»	302.503	304.303	»
Idem	264022	»	302.462	304.309	»	Idem	264064	»	302.504	304.297	»
Idem	264023	»	302.463	304.267	»	Idem	264065	»	302.505	304.329	»
Idem	264024	»	302.464	304.228	»	Idem	264066	»	302.506	304.333	»
Idem	264025	»	302.465	304.273	»	Idem	264067	»	302.507	304.330	»
Idem	264026	»	302.466	304.184	»	Idem	264068	»	302.508	304.247	»
Idem	264027	»	302.467	304.241	»	Idem	264069	»	302.509	304.462	»
Idem	264028	»	302.468	304.229	»	Idem	264070	»	302.510	304.348	»
Idem	264029	»	302.469	304.299	»	Idem	264071	»	302.511	304.359	»
Idem	264030	»	302.470	304.230	»	Idem	264072	»	302.512	304.336	»
Idem	264031	»	302.471	304.277	»	Idem	264073	»	302.513	304.472	»
Idem	264032	»	302.472	304.232	»	Idem	264074	»	302.514	304.237	»
Idem	264033	»	302.473	304.304	»	Idem	264075	»	302.515	304.296	»
Idem	264034	»	302.474	304.276	»	Idem	264076	»	302.516	304.236	»
Idem	264035	»	302.475	304.274	»	Idem	264077	»	302.517	304.311	»
Idem	264036	»	302.476	304.233	»	Idem	264078	»	302.518	304.327	»
Idem	264037	»	302.477	304.284	»	Idem	264079	»	302.519	304.294	»

MOTOCYCLETTES

МОТОЦИКЛЕТЫ

MOTOR-CYCLES

MOTORRÄDER

MARQUE	N° de classement	Type	N° du cadre	N° du moteur	N° du dossier	MARQUE	N° de classement	Type	N° du cadre	N° du moteur	N° du dossier
TERROT	264080	AX 2	302.520	304.248	B 4.670	TERROT	264122	AX 2	302.562	304.355	B 4.670
Idem	264081	»	302.521	304.235	»	Idem	264123	»	302.563	304.379	»
Idem	264082	»	302.522	304.305	»	Idem	264124	»	302.564	304.389	»
Idem	264083	»	302.523	304.312	»	Idem	264125	»	302.565	304.393	»
Idem	264084	»	302.524	304.285	»	Idem	264126	»	302.566	304.399	»
Idem	264085	»	302.525	304.244	»	Idem	264127	»	302.567	304.438	»
Idem	264086	»	302.526	304.252	»	Idem	264128	»	302.568	304.390	»
Idem	264087	»	302.527	304.268	»	Idem	264129	»	302.569	304.340	»
Idem	264088	»	302.528	304.253	»	Idem	264130	»	302.570	304.397	»
Idem	264089	»	302.529	304.314	»	Idem	264131	»	302.571	304.432	»
Idem	264090	»	302.530	304.260	»	Idem	264132	»	302.572	304.341	»
Idem	264091	»	302.531	304.326	»	Idem	264133	»	302.573	304.413	»
Idem	264092	»	302.532	304.306	»	Idem	264134	»	302.574	304.344	»
Idem	264093	»	302.533	304.313	»	Idem	264135	»	302.575	304.338	»
Idem	264094	»	302.534	304.307	»	Idem	264136	»	302.576	304.368	»
Idem	264095	»	302.535	304.317	»	Idem	264137	»	302.577	304.370	»
Idem	264096	»	302.536	304.335	»	Idem	264138	»	302.578	304.356	»
Idem	264097	»	302.537	304.352	»	Idem	264139	»	302.579	304.420	»
Idem	264098	»	302.538	304.289	»	Idem	264140	»	302.580	304.425	»
Idem	264099	»	302.539	304.411	»	Idem	264141	»	302.581	304.392	»
Idem	264100	»	302.540	304.421	»	Idem	264142	»	302.582	304.353	»
Idem	264101	»	302.541	304.449	»	Idem	264143	»	302.583	304.372	»
Idem	264102	»	302.542	303.279	»	Idem	264144	»	302.584	304.398	»
Idem	264103	»	302.543	304.407	»	Idem	264145	»	302.585	304.349	»
Idem	264104	»	302.544	304.543	»	Idem	264146	»	302.586	304.437	»
Idem	264105	»	302.545	304.263	»	Idem	264147	»	302.587	304.396	»
Idem	264106	»	302.546	304.332	»	Idem	264148	»	302.588	304.351	»
Idem	264107	»	302.547	304.253	»	Idem	264149	»	302.589	304.378	»
Idem	264108	»	302.548	304.323	»	Idem	264150	»	302.590	304.298	»
Idem	264109	»	302.549	303.391	»	Idem	264151	»	302.591	304.345	»
Idem	264110	»	302.550	304.443	»	Idem	264152	»	302.592	304.357	»
Idem	264111	»	302.551	304.422	»	Idem	264153	»	302.593	304.346	»
Idem	264112	»	302.552	304.464	»	Idem	264154	»	302.594	304.302	»
Idem	264113	»	302.553	304.360	»	Idem	264155	»	302.595	304.354	»
Idem	264114	»	302.554	304.423	»	Idem	264156	»	302.596	304.431	»
Idem	264115	»	302.555	304.444	»	Idem	264157	»	302.597	304.339	»
Idem	264116	»	302.556		»	Idem	264158	»	302.598	304.278	»
Idem	264117	»	302.557	304.451	»	Idem	264159	»	302.599	304.361	»
Idem	264118	»	302.558	304.465	»	Idem	264160	»	302.600	304.288	»
Idem	264119	»	302.559	304.369	»	Idem	264161	»	302.601	304.374	»
Idem	264120	»	302.560	304.439	»	Idem	264162	»	302.602	304.401	»
Idem	264121	»	302.561	304.380	»	Idem	264163	»	302.603	304.450	»

MOTOCYCLETTES

МОТОЦИКЛЕТЫ

MOTOR-CYCLES

MOTORRÄDER

MARQUE	N° de classement	Type	N° du cadre	N° du moteur	N° du dossier	MARQUE	N° de classement	Type	N° du cadre	N° du moteur	N° du dossier
TERROT	264164	AX 2	302.604	304.402	B 4.670	TERROT	264206	AX 2	302.646	304.416	B 4.670
Idem	264165	»	302.605	304.331	»	Idem	264207	»	302.647	304.395	»
Idem	264166	»	302.606	304.408	»	Idem	264208	»	302.648	304.447	»
Idem	264167	»	302.607	304.343	»	Idem	264209	»	302.649	304.409	»
Idem	264168	»	302.608	304.410	»	Idem	264210	»	302.650	304.453	»
Idem	264169	»	302.609	304.441	»	Idem	264211	»	302.651	304.387	»
Idem	264170	»	302.610	304.358	»	Idem	264212	»	302.652	304.440	»
Idem	264171	»	302.611	304.364	»	Idem	264213	»	302.653	304.442	»
Idem	264172	»	302.612	304.362	»	Idem	264214	»	302.654	304.363	»
Idem	264173	»	302.613	304.448	»	Idem	264215	»	302.655	304.366	»
Idem	264174	»	302.614	304.406	»	Idem	264216	»	302.656	304.377	»
Idem	264175	»	302.615	304.376	»	Idem	264217	»	302.657	304.469	»
Idem	264176	»	302.616	302.404	»	Idem	264218	»	302.658	304.418	»
Idem	264177	»	302.617	304.373	»	Idem	264219	»	302.659	304.429	»
Idem	264178	»	302.618	304.417	»	Idem	264220	»	302.660	304.394	»
Idem	264179	»	302.619	304.488	»	Idem	264221	»	302.661	304.424	»
Idem	264180	»	302.620	304.457	»	Idem	264222	»	302.662	304.415	»
Idem	264181	»	302.621	304.374	»	Idem	264223	»	302.663	304.426	»
Idem	264182	»	302.622	304.388	»	Idem	264224	»	302.664	304.433	»
Idem	264183	»	302.623	304.434	»	Idem	264225	»	302.665	304.375	»
Idem	264184	»	302.624	304.412	»	Idem	264226	»	302.666	304.418	»
Idem	264185	»	302.625	304.287	»	Idem	264227	»	302.667	304.367	»
Idem	264186	»	302.626	304.400	»	Idem	264228	»	302.668	304.384	»
Idem	264187	»	302.627	304.381	»	Idem	264229	»	302.669	304.430	»
Idem	264188	»	302.628	304.436	»	Idem	264230	»	302.670	304.428	»
Idem	264189	»	302.629	304.468	»	Idem	264231	»	302.671	304.427	»
Idem	264190	»	302.630	304.456	»	Idem	264232	»	302.672	304.414	»
Idem	264191	»	302.631	304.386	»	Idem	264233	»	302.673	304.474	»
Idem	264192	»	302.632	304.483	»	Idem	264234	»	302.674	304.486	»
Idem	264193	»	302.633	304.385	»	Idem	264235	»	302.675	304.467	»
Idem	264194	»	302.634	304.489	»	Idem	264236	»	302.676	304.461	»
Idem	264195	»	302.635	304.458	»	Idem	264237	»	302.677	304.477	»
Idem	264196	»	302.636	304.484	»	Idem	264238	»	302.678	304.496	»
Idem	264197	»	302.637	304.485	»	Idem	264239	»	302.679	304.497	»
Idem	264198	»	302.638	304.471	»	Idem	264240	»	302.680	304.494	»
Idem	264199	»	302.639	304.480	»	Idem	264241	»	302.681	304.490	»
Idem	264200	»	302.640	304.482	»	Idem	264242	»	302.682	304.491	»
Idem	264201	»	302.641	304.383	»	Idem	264243	»	302.683	304.479	»
Idem	264202	»	302.642	304.446	»	Idem	264244	»	302.684	304.476	»
Idem	264203	»	302.643	304.382	»	Idem	264245	»	302.685	304.459	»
Idem	264204	»	302.644	304.470	»	Idem	264246	»	302.686	304.473	»
Idem	264205	»	302.645	304.454	»	Idem	264247	»	302.687	304.466	»

MOTOCYCLETTES

МОТОЦИКЛЕТЫ

MOTOR-CYCLES

MOTORRADER

MARQUE	N° de classement	Type	N° du cadre	N° du moteur	N° du dossier	MARQUE	N° de classement	Type	N° du cadre	N° du moteur	N° du dossier
TERROT	264248	AX 2	302.688	304.487	B 4.670	TERROT	264290	AX 2	302.730	304.581	B 4.670
Idem	264249	»	302.689	304.481	»	Idem	264291	»	302.731	304.583	»
Idem	264250	»	302.690	304.475	»	Idem	264292	»	302.732	304.525	»
Idem	264251	»	302.691	304.455	»	Idem	264293	»	302.733	304.535	»
Idem	264252	»	302.692	304.452	»	Idem	264294	»	302.734	304.528	»
Idem	264253	»	302.693	304.460	»	Idem	264295	»	302.735	304.517	»
Idem	264254	»	302.694	304.365	»	Idem	264296	»	302.736	304.550	»
Idem	264255	»	302.695	304.403	»	Idem	264297	»	302.737	304.553	»
Idem	264256	»	302.696	304.478	»	Idem	264298	»	302.738	304.536	»
Idem	264257	»	302.697	304.371	»	Idem	264299	»	302.739	304.540	»
Idem	264258	»	302.698	304.504	»	Idem	264300	»	302.740	304.584	»
Idem	264259	»	302.699	304.498	»	Idem	264301	»	302.741	304.530	»
Idem	264260	»	302.700	304.492	»	Idem	264302	»	302.742	304.580	»
Idem	264261	»	302.701	304.510	»	Idem	264303	»	302.743	304.551	»
Idem	264262	»	302.702	304.495	»	Idem	264304	»	302.744	304.350	»
Idem	264263	»	302.703	304.506	»	Idem	264305	»	302.745	304.542	»
Idem	264264	»	302.704	304.507	»	Idem	264306	»	302.746	304.534	»
Idem	264265	»	302.705	304.508	»	Idem	264307	»	302.747	304.539	»
Idem	264266	»	302.706	304.514	»	Idem	264308	»	302.748	304.541	»
Idem	264267	»	302.707	304.493	»	Idem	264309	»	302.749	304.545	»
Idem	264268	»	302.708	304.512	»	Idem	264310	»	302.750	304.552	»
Idem	264269	»	302.709	304.513	»	Idem	264311	»	302.751	304.543	»
Idem	264270	»	302.710	304.499	»	Idem	264312	»	302.752	304.537	»
Idem	264271	»	302.711	304.501	»	Idem	264313	»	302.753	304.558	»
Idem	264272	»	302.712	304.515	»	Idem	264314	»	302.754	304.574	»
Idem	264273	»	302.713	304.503	»	Idem	264315	»	302.755	304.546	»
Idem	264274	»	302.714	304.509	»	Idem	264316	»	302.756	304.566	»
Idem	264275	»	302.715	304.500	»	Idem	264317	»	302.757	304.582	»
Idem	264276	»	302.716	304.516	»	Idem	264318	»	302.758	304.587	»
Idem	264277	»	302.717	304.505	»	Idem	264319	»	302.759	304.565	»
Idem	264278	»	302.718	304.518	»	Idem	264320	»	302.760	304.559	»
Idem	264279	»	302.719	304.519	»	Idem	264321	»	302.761	304.549	»
Idem	264280	»	302.720	304.524	»	Idem	264322	»	302.762	304.554	»
Idem	264281	»	302.721	304.511	»	Idem	264323	»	302.763	304.538	»
Idem	264282	»	302.722	304.521	»	Idem	264324	»	302.764	304.531	»
Idem	264283	»	302.723	304.520	»	Idem	264325	»	302.765	304.526	»
Idem	264284	»	302.724	304.502	»	Idem	264326	»	302.766	304.532	»
Idem	264285	»	302.725	304.523	»	Idem	264327	»	302.767	304.533	»
Idem	264286	»	302.726	304.522	»	Idem	264328	»	302.768	304.547	»
Idem	264287	»	302.727	304.527	»	Idem	264329	»	302.769	304.544	»
Idem	264288	»	302.728	304.557	»	Idem	264330	»	302.770	304.529	»
Idem	264289	»	302.729	304.555	»	Idem	264331	»	302.771	304.562	»

MOTOCYCLETTES

МОТОЦИКЛЕТЫ

MOTOR-CYCLES

MOTORRÄDER

MARQUE	N° de classement	Type	N° du cadre	N° du moteur	N° du dossier	MARQUE	N° de classement	Type	N° du cadre	N° du moteur	N° du dossier
TERROT	264332	AX 2	302.772	304.567	B 4.670	TERROT	264374	AX 2	302.814	304.632	B 4.670
Idem	264333	»	302.773	304.570	»	Idem	264375	»	302.815	304.635	»
Idem	264334	»	302.774	304.573	»	Idem	264376	»	302.816	304.621	»
Idem	264335	»	302.775	304.575	»	Idem	264377	»	302.817	304.657	»
Idem	264336	»	302.776	304.588	»	Idem	264378	»	302.818	304.682	»
Idem	264337	»	302.777	304.577	»	Idem	264379	»	302.819	304.634	»
Idem	264338	»	302.778	304.568	»	Idem	264380	»	302.820	304.669	»
Idem	264339	»	302.779	304.592	»	Idem	264381	»	302.821	304.638	»
Idem	264340	»	302.780	304.563	»	Idem	264382	»	302.822	304.637	»
Idem	264341	»	302.781	304.556	»	Idem	264383	»	302.823	304.628	»
Idem	264342	»	302.782	304.579	»	Idem	264384	»	302.824	304.654	»
Idem	264343	»	302.783	304.564	»	Idem	264385	»	302.825	304.671	»
Idem	264344	»	302.784	304.576	»	Idem	264386	»	302.826	304.648	»
Idem	264345	»	302.785	304.578	»	Idem	264387	»	302.827	304.652	»
Idem	264346	»	302.786	304.560	»	Idem	264388	»	302.828	304.670	»
Idem	264347	»	302.787	304.569	»	Idem	264389	»	302.829	304.649	»
Idem	264348	»	302.788	304.561	»	Idem	264390	»	302.830	304.659	»
Idem	264349	»	302.789	304.589	»	Idem	264391	»	302.831	304.642	»
Idem	264350	»	302.790	304.664	»	Idem	264392	»	302.832	304.620	»
Idem	264351	»	302.791	304.617	»	Idem	264393	»	302.833	304.636	»
Idem	264352	»	302.792	304.571	»	Idem	264394	»	302.834	304.658	»
Idem	264353	»	302.793	304.661	»	Idem	264395	»	302.835	304.586	»
Idem	264354	»	302.794	304.591	»	Idem	264396	»	302.836	304.590	»
Idem	264355	»	302.795	304.613	»	Idem	264397	»	302.837	304.668	»
Idem	264356	»	302.796	304.630	»	Idem	264398	»	302.838	304.651	»
Idem	264357	»	302.797	304.585	»	Idem	264399	»	302.839	304.666	»
Idem	264358	»	302.798	304.646	»	Idem	264400	»	302.840	304.631	»
Idem	264359	»	302.799	304.644	»	Idem	264401	»	302.841	304.665	»
Idem	264360	»	302.800	304.572	»	Idem	264402	»	302.842	304.618	»
Idem	264361	»	302.801	304.622	»	Idem	264403	»	302.843	304.667	»
Idem	264362	»	302.802	304.647	»	Idem	264404	»	302.844	304.633	»
Idem	264363	»	302.803	304.653	»	Idem	264405	»	302.845	304.624	»
Idem	264364	»	302.804	304.656	»	Idem	264406	»	302.846	304.614	»
Idem	264365	»	302.805	304.643	»	Idem	264407	»	302.847	304.615	»
Idem	264366	»	302.806	304.623	»	Idem	264408	»	302.848	304.851	»
Idem	264367	»	302.807	304.641	»	Idem	264409	»	302.849	304.678	»
Idem	264368	»	302.808	304.650	»	Idem	264410	»	302.850	304.681	»
Idem	264369	»	302.809	304.639	»	Idem	264411	»	302.851	304.949	»
Idem	264370	»	302.810	304.645	»	Idem	263412	»	302.852	304.886	»
Idem	264371	»	302.811	304.619	»	Idem	264413	»	302.853	304.684	»
Idem	264372	»	302.812	304.616	»	Idem	264414	»	302.854	304.760	»
Idem	264373	»	302.813	304.640	»	Idem	264415	»	302.855	304.662	»

MOTOCYCLETES

МОТОЦИКЛЕТЫ

MOTOR-CYCLES

MOTORRÄDER

MARQUE	N° de classement	Type	N° du cadre	N° du moteur	N° du dossier	MARQUE	N° de classement	Type	N° du cadre	N° du moteur	N° du dossier
TERROT	264416	AX 2	302.856	304.676	B 4.670	TERROT	264458	AX 2	302.898	304.699	B 4.670
Idem	264417	»	302.857	304.655	»	Idem	264459	»	302.899	304.679	»
Idem	264418	»	302.858	304.854	»	Idem	264460	»	302.900	304.778	»
Idem	264419	»	302.859	304.920	»	Idem	264461	»	302.901	304.776	»
Idem	264420	»	302.860	304.902	»	Idem	264462	»	302.902	304.747	»
Idem	264421	»	302.861	304.673	»	Idem	264463	»	302.903	304.723	»
Idem	264422	»	302.862	304.674	»	Idem	264464	»	302.904	304.783	»
Idem	264423	»	302.863	304.978	»	Idem	264465	»	302.905	304.700	»
Idem	264424	»	302.864	304.680	»	Idem	264466	»	302.906	304.694	»
Idem	264425	»	302.865	304.971	»	Idem	264467	»	302.907	304.761	»
Idem	264426	»	302.866	304.683	»	Idem	264468	»	302.908	304.765	»
Idem	264427	»	302.867	304.764	»	Idem	264469	»	302.909	304.689	»
Idem	264428	»	302.868	304.625	»	Idem	264470	»	302.910	304.750	»
Idem	264429	»	302.869	304.849	»	Idem	264471	»	302.911	304.688	»
Idem	264430	»	302.870	304.766	»	Idem	264472	»	302.912	304.696	»
Idem	264431	»	302.871	304.746	»	Idem	264473	»	302.913	304.695	»
Idem	264432	»	302.872	304.930	»	Idem	264474	»	302.914	304.789	»
Idem	264433	»	302.873	303.716	»	Idem	264475	»	302.915	304.717	»
Idem	264434	»	302.874	304.980	»	Idem	264476	»	302.916	304.775	»
Idem	264435	»	302.875	304.885	»	Idem	264477	»	302.917	304.691	»
Idem	264436	»	302.876	304.672	»	Idem	264478	»	302.918	304.687	»
Idem	264437	»	302.877	303.948	»	Idem	264479	»	302.919	304.801	»
Idem	264438	»	302.878	304.763	»	Idem	264480	»	302.920	304.690	»
Idem	264439	»	302.879	304.772	»	Idem	264481	»	302.921	304.660	»
Idem	264440	»	302.880	304.768	»	Idem	264482	»	302.922	304.733	»
Idem	264441	»	302.881	304.677	»	Idem	264483	»	302.923	304.872	»
Idem	264442	»	302.882	304.786	»	Idem	264484	»	302.924	304.904	»
Idem	264443	»	302.883	304.964	»	Idem	264485	»	302.925	304.693	»
Idem	264444	»	302.884	304.626	»	Idem	264486	»	302.926	304.629	»
Idem	264445	»	302.885	304.773	»	Idem	264487	»	302.927	304.710	»
Idem	264446	»	302.886	304.675	»	Idem	264488	»	302.928	304.758	»
Idem	264447	»	302.887	304.663	»	Idem	264489	»	302.929	304.739	»
Idem	264448	»	302.888	304.958	»	Idem	264490	»	302.930	304.850	»
Idem	264449	»	302.889	304.762	»	Idem	264491	»	302.931	304.777	»
Idem	264450	»	302.890	304.788	»	Idem	264492	»	302.932	304.692	»
Idem	264451	»	302.891	304.791	»	Idem	264493	»	302.933	304.787	»
Idem	264452	»	302.892	304.984	»	Idem	264494	»	302.934	304.698	»
Idem	264453	»	302.893	304.923	»	Idem	264495	»	302.935	304.720	»
Idem	264454	»	302.894		»	Idem	264496	»	302.936	304.685	»
Idem	264455	»	302.895	305.074	»	Idem	264497	»	302.937	304.627	»
Idem	264456	»	302.896	304.857	»	Idem	264498	»	302.938	304.715	»
Idem	264457	»	302.897	304.901	»	Idem	264499	»	302.939	304.697	»

MOTOCYCLETTES

MOTOЦИКЛЕТЫ

MOTOR-CYCLES

MOTORRÄDER

MARQUE	N° de classement	Type	N° du cadre	N° du moteur	N° du dossier	MARQUE	N° de classement	Type	N° du cadre	N° du moteur	N° du dossier
TERROT	264500	AX 2	302.940	304.724	B 4.670	TERROT	264542	AX 2	302.982	304.853	B 4,670
Idem	264501	»	302.941	304.686	»	Idem	264543	»	302.983	304.719	»
Idem	264502	»	302.942	304.707	»	Idem	264544	»	302.984	304.782	»
Idem	264503	»	302.943	304.753	»	Idem	264545	»	302.985	304.844	»
Idem	264504	»	302.944	304.794	»	Idem	264546	»	302.986	304.722	»
Idem	264505	»	302.945	304.711	»	Idem	264547	»	302.987	304.757	»
Idem	264506	»	302.946	304.718	»	Idem	264548	»	302.988	304.737	»
Idem	264507	»	302.947	304.759	»	Idem	264549	»	302.989	304.745	»
Idem	264508	»	302.948	304.703	»	Idem	264550	»	302.990	304.726	»
Idem	264509	»	302.949	304.701	»	Idem	264551	»	302.991	304.824	»
Idem	264510	»	302.950	304.708	»	Idem	264552	»	302.992	304.734	»
Idem	264511	»	302.951	304.752	»	Idem	264553	»	302.993	304.878	»
Idem	264512	»	302.952		»	Idem	264554	»	302.994	304.730	»
Idem	264513	»	302.953	304.709	»	Idem	264555	»	302.995	304.712	»
Idem	264514	»	302.954	304.706	»	Idem	264556	»	302.996	304.804	»
Idem	264515	»	302.955	304.702	»	Idem	264557	»	302.997	304.889	»
Idem	264516	»	302.956	304.705	»	Idem	264558	»	302.998	304.740	»
Idem	264517	»	302.957	304.754	»	Idem	264559	»	302.999	304.736	»
Idem	264518	»	302.958	304.748	»	Idem	264560	»	303.000	304.735	»
Idem	264519	»	302.959	304.704	»	Idem	264561	»	303.001	304.725	»
Idem	264520	»	302.960	304.798	»	Idem	264562	»	303.002	304.856	»
Idem	264521	»	302.961	304.755	»	Idem	264563	»	303.003	304.713	»
Idem	264522	»	302.962	304.879	»	Idem	264564	»	303.004	304.729	»
Idem	264523	»	302.963	304.749	»	Idem	264565	»	303.005	304.716	»
Idem	264524	»	302.964	304.881	»	Idem	264566	»	303.006	304.727	»
Idem	264525	»	302.965	304.882	»	Idem	264567	»	303.007	304.714	»
Idem	264526	»	302.966	304.793	»	Idem	264568	»	303.008	305.027	»
Idem	264527	»	302.967	304.784	»	Idem	264569	»	303.009	305.003	»
Idem	264528	»	302.968	304.756	»	Idem	264570	»	303.010	305.054	»
Idem	264529	»	302.969	304.758	»	Idem	264571	»	303.011	305.019	»
Idem	264530	»	302.970	304.714	»	Idem	264572	»	303.012	304.975	»
Idem	264531	»	302.971	304.779	»	Idem	264573	»	303.013	305.015	»
Idem	264532	»	302.972	304.790	»	Idem	264574	»	303.014	305.036	»
Idem	264533	»	302.973	304.899	»	Idem	264575	»	303.015	304.728	»
Idem	264534	»	302.974	304.751	»	Idem	264576	»	303.016	305.051	»
Idem	264535	»	302.975	304.800	»	Idem	264577	»	303.017	305.023	»
Idem	264536	»	302.976	304.751	»	Idem	264578	»	303.018	305.050	»
Idem	264537	»	302.977	304.785	»	Idem	264579	»	303.019	304.741	»
Idem	264538	»	302.978	304.859	»	Idem	264580	»	303.020	305.043	»
Idem	264539	»	302.979	304.732	»	Idem	264581	»	303.021	305.014	»
Idem	264540	»	302.980	304.855	»	Idem	264582	»	303.022	305.045	»
Idem	264541	»	302.981	304.836	»	Idem	264583	»	303.023	305.087	»

MOTOCYCLETTES

МОТОЦИКЛЕТЫ

MOTOR-CYCLES

MOTORRÄDER

MARQUE	N° de classement	Type	N° du cadre	N° du moteur	N° du dossier	MARQUE	N° de classement	Type	N° du cadre	N° du moteur	N° du dossier
TERROT	264584	AX 2	303.024	305.030	B 4.670	TERROT	264626	AX 2	303.066	304.835	B 4.670
Idem	264585	»	303.025	305.049	»	Idem	264627	»	303.067	304.833	»
Idem	264586	»	303.026	305.006	»	Idem	264628	»	303.068	304.827	»
Idem	264587	»	303.027	305.026	»	Idem	264629	»	303.069	304.799	»
Idem	264588	»	303.028	305.043	»	Idem	264630	»	303.070	304.883	»
Idem	264589	»	303.029	305.010	»	Idem	264631	»	303.071	304.795	»
Idem	264590	»	303.030	305.007	»	Idem	264632	»	303.072	304.828	»
Idem	264591	»	303.031	305.025	»	Idem	264633	»	303.073	304.831	»
Idem	264592	»	303.032	304.976	»	Idem	264634	»	303.074	304.822	»
Idem	264593	»	303.033	305.035	»	Idem	264635	»	303.075	304.806	»
Idem	264594	»	303.034	305.024	»	Idem	264636	»	303.076	304.839	»
Idem	264595	»	303.035	305.089	»	Idem	264637	»	303.077	304.933	»
Idem	264596	»	303.036	305.032	»	Idem	264738	»	303.078	304.891	»
Idem	264597	»	303.037	305.011	»	Idem	264639	»	303.079	304.847	»
Idem	264598	»	303.038	305.053	»	Idem	264640	»	303.080	304.848	»
Idem	264599	»	303.039	305.002	»	Idem	264641	»	303.081	304.865	»
Idem	264600	»	303.040	305.052	»	Idem	264642	»	303.082	304.820	»
Idem	264601	»	303.041	305.044	»	Idem	264643	»	303.083	304.796	»
Idem	264602	»	303.042	305.047	»	Idem	264644	»	303.084	304.893	»
Idem	264603	»	303.043	305.040	»	Idem	264645	»	303.085	304.803	»
Idem	264604	»	303.044	305.029	»	Idem	264646	»	303.086	304.823	»
Idem	264605	»	303.045	305.021	»	Idem	264647	»	303.087	304.915	»
Idem	264606	»	303.046	304.774	»	Idem	264648	»	303.088	304.826	»
Idem	264607	»	303.047	304.769	»	Idem	264649	»	303.089	304.817	»
Idem	264608	»	303.048	304.780	»	Idem	264650	»	303.090	304.964	»
Idem	264609	»	303.049	304.770	»	Idem	264651	»	303.091	304.807	»
Idem	264610	»	303.050	304.797	»	Idem	264652	»	303.092	304.825	»
Idem	264611	»	303.051	304.721	»	Idem	264653	»	303.093	304.805	»
Idem	264612	»	303.052	304.742	»	Idem	264654	»	303.094	304.814	»
Idem	264613	»	303.053	304.781	»	Idem	264655	»	303.095	304.846	»
Idem	264614	»	303.054	304.767	»	Idem	264656	»	303.096	304.834	»
Idem	264615	»	303.055	304.771	»	Idem	264657	»	303.097	304.810	»
Idem	264616	»	303.056	304.743	»	Idem	264658	»	303.098	304.813	»
Idem	264617	»	303.057	304.803	»	Idem	264659	»	303.099	304.842	»
Idem	264618	»	303.058	304.843	»	Idem	264660	»	303.100	304.792	»
Idem	264619	»	303.059	304.802	»	Idem	264661	»	303.101	304.841	»
Idem	264620	»	303.060	304.955	»	Idem	264662	»	303.102	304.809	»
Idem	264621	»	303.061	304.959	»	Idem	264663	»	303.103	304.926	»
Idem	264622	»	303.062	304.816	»	Idem	264664	»	303.104	304.832	»
Idem	264623	»	303.063	304.819	»	Idem	264665	»	303.105	305.076	»
Idem	264624	»	303.064	304.812	»	Idem	264666	»	303.106	304.821	»
Idem	264625	»	303.065	304.873	»	Idem	264667	»	303.107	304.837	»

MOTOCYCLETTES

МОТОЦИКЛЕТЫ

MOTOR-CYCLES

MOTORBIKER

MARQUE	N° de classement	Type	N° du cadre	N° du moteur	N° du dossier	MARQUE	N° de classement	Type	N° du cadre	N° du moteur	N° du dossier
TERROT	264668	AX 2	303.108	304.840	B 4.670	TERROT	264710	AX 2	303.150	304.898	B 4.670
Idem	264669	»	303.109	304.818	»	Idem	264711	»	303.151	304.963	»
Idem	264670	»	303.110	304.845	»	Idem	264712	»	303.152	304.940	»
Idem	264671	»	303.111	304.811	»	Idem	264713	»	303.153	304.939	»
Idem	264672	»	303.112	304.838	»	Idem	264714	»	303.154	304.938	»
Idem	264673	»	303.113	304.951	»	Idem	264715	»	303.155	304.917	»
Idem	264674	»	303.114	304.928	»	Idem	264716	»	303.156	304.931	»
Idem	264675	»	303.115	304.887	»	Idem	264717	»	303.157	304.898	»
Idem	264676	»	303.116	304.852	»	Idem	264718	»	303.158		»
Idem	264677	»	303.117	304.956	»	Idem	264719	»	303.159	304.962	»
Idem	264678	»	303.118	304.829	»	Idem	264720	»	303.160	304.897	»
Idem	264679	»	303.119	304.952	»	Idem	264721	»	303.161	304.935	»
Idem	264680	»	303.120	304.944	»	Idem	264722	»	303.162	304.947	»
Idem	264681	»	303.121	304.861	»	Idem	264723	»	303.163	304.888	»
Idem	264682	»	303.122	304.884	»	Idem	264724	»	303.164	304.922	»
Idem	264683	»	303.123	304.943	»	Idem	264725	»	303.165	304.815	»
Idem	264684	»	303.124	304.913	»	Idem	264726	»	303.166	304.916	»
Idem	264685	»	303.125	304.932	»	Idem	264727	»	303.167	304.925	»
Idem	264686	»	303.126	304.858	»	Idem	264728	»	303.168	304.954	»
Idem	264687	»	303.127	304.953	»	Idem	264729	»	303.169	304.965	»
Idem	264688	»	303.128	304.863	»	Idem	264730	»	303.170	304.914	»
Idem	264689	»	303.129	304.937	»	Idem	264731	»	303.171	304.890	»
Idem	264690	»	303.130	304.874	»	Idem	264732	»	303.172	304.912	»
Idem	264691	»	303.131	304.869	»	Idem	264733	»	303.173	304.908	»
Idem	264692	»	303.132	304.880	»	Idem	264734	»	303.174	304.900	»
Idem	264693	»	303.133	304.906	»	Idem	264735	»	303.175	304.895	»
Idem	264694	»	303.134	304.896	»	Idem	264736	»	303.176	304.894	»
Idem	264695	»	303.135	304.868	»	Idem	264737	»	303.177	304.905	»
Idem	264696	»	303.136	304.961	»	Idem	264738	»	303.178	304.910	»
Idem	264697	»	303.137	304.876	»	Idem	264739	»	303.179	304.903	»
Idem	264698	»	303.138	304.864	»	Idem	264740	»	303.180	304.911	»
Idem	264699	»	303.139	304.860	»	Idem	264741	»	303.181	304.968	»
Idem	264700	»	303.140	304.875	»	Idem	264742	»	303.182	304.969	»
Idem	264701	»	303.141	304.867	»	Idem	264743	»	303.183	304.927	»
Idem	264702	»	303.142	304.877	»	Idem	264744	»	303.184	304.974	»
Idem	264703	»	303.143	304.941	»	Idem	264745	»	303.185	304.973	»
Idem	264704	»	303.144	304.871	»	Idem	264746	»	303.186	304.979	»
Idem	264705	»	303.145	304.870	»	Idem	264747	»	303.187	304.967	»
Idem	264706	»	303.146	304.866	»	Idem	264748	»	303.188	304.929	»
Idem	264707	»	303.147	304.907	»	Idem	264749	»	303.189	304.972	»
Idem	264708	»	303.148	304.909	»	Idem	264750	»	303.190	304.830	»
Idem	264709	»	303.149	304.862	»	Idem	264751	»	303.191	304.950	»

MOTOCYCLETTES

МОТОЦИКЛЕТЫ

MOTOR-CYCLES

MOTORRAIDER

MARQUE	N° de classement	Type	N° du cadre	N° du moteur	N° du dossier	MARQUE	N° de classement	Type	N° du cadre	N° du moteur	N° du dossier
TERROT	264752	AX 2	303.192	304.924	B 4.670	TERROT	264794	AX 2	303.234	304.977	B 4.670
Idem	264753	»	303.193	304.921	»	Idem	264795	»	303.235	304.942	»
Idem	264754	»	303.194	304.918	»	Idem	264796	»	303.236	305.038	»
Idem	264755	»	303.195	304.970	»	Idem	264797	»	303.237	305.022	»
Idem	264756	»	303.196	304.937	»	Idem	264798	»	303.238	305.095	»
Idem	264757	»	303.197	304.996	»	Idem	264799	»	303.239	305.008	»
Idem	264758	»	303.198	304.990	»	Idem	264800	»	303.240	305.046	»
Idem	264759	»	303.199	304.998	»	Idem	264801	»	303.241	305.042	»
Idem	264760	»	303.200	304.993	»	Idem	264802	»	303.242	305.017	»
Idem	264761	»	303.201	304.995	»	Idem	264803	»	303.243	305.039	»
Idem	264762	»	303.202	304.945	»	Idem	264804	»	303.244	305.037	»
Idem	264763	»	303.203	304.960	»	Idem	264805	»	303.245	—	»
Idem	264764	»	303.204	304.985	»	Idem	264806	»	303.246	305.075	»
Idem	264765	»	303.205	304.992	»	Idem	264807	»	303.247	305.069	»
Idem	264766	»	303.206	304.999	»	Idem	264808	»	303.248	305.080	»
Idem	264767	»	303.207	304.986	»	Idem	264809	»	303.249	305.073	»
Idem	264768	»	303.208	304.987	»	Idem	264810	»	303.250	305.079	»
Idem	264769	»	303.209	304.997	»	Idem	264811	»	303.251	305.071	»
Idem	264770	»	303.210	304.946	»	Idem	264812	»	303.252	305.096	»
Idem	264771	»	303.211	304.991	»	Idem	264813	»	303.253	305.091	»
Idem	264772	»	303.212	304.982	»	Idem	264814	»	303.254	305.060	»
Idem	264773	»	303.213	304.978	»	Idem	264815	»	303.255	305.083	»
Idem	264774	»	303.214	304.994	»	Idem	264816	»	303.256	305.055	»
Idem	264775	»	303.215	304.981	»	Idem	264817	»	303.257	305.099	»
Idem	264776	»	303.216	305.094	»	Idem	264818	»	303.258	305.098	»
Idem	264777	»	303.217	305.057	»	Idem	264819	»	303.259	305.093	»
Idem	264778	»	303.218	305.013	»	Idem	264820	»	303.260	305.097	»
Idem	264779	»	303.219	305.012	»	Idem	264821	»	303.261	305.085	»
Idem	264780	»	303.220	305.018	»	Idem	264822	»	303.262	305.064	»
Idem	264781	»	303.221	304.936	»	Idem	264823	»	303.263	305.100	»
Idem	264782	»	303.222	305.056	»	Idem	264824	»	303.264	305.068	»
Idem	264783	»	303.223	305.041	»	Idem	264825	»	303.265	305.101	»
Idem	264784	»	303.224	305.031	»	Idem	264826	»	303.266	305.088	»
Idem	264785	»	303.225	305.009	»	Idem	264827	»	303.267	305.065	»
Idem	264786	»	303.226	304.983	»	Idem	264828	»	303.268	305.078	»
Idem	264787	»	303.227	305.001	»	Idem	264829	»	303.269	305.092	»
Idem	264788	»	303.228	305.016	»	Idem	264830	»	303.270	305.059	»
Idem	264789	»	303.229	304.989	»	Idem	264831	»	303.271	305.061	»
Idem	264790	»	303.230	305.004	»	Idem	264832	»	303.272	305.070	»
Idem	264791	»	303.231	305.020	»	Idem	264833	»	303.273	305.082	»
Idem	264792	»	303.232	305.005	»	Idem	264834	»	303.274	305.090	»
Idem	264793	»	303.233	305.028	»	Idem	264835	»	303.275	305.084	»

MOTOCYCLETTES

МОТОЦИКЛЕТЫ

MOTOR-CYCLES

MOTORRÄDER

MARQUE	N° de classement	Type	N° du cadre	N° du moteur	N° du dossier	MARQUE	N° de classement	Type	N° du cadre	N° du moteur	N° du dossier
TERROT	264836	AX 2	303.276	305.086	B 4.670	TERROT	264878				B 2.701
Idem	264837	»	303.277	305.072	»	Idem	264879	4 GV			35.297
Idem	264838	»	303.278	305.077	»	Idem	264880				52.028
Idem	264839	»	303.279	305.058	»						
Idem	264840	»	303.280	305.071	»	THOMANN	264881	153	1.628	203.812	50.101
Idem	264841	»	303.281	305.063	»	Idem	264882		201.308	201.308	201.798
Idem	264842	»	303.282	305.062	»	Idem	264883			30.479	51.015
Idem	264843	»	303.283	305.066	»						
Idem	264844	»	303.284	305.067	»	TRIUMPH	264884	B	2.238	1.718	52.304
Idem	264845	»	303.445	305.000	»	Idem	264885		108.682	334.159	B 5.021
Idem	264846	»	303.873	304.966	»	Idem	264886		1.055.163	289.203	B 5.021
Idem	264847	»	303.874	304.919	»						
Idem	264848	»	303.883	305.033	»						
Idem	264849	»	303.890	305.034	»	ULTIMA	264887	B 4 X	D 1.100	13 A 4-6.020	B 4.997
Idem	264850	VA	388.486	—	41.643						
Idem	264851		405.910	405.943	41.809	UTILIA	264888	AI	1.092	2.412	49.746
Idem	264852		671.878	671.878	B 4.997						
Idem	264853		972.813	BMA	41.846	VELOCETTE	264889	K	4.702	8.486	54.841
Idem	264854			20.889	B 4.997	Idem	264890			24.918	47.627
Idem	264855			39.851	50.101						
Idem	264856			58.788	B 4.997	MARQUE INCONNUE	264891		CA 635	CA 2.757 B	B 4.997
Idem	264857			65.341	»	Idem	264892		CAV 1.766	CAV 1.782	B 4.997
Idem	264858			70.239	»	Idem	264893		48.437		37.342
Idem	264859			70.306	»	Idem	264894		64.344	14.522	B 20
Idem	264860			70.369	»	Idem	264895		95.716		B 4.997
Idem	264861			70.406	»	Idem	264896	2 A	176.643	175.587	B 20
Idem	264862			73.731	»	Idem	264897		376.434	376.314	B 20
Idem	264863			82.012	»	Idem	264898		406.248		B 20
Idem	264864			84.291	»	Idem	264899			7.606	7.256
Idem	264865			86.655	53.820	Idem	264900				147
Idem	264866			88.024	B 4.997	Idem	264901				567
Idem	264867			88.910	»	Idem	264902				2.436
Idem	264868			97.098	»	Idem	264903				2.769
Idem	264869			130.460	»	Idem	264904				3.132
Idem	264870			135.800	»	Idem	264905				B 3.752
Idem	264871			142.072	37.166	Idem	264906				B 2.701
Idem	264872			190.999	B 4.997						
Idem	264873	HD		214.976	B 4.997						
Idem	268874	MTA		232.350	48.096						
Idem	264875			254.465	41.809						
Idem	264876	711			46.791						
Idem	264877				41.809						

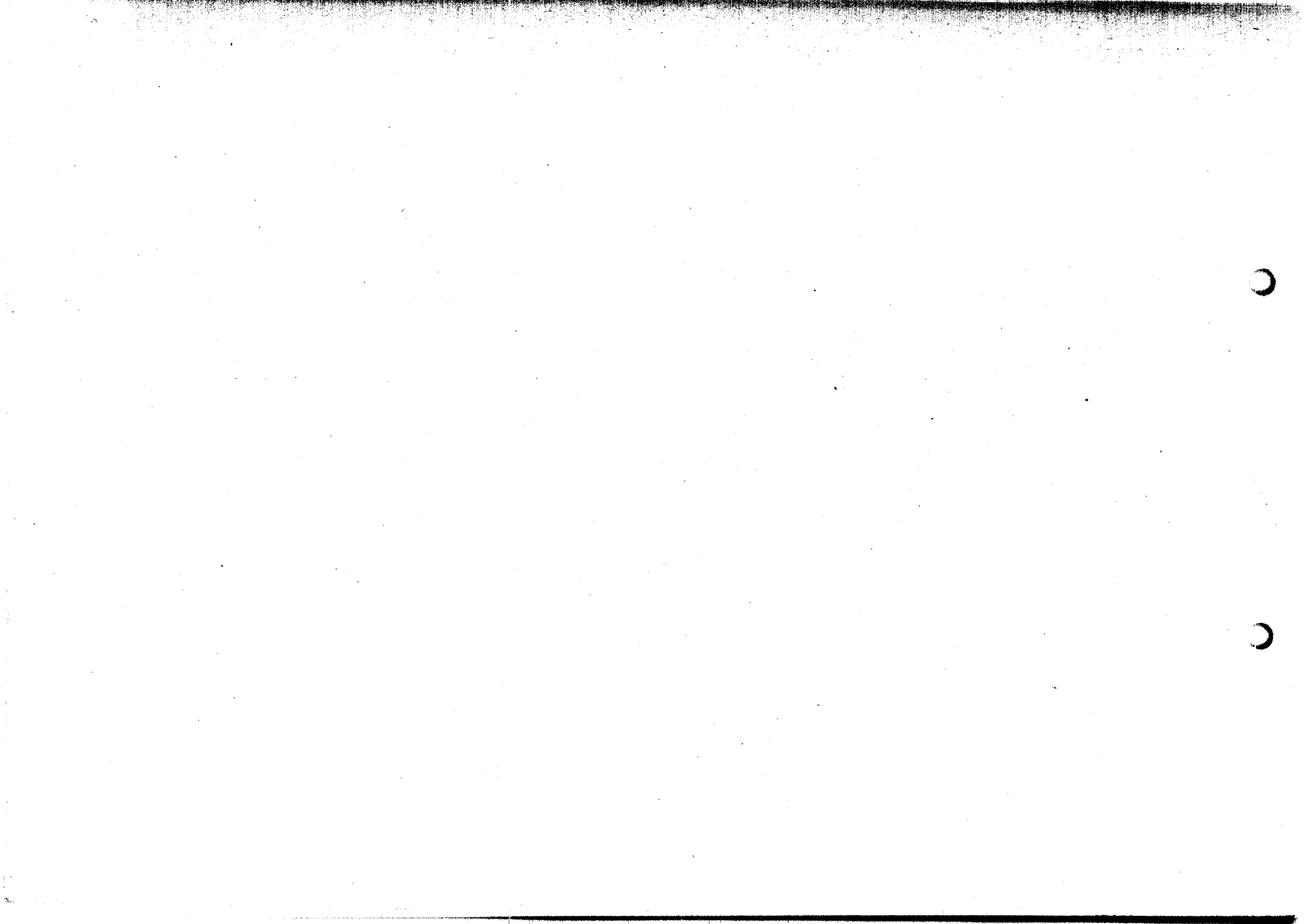

ANNEXE

ДОПОЛНЕНИЕ

APPENDIX

NACHTRAG

Nota : Moyens de transport dont les dossiers sont parvenus après l'établissement des trois premières parties du catalogue
Транспортные средства, материал по которым поступил после окончания первых трех частей каталога.
Means of transport the files of which were received after the first three parts of the catalogue had been prepared
Transportmittel, deren Unterlagen nach Fertigstellung der ersten drei Teile des Katalogs eingetroffen sind



VEHICULES AUTOMOBILES

АВТОТРАНСПОРТНЫЕ СРЕДСТВА

MOTOR VEHICLES

АУТОФАHRZEUGE

MARQUE	N° de classement	Type	N° du châssis	N° du moteur	N° du dossier	MARQUE	N° de classement	Type	N° du châssis	N° du moteur	N° du dossier
Завод	Номер объекта	Тип	Номер шасси	Номер мотора	Номер дела	Завод	Номер объекта	Тип	Номер шасси	Номер мотора	Номер дела
Make	Item number	Type	Chassis number	Motor number	File number	Make	Item number	Type	Chassis number	Motor number	File number
Fabrikat	Laufende Nummer	Typ	Fahrgestell-Nummer	Nummer des Motors	Aktennummer	Fabrikat	Laufende Nummer	Typ	Fahrgestell-Nummer	Nummer des Motors	Aktennummer
AMILCAR						CHENARD					
Voitures de tourisme	264907	7	29.589	80.747	17.050	et WALCKER					
Idem	264908	Pégasse	32.579	87.503	49.171	Véhicules industriels .	264932	Y 3	83.249	75.510	865
AUSTIN						Idem	264933	F 21 E	119.195	R 21.192 N	7.207
Voiture de tourisme .	264909	ARR	271.371		A 4.851	Idem	264934	T 22	121.184	22.232	6.176
BERLIET						CHENARD					
Véhicules industriels .	264910	VSEN 2	D 774		54.621	et WALCKER					
Idem	264911	VDCNG	G 1.196		53.512	Voitures de tourisme .	264935	T 4	42.314	42.314	6.219
Idem	264912	GDRAG	H 6.676			Idem	264936	Y 3	42.597		1.435
		à	à			Idem	264937	Z 2	52.320		3.078
Idem	264915	»	H 6.679		C 1.000	Idem	264938	Z 2	57.904	57.904	2.089
Idem	264916	VH	27.243		501	Idem	264939	Z 5	60.111		2.464
Idem	264917	VM	32.506	14.482	1.471	Idem	264940	FIMN	64.622		1.765
Idem	264918	VSNF 2	33.376	4.118	B 4.572	Idem	264941	Z 5	67.142		11.725
Idem	264919		73.796		B 1.945	Idem	264942	FIM	68.383	68.383	217
Idem	264920	VIP 9	88.560		35.118	Idem	264943	Y 6	86.301	106.681	B 3.752
Idem	264921	»	88.633	18.161	55.346	Idem	264944	»	95.947	113.057	899
Idem	264922	»	88.844		B 1.943	Idem	264945	»	96.566	96.566	6.139
Idem	264923		92.032	272	664	Idem	264946	T 11	107.519		7.265
Idem	264924		122.474		892	Idem	264947	Y 10 D	111.283	507.380	2.338
BERLIET						Idem	264948	T 11 5	115.594	9.397	165
Voitures de tourisme .	264925	VIL	57.786		1.717	Idem	264949	F 23	122.555		54.726
Idem	264926	VIRL	148.790	24.348	55.239	Idem	264950	F 23/24	123.311	01.628	B 3.752
Idem	264927		156.683	3.658	56.006	Idem	264951	F 23	124.495	01.383	B 5.072
Idem	264928	VIRP 9	162.459	5.270	50.360	Idem	264952				B 1.342
BUGATTI						Idem	264953				B 3.752
Voiture de tourisme .	264929	57	57.408		55.724	CHEVROLET					
BUICK						Véhicules industriels .	264954	2 LT	H 80	T 2 - 182.954	1.471
Voitures de tourisme .	264930	3.940	13.457.447	43.634.162	47.332	Idem	264955	HO 157	HO 2.290	3.718.757	»
Idem	264931	3.540	54.419.161	2.940.147	B 5.072	Idem	264956	W 158 ¹ / ₂	7.198		56.233
						Idem	264957	»	126.103	2.945.426	B 5.072
						Idem	264958	AE	556.032	2.301.767	56.145
						Idem	264959	HS	944.525		56.331

VEHICULES AUTOMOBILES

АВТОТРАНСПОРТНЫЕ СРЕДСТВА

MOTOR VEHICLES

AUTOFahrzeuge

MARQUE	N° de classement	Type	N° du châssis	N° du moteur	N° du dossier	MARQUE	N° de classement	Type	N° du châssis	N° du moteur	N° du dossier
CITROËN						CITROËN					
Véhicules industriels	264960	B 2	3.579 CB	3.579 CE	B 4.345	Véhicules industriels	265001				B 2.701
Idem	264961	23 D	40.508		3.934	Idem	265002				»
Idem	264962	AC 4	83.489	450.456	56.457	Idem	265003				B 2.716
Idem	264963	»	120.219	4.975	1.579	Idem	265004				B 3.831
Idem	264964	B 15 G	124.520		73	Idem	265005				B 2.701
Idem	264965	B 2	136.028	36.028	179	Idem	265006				B 4.572
Idem	264966	11 UB	175.859	4 C 02.587	1.579	Idem	265007				»
Idem	264967	UU	176.463		55.055	Idem	265008				
Idem	264968	11 U	177.071	LT 2.817	B 2.744		à				
Idem	264969	23 U	197.816	304.029	54.985	Idem	265011				52.969
Idem	264970	B 14	257.312	256.312	359		à				
Idem	264971	B 14 F	281.945		259		265022				»
Idem	264972	»	295.801	4.989 VS	9.379	CITROËN					
Idem	264973	C 6 G 1	580.654		B 5.072	Voitures de tourisme	265023	7 A	4.241		43.016
Idem	264974	45 UL	777.263		55.360	Idem	265024	C 4 G	5.991	FO 7.769	6.480
Idem	264975	»	777.281		»	Idem	265025	»	6.958	KOO 6.399	841
Idem	264976	45 G	777.881		»	Idem	265026	7 B	13.852		1.100
Idem	264977	45 U	778.759		»	Idem	265027	C 3	15.057		2.884
Idem	264978	T 45	779.352	SK 1.928	A 5.010	Idem	265028	7 B	15.676		B 5.072
Idem	264979	8	817.795		3.247	Idem	265029	»	17.158		2.722
Idem	264980	8 U 5	883.227	F 14.527	4.196	Idem	265030	AC 4	32.874	59.599	4.218
Idem	264981			FL/04/07	56.464	Idem	265031	C 4	38.364	66.056	51.396
Idem	264982	M 6 CB		7 C 0.099	A 3.012 A	Idem	265032	AC 4	39.438	68.977	3.674
Idem	264983	45		SF 00.284	52.650	Idem	265033	C 3	41.315	VA 42.997	620
Idem	264984			00.403	B 20	Idem	265034	10 BI	42.705		B 4.345
Idem	264985				B 3.570	Idem	265035	C 3	44.567	69.092	4.218
Idem	264986				»	Idem	265036	»	50.799	51.967	3.787
Idem	264987	P 38			B 2.745	Idem	265037	C 4	54.442	FK 0.516	56.251
Idem	264988				A 3.012 A	Idem	265038	C 3	60.377	60.377	6.775
Idem	264989				B 2.701	Idem	265039	7 C	68.989		52.846
Idem	264990				B 3.570	Idem	265040	»	73.176		50.535
Idem	264991				8.578	Idem	265041	C 3	76.873	76.873	384
Idem	264992				B 1.342	Idem	265042	7 C	87.071	FW 0.184	B 5.072
Idem	264993				678	Idem	265043	»	87.482	FW 01.948	51.408
Idem	264994				895	Idem	265044	»	88.441	FT 1.473	B 5.072
Idem	264995				1.383	Idem	265045	»	92.887		»
Idem	264996				2.342	Idem	265046	»	93.781		56.321
Idem	264997				2.376	Idem	265047	»	99.307	99.307	28.499
Idem	264998				5.102	Idem	265048	»	99.768	02.021	56.372
Idem	264999				6.064	Idem	265049	AC 4	100.358	139.493	B 5.072
Idem	265000				B 3.570	Idem	265050	C 4 G	100.609	100.609	1.858

VEHICULES AUTOMOBILES

АВТОТРАНСПОРТНЫЕ СРЕДСТВА

MOTOR VEHICLES

AUTOFahrZEUGE

MARQUE	N° de classement	Type	N° du châssis	N° du moteur	N° du dossier	MARQUE	N° de classement	Type	N° du châssis	N° du moteur	N° du dossier
CITROËN						CITROËN					
Voitures de tourisme	265051	C 4 G	102.814	C 05.923	470	Voitures de tourisme	265092	B 14 G	311.101	1.878	7.145
Idem	265052	11 A	105.913		56.071	Idem	265093	BL 4 G	314.654	314.654	1.372
Idem	265053	»	111.122	DV 002.232	B 5.072	Idem	265094	AC 4 F	320.662	L 04.911	9.635
Idem	265054		111.169	DX 0.675	»	Idem	265095	AC 4 F C 1	324.097	B 03.515	1.318
Idem	265055	11 B	111.580		»	Idem	265096	B 14 G	339.134		4.800
Idem	265056	AC 4	121.912		3.331	Idem	265097	»	350.295		2.943
Idem	265057	11 B	122.085		48.400	Idem	265098	B 14	356.531		54.104
Idem	265058	»	124.556		52.341	Idem	265099	11 AL	356.998	DL 1.499	B 5.072
Idem	265059	»	128.392		B 5.072	Idem	265100	»	358.332	DD 1.663	1.899
Idem	265060	»	131.425		28.464	Idem	265101	11 BL	360.616		55.754
Idem	265061	»	133.768	DN 04.933	B 5.072	Idem	265102	»	361.866		55.870
Idem	265062	11	140.366		49.282	Idem	265103	»	367.079	DB 02.115	4.790
Idem	265063	11 B	142.079	DT 6.403	52.337	Idem	265104	»	388.314		56.317
Idem	265064	11 BL	145.599		56.052	Idem	265105	»	395.776		49.762
Idem	265065	11 B	145.917	DB 7.844	B 5.072	Idem	265106	11 B	401.516		B 5.072
Idem	265066	»	148.386	DQ 07.572	51.453	Idem	265107		408.641	DE 04.170	51.324
Idem	265067	»	150.248	DZ 07.792	B 5.072	Idem	265108	11 B	408.696	DR 4.581	B 5.072
Idem	265068	»	150.816	DJ 7.915	»	Idem	265109	11 BL	420.677		»
Idem	265069	»	151.913		»	Idem	265110	»	424.366		B 5.072
Idem	265070	C 1	200.308	FR 02.601	1.115	Idem	265111	»	425.400	DF 6.730	56.373
Idem	265071	7 C	206.207		B 5.072	Idem	265112	»	427.196		56.318
Idem	265072	»	206.931		»	Idem	265113	»	429.170		B 5.072
Idem	265073	»	211.717	FH 3.940	»	Idem	265114	»	430.058		53.856
Idem	265074	»	213.127		»	Idem	265115	»	436.241		B 5.072
Idem	265075	»	215.806		56.289	Idem	265116	»	436.277		56.139
Idem	265076	»	216.490	FP 3.248	18.159 I	Idem	265117	»	437.820		55.917
Idem	265077	»	216.572		B 5.072	Idem	265118	11 B	437.875		B 5.072
Idem	265078	AC 4	220.789		55.812	Idem	265119	11 BL	439.398	DW 6.969	56.166
Idem	265079	AC 4 F	221.981		22	Idem	265120	»	441.617	DH 07.073	56.194
Idem	265080	AC 4	222.656		56.092	Idem	265121	»	452.880	DG 08.998	2.100
Idem	265081		224.520		73	Idem	265122	15 Six	680.393		48.539
Idem	265082	10 A	254.288		56.352	Idem	265123	»	682.162	PE 395	56.354
Idem	265083	»	262.860	J 17.268	7.003	Idem	265124	8 A	812.717	1.608	285
Idem	265084	»	264.054	B 17.886	B 5.072	Idem	265125	»	813.257	04.784	4.091
Idem	265085	B 14	271.079	271.079	5.232	Idem	265126	»	821.590	459 XP 3	55.348
Idem	265086	11 A	280.196	LC 0.590	B 5.072	Idem	265127	7 M 1	844.268		56.373
Idem	265087	10 AL	294.097	019.172	1.264	Idem	265128	»	844.269	KZ 00.491	»
Idem	265088	»	294.152	19.369	52.340	Idem	265129	C 4 IX	913.657	K 11.889	6.154
Idem	265089	»	296.481	A 19.969	1.220	Idem	265130	C 3		A 0.958	4.805
Idem	265090	»	299.849	19.867	B 5.072	Idem	265131	11 B		LM 7.633	B 5.072
Idem	265091	AC 4 F	305.472	3.988	840	Idem	265132	11 BL		NB 48.886	B 4.343

VEHICULES AUTOMOBILES

АВТОТРАНСПОРТНЫЕ СРЕДСТВА

MOTOR VEHICLES

AUTOFahrzeuge

MARQUE	N° de classement	Type	N° du châssis	N° du moteur	N° du dossier	MARQUE	N° de classement	Type	N° du châssis	N° du moteur	N° du dossier
CITROËN						FORD					
Voitures de tourisme	265133			129.858	44.078	Véhicules industriels	265163	AA 3	1.803	4.797.520	22
Idem	265134				56.321	Idem	265164	» long	2.901	4.832.025	56.031
DELAGE						FORD					
Voitures de tourisme	265135	87 F	24.504		4.069	Idem	265165	V 8 - 48	3.126	1.732.317	56.170
Idem	265136	D 8	34.415		56.067	Idem	265166	BBF	518.860		56.067
Idem	265137	D 6 - 70	51.481	51.481	56.037	Idem	265167	T	7.072.137		2.090
DELAHAYE						FORD					
Véhicules industriels	265138	104 M	47.682		56.217	Voitures de tourisme	265168	Y	1.400	8.513	B 5.072
Idem	265139	103 N	48.017		»	Idem	265169	V 8	1.793	1.730.196	»
DELAHAYE						FORD					
Voitures de tourisme	265140	134	46.259		37.132	Idem	265170	Y	3.522	33.542	3.365
Idem	265141	135 M	48.743		B 5.072	Idem	265171	AF 12	6.289	3.014.660	B 4.345
D.K.W.						FORD					
Véhicule industriel	265142	F 5.700	1.022.803	679.274/76	»	Idem	265172	A	11.405	4.251.770	6.101
DONNET-ZEDEL						FORD					
Voiture de tourisme	265143	D	7.291		5.470	Idem	265173	AF	947.736	3.963	3.010
S.I.M.C.A.						FORD					
Voitures de tourisme	265144	5 R	3.096		46.942	Idem	265174	BB	5.256.645	336	56.459
Idem	265145	IS	13.328	13.328	11.725	Idem	265175		11.937.971		2.021
Idem	265146	6 CVES	19.926	18.926	B 5.072	GMC					
Idem	265147	5	25.477	25.564	51.381	Véhicule industriel	265176		45.514	1.418	17.661
Idem	265148	»	28.727	28.994	55.941	HOTCHKISS					
Idem	265149	»	33.717	33.926	1.068	Voitures de tourisme	265177	13	14.105		11.725
Idem	265149	»	33.717	33.926	1.068	Idem	265178	AM 80	17.530	1.189	1.579
Idem	265150	»	38.727	38.468	B 5.072	Idem	265179	17	25.773	15.453	6.048
Idem	265151	»	38.935	39.188	55.742	Idem	265180	AM 2	27.274	14.662	1.500
Idem	265152	6 CVF III	44.947	43.947	B 5.072	Idem	265181	20	31.511	8.136	1.273
Idem	265153	5	46.099	46.746	21	Idem	265182	17	34.851	2.981	15.828
Idem	265154	»	46.782	47.626	56.171	Idem	265183	13	37.410	328	5.694
Idem	265155	509	217.060	117.063	2.927	Idem	265184	»	41.763	1.647	1.377
Idem	265156	509 a	227.519	527.519	1.475	Idem	265185	413	43.384	2.453	52.338
Idem	265157	»	227.569		475	Idem	265186	14	55.782	3.609	7.136
Idem	265158	8	801.350	801.205	B 5.072	Idem	265187	480	56.034	6.381	56.270
Idem	265159	»	803.915		»	Idem	265188	»	56.873	6.867	56.110
Idem	265160	»	811.400	811.492	»	Idem	265189	20	61.877	8.510	1.672
Idem	265161	»	813.666	813.703	52.526	Idem	265190	680 A	66.812	4.780	48.395
Idem	265162	5			B 5.072	Idem	265191	864	72.592	2.610	B 5.072
LANCIA						LANCIA					
						Voitures de tourisme	265193	Belna F	F 311.540	F 88.512	52.338
						Idem	265194	»	F 341.002	88 F 203	38.526
						Idem	265195	»	F 341.483	F 88 - 1.809	56.339
						Idem	265196	»	F 881.944	F 34 - 1.515	56.344

VEHICULES AUTOMOBILES

АВТОТРАНСПОРТНЫЕ СРЕДСТВА

MOTOR VEHICLES

AUTOFahrZEUGE

MARQUE	N° de classement	Type	N° du châssis	N° du moteur	N° du dossier	MARQUE	N° de classement	Type	N° du châssis	N° du moteur	N° du dossier
LANZ						PEUGEOT					
Véhicule industriel	265197	D 8.506	135.491	135.491	B 20	Véhicules industriels	265230		402 B		56.460
LICORNE						<i>Idem</i>	265231	1543	60.168		4.227
Véhicule industriel	265198	B a DH 4	4.390	4.390	56.252	<i>Idem</i>	265232	5	261.247	261.247	5.496
MATFORD						<i>Idem</i>	265233	183 C	287.245	287.245	B 4.572
Voitures de tourisme	265199	13	232	9.517	384	<i>Idem</i>	265234	6	302.873	302.873	98
<i>Idem</i>	265200	V 8 F 92 A	1.144		B 5.072	<i>Idem</i>	265235	201	303.161	303.161	4.864
<i>Idem</i>	265201	V 8 F 82 A	2.013	309.992	»	<i>Idem</i>	265236	»	304.807	304.807	9.095
<i>Idem</i>	265202	13	2.072	500.154	4.372	<i>Idem</i>	265237	6	312.725	312.725	8.791
<i>Idem</i>	265203	»	2.424	405.233	1.526	<i>Idem</i>	265238	201	318.421	318.421	689
<i>Idem</i>	265204	V 8 - 62	2.765	3.291	56.156	<i>Idem</i>	265239	»	322.649	322.649	464
<i>Idem</i>	265205	»	3.129	54	56.375	<i>Idem</i>	265240	6	324.396	324.396	1.789
<i>Idem</i>	265206	»	3.417	9.078	56.254	<i>Idem</i>	265241	201	324.581	324.581	3.502
<i>Idem</i>	265207	V 8 F 92 A	4.695	486.498	2.688	<i>Idem</i>	265242	»	331.585	331.585	2.649
<i>Idem</i>	265208	13	4.888	486.676	3.752	<i>Idem</i>	265243	»	332.462	332.462	812
<i>Idem</i>	265209	»	6.115	190.882	1.019	<i>Idem</i>	265244	»	342.048	342.048	18.098
<i>Idem</i>	265210	12	23.668	23.668	346	<i>Idem</i>	265245	»	360.042	360.042	3.508
<i>Idem</i>	265211	9	43.171		15.240	<i>Idem</i>	265246	»	364.871	364.871	3.019
<i>Idem</i>	265212	»	47.765	47.765	270	<i>Idem</i>	265247	190	423.735		8.110
<i>Idem</i>	265213	»	49.431		2.559	<i>Idem</i>	265248	15 - 93	451.370		56.067
<i>Idem</i>	265214	13	71.598	71.598	1.257	<i>Idem</i>	265249	SKR	470.536		B 5.072
<i>Idem</i>	265215	»	73.114	73.114	2.178	<i>Idem</i>	265250	201 T	475.421	475.421	3.509
<i>Idem</i>	265216	»	73.298	73.298	7.136	<i>Idem</i>	265251	201 M	534.871	534.871	55.883
<i>Idem</i>	265217	14	95.661	95.661	9.793	<i>Idem</i>	265252	»	537.355	537.355	6.216
<i>Idem</i>	265218	12	141.431	141.431	1.435	<i>Idem</i>	265253	»	540.775	540.775	54.978
<i>Idem</i>	265219	16	221.396	221.396	1.625	<i>Idem</i>	265254	201 B	655.043	655.043	992
<i>Idem</i>	265220	V 8 - 78	3.618.351	498	55.694	<i>Idem</i>	265255	201 BR	670.870	670.870	210
<i>Idem</i>	265221	V 8 F 81 A	3.945.002	168	B 5.072	<i>Idem</i>	265256	»	672.865	672.865	1.918
MATHIS						<i>Idem</i>	265257	»	679.518	679.518	5.803
Voitures de tourisme	265222	MY	154.793		B 4.345	<i>Idem</i>	265258	»	679.845	679.845	236
<i>Idem</i>	265223	QMN	312.010	212.991	11.097	<i>Idem</i>	265259	D 5 G	912.722	912.722	55.877
<i>Idem</i>	265224	MYP	710.275	609.128	6.719	PEUGEOT					
<i>Idem</i>	265225	M 4 S	734.092	527.337	55.818	Voitures de tourisme	265260	177 B	55.609	55.609	55.916
<i>Idem</i>	265226	M 4 L	740.566	524.507	56.421	<i>Idem</i>	265261	5	93.032		1.502
PANHARD et LEVASSOR						<i>Idem</i>	265262	172 R	97.505	97.505	6.738
<i>Idem</i>	265227	K 22	43.351	43.351	7.608	<i>Idem</i>	265263	»	101.195		15.205
<i>Idem</i>	265228	X 60	49.764		55.809	<i>Idem</i>	265264	»	103.339	103.339	1.708
<i>Idem</i>	265229	H 77	221.396	221.396	1.652	<i>Idem</i>	265265	177 M	120.037		B 4.345
						<i>Idem</i>	265266	P 108	141.252		B 5.072
						<i>Idem</i>	265267	172 R	185.911	185.911	5.458
						<i>Idem</i>	265268	172 M	191.172		4.425

VEHICULES AUTOMOBILES

АВТОТРАНСПОРТНЫЕ СРЕДСТВА

MOTOR VEHICLES

AUTOFAHRZEUGE

MARQUE	N° de classement	Type	N° du châssis	N° du moteur	N° du dossier	MARQUE	N° de classement	Type	N° du châssis	N° du moteur	N° du dossier
PEUGEOT						PEUGEOT					
Voitures de tourisme	265269	172 M	192.471		6.856	Voitures de tourisme	265310	202	446.417		B 5.072
Idem	265270	»	195.048		51.939	Idem	265311	»	449.686	449.686	8.162
Idem	265271	»	199.121	199.121	2.178	Idem	265312	402 E	475.093	475.093	56.107
Idem	265272	177 R	250.735	250.735	3.976	Idem	265313	201 C	480.607	480.607	1.447
Idem	265273	9	253.715	253.715	2.421	Idem	265314	»	482.416	482.416	B 4.345
Idem	265274	»	253.764		855	Idem	265315	»	485.003	485.003	B 3.752
Idem	265275	»	254.629	254.629	2.448	Idem	265316	»	486.243	486.243	2.160
Idem	265276	402 BL	274.738		56.278	Idem	265317	201 D	510.886	510.886	4.114
Idem	265277	11	285.554	285.554	6.867	Idem	265318	»	513.396	513.396	56.288
Idem	265278	183 c	289.129	289.129	6.241	Idem	265319	»	518.817	518.817	5.189
Idem	265279	6	300.355	300.355	5.914	Idem	265320	»	522.472	522.472	4.011
Idem	265280	»	301.786	301.786	5.077	Idem	265321	»	523.029		B 5.072
Idem	265281	201	358.620	358.620	6.656	Idem	265322	201 DL	525.202	525.202	B 4.345
Idem	265282	201	359.709	359.709	6.969	Idem	265323	301 C	553.810	553.810	2.107
Idem	265283	»	361.935	361.935	56.252	Idem	265324	»	555.208		4.290
Idem	265284	201	366.435	366.435	46.796	Idem	265325	»	555.795	555.795	132
Idem	265285	301 D	371.989	371.989	1.395	Idem	265326	»	556.333		B 5.072
Idem	265286	»	373.616	373.616	18.174	Idem	265327	»	560.386	560.386	1.095
Idem	265287	»	375.788		B 5.072	Idem	265328	»	561.421	561.421	6.843
Idem	265288	»	377.256	377.256	5.854	Idem	265329	»	561.778	561.778	1.980
Idem	265289	»	379.107	379.107	56.049	Idem	265330	»	561.952	561.952	2.662
Idem	265290	»	380.824	380.824	793	Idem	265331	»	562.734	562.734	1.837
Idem	265291	»	382.880	382.880	2.214	Idem	265332	»	569.392	707.669	B 4.345
Idem	265292	»	383.803		B 5.072	Idem	265333	301 CR	575.293	575.293	3.655
Idem	265293	»	383.904		5.647	Idem	265334	»	575.515	575.515	2.733
Idem	265294	»	384.367	384.367	1.662	Idem	265335	»	581.591	581.591	B 4.345
Idem	265295	»	385.215	385.215	1.178	Idem	265336	»	583.143	583.143	8.973
Idem	265296	»	385.306	385.306	2.030	Idem	265337	»	583.213	583.213	2.638
Idem	265297	»	391.101	391.101	3.282	Idem	265338	»	583.474	583.474	6.924
Idem	265298	»	392.270	440.664	55.162	Idem	265339	401 D	586.478	586.478	3.342
Idem	265299	»	394.987		56.412	Idem	265340	»	587.490	587.490	3.649
Idem	265300	301	395.889	395.889	298	Idem	265341	»	588.224	588.224	2.728
Idem	265301	301 D	399.257	399.257	4.162	Idem	265342	»	588.988		B 5.072
Idem	265302	»	399.679	399.679	55.923	Idem	265343	»	591.094	300.298	7.001
Idem	265303	402	416.829	416.829	5.715	Idem	265344	»	591.597	591.597	1.335
Idem	265304	190 S	419.330	419.330	2.321	Idem	265345	402	596.190	596.190	56.338
Idem	265305	202	431.216		B 5.072	Idem	265346	»	597.021	597.021	1.227
Idem	265306	»	435.798	435.798	B 4.344	Idem	265347	»	598.846		B 5.072
Idem	265307	»	437.954	437.954	55.877	Idem	265348	»	603.291		»
Idem	265308	»	439.667	439.667	B 4.345	Idem	265349	»	604.572		»
Idem	265309	»	440.560	440.560	55.830	Idem	265350	»	605.505	605.505	4.030

VEHICULES AUTOMOBILES

АВТОТРАНСПОРТНЫЕ СРЕДСТВА

MOTOR VEHICLES

AUTOFÄHRZEUGE

MARQUE	N° de classement	Type	N° du châssis	N° du moteur	N° du dossier	MARQUE	N° de classement	Type	N° du châssis	N° du moteur	N° du dossier
PEUGEOT						PEUGEOT					
Voitures de tourisme	265351	402	605.624		B 5.072	Voitures de tourisme	265392	202	825.766	825.766	618
Idem	265352	»	605.797	605.797	660	Idem	265393	»	826.219		B 5.072
Idem	265353	»	607.429		56.051	Idem	265394	»	829.221	829.221	1.102
Idem	265354	»	608.970		B 5.072	Idem	265395	»	829.351	829.351	B 4.345
Idem	265355	»	609.619	609.619	8.457	Idem	265396	»	829.821	829.821	B 1.824
Idem	265356	401 D	610.445	610.445	2.258	Idem	265397	»	833.086		B 5.072
Idem	265357	402	619.490	619.490	895	Idem	265398	»	838.360		52.766 bis
Idem	265358	»	687.996	687.996	B 5.072	Idem	265399	»	841.015		B 5.072
Idem	265359	»	692.065	692.065	222	Idem	265400	»	846.007	846.007	B 3.752
Idem	265360	»	692.615		B 5.072	Idem	265401	»	847.284	847.284	56.004
Idem	265361	»	695.036	695.036	56.311	Idem	265402	»	851.500	851.500	7.811
Idem	265362	»	695.148		B 5.072	Idem	265403	»	861.163	861.163	4.802
Idem	265363	»	697.741		»	Idem	265404	402			56.338
Idem	265364	601 D	727.571	727.571	1.280	RENAULT					
Idem	265365	302	753.952		B 5.072	Véhicules industriels	265405	ADK 1	1.759		56.345
Idem	265366	»	757.063		56.161	Idem	265406	V 1	1.882		5.594
Idem	265367	»	757.486		47.089	Idem	265407	AG 1	4.208	5.407	55.360
Idem	265368	»	759.137	759.137	129	Idem	265408	II	107.291		1.728
Idem	265369	»	761.131	761.131	55.893	Idem	265409	NN	170.721		919
Idem	265370	»	765.032		56.191	Idem	265410	OSC	176.350	17.829	56.118
Idem	265371	»	767.595	767.595	41.177	Idem	265411	MZ	342.496	342.496	1.448
Idem	265372	»	770.508	770.508	B 4.345	Idem	265412	PR	361.276	1.934	6.048
Idem	265373	»	771.982	771.982	2.626	Idem	265413	AS	417.173	3.564	87
Idem	265374	»	776.627	776.627	56.293	Idem	265414	KZ 5	484.299		1.643
Idem	265375	402 lég.	791.213	791.213	4.891	Idem	265415	UD	524.210		186
Idem	265376	»	791.498	791.498	56.400	Idem	265416	KZ 9	574.815	4.063	3.471
Idem	265377	»	791.863	791.863	56.214	Idem	265417	YFAC	654.616	4.513	B 4.345
Idem	265378	»	791.972		53.512	Idem	265418	YN	690.141		B 5.072
Idem	265379	»	792.550		244	Idem	265419	YN 2	716.527		2.957
Idem	265380	»	793.685	793.685	5.005	Idem	265420	YN 4	720.148		125
Idem	265381	»	794.569	794.569	56.000	Idem	265421	YPE	725.798	20.474	11.196
Idem	265382	»	797.491		B 5.072	Idem	265422	OSC	726.685		51.389
Idem	265383	402 B	801.208	801.208	46.035	Idem	265423	ACZ 1	766.790	21.383-1	51.289
Idem	265384	»	801.375	801.375	56.155	Idem	265424	»	779.410		47.357
Idem	265385	»	803.757	803.757	3.072	Idem	265425	ADV 1	827.126	49.300	1.280
Idem	265386	»	805.019	805.019	99	Idem	265426	TN 4 H	825.249		B 4.340
Idem	265387	»	805.303	805.303	837	Idem	265427	BO 7	892.324		7.230
Idem	265388	»	805.571	805.571	55.574	Idem	265428	AGR 2	913.221		56.270
Idem	265389	»	808.441		B 5.072	Idem	265429	AFD 2	913.898	68.809	52.648
Idem	265390	402 lég.	811.740	811.740	933	Idem	265430	AGC 2	914.192		56.067
Idem	265391	402 BE	820.702	8.20.702	4.409	Idem	265431	70 m ³		75.322	B 4.572

VEHICULES AUTOMOBILES

АВТОТРАНСПОРТНЫЕ СРЕДСТВА

MOTOR VEHICLES

AUTOFahrzeuge

MARQUE	N° de classement	Type	N° du châssis	N° du moteur	N° du dossier	MARQUE	N° de classement	Type	N° du châssis	N° du moteur	N° du dossier
RENAULT						RENAULT					
Voitures de tourisme	265432	BDI		52.827	B 5.072	Voitures de tourisme	265472	KZ 5	473.269		2.336
Idem	265433	IAI	101.046		1.912	Idem	265473	KZ 6	478.961		629
Idem	265434	C 3	104.051		B 3.752	Idem	265474		479.843		316
Idem	265435	KH	112.140		»	Idem	265475	KZ 5	481.885	5.514	2.943
Idem	265436	KZ	115.395		5.324	Idem	265476	»	484.856	9.798	2.456
Idem	265437	KJ 1	124.445		2.156	Idem	265477	»	484.976	6.325	3.918
Idem	265438	MT	150.552	150.552	2.692	Idem	265478	K7 6	497.227		5.244
Idem	265439	NN 1	153.538		6.018	Idem	265479	KZ 5	498.766		1.989
Idem	265440	NN	182.928		957	Idem	265480	KZ 6	499.000	6.968	8.784
Idem	265441	»	199.997		4.825	Idem	265481	»	501.891		6.615
Idem	265442	KZ	217.830		355	Idem	265482	RY 3	502.636		1.302
Idem	265443	NN	243.414		2.021	Idem	265483	KZ 5	503.611		4.190
Idem	265444	»	251.760		6.659	Idem	265484	»	507.796		51.963
Idem	265445	»	265.721		11.187	Idem	265485	KZ 8	508.713	13.957	6.298
Idem	265446	KZ 1	286.604	5.475	2.964	Idem	265486	»	509.067	B 1.951	6.332
Idem	265447	NN	316.160		178	Idem	265487	»	515.728	1.556	55.872
Idem	265448	NN 1	322.590	332.590	B 4.345	Idem	265488	PG 5	522.512		8.340
Idem	265449	C 1	325.031		3.563	Idem	265489	NG	530.726		582
Idem	265450	KZ	333.766		2.060	Idem	265490	UY	537.593		1.752
Idem	265451	NN	340.748		9.163	Idem	265491	KZ 10	551.185	551.185	1.009
Idem	265452	NN 1	343.666	343.666	2.435	Idem	265492	KZ 9	555.961	1.393	6.983
Idem	265453	PR	343.825	4.598	56.373	Idem	265493	YN 2	557.032		101
Idem	265454	NN 1	346.449		7.955	Idem	265494	YN 1	558.825	2.114	B 4.345
Idem	265455	KZ 2	353.081		2.395	Idem	265495	YN	561.275		423
Idem	265456	NN 2	358.241	1.092	2.341	Idem	265496	YN 1	571.664	5.524	149
Idem	265457	KZ 3	389.281	5.228	55.865	Idem	265497	PG 5	576.686		3.918
Idem	265458	RY 1	391.168		2.467	Idem	265498	KZ 1	577.743		3.058
Idem	265459	RY	391.270		9.163	Idem	265499	PG 8	584.110		42.814
Idem	265460	KZ 3	403.578	7.233	9.163	Idem	265500	PG 7	595.895	4.889	2.489
Idem	265461	O 6	406.545		1.334	Idem	265501	YN 1	599.328	15.281	2.441
Idem	265462	PG 2	419.687	78.736	3.254	Idem	265502	KZ 13	614.002	11.143	56.242
Idem	265463	RY 2	421.707		3.398	Idem	265503	KZ 14	614.071	2.972	5.633
Idem	265464	»	429.364		12.199	Idem	265504	YN 2	615.657		8.462
Idem	265465	»	435.894		B 3.752	Idem	265505	YN 2	620.016	7.298	8.448
Idem	265466	»	447.994	11.589	B 5.072	Idem	265506	YN 3	624.581		371
Idem	265467	PG 3	450.641	5.670	6.245	Idem	265507	PG 10	630.025	1.670	2.095
Idem	265468	KZ 4	454.680		2.323	Idem	265508	KZ 18	631.351	5.608	102
Idem	265469	»	457.139	11.770	7.244	Idem	265509	KZ 14	633.441		B 5.072
Idem	265470	RY 2	466.078	11.691	51.364	Idem	265510	YN 3	643.417		56.272
Idem	265471	TG	469.381	246	56.373	Idem	265511	»	643.981	12.610	135
						Idem	265512	ZR 1	655.558	1.827	2.926

VEHICULES AUTOMOBILES

АВТОТРАНСПОРТНЫЕ СРЕДСТВА

MOTOR VEHICLES

AUTOFahrZEUGE

MARQUE	N° de classement	Type	N° du châssis	N° du moteur	N° du dossier	MARQUE	N° de classement	Type	N° du châssis	N° du moteur	N° du dossier
RENAULT						RENAULT					
Voitures de tourisme	265513	KZ 18	657.467	10.502	148	Voitures de tourisme	265554	BDH	832.657	3.691	37.963
Idem	265514	ZR 1	657.864	3.061	246	Idem	265555	ADC 2	832.958		2.437
Idem	265515	YN 3	662.217	4.748	B 3.752	Idem	265556	BCX 1	833.141		56.067
Idem	265516	KZ 24	666.691	345	51.250	Idem	265557	ADC 2	833.701		347
Idem	265517	KZ 13	675.335		2.261	Idem	265558	BCX 1	840.586		736
Idem	265518	ZR 2	680.227		2.017	Idem	265559	KZ 18	840.942		7.240
Idem	265519	KZ 23	683.407		B 5.072	Idem	265560	ADC 3	843.382		6.698
Idem	265520	ZR 2	685.418		2.119	Idem	265561	ADC 2	860.925	80.265	B 5.072
Idem	265521	»	693.412		41.437	Idem	265562	BDH 1	865.962		43.618
Idem	265522	ADL 1	704.448		B 5.072	Idem	265563		881.544		56.373
Idem	265523	KZ 23	707.853	9.535	408	Idem	265564	BD 7-1	881.706		56.121
Idem	265524	YN 4	708.417		41	Idem	265565		885.609		56.290
Idem	265525	ZR 2	712.420	7.998	3.352	Idem	265566	AEB 2	889.616		3.131
Idem	265526	ADC 1	723.505	22.419	51.437	Idem	265567	AEB 6	891.370		2.245
Idem	265527	AEC 1	732.210		1.402	Idem	265568	BDJ 1	903.644		B 3.752
Idem	265528	ACL 1	737.438		B 3.752	Idem	265569	AEB 2	903.959	8.950	B 5.072
Idem	265529	»	738.314		56.283	Idem	265570	BDS	905.006	10.350	»
Idem	265530	ACX 2	739.944	739.944	B 4.345	Idem	265571	BDR 1	909.072		56.094
Idem	265531	ACL 1	742.933		157	Idem	265572	»	916.852	62.948	56.330
Idem	265532	AC	743.677	9.801	55.816	Idem	265573	BDJ 1	918.243		18.145
Idem	265533	ACL 1	750.413		2.293	Idem	265574	AEB 2	929.845	16.728	51.227
Idem	265534	»	750.776		51.987	Idem	265575	»	930.559		223
Idem	265535	»	756.327	13.057	54.978	Idem	265576	BDS	933.631	111.031	B 5.072
Idem	265536	ACX 2	761.622		17.088	Idem	265577	AFP	936.877	71.749	52.613
Idem	265537	ACL 1	770.084		2.126	Idem	265578	BDS 2	940.242	112.542	51.943
Idem	265538	ADC 1	770.275	33.415	B 5.072	Idem	265579	BDS	944.421	114.656	B 5.072
Idem	265539	ADC 2	774.536		51.588	Idem	265580	BDR 2	947.084	947.084	1.237
Idem	265540	ADL 1	780.520		403	Idem	265581	BDS 2	947.637		47.357
Idem	265541	»	790.187		8.256	Idem	265582	BDH 4	948.049	105.011	56.294
Idem	265542	ACL 2	792.059		851	Idem	265583	BDS 2	948.829		54.377
Idem	265543	ADC 1	792.423		2.673	Idem	265584		948.913		2.302
Idem	265544	ADC 2	793.319	61.938	47.303	Idem	265585	AEB 3	949.451		3.124
Idem	265545	»	795.510		B 5.072	Idem	265586	A 8-82	958.030		50.354
Idem	265546	»	796.249		516	Idem	265587	AEB 2	961.566		1.648
Idem	265547	»	796.350		46.042	Idem	265588	AEB 3	961.961		55.932
Idem	265548	»	807.459	54.223	56.050	Idem	265589	BDR 2	963.379	73.524	B 5.072
Idem	265549	ACL 2	816.526		B 5.072	Idem	265590	AGR 2	1.000.058		56.257
Idem	265550	ADL 2	816.563		30.421	Idem	265591	BJZ	—	1.127 R	9.006
Idem	265551	BCR 1	816.567		56.157	Idem	265592	B	—	481.600	B 2.741
Idem	265552	ADC 2	824.993		47.317	Idem	265593	BDR	—		2.054
Idem	265553	BCX 1	830.832		56.373	Idem	265594	AEB	—		3.148

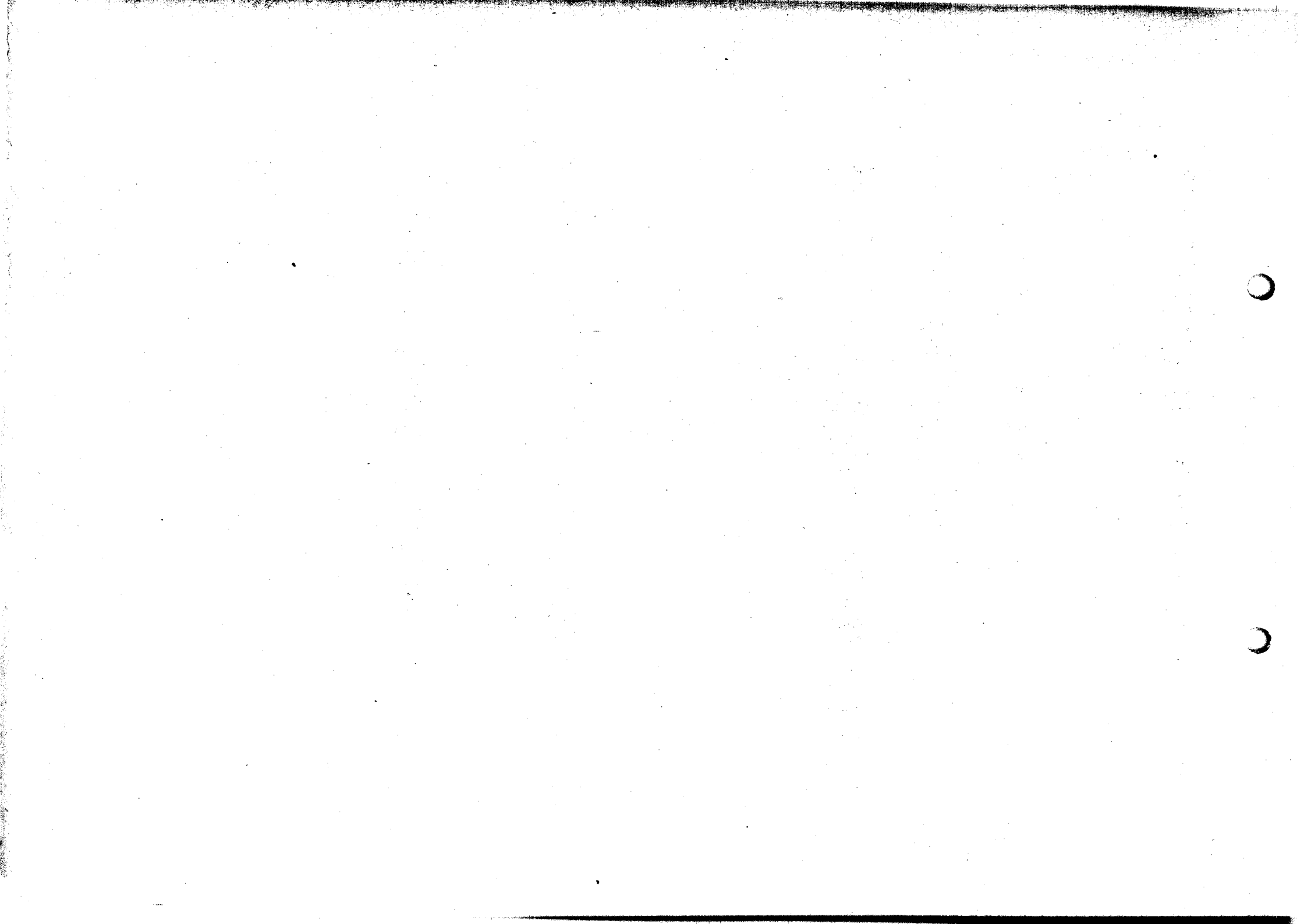

E R R A T A

N° de page	N° de classement	RECTIFICATIONS	N° de châssis	N° de moteur	N° de dossier
144	1843	Ajouter le N° de dossier			B. 1943
182	6919 et la suite	Les véhicules automobiles du N° de classement 6919 et la suite sont des voitures de tourisme			
184	7063	N° de châssis	4.723		
245	de 48098 à 48113	Lire « FIAT » au lieu de « SIMCA »			
246	48153	Interchanger le N° de châssis et le N° de moteur	1.204	1.201	
258	85269 à 85350	Les véhicules automobiles du N° de classement 85269 à N° de classement 85350 sont des voitures de tourisme			
266	867878	Lire : 86778			
317	91506	N° de châssis	902.377		
331	98158	Lire N° de châssis : 935366 au lieu de 835366	935.366		
333	160770 et la suite	Les véhicules automobiles du N° de classement 160770 et la suite sont des voitures de tourisme			
365	165015 à 165057	Lire : 166015 à 166057			
394	173329	Lire : 174329			
402	176954 à 176958	Lire : 176954 à 176957			
485	230667 à 233892	Lire : N° de châssis 1027421 à 1030646	1.027.421 à 1.030.646		
516	255464 à 255777	Classer les N°s de châssis dans l'ordre numérique comme suit	56.101 à 56.414		B. 4567
	255778	»	56.415		B. 1941
	255779	»	56.416		B. 4567
	à 255793	»	56.430		
	255794	»	56.431		B. 1941
	à 255811	»	56.448		

N° de page	N° de classement	RECTIFICATIONS	N° de châssis	N° de moteur	N° de dossier
255812		Classer les Nos de châssis dans l'ordre numérique comme suit	56.449		B. 4567
à			à		
256091		»	56.728		
256092		»	56.729	6.014.163	B. 4990
256093		»	56.730		B. 4567
à			à		
256098		»	56.735		
256099		»	56.736	6.014.171	B. 4990
256100		»	56.737		B. 4567
à			à		
256362		»	56.999		

Imprimerie nationale, Berlin. — J. 332-48. G.F.C.C.

